



T.C.
BURSA ULUDAĞ ÜNİVERSİTESİ
SOSYAL BİLİMLER ENSTİTÜSÜ
PSİKOLOJİ ANABİLİM DALI
PSİKOLOJİ BİLİM DALI

**FLAŞ ANI ÖZELLİK VE İŞLEVLERİNİN İDEOLOJİK ASİMETRİ
HİPOTEZİ KAPSAMINDA 15 TEMMUZ 2016 GEÇESİNE İLİŞKİN
ANILAR ÖRNEĞİ ÜZERİNDEN İNCELENMESİ**

(Doktora Tezi)

Merve ÇAVUŞOĞLU

BURSA 2021



T.C.
BURSA ULUDAĞ ÜNİVERSİTESİ
SOSYAL BİLİMLER ENSTİTÜSÜ
PSİKOLOJİ ANABİLİM DALI
PSİKOLOJİ BİLİM DALI

FLAŞ ANI ÖZELLİK VE İŞLEVLERİNİN İDEOLOJİK ASİMETRİ HIPOTEZİ
KAPSAMINDA 15 TEMMUZ 2016 GECESİNE İLİŞKİN ANILAR ÖRNEĞİ
ÜZERİNDEN İNCELENMESİ

(Doktora Tezi)

Merve ÇAVUŞOĞLU

ORCID: 0000-0002-7295-0430

Danışman:

Prof. Dr. M. Ersin KUŞDİL

BURSA 2021

T.C.
BURSA ULUDAĞ ÜNİVERSİTESİ
SOSYAL BİLİMLER ENSTİTÜSÜ MÜDÜRLÜĞÜNE

Psikoloji Anabilim Dalı, Psikoloji Bilim Dalı'nda öğrenim gören 711445007 numaralı Merve Çavuşođlu'nun hazırladığı “*Flaş Anı Özellik ve İşlevlerinin İdeolojik Asimetri Hipotezi kapsamında 15 Temmuz 2016 Gecesine İlişkin Anılar Örneđi Üzerinden İncelenmesi*” konulu Doktora Tez Çalışması ile ilgili tez savunma sınavı, 02/08/2021 günü 13.00–14.30 saatleri arasında yapılmış, sorulan sorulara alınan cevaplar sonunda adayın tezinin BAŞARILI olduğuna oy birliđi ile karar verilmiştir.

Üye
(Tez Danışmanı ve Sınav Komisyonu
Başkanı)

Prof. Dr. M. Ersin KUŞDİL
Bursa Uludağ Üniversitesi

02/08/2021

T.C.
BURSA ULUDAĞ ÜNİVERSİTESİ
SOSYAL BİLİMLER ENSTİTÜSÜ MÜDÜRLÜĞÜNE

Psikoloji Anabilim Dalı, Psikoloji Bilim Dalı'nda öğrenim gören 711445007 numaralı Merve Çavuşođlu'nun hazırladığı “*Flaş Anı Özellik ve İşlevlerinin İdeolojik Asimetri Hipotezi kapsamında 15 Temmuz 2016 Gecesine İlişkin Anılar Örneđi Üzerinden İncelenmesi*” konulu Doktora Tez Çalışması ile ilgili tez savunma sınavı, 02/08/2021 günü 13.00–14.30 saatleri arasında yapılmış, sorulan sorulara alınan cevaplar sonunda adayın tezinin BAŞARILI olduğuna oy birliđi ile karar verilmiştir.

Üye

Prof. Dr. Ođün ÜREK
Bursa Uludađ Üniversitesi

02/08/2021

T.C.
BURSA ULUDAĞ ÜNİVERSİTESİ
SOSYAL BİLİMLER ENSTİTÜSÜ MÜDÜRLÜĞÜNE

Psikoloji Anabilim Dalı, Psikoloji Bilim Dalı'nda öğrenim gören 711445007 numaralı Merve Çavuşođlu'nun hazırladığı “*Flaş Anı Özellik ve İşlevlerinin İdeolojik Asimetri Hipotezi kapsamında 15 Temmuz 2016 Gecesine İlişkin Anılar Örneđi Üzerinden İncelenmesi*” konulu Doktora Tez Çalışması ile ilgili tez savunma sınavı, 02/08/2021 günü 13.00–14.30 saatleri arasında yapılmış, sorulan sorulara alınan cevaplar sonunda adayın tezinin BAŞARILI olduğuna oy birliđi ile karar verilmiştir.

Üye

Doç. Dr. Leman Pınar TOSUN
Bursa Uludağ Üniversitesi

02/08/2021

T.C.
BURSA ULUDAĞ ÜNİVERSİTESİ
SOSYAL BİLİMLER ENSTİTÜSÜ MÜDÜRLÜĞÜNE

Psikoloji Anabilim Dalı, Psikoloji Bilim Dalı'nda öğrenim gören 711445007 numaralı Merve Çavuşođlu'nun hazırladığı “*Flaş Anı Özellik ve İşlevlerinin İdeolojik Asimetri Hipotezi kapsamında 15 Temmuz 2016 Gecesine İlişkin Anılar Örneđi Üzerinden İncelenmesi*” konulu Doktora Tez Çalışması ile ilgili tez savunma sınavı, 02/08/2021 günü 13.00–14.30 saatleri arasında yapılmış, sorulan sorulara alınan cevaplar sonunda adayın tezinin BAŞARILI olduğuna oy birliđi ile karar verilmiştir.

Üye

Doç. Dr. İnci BOYACIOĐLU-BAL
Dokuz Eylül Üniversitesi

02/08/2021

T.C.
BURSA ULUDAĞ ÜNİVERSİTESİ
SOSYAL BİLİMLER ENSTİTÜSÜ MÜDÜRLÜĞÜNE

Psikoloji Anabilim Dalı, Psikoloji Bilim Dalı'nda öğrenim gören 711445007 numaralı Merve Çavuşođlu'nun hazırladığı “*Flaş Anı Özellik ve İşlevlerinin İdeolojik Asimetri Hipotezi kapsamında 15 Temmuz 2016 Gecesine İlişkin Anılar Örneđi Üzerinden İncelenmesi*” konulu Doktora Tez Çalışması ile ilgili tez savunma sınavı, 02/08/2021 günü 13.00–14.30 saatleri arasında yapılmış, sorulan sorulara alınan cevaplar sonunda adayın tezinin BAŞARILI olduğuna oy birliđi ile karar verilmiştir.

Üye

Dr. Öğr. Üyesi Gözde KIRAL-UÇAR
Çanakkale On Sekiz Mart Üniversitesi

02/08/2021

YEMİN METNİ

Doktora Tezi olarak sunduđum “*Flaş Anı Özellik ve İşlevlerinin İdeolojik Asimetri Hipotezi kapsamında 15 Temmuz 2016 Gecesine İlişkin Anılar Örneđi Üzerinden İncelenmesi*” başlıklı çalışmanın bilimsel araştırma, yazma ve etik kurallarına uygun olarak tarafımdan yazıldığına ve tezde yapılan bütün alıntıların kaynaklarının usulüne uygun olarak gösterildiđine, tezimde intihal ürünü cümle veya paragraflar bulunmadığına şerefim üzerine yemin ederim.

02/08/2021

İmza

Adı Soyadı: Merve Çavuşođlu
Öğrenci No: 711445007
Anabilim Dalı: Psikoloji
Programı: Psikoloji Doktora
Statüsü: Y. Lisans Doktora
 Sanatta Yeterlik



DOKTORA İNTİHAL YAZILIM RAPORU
BURSA ULUDAĞ ÜNİVERSİTESİ
SOSYAL BİLİMLER ENSTİTÜSÜ
PSİKOLOJİ ANABİLİM DALI BAŞKANLIĞINA

Tez Başlığı: Flaş Anı Özellik ve İşlevlerinin İdeolojik Asimetri Hipotezi kapsamında 15 Temmuz 2016 Gecesine İlişkin Anılar Örneği Üzerinden İncelenmesi

Yukarıda başlığı gösterilen tez çalışmamın a) Kapak sayfası, b) Giriş, c) Ana bölümler ve d) Sonuç kısımlarından oluşan toplam 211 sayfalık kısmına ilişkin, 16/07/2021 tarihinde şahsım tarafından Turnitin adlı intihal tespit programından aşağıda belirtilen filtrelemeler uygulanarak alınmış olan özgünlük raporuna göre, tezimin benzerlik oranı % 7'dir.

Uygulanan filtrelemeler:

- 1- Kaynakça hariç
- 2- Alıntılar hariç
- 3- 5 kelimedenden daha az örtüşme içeren metin kısımları hariç

Bursa Uludağ Üniversitesi Sosyal Bilimler Enstitüsü Tez Çalışması Özgünlük Raporu Alınması ve Kullanılması Uygulama Esaslarını inceledim ve bu Uygulama Esaslarında belirtilen azami benzerlik oranlarına göre tez çalışmamın herhangi bir intihal içermediğini; aksinin tespit edileceği muhtemel durumda doğabilecek her türlü hukuki sorumluluğu kabul ettiğimi ve yukarıda vermiş olduğum bilgilerin doğru olduğunu beyan ederim.

Gereğini saygılarımla arz ederim.

İmza
16/07/2021

Adı Soyadı: Merve Çavuşoğlu
Öğrenci No: 711445007
Anabilim Dalı: Psikoloji
Programı: Psikoloji Doktora
Statüsü: Y. Lisans Doktora Sanatta Yeterlik

Danışman
Prof. Dr. M. Ersin KUŞDİL
16/07/2021
İmza

ÖZET

Yazar Adı ve Soyadı	: Merve ÇAVUŞOĞLU
Üniversite	: Bursa Uludağ Üniversitesi
Enstitüsü	: Sosyal Bilimler Enstitüsü
Anabilim Dalı	: Psikoloji
Bilim Dalı	: Psikoloji
Tezin Niteliği	: Doktora Tezi
Sayfa Sayısı	: xviii + 213
Mezuniyet Tarihi	: 02/08/2021
Tez Danışmanı	: Prof. Dr. M. Ersin KUŞDİL

FLAŞ ANI ÖZELLİK VE İŞLEVLERİNİN İDEOLOJİK ASİMETRİ HİPOTEZİ KAPSAMINDA 15 TEMMUZ 2016 GECESİNE İLİŞKİN ANILAR ÖRNEĞİ ÜZERİNDEN İNCELENMESİ

Flaş anıların Sosyal Baskınlık Kuramı'nın ana savları bağlamında ele alınmasını ana amaç olarak belirleyen ve iki araştırmadan oluşan bu tez çalışmasının ilk araştırması 15 Temmuz 2016 gecesine ait anıların literatürde önerilmiş olan bazı temel kanonik ve fenomenolojik özelliklere sahip olup olmadığının ve bu anıların bir sosyal temsil niteliği taşıyıp taşımadığının belirlenmesini hedeflemiştir. İlk araştırmada, çevrimiçi bir form yoluyla 343 katılımcıdan toplanan veriler, nitel ve nicel verilerin eşzamanlı analizini mümkün kılan bir karma desen metoduyla incelenmiştir. Bulgular, söz konusu anıların hem flaş anı özelliklerine hem de bir sosyal temsil yapısına sahip olduğunu göstermiştir. Katılımcılar, kanonik kategori özellikleri üzerinden 15 Temmuz 2016 gecesine ilişkin güçlü flaş anılara sahip olanlar veya zayıf flaş anılara sahip olanlar olmak üzere ikiye ayrılmış ve bu grupların olay gecesine ilişkin sosyal temsilleri kıyaslanmıştır. Güçlü flaş anı sahibi katılımcıların sosyal temsillerinin zayıf flaş anı grubu katılımcılarına kıyasla genel sosyal temsilin çekirdek yapısından daha çok sayıda öge içerdiği de bulgular arasındadır. Bu bulgular toplumsal flaş anıların güçlenmesinde sosyal temsillerin oluşumunda ve sürdürülmesinde geçerli olan süreçlerin de etkili olabileceği şeklinde yorumlanmıştır. İkinci araştırmada ise Sosyal Baskınlık Kuramı'nın görece az ele alınmış olan "ideolojik asimetri" kavramı üzerinden flaş anıların incelenmesi hedeflenmiştir. 15 Temmuz gecesine ait anıların birer flaş anı niteliği taşıdıklarının ilk çalışmada saptanmasının ardından, ikinci çalışmada bu kez 1113 üniversite öğrencisi arasından sosyal baskınlık yönelimi ve sistemi meşrulaştırma eğilimi üzerinden ayrıştırılarak (en yüksek ve en düşük) seçilen 239 katılımcının flaş anı işlevleri ve özellikleri; değerleriyle, inanışlarıyla (sosyal aksiyomlar) ve 15 Temmuz olayını protesto eylemlerine katılımlarıyla ilişkileri karşılaştırmalı olarak incelenmiştir. Bulgular, ideolojik asimetri savıyla da tutarlı olacak şekilde, yüksek sistemi meşrulaştırma eğilimine sahip katılımcıların sosyal baskınlık yönelimlerinin flaş anıların işlevleriyle sergilediği ilişkilerin, düşük sistemi meşrulaştırma eğilimine sahip katılımcıların sergilediği ilişkilere oranla daha güçlü olduğunu göstermektedir. Bulgular, toplumsal flaş anıların oluşum ve sürdürülmesinde toplumdaki hiyerarşik yapılanmanın belirleyici bir etkisi olduğu kanısını güçlendirmiştir.

**Anahtar Sözcükler: Sosyal baskınlık yönelimi, değerler, sosyal aksiyomlar,
ideolojik asimetri, flaş anı**

ABSTRACT

Name and Surname : Merve ÇAVUŞOĞLU
University : Bursa Uludag University
Institution : Social Science Institution
Field : Psychology
Branch : Psychology
Degree Awarded : Ph.D.
Page Number : xviii + 213
Degree Date : 02/08/2021
Supervisor : Prof. M. Ersin KUŞDİL

AN EXAMINATION OF THE FLASHBULB MEMORY CHARACTERISTICS AND FUNCTIONS IN THE CONTEXT OF IDEOLOGICAL ASYMMETRY HYPOTHESIS BY USING THE EXAMPLE OF MEMORIES OF THE NIGHT OF 15th JULY 2016

The first study of this thesis research, which consisted of two studies aiming at examining flashbulb memories in the context of the main theses of the Social Dominance Theory, targeted to discover whether the memories of the night of the July 15th 2016 coup attempt bear the basic canonical and phenomenological flashbulb memory characteristics suggested in the literature and whether these memories can be considered as a social representation. Data collected from 343 participants via an online questionnaire were analyzed using a mixed design method that enables simultaneous analysis of qualitative and quantitative data. The findings showed that the memories in question have both the features that can be expected from flash memories and a social representation structure. Also, the social representations of the participants with strong flashbulb memories, which were differentiated through canonical category characteristics, contained more elements from the core structure of the general social representation compared to the participants of the weak flashbulb memory group. These findings have been interpreted as the processes that are valid in the formation and maintenance of social representations may also be effective in the strengthening of social flashbulb memories. The second research aimed to examine the flashbulb memory characteristics and functions in the context of the Social Dominance Theory through its concept of "ideological asymmetry", which has been relatively little discussed. The functions and phenomenological aspects of the memories of the night of July 15th, which were determined to be flashbulb memories in the first research, were examined in relation to the values, beliefs (social axioms), and participation in the protest actions of the July 15th event of the 239 participants, who were selected from among 1113 university students with regard to their Social Dominance and System Justification tendencies. The findings, consistent with the ideological asymmetry thesis, showed that the relationships between the flashbulb memory functions and the social dominance orientations of the participants with high system justification tendency were stronger in the high system justification group than the relations exhibited by the participants with low system justification tendency. Findings supported the opinion that the hierarchical structure in society has a decisive effect on the formation and maintenance of public flashbulb memories.

Key Words: Social dominance orientation, values, social axioms, ideological asymmetry, flashbulb memory

ÖNSÖZ

Yürüttüğü birbirinden özgün ve her zaman en yaratıcı arařtırmalar, verdiđi ufuk açıcı dersler ve yetiřtirdiđi öğrenciler ile sosyal psikoloji alanına büyük katkı sunduđuna inandıđım, bu tezin mimarı ve her ařamasında çok büyük emeđi olan deđerli danıřmanım Prof. Dr. M. Ersin KUŐDİL,

Tez savunmamda yer alan ve kıymetli katkılar sunan jüri üyeleri Prof. Dr. Ogün ÜREK, Doç. Dr. L. Pınar TOSUN, Doç. Dr. İnci BOYACIOĐLU-BAL, Dr. Öğr. Üyesi Gözde KIRAL-UÇAR,

Akademik özgürlük mücadeleme verdikleri destek sayesinde bu tezin tamamlanmasını mümkün kılan deđerli bilim insanları Prof. Dr. M. Ersin KUŐDİL, Prof. Dr. H. Gürkan TEKMAN, Prof. Dr. Ali Yařar SARIBAY, Prof. Dr. Filiz GİRAY, Doç. Dr. L. Pınar TOSUN ve Dr. Öğr. Üyesi Ahu ÖZTÜRK,

Arařtırmamıza gönülden destek veren katılımcılarımız ve hakemlerimiz,

Her kořulda yanımda olan en deđerli varlıđım ailem,

olmak üzere doktora sürecimde ilgi, sevgi, destek ve emekleri ile hayatımı daha anlamlı kılan bu özel ve deđerli insanlara sağladıkları katkılar ve emekleri için sonsuz sevgi, saygı, minnet ve teřekkürlerimi sunarım.

Merve ÇAVUŐOĐLU

BURSA - 2021

İÇİNDEKİLER

YEMİN METNİ	VIII
DOKTORA İNTİHAL YAZILIM RAPORU	IX
ÖZET	IV
ABSTRACT	VI
ÖNSÖZ	VIII
İÇİNDEKİLER.....	IX
TABLO DİZİNİ.....	XIII
ŞEKİL DİZİNİ.....	XV
KISALTMA VE SİMGE DİZİNİ.....	XVI
GİRİŞ	1
1. ARAŞTIRMANIN TEORİK VE KAVRAMSAL TEMELLERİ	7
1.1. SOSYAL BİLİŞ YAKLAŞIMI BAĞLAMINDA FLAŞ ANI KAVRAMININ GELİŞİMİ.....	7
1.1.1. Flaş Anıların Tanımı ve Türleri	8
1.1.2. Flaş Anıların Yapısal Özellikleri.....	10
1.1.3. Flaş Anıların İşlevleri	11
1.1.4. Flaş Anıların Sosyalliği Konusundaki Tartışmalar	13
1.2. İNDİRGEMECİLİK SORUNSALI VE BİR ÇÖZÜM ÖNERİSİ OLARAK ANALİZ DÜZEYLERİ AYRIMI.....	14
1.2.1. Flaş Anı Araştırmalarının Dört Analiz Düzeyinde Değerlendirilmesi.....	16
1.2.1.1. İçsel-Kişisel Analiz Düzeyindeki Araştırmalar.....	16
1.2.1.2. Kişiler Arası-Durumsal Analiz Düzeyindeki Araştırmalar.....	19
1.2.1.3. Konumsal Analiz Düzeyindeki Araştırmalar	21
1.2.1.4. İdeolojik ve Kültürel Düzeydeki Araştırmalar	26
1.2.1.4.1. Genel kültürel farklılıklar	27
1.2.1.4.2. Kuşaklar arası benzerlikler ve farklılıklar	31
1.2.1.4.3. Bilginin medyada ve sosyal ağlarda yayılımı	32
1.2.2. Analiz Düzeylerine İlişkin Ara Değerlendirme	33
1.3. GRUPLAR ARASI BAĞLAMDA FA'LAR	34
1.3.1. Sosyal Kimlik Yaklaşımı	34
1.3.2. Sosyal Temsiller Yaklaşımı	39
1.4. FLAŞ ANILAR VE KOLEKTİF BELLEK BAĞLANTISI İÇİN YENİ BİR KURAMSAL ÇERÇEVE: SOSYAL BASKINLIK KURAMI.....	42
1.4.1. Meşrulaştırıcı Mitler.....	43
1.4.2. Sosyal Baskınlık Yönelimi	44
1.4.3. İdeolojik Asimetri.....	46

1.4.4. Grup Toplumsallaşması	49
1.5. MEŞRULAŞTIRICI MİTLER OLARAK DEĞERLER VE İNANIŞLAR	51
1.5.1. Değerler	51
1.5.1.1. Birey Düzeyi Değer Boyutları.....	52
1.5.1.2. Değerler ve İlişkili Oldukları Kavramlar	54
1.5.2. Genellenmiş İnanışlar Olarak Sosyal Aksiyomlar	55
2. ARAŞTIRMANIN KAPSAMI VE İÇERİĞİ	58
2.1. ARAŞTIRMADA İNCELENECEK HİPOTEZLER VE ARAŞTIRMA SORULARI	59
2.1.1. I. Araştırmanın Hipotezleri ve Soruları	59
2.1.2. II. Araştırmanın Hipotezleri ve Soruları	61
2.1.2.1. Ön Çalışmanın Hedefleri.....	61
2.1.2.2. Ana Çalışmanın Hipotez ve Soruları	62
2.1.2.2.1. Değerler	62
2.1.2.2.2. Sosyal aksiyomlar	62
2.1.2.2.3. Flaş anı türlerinin fenomenolojik özellikleri	63
2.1.2.2.4. Flaş anı türlerinin işlevleri.....	65
2.1.2.2.5. İdeolojik asimetri sınaması	65
2.1.2.2.6. Eylemler	65
3. METOT	67
3.1. I. ARAŞTIRMA	67
3.1.1. Örneklem ve İşlem	67
3.1.2. Veri Toplama Araçları.....	69
3.1.2.1. Sosyal Temsil İçeriği	69
3.1.2.2. Flaş Anı Kanonik Özellikleri	69
3.1.2.3. Flaş Anı Fenomenolojik Özellikleri	70
3.1.2.4. Kişisel Bilgi Formu.....	73
3.1.3. Bulgular	73
3.1.3.1. 15 Temmuz 2016 Olayına Dair Anının Türünün Belirlenmesi.....	73
3.1.3.2. 15 Temmuz 2016 Olayına Dair Flaş Anının Niteliğinin Belirlenmesi ..	74
3.1.3.3. 15 Temmuz 2016 Olayına Dair Flaş Anının Fenomenolojik Özellikleriyle ilgili Gruplar arası Karşılaştırmalar	75
3.1.3.4. 15 Temmuz 2016 Olayına Yönelik Sosyal Temsillerin İçeriği.....	76
3.1.3.5. 15 Temmuz 2016 Olayına Yönelik Sosyal Temsillerin Uyuşma Düzeyi	78
3.2. II. ARAŞTIRMA-ÖN ÇALIŞMA.....	81
3.2.1. Örneklem ve İşlem	81
3.2.2. Veri Toplama Araçları.....	85
3.2.2.1. Değer Yönelimi	85
3.2.2.2. Sosyal Baskınlık Yönelimi.....	86

3.2.2.3. Genel Sistemi Meşrulaştırma Eğilimi.....	88
3.2.2.4. Sosyal Aksiyomlar.....	89
3.2.2.5. Kişisel Bilgi Formu.....	93
3.2.3. Bulgular	93
3.2.3.1. Betimsel İstatistikler	93
3.2.3.2. Değişkenler Arası İlişkiler	94
3.3. II. ARAŞTIRMA-ANA ÇALIŞMA	98
3.3.1. Örneklem ve İşlem	98
3.3.2. Veri Toplama Araçları.....	100
3.3.2.1. Flaş Anı Kanonik ve Fenomenolojik Özellikleri.....	100
3.3.2.2. Flaş Anı İşlevleri	102
3.3.2.3. 15 Temmuz 2016 Olayını Protesto Etme ile İlgili Eylem Sıklıkları ...	106
3.3.3. Bulgular	107
3.3.3.1. Betimsel İstatistikler	108
3.3.3.2. Değişkenler Arası İlişkiler	110
3.3.3.3. Değerler ve Sosyal Aksiyomlar.....	116
3.3.3.4. Flaş Anıların Fenomenolojik Özelliklerinin ve İşlevlerinin İncelemesi	
.....	119
3.3.3.4.1. Flaş anıların niteliğinin/kalitesinin belirlenmesi	119
3.3.3.4.2. Flaş anıların kalitesine bağlı olarak oluşturulan gruplarda flaş anıların fenomenolojik özellikleri ve işlevleri ile ilgili grup düzeyi karşılaştırmalar	120
3.3.3.4.3. Flaş anıların kalitesine bağlı olarak oluşturulan gruplarda flaş anıların fenomenolojik özellikleri ve işlevleri ile ilgili birey düzeyi karşılaştırmalar	122
3.3.3.4.4. SBY düzeylerine bağlı olarak oluşturulan gruplarda flaş anıların fenomenolojik özellikleri ve işlevleri ile ilgili birey düzeyi karşılaştırmalar	123
3.3.3.4.5. SME düzeylerine bağlı olarak oluşturulan gruplarda flaş anıların fenomenolojik özellikleri ve işlevleri ile ilgili birey düzeyi karşılaştırmalar	124
3.3.3.4.6. SBY ve SME düzeylerine bağlı olarak oluşturulan gruplarda bireysel flaş anının fenomenolojik özellikleri açısından karşılaştırılması....	126
3.3.3.4.7. SBY ve SME düzeylerine bağlı olarak oluşturulan gruplarda toplumsal flaş anının fenomenolojik özellikleri açısından karşılaştırılması.	127
3.3.3.4.8. SBY ve SME düzeylerine bağlı olarak oluşturulan gruplarda bireysel flaş anının işlevleri açısından karşılaştırılması	128
3.3.3.4.9. SBY ve SME düzeylerine bağlı olarak oluşturulan gruplarda toplumsal flaş anının işlevleri açısından karşılaştırılması	129
3.3.3.5. Eylemler	130
3.3.3.6. İdeolojik Tutarlılık.....	130
4. TARTIŞMA.....	132
4.1. BİR FLAŞ ANI OLARAK 15 TEMMUZ GECESİ ANILARI	132

4.2. BİR SOSYAL TEMSİL OLARAK 15 TEMMUZ 2016 GECESİ ANILARI	134
4.3. SİSTEMİ MEŞRULAŞTIRMA VE İDEOLOJİK ASİMETRİ KAVRAMLARI BAĞLAMINDA FLAŞ ANILAR.....	137
SONUÇ	142
KAYNAKLAR.....	146
EKLER.....	168
EK 1. ARAŞTIRMA İZİNLERİ	168
Ek 1.1. Bursa Uludağ Üniversitesi Sosyal ve Beşerî Bilimler Araştırma ve Yayın Etik Kurulu Veri Toplama İzni Karar Örneği.....	168
Ek 1.2. Bursa Uludağ Üniversitesi Rektörlüğü Veri Toplama İzni Karar Örneği	169
EK 2. I. ARAŞTIRMA ÖLÇÜM ARAÇLARI.....	170
Ek 2.1. Bilgilendirilmiş Gönüllü Olur Formu	170
Ek 2.2. Hiyerarşik Çağrışım Formu	171
Ek 2.3. Flaş Anı Değerlendirme Formu	172
Ek 2.4. Kişisel Bilgi Formu.....	175
Ek 2.5. Katılım Sonrası Bilgilendirme Formu.....	176
EK 3. HAKEM UYGULAMASI İÇİN SUNULAN YÖNERGE	177
EK 4. II. ARAŞTIRMA-ÖN ÇALIŞMA ÖLÇÜM ARAÇLARI	178
Ek 4.1. Bilgilendirilmiş Gönüllü Olur Formu	178
Ek 4.2. Schwartz Değerler Listesi.....	180
Ek 4.3. Sosyal Baskınlık Yönelimi Formu.....	183
Ek 4.4. Sistemi Meşrulaştırma Eğilimi Formu	184
Ek 4.5. Sosyal Aksiyomlar Formu	185
Ek 4.6. Kişisel Bilgi Formu.....	190
Ek 4.7. Katılım Sonrası Bilgilendirme Formu.....	191
EK 5. II. ARAŞTIRMA-ANA ÇALIŞMA ÖLÇÜM ARAÇLARI.....	192
Ek 5.1. Bilgilendirilmiş Gönüllü Olur Formu	192
Ek 5.1. Flaş Anı Değerlendirme Formu	194
Ek 5.2. Anı İşlevleri Değerlendirme Formu.....	197
Ek 5.4. Protesto/Eylem Sıklığı Formu	200
Ek 5.5. Katılım Sonrası Bilgilendirme Formu.....	201
EK 6. II. ARAŞTIRMA-ÖN ÇALIŞMA KORELASYON TABLOSU	202
EK 7. II. ARAŞTIRMA-ANA ÇALIŞMA KORELASYON TABLOLARI.....	203
ÖZGEÇMİŞ.....	211

TABLO DİZİNİ

Tablo 1. Schwartz Değer Kuramının ana değer boyutları ve revize edilen alt değer tipleri	53
Tablo 2. I. Araştırmada yer alan katılımcıların sosyo-demografik özellikleri	68
Tablo 3. FA kanonik kategori değerlendirme soruları ve boyutları	70
Tablo 4. FA'nın fenomenolojik özellikleri ölçümünde kullanılan ölçek boyutları ve bu boyutlara ait maddeler.....	71
Tablo 5. Fenomenolojik özellikler ölçümünde kullanılan ifadenin KFA bulguları	72
Tablo 6. Literatürde yer alan benzer çalışmalarda ele alınan FA'lara dair betimleyici istatistiksel değerler	74
Tablo 7. FA kalitesine bağlı olarak FA'nın fenomenolojik özelliklerinin karşılaştırıldığı tek yönlü varyans analizi bulguları.....	76
Tablo 8. 15 Temmuz 2016 olayına yönelik prototip analizi bulguları	77
Tablo 9. İlk çalışmadaki tüm değişkenlere ait ilişkilerinin karşılaştırıldığı Pearson korelasyon analizi bulguları	79
Tablo 10. Sosyal temsil unsurları ve FA kalitesine bağlı çoklu hiyerarşik regresyon analizi bulguları	80
Tablo 11. Uygulama formlarının ön çalışma örnekleme için tek yönlü varyans analizi ile karşılaştırılması.....	82
Tablo 12. II. Araştırmanın ön çalışmasında yer alan katılımcıların sosyo-demografik özellikleri.....	83
Tablo 13. Schwartz Değer Listesi'ndeki değerlerin birey düzeyi ana değer boyutları ve değer örnekleri.....	86
Tablo 14. SBY ₇ kısa formunun boyutları ve maddeleri.....	87
Tablo 15. GSME Ölçeği maddeleri	89
Tablo 16. Sosyal aksiyonlar envanterinin araştırmada kullanılan alt boyutları ve ilgili maddeleri.....	91
Tablo 17. II. Araştırmanın ön çalışmasında yer alan katılımcıların incelenen değişkenler için betimsel istatistik değerleri.....	94
Tablo 18. İkinci araştırmanın ön çalışmasında yer alan tüm değişkenlerin ilişkilerinin incelendiği Pearson korelasyon analizi bulguları	97
Tablo 19. II. Araştırmanın ana çalışmasında yer alan katılımcıların sosyo-demografik özellikleri.....	99
Tablo 20. Bireysel ve toplumsal FA işlevlerini değerlendirmek üzere kullanılan ölçüm aracının boyutları ve maddeleri	104
Tablo 21. 15 Temmuz 2016 olayını protesto etme ile ilgili eylem sıklıkları ölçümü keşfedici faktör analizi bulguları	107
Tablo 22. Uygulama formlarının ana çalışma örnekleme için tek yönlü varyans analizi ile karşılaştırılması.....	108
Tablo 23. II. Araştırmanın ana çalışmasında yer alan katılımcıların incelenen değişkenler için betimsel istatistik değerleri	109

Tablo 24. II. Araştırmanın ana çalışması kapsamında toplumsal FA ile tüm değişkenlerin ilişkilerinin incelendiği Pearson korelasyon analizi bulguları.....	112
Tablo 25. II. Araştırmanın ana çalışması kapsamında bireysel FA ile tüm değişkenlerin ilişkilerinin incelendiği Pearson korelasyon analizi bulguları	114
Tablo 26. SBY ve SME düzeyine bağlı olarak oluşturulan grupların SBY, SME, değerler ve sosyal aksiyomlar açısından çok yönlü varyans analizi ile karşılaştırılması	118
Tablo 27. FA kalitesine bağlı olarak bireysel ve toplumsal FA'nın fenomenolojik özelliklerinin tek yönlü varyans analizi ile karşılaştırılması.....	121
Tablo 28. FA kalitesine bağlı olarak bireysel ve toplumsal FA'nın işlevlerinin çok yönlü varyans analizi ile karşılaştırılması.....	122
Tablo 29. Katılımcıların anı türüne bağlı olarak FA'ların fenomenolojik özellikleri ve işlevleri açısından bağımlı örneklem t testi ile karşılaştırılması	122
Tablo 30. SBY düzeylerine bağlı olarak oluşturulan grupların FA türü temelinde fenomenolojik özellikleri ve işlevleri açısından bağımlı örneklem t testi ile karşılaştırılması.....	124
Tablo 31. SME düzeylerine bağlı olarak oluşturulan grupların FA türü temelinde fenomenolojik özellikleri ve işlevleri açısından bağımlı örneklem t testi ile karşılaştırılması.....	125
Tablo 32. SBY ve SME düzeylerine bağlı olarak oluşturulan grupların bireysel nitelikli FA'larının fenomenolojik özellikleri açısından çok yönlü varyans analizi ile karşılaştırılması.....	126
Tablo 33. SBY ve SME düzeylerine bağlı olarak oluşturulan grupların toplumsal nitelikli FA'larının fenomenolojik özellikleri açısından çok yönlü varyans analizi ile karşılaştırılması.....	128
Tablo 34. SBY ve SME ile oluşturulan grupların bireysel nitelikli FA'larının işlevleri açısından çok yönlü varyans analizi ile karşılaştırılması	128
Tablo 35. SBY ve SME düzeylerine bağlı olarak oluşturulan grupların toplumsal nitelikli FA'larının işlevleri açısından çok yönlü varyans analizi ile karşılaştırılması.	129
Tablo 36. SBY ve SME düzeylerine bağlı olarak oluşturulan grupların protesto eylemlerine katılım sıklığı açısından bağımsız örneklem t testi ile karşılaştırılması ...	130
Tablo 37. SME düzeylerine bağlı olarak oluşturulan grupların SBY ile meşrulaştırıcı mitler, protesto eylemleri ve toplumsal FA işlevleri arasındaki korelasyonların karşılaştırma bulguları.....	131
Tablo 38. II. araştırmanın ön çalışmasında yer alan katılımcıların alt değer tiplerinin dahil edildiği tüm değişkenlere ait Pearson korelasyon analizi bulguları.....	202
Tablo 39. II. araştırmanın ana çalışmasında yer alan katılımcıların SBY düzeyine bağlı olarak incelenen tüm değişkenler için Pearson korelasyon analizi bulguları.....	203
Tablo 40. II. araştırmanın ana çalışmasında yer alan katılımcıların SME düzeyine bağlı olarak incelenen tüm değişkenler için Pearson korelasyon analizi bulguları.....	207

ŞEKİL DİZİNİ

Şekil 1. Berntsen'in (2009: 193) FA oluşumu modeli	35
Şekil 2. Schwartz Değer Kuramındaki ana değer gruplarının on değer tipi açısından sınıflandırılması (Kaynak: Schwartz, 1992: 45; 1994: 22).	53
Şekil 3. SBY ölçüm aracı DFA modeli.....	88
Şekil 4. SME ölçüm aracı DFA modeli	89
Şekil 5. Sosyal aksiyom ölçüm aracı DFA modeli	92
Şekil 6. SBY ve SME ile merkezleştirilmiş alt değer tipleri arasındaki sinüzoidal ilişki örüntüsü.....	96
Şekil 7. Toplumsal FA fenomenolojik özellikleri ölçüm aracı DFA modeli.....	101
Şekil 8. Bireysel FA fenomenolojik özellikleri ölçüm aracı DFA modeli.....	102
Şekil 9. Toplumsal FA işlevlerini değerlendirmek üzere kullanılan ölçüm aracı DFA modeli.....	105
Şekil 10. Bireysel FA işlevlerini değerlendirmek üzere kullanılan ölçüm aracı DFA modeli.....	106
Şekil 11. 15 Temmuz 2016 olayını protesto etme ile ilgili eylem sıklıkları ölçümü DFA modeli.....	107

KISALTMA ve SİMGE DİZİNİ

Adj. R ²	: Adjusted Explained Variance/Düzeltilmiş Açıklanan Varyans
AMOS	: Analysis of Moment Structures
AS	: Araştırma Sorusu
b	: Baskı
bkz.	: Bakınız
BFA	: Bireysel Flaş Anı
C.	: Cilt
CFI	: Comparative Fit Index
çev.	: Çeviren
D	: Çeşitlilik (diversity) indeksi
DFA	: Doğrulayıcı Faktör Analizi
DSBY	: Düşük Sosyal Baskınlık Yönelimi
DSME	: Düşük Sistemi Meşrulaştırma Eğilimi
ed.	: Editör
η^2	: Etki Büyüklüğü Değeri (Eta Kare)
f	: Frekans/sıklık
F	: F değeri
FA	: Flaş Anı
GFI	: Goodness-of-Fit Index
haz.	: Yayına hazırlayan
H	: Hipotez
HA-MM	: Hiyerarşi Azaltıcı Meşrulaştırıcı Mit
HÇ-MM	: Hiyerarşi Çoğaltıcı Meşrulaştırıcı Mit
Max.	: Maksimum
Min.	: Minimum
örn.	: Örneğin
n veya N	: Örneklem/Katılımcı Sayısı
\bar{x}	: Ortalama
p	: Anlamlılık Değeri
KFA	: Keşfedici Faktör Analizi
η_p^2	: Kısmi Etki Büyüklüğü (eta kare) Değeri
χ^2	: Kikare Değeri
r	: Korelasyon Katsayısı
R	: Nadirlik (rarity/hapax) indeksi
RMSEA	: Root Mean Square Error of Approximation
s.	: Sayfa
S.	: Sayı
SA	: Sosyal Aksiyomlar
SD	: Serbestlik Derecesi
SED	: Sosyo-Ekonomik Düzey
SBK	: Sosyal Baskınlık Kuramı
SBY	: Sosyal Baskınlık Yönelimi
SBY-B	: Sosyal Baskınlık Yönelimi-Baskınlık teması içeren alt boyut
SBY-E	: Sosyal Baskınlık Yönelimi-Eşitliğe karşıtlık teması içeren alt boyut

SKK	: Sosyal Kimlik Kuramı
SME	: Sistemi Meşrulaştırma Eğilimi
SMK	: Sistemi Meşrulaştırma Kuramı
SPSS	: Statistical Package for the Social Sciences
SRMR	: Standardized Root Mean Square Residual
ST	: Sosyal Temsil
STK	: Sosyal Temsil Kuramı
SS	: Standart sapma
ss.	: Sayfa aralığı (sayfadan sayfaya)
TFA	: Toplumsal flaş anı
<i>t</i>	: T değeri
UÖ	: Uygulamanın ödüllendirilmesi
vb.	: Ve bunun gibi
vd.	: Çok yazarlı eserlerde ilk yazardan sonraki yazarlar (Ve diğerleri)
YSBY	: Yüksek sosyal baskınlık yönelimi
YSME	: Yüksek sistemi meşrulaştırma eğilimi

GİRİŞ

Toplumsal olayların birer anı olarak toplumların ya da toplumdaki çeşitli grupların belleğine nasıl yerleştiği ve sürdürüldüğü konusu son yıllarda psikoloji araştırmacılarının üzerine eğildikleri bir konu haline gelmiştir. Psikolojinin erken dönemlerinde ele alınmaya başlanmasına karşın, süreç içinde daha bireyselci bir bakışın egemen olmasıyla birlikte ana akım psikoloji içinde değerini hızla yitiren ve adeta psikoloji araştırmacıları tarafından uzun süre “toplu biçimde unutilan” (Edwards ve Middleton, 1987 akt. Devine-Wright, 2003: 23) kolektif bellek konusuna bu geri dönüş önemli bir potansiyeli içinde barındırmaktadır.

Psikoloji alanındaki güncel bellek çalışmalarında bir anının oluşumuna ve sürdürülmesine dahil olan bilişsel süreçlerin yanı sıra anıların işlevleri ve hatırlama eylemine dahil olan sosyal unsurları da inceleyen araştırmalar gün geçtikçe daha fazla önem kazanmaktadır. Bu türden bir yaklaşım sosyal biliş ve gruplar arası ilişkiler perspektifleri arasındaki kuramsal mesafeyi daha da görünür kılmaktadır. Sosyal Kimlik Yaklaşımının (SKY) ardından Sosyal Baskınlık (SBK, Sidanius ve Pratto, 1999) ve Sistemi Meşrulaştırma Kuramları (SMK, Jost, Banaji ve Nosek, 2004) gibi yakın zamanda geliştirilen yeni ve çok düzeyli yaklaşımlar ise, bu mesafeyi azaltmada etkili olabilir.

Gruplar arası ilişkiler perspektifindeki gelişmelerin sosyal bilişsel süreçlerin anlaşılmasına katkısı olabildiği gibi, sosyal biliş bakış açısı kapsamında ulaşılan teorik ve metodolojik bilgi düzeyinin bellek ile doğrudan ilgili araştırmaların görece az olduğu gruplar arası ilişkiler perspektifi için de bazı önemli katkılar getirebileceği görülmektedir. Örneğin, sosyal biliş yaklaşımında bellek konusunda üretilen deneysel paradigmlar (izleyici ayarı, belleksel konformite vb.), grup üyelerinin belleklerinin hangi bilişsel süreçlere bağlı olarak oluştuğunu ve sürdürüldüğünü anlamada yarar sağlamaktadır (bu konudaki detaylı incelemeler için bkz. Coman, 2015: 188-193; Hirst, Coman ve Coman, 2014: 273-291). SKK (Tajfel ve Turner, 1979), SBK (Sidanius ve Pratto, 1999) ve SMK (Jost, Banaji ve Nosek, 2004) kuramları gibi çok düzeyli kavramsal sistemler öneren yeni teorik çerçevelerin de katkısı ile belleğin “zihinde” mi yoksa “dünyada” mı aranması gerektiği (örn., Hirst ve Manier, 2008: 184) biçimindeki bir ikilemden de kurtulma şansı doğmaktadır. Kişisel benliklerin veya kişilerarası rollerin belirgin olduğu bir durumda

yaşananların bir anıya dönüşme süreci ile, grup içi veya gruplar arası ilişkilerin belirgin olduğu bir durumda yaşananların bir anıya dönüşme süreci birbirinden farklıdır: İlkinde kişisel kimliğe, ikincisinde ise sosyal kimliğe dayalı bellek süreçleri yoluyla kişiler olayları hatırlayacak ya da unutacaktır. Birey düzeyinden toplumsal düzeye dek çeşitlenen kavramsal sistemler yoluyla böylesi dinamik bir ele alışı hem psikolojinin hem de diğer sosyal bilim disiplinlerinin çeşitli ürünlerinin eş zamanlı kullanımını mümkün kılacağı ve dolayısıyla bellek süreçlerinin daha iyi anlaşılmasında katkısının olabileceğini söylemek mümkündür.

Sosyal davranışı geniş bir gruplar arası ilişkiler sistemi içinde ele alma çabalarının sosyal psikolojinin 1970'lerde içine girdiği “güven bunalımı” döneminden çıkışında önemli bir yer tuttuğu bugün yaygın biçimde kabul edilmektedir (Dovidio, Newheiser ve Leyens, 2012: 416). Yine aynı dönemlerde, “bilişsel devrim” olarak adlandırılan ve genelde psikoloji, özelde ise sosyal psikoloji üzerinde etkili olan paradigma değişimi de söz konusu gelişmeyi anlamada önem taşımaktadır. Bu iki önemli gelişmeyi eş zamanlı olarak değerlendirme başarısını sergileyen Tajfel ve Turner'ın (1979) öncülüğünde gelişen SKK (Tajfel ve Turner, 1979), kendisinden sonraki SBK (Sidanius ve Pratto, 1999) ve SMK (Jost ve Banaji, 1994) gibi, bazı geniş kapsamlı teorilerin de önünü açmıştır. Bu üç önemli teorinin sosyal psikolojinin konformiteden liderliğe, tutumlardan saldırganlığa kadar çeşitlenen çalışma konularında yaygın ilgi gören alternatif açıklamalar ürettiği bilinmektedir (örn., Hogg ve Vaughan, 2005, çev. 2014). Öte yandan, bu kuramların kendilerine uygulama şansı bulamadıkları nadir alanlardan biri bellek süreçleridir. Ebbinghaus'dan bu yana psikoloji alanındaki bellek çalışmacılarının belleği dış dünyanın “karıştırıcı” etkilerinden soyutlayarak keşfetmeyi hedeflemesi (Hirst, Cuc ve Wohl, 2012: 144) bu kuramların bellek çalışmalarına entegre edilmesini geciktirmiş olabilir.

Bellek kavramı insanlığın ilk dönemlerinden bu yana ilgi duyulan ve günümüz sosyal bilimlerinin birçok alanındaki başlıca inceleme konularından biridir. Belleğe toplumsal yaklaşım ile ilgili tartışmaların sürdüğü kavramsal düzlem antropoloji, tarih, edebiyat, sosyoloji ve psikoloji gibi farklı araştırma kollarını kapsamaktadır (Hirst ve Manier, 2008: 183). Bu türden bir yaklaşım, bazı istisnalar dışında, bireylerin kendi kişisel geçmişlerine dair anıları olduğu gibi, toplulukların da kimliklerinin merkezinde yer alan olaylara dair anıları olduğunu yaygın biçimde kabul etmektedir (Coman, 2015:

188). Kolektif bellek konusunu ele alan inceleme alanlarından biri olan psikoloji, bellek ve çevreyi genellikle ilişkili ama birbirinden ayrı yapılar olarak incelemekte ve olguya bireysel perspektiften yaklaşmaktadır (Manier ve Hirst, 2008: 254-257).

Sosyal biliş çalışmaları, özellikle 1980’lerden itibaren çeşitli başlıklar altında bellek süreçleri üzerindeki sosyal etkileri ele almaktadır. Üretilen modeller ve paradigmlar aracılığıyla araştırmacıların bireylerin anı oluşturma, hatırlama ve unutma süreçlerinde diğer bireylerden ve içinde yaşadıkları gruplardan ne ölçüde etkilendiklerini belirleme şansı bulunmaktadır (bir inceleme için bkz. Hirst ve Stone, 2014: 103-113). Söz konusu paradigmlar kişiler arası etki süreçlerinden kolektif bellek gibi daha geniş süreçlere kadar çeşitlenebilmekte, grup üyelerinin “ortak gerçeklik kurgulama” yollarının bilişsel temelleri ele alma şansı sunmaktadır (Barnier ve Sutton, 2008: 177-182).

Öte yandan, sosyal biliş alanındaki bellek çalışmalarının “sosyal”ın ne olduğunun tanımlanmasında indirgemeci bir yaklaşım içinde olduğu özellikle yakın zamanlarda yaygın biçimde ifade edilmektedir (örn., Echterhoff ve Hirst, 2009: 106; Hirst, 2010: 139; Hirst, Coman ve Coman, 2014: 273-274; Coman, 2015: 188). Sosyal biliş araştırmacılarının bu eleştirilere tümüyle duyarsız kalmadıkları ve açıklamalarını gruplar arası ilişkiler alanındaki teorilerden yararlanarak geliştirme çabası içinde oldukları görülmektedir. Bunlar arasında SKK’nın kullanıldığı çalışmalar öne çıkmaktadır (örn. Berntsen, 2009: 191-193; Stone, Mercy, Licata, Klein ve Luminet, 2013: 166-172). Yeni filizlenen bu alandaki araştırmaların sağladığı gelişmeler psikolojik anlayışların makro ölçekli dinamikleri anlamaya yönelik yaklaşımlara nasıl entegre edilebileceğini göstermesi bakımından önem taşımaktadır. Söz konusu kuramsal ve metodolojik gelişmeler kolektif anıların oluşumunu kavramak biçimindeki bir çabadan daha fazlasına karşılık gelmektedir; çünkü bu çalışmalar, aynı zamanda, sosyal kimliklerin süreç içinde nasıl değişkenlik gösterdiğini, gruplar arası ilişkilerin nasıl şekillendiğini ve grupların problemleri nasıl kolektif şekilde çözdüklerini anlamada da kullanılabilir (Coman, 2015: 192). Öte yandan, SBK ve SMK’ya ilişkin olanlara ise neredeyse hiç rastlanmamaktadır. SKK’ya kıyasla daha “kişilik” temelli bir açıklama olarak tanınan SBK, toplumsal olaylara ilişkin anıların bir grup içinde ve gruplar arasında neden ve nasıl farklılık gösterdiklerinin anlaşılmasına yönelik açıklamalar üretmekte fayda sağlayabilir.

Bu tez çalışması, söz konusu potansiyeli flaş anı (FA) olarak adlandırılan otobiyografik anıların bireylerin belleğindeki yeri ve işlevleri açısından değerlendirmeye

yönelik bir adımdır. Bu inceleme, öncekilerden farklı olarak gruplar arası ilişkileri açıklamaya yönelik bir kuram olan SBK'nın sunduğu kavramsal çerçeve üzerinden gerçekleştirilmiştir. Bellek yapılarını genellikle bireysel süreçler içinde ele alan çalışmalara yönelik itirazların artması, bu tür kuramsal perspektiflerin önemini giderek arttırmaktadır. Bu noktadan hareketle, mevcut tez çalışması SBK'nın ideolojik asimetri kavramını merkeze alarak FA'ların kolektif belleğe dahil olmasıyla ilgili süreçler ile sosyal baskınlık yönelimi (SBY), sistemi meşrulaştırma eğilimi (SME), değerler, inanışlar ve eylemler arasındaki tutarlılığını inceleme amacını taşımaktadır. Düşünce ve davranışlar arasındaki tutarlılığın baskın/avantajlı grup üyelerinde daha yüksek düzeyde olacağını ileri süren ideolojik asimetri kavramı kullanılarak bu kez FA'ların farklı toplumsal güce ve statüye sahip grupların toplumsal belleklerine yerleşmesi ve sürdürülmesi konularının aynı tutarlılık mantığı üzerinden incelenmesi ana hedefdir.

Bu tez çalışmasında amaç; FA'ların, bugüne kadar ele alındığından farklı kuramsal ve metodolojik yaklaşımlar bağlamında nasıl çalışılabileceğine dair bir öneri sunmak ve bu doğrultusunda görgül bir çalışma yürütmektir. Spesifik olarak, bellek süreçlerinin, sosyal psikolojideki iki farklı araştırma geleneğinin –sosyal temsiller ve gruplar arası ilişkiler yaklaşımı geleneklerinin– kuramsal ve metodolojik yaklaşımlarıyla çalışılması önerilmektedir. Yaklaşık beş yıl önce gerçekleşen ve ülke açısından önemli siyasal ve toplumsal sonuçlar üreten 15 Temmuz 2016 Gecesi örneği üzerinden incelemeler gerçekleştirilecektir. İlk olarak, bu toplumsal olayın FA niteliği taşıyıp taşımadığı saptanacak, ardından bu olayın FA nitelikleri taşıdığı saptanırsa, bu niteliklerin olaya dair sosyal temsil oluşumuyla ilişkisi incelenecektir. İki farklı psikoloji geleneğinin ürünü olan bu iki kavram yoluyla, Türkiye'de 2016 yılı 15 Temmuz gecesi yaşanan darbe girişimi örneğine odaklanılarak, FA'ların kolektif belleğe nasıl eklenmiş olduklarının betimlenmesi amaçlanmaktadır.

Bu çalışmanın ikinci hedefi FA'ların, bugüne kadar ele alındığından farklı olarak, gruplar arası sosyal psikoloji kuramlarından biri olan SBK bağlamında çalışılmasıdır. Bu çalışmayla; SBK'da öne sürülen, kişilerin bilişsel süreçlerinin ve davranışlarının, ait oldukları sosyal grubun toplumda avantajlı veya dezavantajlı konuma sahip olmasına göre değişebileceği iddiasının, bellek süreçleri için geçerliliğini sınamak mümkün olacaktır. Bu sayede FA'lar konusunda yürütülen çalışmalar için yeni bir kuramsal perspektif desteği önermek mümkün olabilecektir. FA'daki çeşitliliği açıklamaya yönelik

olarak, gruplar arası sosyal psikoloji kuramlarından SBK'nın ideolojik asimetri hipotezinden hareketle geliştirilen bir sav test edilecektir.

Bu hedefler doğrultusunda, 15 Temmuz 2016 Gecesi örneği üzerinden SBK kuramının temel savlarının FA'larla ilgili işlevsel özellikler bağlamında sınanmasına çalışılacaktır. Bu sosyal ve politik sonuçları göz önünde bulundurularak, bu tez çalışmasında 15 Temmuz olaylarının bireysel yansımaları ve bunların FA'larını tetikleyip tetiklemediği incelenmiştir.

Tez Giriş, Metot, Bulgular ve Tartışma-Sonuç olmak üzere dört ana bölümden oluşmaktadır. Giriş bölümü, öncelikle, FA kavramının ana akım sosyal biliş çalışmalarındaki ele alınış biçimine odaklanmaktadır. Bu doğrultuda FA kavramının tanımı, türleri, yapısal özellikleri ve işlevleri tanıtılmakta, söz konusu perspektifte ortaya çıkan "sosyallik"le ilişkili sorunlara işaret eden çalışmalardan söz edilmektedir. Bu kısım, sosyal biliş perspektifi içinde FA'nın kavramsallaştırılmasında göze çarpan kısıtlı "sosyallik" tanımlamalarının "indirgemecilik" sorunsalı ile bağının kurulmasıyla sonlanmaktadır. Takip eden bir sonraki bölüm ise, "indirgemecilik" sorunsalıyla ilişkili en yaygın olarak tanınan tanımlamayı ve olası analiz düzeyleri ayrımı kullanılarak çözüm önerisini aktarmaktadır. Yine bu bölümde FA konusunda yapılan araştırmalara yönelik bir tarama, söz konusu çözüm önerisinde yer alan dört ayrı analiz düzeyi üzerinden gerçekleştirilmektedir. Bireylerin FA'larının oluşumunu ve sürdürülmesini etkileyen faktörlerin içsel ve görece sabit özelliklerden yakın ve uzak toplumsal bağlama, oradan da içinde yaşadıkları toplumun ideolojik ve kültürel özelliklere dek çeşitlenen bir düzen içinde tanıtılması bu bölümün ana amacıdır. Bu bölüm FA kavramının toplumsal/kolektif belleğe eklenmesine yönelik incelemelerin önemini değerlendirerek sonlanmaktadır.

FA kavramını daha geniş bir sosyallik tanımı üzerinden ele almada yararlı olduğu bilinen ya da düşünülen sosyal psikoloji kuramlarının tanıtıldığı "gruplar arası bağlam" bölümünde ana hedef, tezin merkezinde yer alan kuramsal çerçeve olan SBK'nın gelişimini tetikleyen SKK kapsamında yapılan FA çalışmalarının ele alınmasıdır. Bu kısım ayrıca ana akım sosyal psikolojiye eleştirel bir bakış yönelten Sosyal Temsil Kuramı'nın kolektif bellek konusuna yönelik savlarını da tanıtmaktadır. Bir sonraki başlık ise, bu tezde merkezi öneme sahip olan SBK'nın tanıtımını ve bellek çalışmalarına getirebileceği katkıların değerlendirilmesini içermektedir. "İdeolojik asimetri hipotezi"nin ayrıntılarıyla tanıtıldığı bu kısmı kuramın "meşrulaştırıcı mitler" olarak

adlandırdığı zihinsel yapılar arasında sayılan değerler ve inanışları bellek çalışmalarıyla bağlantıları üzerinden tanıtan alt başlık izlemektedir. Giriş bölümü araştırmanın hipotez ve sorularının kuramsal gerekçeleriyle birlikte tanıtıldığı “Kapsam ve İçerik” bölümü ile sonlanmaktadır.

Metot bölümü, tez çalışması kapsamındaki iki araştırmada uygulanan metodolojinin ve bulguların tanıtımını içermektedir. “I. Araştırma” olarak adlandırılan ve FA örneği olarak seçilen 15 Temmuz 2016 olaylarına ilişkin anıların yapısal özelliklerinin (kanonik ve fenomenolojik) ve sosyal temsil unsurlarının incelendiği ilk çalışmanın ayrıntıları Metot bölümünün başında yer almaktadır. Bunu, Ön ve Ana çalışmalar olarak adlandırılan iki araştırmadan oluşan “II. Araştırma”nın tanıtılması izlemektedir. Sözü geçen her çalışma kendi içinde metot ve bulgular başlıkları altında açıklanmaktadır. Tez çalışması kapsamında elde edilen tüm bulguların tartışılması ve genel değerlendirmesi ise son bölüm olan “Tartışma” ve “Sonuç” bölümünde gerçekleştirilmektedir.

1. ARAŞTIRMANIN TEORİK ve KAVRAMSAL TEMELLERİ

1.1. SOSYAL BİLİŞ YAKLAŞIMI BAĞLAMINDA FLAŞ ANI KAVRAMININ GELİŞİMİ

Son kırk yılı aşan zaman diliminde sosyal biliş araştırmacılarının ilgi alanı içerisinde yer alan FA'lar, ayırt edici nitelikleri, otobiyografik ve kolektif bellekle olan ilişkileri ve yine FA oluşumuna ve sürdürülmesine yol açan koşullar kapsamında ayrıntılı araştırmalara konu olmuştur. Kavramın ölçülmesi, veri toplama süreci ve modelleme açısından tartışmalar sürse de bu alanda önemli ilerlemeler kaydedilmiştir (ilgili tartışma için bkz. Justice, Akhtar ve Conway, 2018: 263-271). Kavramı açıklamak üzere geliştirilen modeller yaygın şekilde bilişsel ve duygusal öğelerden yararlanmakta (örn. Brown ve Kulik, 1977: 83; Conway, Anderson, Larsen, Donnelly, McDaniel, McClelland, Rawles ve Logie, 1994: 335; Finkenauer, Luminet, Gisle, El-Ahmedi, van der Linden ve Philippot, 1998: 521; Er, 2003: 514-516; Tinti, Schmidt, Testa ve Levine, 2014: 544), sınırlı sayıda model de sosyal değişkenlere (örn., Berntsen, 2009: 193) yer vermektedir. FA'ların oluşumu, korunması ve hatırlanmasını sosyal biliş perspektifiyle açıklamaya yönelik araştırmalarda farklı inceleme düzeylerindeki (örn., yaş, cinsiyet, duygu, tutum, sosyal kimlik veya kültür vb.) değişkenlerin ele alındığı ve olgunun giderek daha karmaşık ve çeşitli yönlerini kapsayacak şekilde incelendiği görülmektedir.

Ana akım yaklaşımda bir FA'nın oluşumu ve korunması temelde bireysel bir etkinlik olarak kavramsallaştırılmaktadır (örn., Demiray ve Freund, 2015: 503; Talarico ve Rubin, 2018: 73). Ancak bazı araştırmacılara göre özellikle kamusal olaylar için oluşan FA'larda, "tarihin" ve "bireysel yaşamların" seyri çakışır ve bu nedenle FA'lar birey ile toplumu, tarihi ve kültürü arasında bir bağ kurma işlevi görür (Neisser, 1982: 48). Bu da eş zamanlı olarak FA'ları hem otobiyografik hem de kolektif bellek çalışmalarının önemli bir unsuru haline getirmektedir. Nitekim, kolektif bellek perspektifinde de kişilerin toplumun diğer üyeleri ve/veya kitle iletişim araçları yoluyla kurdukları etkileşimlerin FA olayıyla ilişkili kolektif bellek boyutlarını şekillendirdiğini, olayların birey tarafından korunsun da topluluğun bakış açısından temsil edildiği ve kolektif belleğin kolektif kimlik üzerindeki etkisini FA'lar üzerinden geliştirdiği tartışılmaktadır (Hirst ve Meksin, 2018: 207).

1.1.1. Flaş Anıların Tanımı ve Türleri

“Birey, grup, kültür veya toplum ile ilgili genel nitelik taşıyan, sonuç üreten (veya duygusal olarak uyarıcı) şaşırtıcı olayların öğrenilmesine ilişkin kişisel detayları barındıran canlı ve uzun süreli anılar” bellek literatüründe FA’lar olarak isimlendirilmektedir (Brown ve Kulik, 1977: 73). Bu tür anılarda orijinal olaya ait bilgilerin yanı sıra kişilerin içinde buldukları bağlama ilişkin görünüşte önemsiz ancak canlı detayların (örn., olayın öğrenildiği zaman, olay hakkında bilgi veren kişi, içinde bulunulan mekân veya o sırada gerçekleştirilen faaliyetler vb.) yer aldığı kanonik özellikler görülmektedir (Brown ve Kulik, 1977: 95).

FA’lar yaygın şekilde otobiyografik belleğin bir türü olarak tanımlanmakta (Curci, 2005: 3; Tinti, Schmidt, Testa ve Levine, 2014: 540; Stone ve Jay, 2018: 161) ve FA terimi, yalnızca kamusal bir olayın öğrenildiği koşulları içeren otobiyografik anıları ifade etmektedir (Hirst ve Phelps, 2016: 36). FA’lar Conway’in otobiyografik bellek modelinin (Conway ve Pleydell-Pearce, 2000: 263) üçüncü kategorisi olan “olaya özgü bilgi” kategorisine ait kabul edilir. Bir FA semantik bilginin yanı sıra kişisel deneyime ait temsilleri de içerir (Tinti, Schmidt, Testa ve Levine, 2014: 540); ancak, kişisel deneyime ait temsiller içermesi nedeniyle FA’nın ortaya çıkışını tetikleyen kamusal olayla ilgili semantik bilgiye dayalı olgusal anılardan (olay belleği/event memory) farklı bir niteliğe sahiptir (Hirst ve Phelps, 2016: 36).

FA’nın çeşitli bellek türleri arasında nereye konumlandırmasının uygun olacağı konusunda, araştırmacıların görüşleri, bağlı buldukları paradigmalara göre farklılık gösterir. Bazı araştırmacılar FA’ları otobiyografik belleğin özel bir türü olarak kabul etmektedir (örn., Brown ve Kulik, 1977: 97; Conway vd., 1994: 339; Curci ve Luminet, 2006: 343), bazıları otobiyografik belleğin alt kategorilerinden birisinin (örn. duygusal olaylara ilişkin otobiyografik anıların veya canlı otobiyografik anıların) içinde ele alınmaları gerektiğini belirtmektedir (örn., Hirst ve Phelps, 2016: 36; Mahmood, Manier ve Hirst, 2004: 132; Talarico ve Rubin, 2018: 74); bazıları ise FA’ları otobiyografik anı kategorisi olarak değerlendirmeyi doğru bulmamaktadır. Bu son grupta yer alan araştırmacılar FA’ların toplumsal özelliklerini öne çıkararak kolektif belleği şekillendiren unsurlar olduğunu ve otobiyografik anılardan farklı niteliklere sahip olduğunu belirtmektedirler (örn., Hirst ve Meksin, 2018: 201).

Literatürdeki arařtırmalar incelendiğinde FA niteliđi taşıyan olayların içerik açısından genelde iki boyutta incelendiđini söylemek mümkündür: 1) olay türleri (kişisel-kamusal) ve 2) olayın uyandırdığı duygular (olumlu-nötr-olumsuz). Bu iki boyut açısından asimetrik bir durum söz konusudur ve FA arařtırmalarında olumsuz kamusal olayların en yoğun incelenen tür olduđu görölmektedir. Örneđin, Başkan John F. Kennedy suikastı, Margaret Thatcher'ın istifası, Prenses Diana'nın ölümu, 9/11 tarihinde Dünya Ticaret Merkezi'ne düzenlenen terör saldırıları gibi kolektif ve siyasi şiddet olayları, politik krizler, deprem gibi kolektif felaketler ve ünlü kişilerin ölümu gibi olaylar sıklıkla arařtırmalarda FA özellikleri gösteren olaylar olarak öne çıkmaktadır (olay örneklerinin detayları için bkz. Páez, Bellelli ve Rimé, 2009: 227; Páez, Mathias, Cavalli, Guichard, Pizarro, Méndez ve El-Astal, 2018: 222). FA arařtırmalarında olumsuz olay örneklerini ele alan arařtırmalar çođunluđu oluřursa da olumlu olayları ele alan çalışmalar da mevcuttur. Olumlu siyasi ve teknolojik gelişmeler (örn. Nelson Mandela'nın özgürlüđüne kavuřması, Ay'a ilk insanın ayak basması, Berlin Duvarı'nın yıkılması vb.: Bohn ve Berntsen, 2007: 565; Barack Obama'nın sečilmesi: Holland ve Kensinger, 2012: 163; Koppel, Brown, Stone, Coman ve Hirst, 2013: 798; 2016 Brexit referandumu: Raw, Rorke, Ellis, Murayama ve Sakaki, 2020), spor faaliyetleri (ulusal şampiyonluk: Breslin ve Safer, 2011: 1408; İtalyan milli futbol takımının 2006 Dünya Kupasını kazanması: Tinti, Schmidt, Testa ve Levine, 2014: 539) gibi olumlu olaylar için de FA'lara rastlanmaktadır. Bu çalışmalarını ele aldıkları olayların uyandırdıkları duygusal deđer açısından yorumlamak ve aralarında bir karşılaştırma yapmak kimi zaman zor olabilmektedir. Herhangi bir olayın duygusal deđerini (olumlu-nötr-olumsuz) büyük ölçüde bireyin bakış açısına (örn., ideoloji, deđerler, sosyal kimlik vb.) bađlı olabilmekte ve dolayısıyla farklı kişiler, gruplar ya da toplumlar tarafından olumlu veya olumsuz olarak algılanan tek bir kamusal olay örneđi temelinde inceleme yapmak arařtırmacılar için ciddi bir zorluk yaratmaktadır. Örneđin, Usame Bin Ladin'in öldürölmesi Amerika toplumunun geneli tarafından olumlu bir olay olarak deđerlendirilirken (Demiray ve Freund, 2015: 492), siyasal ve dini kimi sosyal gruplar için olumsuz yönleri ile öne çıkmaktadır. Yine benzer şekilde 2016 yılında Amerika'da Donald Trump'ın başkan olarak sečilmesi, Amerika toplumunda bazı bireyler için olumlu ancak bazıları için olumsuz aşırı duygusal tepkiler ortaya çıkaran ve kültürel olarak da paylaşılan kamusal bir olay olarak görölebilmektedir (Chiew, Harris ve Adcock, 2020: 4).

Kamusal olaylara nazaran daha az sayıda olsalar da bazı arařtırmalar bireysel nitelikli olayları da FA olarak ele almaktadırlar (Pillemer, 2009). Olumsuz (örn., kaza, hastalık veya ölüm haberi: Demiray ve Freund, 2015: 487) ve olumlu (örn., üniversiteye giriş haberi veya önemli bir sosyal gruba kabul edilme: Tekcan, 2001: 323; hamilelik veya doğum haberi: Demiray ve Freund, 2015: 487) gibi bireysel olaylar için de FA bildiren arařtırmalar mevcuttur.

1.1.2. Flař Anıların Yapısal Özellikleri

Brown ve Kulik'e (1977: 74) göre FA'lar, uzun süre boyunca korunmaları ve haberin alındığı bağlama özgü önemli sayıda algısal canlılık özellikleri içermeleri nedeniyle adeta o anın fotoğrafı gibidir. Kavramın ortaya çıktığı ilk dönemde FA'ların özel sinir mekanizmalarına dayandığı varsayılmıştır (Brown ve Kulik, 1977: 95). Bazı çalışmalarda FA'lar, neredeyse değişmeden kalan ve zaman içinde tutarlılığını koruyan özel bir anı türü olarak tanımlanmıştır (örn., Brown ve Kulik, 1977: 97; Conway vd., 1994: 339; Curci ve Luminet, 2006: 343).

Pek çok farklı arařtırmada bazı bireyler için veya gruplar, kültürler, ülkeler için önem taşıyan çeşitli olaylar FA olarak kabul edilip bunlar farklı metodolojiler kullanılarak incelenmiştir. İncelenen tüm bu olayların FA olarak kabul edilmesi, şu temel özelliği taşımaları koşuluna bağlıdır: Katılımcıların söz konusu olayları ilk defa öğrendikleri bağlamı olaydan birkaç yıl sonra bile olsa canlı, detaylı bir şekilde hatırlamaları. FA'larda olayın kendisinin içerdiği önemden ve olayın detayından çok, olayın öğrenildiği ana ilişkin kişinin içinde bulunduğu şartların kodlandığı görülmektedir. Brown ve Kulik (1977: 81) kişinin içinde bulunduğu mekânın özellikleri, o an ne gibi bir aktivite içinde bulunduğu, haberin kaynağı, kişinin ve ortamdaki diğer kişilerin duyguları ve olayın sonucu vb. gibi, o anki bağlama özgü algısal içerikler için bir dizi kanonik özellik (canonical categories) tanımlamışlardır. Geri kalan detayları ise olayın haberinin alındığı bağlamla ilgili algısal yönleri içeren kendine özgü ayrıntılar olarak ele almışlardır. Sonraki arařtırmalar da birçok olayı kanonik kategori özelliklerine eklemeler (örn., haberin öğrenildiği zaman, kişinin o sıradaki düşünceleri, ortamda bulunan diğer insanlar) veya çıkarmalar yaparak analiz ettiklerinde FA'ların tipik olarak kanonik kategorilere ait bilgileri içerdiğini saptamışlardır (örn., Kaya-Kızılöz ve Tekcan, 2013: 352). Nitekim arařtırmalar kişisel bağlamın zaman içinde haber olayının kendisiyle ilgili bilgilerden daha iyi hatırlandığını saptamaktadır (örn., Tekcan, Ece, Gülgöz ve Er, 2003:

1063). Kanonik kategorilerle ilgili bilgilerin on yıldan uzun bir zaman diliminde bile hatırlanabildiği görülmüştür (Berntsen ve Thomsen, 2005: 250).

Araştırmacıların, bir anının FA olarak kabul edilmesi için taşınması gerektiğine dair üzerinde uzlaştıkları söylenebilecek özelliklerin bir listesi, şu özellikleri içermektedir: önem, şaşırma tepkisi, olaya önem verilmesi veya olayın sonuç üretmesi, duygusal yoğunluk ve belirli bir düzeyde geri getirme/tekrar (Luminet ve Curci, 2009: 747; Demiray ve Freund, 2015: 491). Bunların FA'ların imgelem ve anı kalitesi açısından diğer otobiyografik anılardan ayırt edilmesini mümkün kılan bazı yapısal özellikler olduğu düşünülmektedir. Örneğin, FA'lar, sıradan otobiyografik anıların aksine, yukarıda da belirtildiği gibi olayın kendisine özgü semantik bilgilere oranla kişinin içinde bulunduğu bağlam gibi çevresel ayrıntıları daha çok içermektedir (Berntsen, 2018: 186; Curci ve Lanciano, 2009: 129). Yakın zamanda yayınlanan bir derlemede Talarico ve Rubin (2018: 112-134) FA'ları sıradan otobiyografik anılardan ayıran gerçeğe uygunluk (veridicality), fenomenolojik ve üstbilişsel özellikleri açısından değerlendirmişlerdir. FA'ların otobiyografik anılardan daha canlı, emin şekilde hatırlanmaları ve olay sonrası işleme (yani başkalarıyla tartışılma ve hakkında düşünülme sıklığı, medya haberlerinde rastlanılmaları) üzerinden farklılaştığı; ancak uzun ömür, doğruluk veya tutarlılıkta sıradan otobiyografik anılardan çok da farklı olmadıkları belirtilmektedir.

1.1.3. Flaş Anıların İşlevleri

Demiray ve Freund (2015: 488) gerek bireyler gerekse de geniş gruplarda bu denli yaygın rastlanılan FA'ların bazı temel psikososyal işlevlere hizmet ediyor olabileceğine işaret etmektedir. Demiray ve Freund (2015: 488) otobiyografik belleğin işlevlerine yönelik teorik açıklamaların (örn., Bluck ve Alea, 2002: 61-75), özel olarak FA'ların işlevlerini anlama konusunda fayda sağlayacağını belirtmektedirler. Otobiyografik belleğin işlevlerinin neler olduğuna dair, görgül araştırma bulguları ile de desteklenen görüş, otobiyografik anıların en az üç işleve hizmet ettiği şeklindedir: *Benlik sürekliliği işlevi*, *sosyal bağ kurma işlevi* ve *yönlendirici işlev* (Bluck, Alea, Habermas ve Rubin, 2005: 93-94). *Benlik sürekliliği* işlevi kişinin zaman içinde benliğini, kimliğini, değerlerini ve inançlarını sabit tutmak ya da bunlardaki değişimi değerlendirmek için otobiyografik anıları hatırlamasını içerir. *Sosyal bağ kurma* işlevi yeni ilişkiler geliştirme ve var olan ilişkileri sürdürme ve derinleştirme amacıyla anıların korunmasıdır. Bazı araştırmacılar otobiyografik anıların konuşmalar için malzeme sağlaması ve ilişkilerde

yakınlık kurulması ve bilgi aktarımında kullanılması nedeniyle sosyal bağ kurma işlevini otobiyografik belleğin birincil işlevi olarak konumlandırmaktadırlar (bu konuda bir tartışma için bkz. Bluck ve Alea, 2011: 471). Son olarak, *yönlendirici işlev* ise mevcut sorunları çözmek için eylemleri yönlendirmek ve gelecekteki hedefleri inşa etmek amacıyla düşünce ve davranışı yönlendirmek için geçmiş anıların ne ölçüde hatırlandığı ile ilgilidir. Otobiyografik anıların bu üç işleve ek ya da bu işlevlerin alt kategorileri olarak duyguları düzenleme, sosyal kimlik duygusu sağlama, başkalarına ders verme ve yakınlığı sürdürme gibi daha spesifik işlevlere de hizmet ettiği öne sürülmüştür (bkz. Burnell, Rasmussen ve Garry, 2021: 1).

FA'ların işlevleri üzerine ilk görgül çalışma Rasmussen ve Berntsen (2009) tarafından gerçekleştirilmiştir. Otobiyografik anı, FA ve istemsiz (involuntary) anılar gibi farklı anı türleri psikososyal işlevler, fenomenolojik özellikler ve olayın katılımcının kimliği ve yaşam öyküsündeki merkezियeti gibi değişkenler açısından karşılaştırılmıştır. Bulgular, FA'ların diğer anı türlerine oranla sosyal işlev açısından daha önemli görüldüğünü göstermiştir (s. 486). Ayrıca, FA'ların sosyal işlevlerinin özellikle benlik sürekliliği ve davranışı yönlendirme gibi bireysel işlevlerden daha önemli görüldüğü bulunmuştur (s. 488). Katılımcıların, başkalarıyla en sık paylaştıkları anı türünün FA olduğu saptanmıştır. Bunun yanı sıra anının duygusal değer yükü (olumlu-olumsuz) ile ilgili bulgular da elde edilmiştir. Genel olarak olumsuz anıların olumlu olanlara kıyasla yönlendirici işlevlere daha çok hizmet ettiği tespit edilmiştir.

FA'ların sosyal işlevler açısından önemi, yakın tarihli araştırmalarda da ele alınmıştır. Demiray ve Freund (2015: 487-506) FA'ların algılanan psikososyal işlevlerini duygusal değer yükleri (valence) açısından ayırt ederek incelemiştir. Amerikalı bir örneklem ile yürüttükleri ön çalışma ile anı içeriklerini belirledikten sonra (ss. 491-492) ana çalışmada, olumlu (Bin Laden'in ölümü) ve olumsuz (Michael Jackson'ın ölümü) kamusal FA'ları, olumlu (kendisinin veya sevdiği bir kişinin hamilelik veya doğum haberinin öğrenilmesi) ve olumsuz (sevilen birinin hastalık, kaza veya ölüm haberi) bireysel FA'lar ile kanonik kategoriler, fenomenolojik özellikler ve psikososyal anı işlevleri (yani, benlik sürekliliği, sosyal bağ kurma ve yönlendirici işlevler) açısından karşılaştırmışlardır. Bulgular, duygusal değer yüklerinden bağımsız şekilde bireysel FA'ların kamusal FA'lara kıyasla FA'nın her üç işlevine de daha çok hizmet ettiğini ortaya koymaktadır (ss. 496-497). Ancak olumlu bireysel FA'ların, olumsuzlara kıyasla,

sosyal bağ kurmaya daha güçlü şekilde hizmet ettiği de saptanmıştır (s. 497). Son olarak, FA işlevleri açısından yaşa bağlı farklılıklar da ortaya çıkmıştır. Orta yaşlı yetişkinlerin FA'ları türünden ve duygusal değer yükünden bağımsız olarak benlik sürekliliği ve sosyal bağ kurma açısından genç yetişkinlere oranla daha az işlevsel olarak değerlendirdikleri görülmüştür (s. 499).

Söz konusu psikososyal işlevlerin FA'nın duygusal değer yüküne göre de farklılaşabildiğine dair teorik bir tartışma da Stone ve Jay (2018)'e aittir. Stone ve Jay (2018: 175-176) olumsuz ve olumlu olaylarla ilgili FA'ların işlevleri ve bunlar arasındaki farklar üzerine teorik bir tartışma yürütmüşlerdir. FA'ya duyulan güven, FA'nın tutarlılığı, canlılığı ve ayrıntı derecesi olmak üzere dört kriter üzerinden mevcut FA araştırmalarını karşılaştıran araştırmacılar, olumlu FA olaylarının benlik tanımlama ve toplumsal entegrasyon işlevleri (psikolojik ve sosyal iyi oluşa-well-being- benzer) ile, olumsuzların ise yönlendirici işlevlerle (problem çözme ve gelecekteki davranışlara yol gösterme) ilişkili olabileceğini belirtmektedirler.

FA'larla ilgili bir diğer teorik tartışmada ise FA'ların işlevleri kültürel düzeyde incelenmektedir (Hirst ve Meksin, 2018: 201-218). Hirst ve Meksin (2018) FA'ların bir topluluk içinde meydana gelmeleri nedeniyle sadece bireysel değil, aynı zamanda toplum temelli olgular olarak görülmesi gerektiğini belirtmektedirler. Neisser'ın (1982: 48) FA'ların birey için kendi kişisel yaşamı ile tarihin kesişme noktasında yer alması nedeniyle önemli olduğu iddiasını bir adım öteye taşımaktadırlar. Neisser'a (1982: 48) atıfla FA sayesinde bir kimsenin “ben, oradaydım” iddiasının ötesinde örtük olarak “ben, etkilenen topluluğun diğer üyeleri ile birlikte oradaydım” iddiasında bulunduğunu ifade etmektedirler (s. 202). Nitekim olayın kişinin içinde bulunduğu topluluğun gözünden yorumlandığını ve zihinlerde ortak temsil edildiğini (örn., 9/11 saldırıları Amerikan değerlerine yönelik bir saldırı olarak yorumlanabileceği gibi Amerikan hegemonyasına karşı bir mücadele olarak da yorumlanabilmektedir); dolayısıyla da sadece bireyler için değil, bir bütün olarak toplum için de bir işlev gördüklerini iddia etmektedirler.

1.1.4. Flaş Anıların Sosyalliği Konusundaki Tartışmalar

FA'ların ne denli “sosyal” oldukları konusu kavramın ilk ele alınış zamanından bu yana hep bir tartışma konusu olagelmıştır. Her ne kadar bazı araştırmacılar tarafından bireysel düzlemde incelenen de (örn. Demiray ve Freund, 2015: 503) FA'lar belirli

gruplar açısından taşıdıkları önemleri ve hatırlanma düzeyleri açısından önemli ölçüde farklılaşabilmektedir (örnekler için bkz. Berntsen, 2018: 189). Kimi araştırmacılar her FA'nın içeriğinin bir topluluk üyesinden diğerine farklılık gösterebildiğini, ancak ne olursa olsun çoğu topluluk üyesinin bir FA'ya sahip olduğuna işaret etmektedir. Birden fazla kişinin anıya sahip olduğu yönündeki bu gözlem, FA'ların sadece bir bireyin değil, aynı zamanda bir topluluğun özelliği olduğu iddiasının da temelini oluşturmaktadır (Hirst ve Meksin, 2018: 201-202). Hirst ve Phelps (2016: 36) bir FA'yı ortaya çıkaran olayların tanım gereği kamusal olduklarını, çünkü bireylere bir dış kaynaktan (diğer bireyler, medya vb.) iletilmiş olmaları gerektiğini hatırlatmaktadırlar.

1.2. İNDİRGEMECİLİK SORUNSALI ve BİR ÇÖZÜM ÖNERİSİ OLARAK ANALİZ DÜZEYLERİ AYRIMI

Sosyal bilimler alanında çeşitli örneklerine rastlanılan bir problem olarak indirgemecilik, “bir fenomeni daha düşük düzeyli bir analize ait dil ve kavramlarla açıklama çabası” olarak tanımlanabilir (Hogg ve Vaughan, 2005, çev. 2014: 44). İndirgemecilik, incelenen olguyu açıklama amacıyla sorulan soruların cevaplanamaması gibi bir sonuç yarattığı için sorun olarak görülmektedir (Hogg ve Vaughan, 2005, çev. 2014: 45). İndirgemecilik ile ilgili en sert eleştirilerin yöneldiği disiplinlerin başında, analiz birimini birey olarak belirlemiş olan psikoloji gelmektedir. Bir fenomeni açıklama çabasının, farklı açıklama düzeylerine ait kavramları birbirlerine eklemeyerek gerçekleştirilmesi bu önemli sorunla başa çıkabilmenin yollarından biri olarak önerilmiştir. Psikoloji alanında analiz düzeyleriyle ilgili olarak üretilmiş çeşitli sınıflandırmalar bulunmaktadır. Örneğin, Allport (1954, çev. 2016: 249-262) *tarihsel, sosyokültürel, durumsal, kişilik, fenomenolojik* ve *uyarıcı nesne düzeyleri* olarak altı düzeyi ayırtmıştır.

Öne sürdüğü yaklaşım daha yaygın olarak tanınan Doise (1986) ise dört düzeyli bir sınıflandırma önermektedir. Bunlar, (1) bireyin toplumsal deneyimlerini anlamlandırma sürecinde ve sosyal davranışın ortaya çıkışında etkili olan biyolojik, psikik, bilişsel ve kişilikle ilgili etkenlerin incelendiği içsel-kişisel düzey; (2) kişiler arası ilişki ve sosyal davranışların toplumsal etkenlerden çok, ilişkinin taraflarının ve ilişkinin gerçekleştiği durumun (fiziksel ya da sosyal ortam) özellikleri açısından incelenmesini amaçlayan kişiler arası ve durumsal düzey; (3) kişiler arası ilişkilerin, tarafların toplumsal hiyerarşi yapısı içindeki konumları açısından incelendiği konumsal düzey; ve (4) genel

toplumsal inanış ve değerlerin sosyal davranışlar ve gruplar arası ilişkiler üzerindeki etkilerinin tarihsel ve kültürel perspektif içinde incelendiği ideolojik/kültürel düzeydir. Doise (1986), indirgemecilik sorunuyla başa çıkmanın bir yolu olarak farklı düzeylerden alınan kavramları birbirlerine eklemleyen kuramların kullanılmasını önermektedir. Çok düzeyli (multi-level) kuramların üretilmesi ve kullanılması, psikoloji alanındaki bazı konularda araştırmacıların indirgemecilik tuzağına düşmeden bilgi üretmesinin yolunu açacaktır.

Benzer bir gereksinimi sosyal biliş alanında da hisseden araştırmacılar vardır. Blank (2009: 164) bellek üzerindeki sosyal etkiler için benzer sayılabilecek bir ayırma başvurmaktadır: (1) sosyal-bilişsel etki, (2) sosyal-motivasyonel etki, (3) kişilerarası etki ve (4) grup belleği ve kolektif bellek üzerine araştırmalar. Bu formlarda “sosyallik” 1’den 4’e doğru artmaktadır. (1) ve (2) aynı kişi içindeki sosyal-bilişsel ve sosyal-motivasyonel yapıların yine o kişi tarafından düzenlenen bireysel anılara etkisini temsil eder; (3) bir diğer kişinin (ya da diğer kişilerin) bireysel anılar üzerine etkisini vurgular; son olarak (4) birey-üstü (super) anıları etkileyen grupları ya da kolektifleri ifade eder. Analiz düzeylerinin ayrıştırılması yoluyla psikoloji alanındaki kolektif bellek çalışmalarının geliştirilmesi yönünde öneriler getiren başka araştırmacılar da vardır. Bunlardan biri olan Devine-Wright (2003: 33) Doise’nin yukarıda tanıtılmış olan ayırımının olguya uyarlanması yararlı olacağı yönünde bir görüş belirtmektedir.

Aşağıda, Doise (1986) tarafından önerilen sınıflandırma üzerinden sosyal biliş çalışmalarının FA’ları hangi analiz düzeylerinde, ne tür kavramlar kullanarak incelediği ve nasıl sonuçlar ortaya koyduğu ele alınacaktır. Böylece, “sosyal” olanı genişletme çabasındaki sosyal biliş uzmanlarının FA üzerindeki çalışmalarının günümüzde nasıl bir birikime ulaştıkları saptanmaya çalışılacaktır.

Psikoloji alanındaki çalışmalarda zihinsel süreçlerin dış tetikleyicileri niteliğindeki sosyal bağlamlar çoğu kez görmezden gelinmekte ve hatırlama süreçleri çevreden bağımsız şekilde bireysel bağlamda incelenmektedir (Barnier ve Sutton, 2008: 177). Özellikle sosyal biliş yaklaşımı kapsamındaki çalışmalar, bellek üzerinde geçmiş hakkında konuşmalar gibi geçici, kısa süreli sosyal pratiklerin etkilerinin ötesine geçip daha geniş sosyal bağlamların etkisine odaklanmamaktadır. Bu yaklaşım tümüyle önemsiz olmamakla birlikte, gruplar arası ilişkiler alanındaki teorilerin dâhil edilmesiyle toplumsal inançlardan kurumsal yapılara kadar birçok makro düzey faktörün de sürece

yaptıkları etkiye ilişkin psikolojik bir yaklaşım geliştirmek mümkün olacaktır (Coman, 2015: 192).

İncelenen sosyal olgu aynı olmasına karşın, çoğu zaman araştırmacıların olguları tanımlama, anlama ve açıklamalarında aynı disiplin içinde dahi ciddi farklılaşmalar olabilmektedir. Bu çalışmada da FA olgusu sosyal biliş ve gruplar arası ilişkiler gibi birbirinden oldukça farklı yaklaşımlar kapsamında karşılaştırmalı olarak incelenecektir. Bu sayede konuyu farklı analiz düzeyleri çerçevesinde ele alma fırsatı doğacaktır.

1.2.1. Flaş Anı Araştırmalarının Dört Analiz Düzeyinde Değerlendirilmesi

Bu bölümde FA çalışmalarındaki bilişsel temelli açıklamalar, sosyal biliş genel başlığı altında ele alınacaktır. Böylece, ana akım bakış açısının genişletilmesinde fayda sağlayacağı düşünülen gruplar arası ilişkiler yaklaşımlarıyla bir karşılaştırma zemini oluşturulmasına çaba gösterilecektir. Bu karşılaştırma için bir çerçeve sağlayacakları düşünülmüş, sosyal biliş alanındaki FA çalışmalarında sıklıkla başvurulan paradigmlar ve ürettikleri bulgular üzerinde durulacaktır. Söz konusu paradigmlardan elde edilen bulgular gruplar arası ilişkiler ile ilgili kuramların temel kavramları ışığında yeniden yorumlanarak FA çalışmalarındaki “sosyallik” tanımının genişletilmesi için ne gibi öneriler getirilebileceği tartışılacaktır.

1.2.1.1. İçsel-Kişisel Analiz Düzeyindeki Araştırmalar

Sosyal biliş yaklaşımı birey içi zihinsel süreçlerin anı oluşumunda belirleyici bir öneme sahip olduğu varsayımına dayanmaktadır. Dolayısıyla, ortak anıların oluşumunda sosyal unsurlardan daha belirleyici olduğu düşünülen bazı sabit özelliklerin (yaş, cinsiyet, bilişsel, kişiliksel, psikodinamik vd.) incelenmesi bu tür çalışmaların ana hedeflerinden biridir. Burada bu tür açıklamalar arasından FA’ların sosyallik yönünü öne çıkaranlara odaklanılacaktır.

Çeşitli araştırmalarda ele alınan ve FA süreçleriyle yakından bağlantılı olduğu düşünülebilecek bir yanlılık türü de insanların kişisel ve özel anıları paylaşmak yerine, zaten diğer insanlar tarafından da bilinen anıları paylaşmaya yönelerek bazı bilgi örnekleme yanlılıkları (information sampling biases) sergilemeleridir (Wittenbaum ve Park, 2001: 70-73). Ayrıca, bireylerin kendilerine benzer kişiler ile eş zamanlı olarak aynı tür bilgiye eriştiklerine inandıkları durumlarda o bilgiye daha çok dikkat gösterdiklerini ve ileride bu bilgiyi daha iyi hatırladıklarını gösteren araştırma bulguları vardır

(Shteynberg, 2010: 683-689). Bu eğilimin açıklanmasında en önemli faktör, bireylerin anılarındaki temsillerin benzeşme olasılığını yükselten ortak dikkat artışıdır. Böylesi yanlılıkların grup içinde öznel bir gerçeklik yaratmada etkili olduklarını söylemek mümkündür.

Bu düzey kapsamında ele alınabilecek bir diğer konu da FA'ların ayırt edici bir özelliği kabul edilen *tutarlılıktır*. Hirst, Phelps, Buckner vd. (2009; 2015), 202 Amerikalı katılımcının 9/11 saldırılarıyla ilgili FA kanonik kategori özelliklerinin tutarlılığını 10 yıl süresince takip etmişlerdir. Olayın gerçekleşmesinden bir hafta sonra aldıkları ölçümleri bir, üç ve on yıl sonra tekrarladıklarında tutarlılıkta ilk yıl belirgin bir azalma görüldüğünü ama ilk yıl sonuçları (.61) ile on yıl sonuçları (.60) arasında belirgin bir fark ortaya çıkmadığını bulmuşlardır. Ayrıca katılımcıların neredeyse tamamının her takip ölçümünde altı kanonik kategori sorusundan en az beşini doğru yanıtladığı görülmüştür (Hirst, Phelps, Buckner vd. 2015: 611).

İçsel-kişisel düzeyle ilgili bir diğer faktör de FA oluşumuna neden olan olaya ilişkin kişisel özellik olarak değerlendirilebilecek *ön bilgi ve tutumlardır*. Kişilerin FA'lara konu olan olaylara ilişkin *bilgi düzeyleri*, FA'ların nasıl şekilleneceğini ve nasıl hatırlanacağını belirliyor gibidir. Conway, Anderson, Larsen, Donnelly, McDaniel, McClelland, Rawles ve Logie (1994: 326-343) İngiltere Başbakanı Margaret Thatcher'in istifasından iki hafta ve 11 ay sonra test-tekrar test çalışması ile İngiliz ve İngiliz olmayan (Amerikalı ve Danimarkalı) bir örnekleme FA oluşumu ve sürdürülmesini belirleyen faktörleri araştırdılar. Araştırmacılar olayın yarattığı şaşkınlık, duygu ve kişisel önemin yanı sıra ön bilginin (bu çalışma için Thatcher hükümetinin politikaları hakkında bilgi ve kişinin genel siyasi ilgileri) merkezi öneme sahip olduğunu iddia ettiler. Ön bilginin, konuyla ilgili tüm bilgilerin organizasyonunu ve özümsemesini kolaylaştıracağı için daha detaylı ve tutarlı bir FA'ya yol açacağı tahmin edilmiştir. Ayrıca kişinin olaya yönelik bir yanlılık sergileyeceği ve dolayısıyla olay hakkında konuşma/tartışma, düşünme ve medya takibini tetikleyerek anının korunmasını sağlayacağı varsayılmıştır. Yapısal eşitlik modellemesi sonuçları, ön bilginin açık tekrarının, duygu ve önemi belirlediğini doğrulamaktadır. Önem ise, tekrarı ve duygulanımı belirlemektedir Olaya verilen önemin yüksek olması, olaya dair bilginin daha çok tekrar edilmesi ve olayın anısının daha yoğun duygular yaşatması üzerinde belirleyici olmuştur (s. 335). Bir diğer bireysel özellik olan *tutumlar* ise Finkenauer vd. (1998: 516-531) tarafından ele

alınmıştır. Araştırmacılar büyük bir Belçikalı örnekleme ile dilsel ve kültürel çatışmalarla bölünmüş Belçika ulusu üzerinde birleştirici bir etkisi olan ve 42 yıl tahtta kalan kral Baudouin'in ölümünden 7-8 ay sonra bu ölüm haberini ne şekilde öğrendiklerine dair anılarını incelediler. Katılımcılar olay hakkında özel detayları hatırladıktan sonra fenomenolojik özellikler ve kraliyet ailesine karşı duygusal tutumlarını beyan ettiler. Yapısal eşitlik modellemesi önbilginin ve duygusal tutumun FA'ların oluşmasında FA'ya verilen önemi, duygusal tepkileri ve tekrarı belirlediğini göstermiştir (s. 526).

FA'ların *hangi kaynaklardan öğrenildiği*, bu anıların içeriklerinin düzenlenmesine de etkide bulunmaktadır. Bohannon, Gratz ve Cross (2007: 1023-1036), çeşitli kamusal FA'lardaki (Challenger patlaması, Prenses Diana'nın ölümü, Pearl Harbour ve Irak bombalamaları) semantik ve episodik öğelerin oranını ABD'de lisans öğrencilerinden oluşan birkaç farklı örnekleme inceledikleri bir çalışmada, kamusal FA'nın hangi kaynaktan (başka insanlardan mı veya kitle iletişim araçlarından mı) öğrenildiğine bağlı olarak bu oranın değiştiğini göstermişlerdir. FA olayının diğer insanlardan öğrenilmesi kanonik kategori özelliklerinin daha iyi korunmasına, kitle iletişim araçlarından öğrenilmesi ise olaya ilişkin semantik bilgilerin daha iyi korunmasına imkân tanıyordu Söz konusu bulgu grup üyeliğinin FA'nın ayrıntı içeriğinin gelişmesine neden olduğunu, medyanın ise anlamsal içerikte bir zenginleşme sağladığını göstermektedir (ss. 1029-1030).

Bir diğer içsel-kişisel düzey özelliği de *cinsiyettir*. Çeşitli araştırmalar cinsiyete dair farklılıklar ortaya koymuştur. Örneğin, Morse, Woodward ve Zweigenhaft (1993: 456), hakkında bazı cinsel taciz iddiaları bulunan Clarence Thomas'ın ABD Senatosu tarafından yüksek mahkeme yargıcı olarak atanma haberi için kadınların erkek katılımcılardan daha fazla FA bildirdiğini saptadılar. Wright, Gaskell ve O'Muircheartaigh (1998: 109) ise, bu kez tam aksine, dünya futbol tarihinin en ölümcül ve en kötü kazası olarak anılan, 96 seyircinin ezilerek öldüğü ve 766'sının ise yaralandığı Hillsborough felaketi ile ilgili olarak erkeklerin kadınlara oranla daha canlı FA'lara sahip olduğunu gösterdiler. Bu çalışmalar kadın ve erkeklerin sahip oldukları FA'ların farklılaşmasına işaret etmekle birlikte, söz konusu farkların nereden kaynaklandığına yönelik bir bilgi sağlamamaktadır. Oysa, gruplar arası ilişkiler kuramları (örn., SBK), cinsiyet konusundaki eşitsizliklerin çoğu toplum için sistematik bir hal almış olduğunu ve bunların bir cinsiyet grubuna ait düşünce ve davranışları diğer cinsiyet grubuna kıyasla

oldukça farklı kıldığını ileri sürmektedir. Bu açıdan bakıldığında, bireylerin bellek süreçlerinin ve ürünlerinin cinsiyet grubu üyeliklerinden etkilenmesi de olasılık dahilindedir.

Dumont, Sarlet ve Dardenne (2010: 550) tarafından Belçikalı kadın lisans öğrencileriyle yürütülen bir başka çalışmada sözde bir iş görüşmesi için iş tanımları araştırma koşulları bağlamında korumacı cinsiyetçilik, düşmanca cinsiyetçilik ve nötr (cinsiyetten bağımsız) içeriğe sahip olacak şekilde değişimlenmiştir. Ayrıca bilişsel bir görevi yerine getirdikten sonra, katılımcılar kendi yetersizliklerine ilişkin otobiyografik anılarını paylaşmışlardır. Nötr ve düşmanca cinsiyetçilik koşulunda bir etki bulunmazken, korumacı cinsiyetçilik koşulunda yer alan katılımcıların kendi yetersizlikleri ile ilgili otobiyografik anılarına erişimlerinin daha kolaylaştığı görülmüştür.

1.2.1.2. Kişiler Arası-Durumsal Analiz Düzeyindeki Araştırmalar

Kişiler arası-durumsal analiz düzeyindeki araştırmalarda kişiler arası ilişkilerin ve sosyal davranışların, sadece ilişkinin taraflarının ve ilişkinin gerçekleştiği durumun özelliklerine odaklanılarak incelenmesi hedeflenmektedir. Bu düzeydeki araştırmalarda gruplar arası hiyerarşi, sosyal kimlik vb. toplumsal etkenler göz ardı edilmektedir. Bu analiz düzeyi sosyal biliş alanının “sosyallik” tanımını genişletme çabalarının günümüze kadar vardığı noktayı simgelemektedir. Doise’in (1986) sınıflandırmasındaki bu düzey, Blank’ın (2009: 164) sınıflandırmasındaki “kişilerarası etki” düzeyine karşılık gelir. Bu düzeydeki bellek çalışmalarında, kişinin bellek süreçleri üzerinde, yakın sosyal bağlamdaki diğer kişilerin etkisi incelenir. Ayrıca, bu tür çalışmalar kimi zaman da fiziksel çevrenin aynı süreçlere nasıl etkide bulunduğunu da incelerler. Bu analiz düzeyindeki çalışmalarda, bir üst düzeydeki çalışmalardan farklı olarak, “kişiler”in hangi sosyal grupların üyesi olduğu ya da hangi sosyal kimliklere sahip olduğu dikkate alınmaz, daha çok “yapay” gruplardaki grup içi süreçler çalışılır. Grup için önem taşıyan olayların kolektif belleğin kalıcı bir parçası haline gelmesi için sadece üzerlerinde yeniden düşünülmesi ve yorumlanmaları yetmemekte, bazen kimi bilgilerin *unutulmaları* da önem taşıyabilmektedir. Dolayısıyla, kolektif anılar sadece kolektif hatırlama değil, kolektif unutma yoluyla da kurulur. Her konuşma, hatırlamanın içeriğini biçimleyen kasıtlı ya da kasıtsız sergilenen "sessizlikler"den oluşur (Stone ve Hirst, 2014: 314). Kolektif bellek çalışmaları kapsamında sosyal biliş çalışmalarının uzun vadede ürettiği

bazı deneysel paradigmlar (örn., sosyal olarak paylaşılan geri çağırma kaynaklı unutma) bu düzeydeki çalışmalara örnek oluşturmaktadır (Cuc, Koppel ve Hirst, 2007: 727). Söz konusu deneysel paradigmların sahte anı yerleştirme, sosyal nitelikli unutma gibi süreçler yoluyla grupların kendi gerçekliklerini nasıl inşa ettiklerinin anlaşılmasında yarar sağladığı bilinmektedir (Hirst ve Echterhoff, 2012: 73). Öte yandan, sosyal biliş yaklaşımının konuşmacı ya da dinleyicinin kimlikleri, grup içi roller, grup içi tartışmalara kimin egemen olduğu konularında gruplar arası ilişkiler yaklaşımının ana kavramları yoluyla, daha üst analiz düzeylerine başvurarak daha kapsamlı açıklamalar sağlaması mümkün olabilir.

Kişiler arası-durumsal analiz düzeyinin “durumsal” kısmında, ele alınan olgunun içinde gerçekleştiği fiziksel/sosyal bağlam etkileri incelenmektedir. Bu etkiler genellikle dar kapsamda (örn., fiziksel yakınlık, gruptaki üye sayısı vb.) ele alınmakta, geniş kapsamlı etkiler (örn., kültür, ekoloji vb.) bu düzeyde yer almamaktadır. Bu düzeydeki çalışmalara FA literatüründen verilebilecek bir örnek, bir kamusal olayın gerçekleştiği coğrafi bölgede yaşayanlarda o olaya dair FA’ların, olay yerinden uzakta yaşayanlarınkine kıyasla çok daha ayrıntılı olarak şekillenmesi ve paylaşılmasıdır. Doğal afetlere ilişkin FA’ları afet bölgesinde yaşayanlar ve yaşamayanları kıyaslayarak inceleyen araştırmalar (Er, 2003: 503; Neisser, Winograd, Bergman, Schreiber, Palmer ve Weldon, 1996: 337; Otani, Kusumi, Kato, Matsuda, Kern, Widner ve Ohta, 2005: 6; Talarico, Bohn ve Wessel, 2019: 1) bu konuda örnek olarak verilebilir. Bu araştırmalarda afet bölgesinde yaşayanlarda afete ilişkin FA’ların daha yaygın şekilde görüldüğü bildirilmektedir.

Öte yandan, “aynı bölgede yaşama” etkisinin hangi bileşenler ve süreçler üzerinden sözü edilen farkları yarattığı noktası araştırmalarda genellikle göz ardı edilmektedir. Söz konusu süreçlere bir sonraki başlıkta değinilecektir. Aynı etki ülkeler arasında karşılaştırma yapılan diğer FA örnekleri için de geçerli görünmektedir. Erken dönemde yapılan çalışmalardan birinde, Birleşik Krallık Başbakanı Margaret Thatcher’ın istifası üzerine, Britanya’da ve Britanya dışında yaşayan katılımcıların FA’larını karşılaştırmalı olarak inceleyen Conway, Anderson, Larsen, Donnelly, McDaniel, McClelland, Rawles ve Logie (1994: 331), olaydan 1 yıl sonra Britanya’daki katılımcıların %86’sında diğer grubun ise %29’dan azında FA saptamışlardır. Benzer bir fark Fransa Cumhurbaşkanı François Mitterand’ın ölümüyle ilgili FA’da da gözlenmiştir:

Curci, Luminet, Finkenauer ve Gisle (2001: 81) Fransız katılımcıların olaya dair semantik bilgilerinin (ölüm zamanı, yeri ve sebebine dair bilgiler) doğru olması açısından Fransızca konuşan Belçikalılardan üstün oldukları saptanmıştır. İngilizlerin Prenses Diana'nın ölümüyle ilgili FA'larının İtalyanlardan (Kvavilashvili, Mirani, Schlagman ve Kornbrot, 2003: 1017) ve Amerikalılardan (Hornstein, Brown ve Mulligan, 2003: 293) daha canlı ve daha ayrıntılı oldukları aktarılmaktadır.

Hirst, Phelps, Buckner vd. (2009: 161), New Yorklular ile ABD'nin diğer yerleşimlerinde yaşayanların 9/11 olaylarına ilişkin FA'larını karşılaştırdıkları çalışmada New Yorklu grupta olaya ilişkin olguların daha doğru hatırlandığını tespit ettiler. Bu araştırmanın bulguları ülkeler arasında karşılaştırma yapılan diğer çalışmalarla benzer bir etkiye işaret etmekle birlikte, yapısı gereği ayrı bir değerlendirme gerektirmektedir. 9/11 olaylarına dair FA çalışmalarında aynı ülkede farklı şehirlerde yaşayanlar arasında olayın hatırlanmasına ilişkin farkların, başka olaylara dair FA çalışmalarına kıyasla görece az olmasının bir nedeni, 9/11 saldırısının New York'tan başka yerlerde de (örn., Washington) meydana gelmesi ve bu nedenle New Yorklu olmaktan çok, Amerikalı sosyal kimliğine yönelik bir tehdit oluşturması olarak yorumlanmıştır (Berntsen, 2018: 191). Olayla birlikte belirgin hale gelen Amerikalı kimliğinin, saldırganların kimliğiyle (yani, "köktenci İslamcı terörist") bir karşıtlık içinde kendini sergilediğini de eklemek gerekir. Ayrıca, bireylerin farklı olaylara ilişkin FA'lar arasından ulusal kimlikle ilgili olayları daha sık bildirdiklerine yönelik bulgular da göz önüne alındığında yukarıdaki yorumun geçerliği daha da artmaktadır (örn., Talarico, Bohn ve Wessel, 2019: 985). Dolayısıyla, FA oluşumu ve paylaşımı ile ilgili süreçlerde aynı bölgede yaşama faktörü, bireylerin grup üyelikleri ve bunların sonuçları göz önüne alınarak incelendiğinde tablo arzulanan netliğe kavuşmaktadır.

1.2.1.3. Konumsal Analiz Düzeyindeki Araştırmalar

Konumsal analiz düzeyi, toplumsal grup üyeliklerinin, üyelerin davranış ve düşünceleri üzerinde etkisi olacağı biçiminde bir öngörüye dayanır. Her toplumda gruplar arasında bir hiyerarşik düzenleme vardır ve eğer kişilerin hangi gruplara üye oldukları ve bu grupların hiyerarşideki konumu bilinirse, davranışlarının ve düşüncelerin alacakları yönü kestirmek mümkün olabilmektedir. Bu tür savlar sosyal psikoloji alanına ilk kez SKK ile girmiştir ve SKK'nda bireylerin gruplarıyla özdeşleşme düzeylerinin de düşünce ve davranışları üzerinde belirleyici bir faktör olduğu varsayılır. FA çalışmalarında

bireylerin grup aidiyetlerinin gruplar arası uyuşma ya da çatışma bağlamında incelenmesine ise çok sık rastlanılmamaktadır. Öte yandan, sosyal gruplara üyeliği farklı popülasyonlar ve farklı kamusal olaylar üzerinden inceleyen çalışmalarda tutarlı bir grup etkisine rastlandığı bilinmektedir. Hatta Berntsen (2018: 112)'e göre, FA araştırmalarında en tutarlı bulgulardan biri de grup farklılıklarının sıklıkla görülmesidir.

Söz konusu farklılıklara bir örnek FA kavramının ortaya çıktığı ilk çalışma olan Brown ve Kulik (1977: 73)'nin ırk grupları üzerine yaptıkları araştırmalardan verilebilir. Bu araştırmaya katılan Afrikalı Amerikalılar kamusal haklarla ilgili sorunlarla ilgilenen Medger Evers, Malcolm X, Martin Luther King Jr. ve George Wallace gibi önde gelen isimlerin suikasta uğramalarına yönelik haberlerin içinde yer aldığı on büyük kamusal olayla ilgili olarak, Avrupalı Amerikalılardan daha çok sayıda FA bildirmişlerdi. Bu gruptaki katılımcılar, on ila otuz yıl önce gerçekleşen olayları öğrendikleri koşulları da oldukça ayrıntılı bir şekilde açıklayabilmişlerdir. Gruplar arasında gözlenen olayların o topluluk için sonuç üretici (consequential) doğası ile açıklanmıştır. Siyah ve beyaz grupları arasındaki güç hiyerarşisi farkları göz önüne alındığında, siyahların hak ve özgürlük taleplerini öne çıkaran hareketlerin liderlerinin öldürülmelerinin bu grup için çok önemli sonuçlar üreteceği açıktır.

Tinti, Schmidt, Sotgiu, Testa ve Curci (2009: 236-253) Polonyalı Papa II. John Paul'un ölümüyle ilgili FA'ların, kişilerin söz konusu olayın önemi ve ürettiği sonuçlar hakkındaki değerlendirmelerine göre nasıl değiştiğini araştırmışlardır. Çalışmada, söz konusu iki değişkenin, dini bağlılığa ve uyruğa bağlı olarak farklılaşmaları beklenmiştir. Bu amaçla Polonya, İtalya, İsviçre'den katılımcılardan Papa'nın ölüm haberi ile ilgili olarak şaşırma düzeylerini, duygusal tepkilerini, olay hakkında düşünme, konuşma ve olayı medyada takip etme gibi tekrar düzeylerini, Papa'ya yönelik tutumlarını, Papa'nın ölümünün önemini, sonuçlarını ve ayrıca dini bağlılıklarını değerlendirmeleri istenmiştir. Polonyalı katılımcılar İtalyan katılımcılara kıyasla daha canlı ve tutarlı FA'lara sahipti; İtalyan katılımcılar da İsviçreli katılımcılardan daha doğru ve tutarlı FA'lara sahipti (s. 246). Benzer şekilde Polonyalı katılımcılar, İtalyan ve İsviçreli katılımcılara göre olayın önemi, ürettiği sonucun ne düzeyde önemli algılandığı, duygusal değerinin ne denli olumsuz olduğu ve konuşma ve medya takibi yoluyla ne düzeyde tekrar edildiği açılarından en yüksek puanlara sahipti (s. 244).

Aralarında gerilim bulunan gerçek grupların tarihsel anıları üzerinde yapılan bir diğer araştırmada Sahdra ve Ross (2007: 384), Hindistan'da birbirleri ile çatışma geçmişi olan Sih ve Hindu gruplarının kolektif anılarını ele almışlardır. Araştırmada, katılımcılardan, Hinduların ve Sihlerin birbirlerine uyguladıkları şiddet eylemlerini hatırlamaya çalışmaları istenmiştir. Ayrıca, katılımcıların kendilerini dini gruplarıyla ne derecede özdeşleştirdikleri de saptanmıştır. Beklendiği üzere, gruplarıyla yüksek düzeyde özdeşleşen Sihlerin ve Hinduların, düşük düzeyde özdeşleşenlere kıyasla, kendi gruplarının üyeleri tarafından işlenen şiddet ve nefret olaylarını daha az hatırladıkları görülmüştür. Grupla özdeşleşmesi düşük düzeyde olan katılımcılar ise, iç grup tarafından dış gruba yöneltilen şiddetle dış grup tarafından iç gruba yöneltilen şiddeti eşit düzeyde hatırlama eğilimindeydiler. Özdeşleşme düzeyinin yüksekliği, aynı gruba üye olsalar da bireylerin geçmişe dair olumlu anılar aktarma eğilimlerini öngörülen yönde etkileyebilmektedir. Birbirlerine benzer yanlıklar taşıyan tarihsel bilgiye sahip olan grup üyeleri arasında gözlemlenen bu fark, sosyal kimlik kuramcılarının da ileri sürdüğü gibi, grupla özdeşleşme düzeyine bağlı olarak bellek konusunda bireyler arası ayrılıkların ortaya çıkmasının olası olduğuna işaret etmektedir.

Siyasi ideolojilere bağlılık da yine bu düzeydeki araştırmalarda az da olsa irdelenen bir olgudur. Muller, Bermejo ve Hirst (2015: 990) hem serbest hem de ipucu hatırlama metodu kullanarak Arjantin'de 1976 yılında gerçekleşen askeri darbeye ilişkin genç ve yaşlı Arjantinlilerin yakın¹ ve uzak² semantik kolektif anılarını içerik analiziyle incelemişlerdir. Araştırmacılar sağ eğilimli katılımcıların darbeye ilişkin semantik anılarında daha fazla nedensel ifadeler kullandıklarını saptamışlardır. Ayrıca bu grubun darbeyi ya hatırlamadığı ya da daha olumlu anlam atfettiği, yani katılımcıların uluslarının geçmişini hatırlarken sahip oldukları hedefler doğrultusunda çeşitli yanlıklar sergiledikleri görülmüştür. Ayrıca sağ eğilimliler sol eğilimli olanlara göre, Cunta lideri Videla'dan daha çok bahsetme eğilimindeydiler. Yine sağ eğilimli katılımcıların

¹ Yakın (lived) semantik kolektif anı: Kişi hayattayken (ya da en azından olayın önemini anlayabilecek yaşta) gerçekleşen kamusal olayların dolaylı bir deneyimle (Radyo, TV yayını gibi kültürel eserler ya da yüz yüze iletişim) edinilmesini içerir ve kişi olayı yaşadığı hissine sahiptir (Hirst ve Manier, 2002 akt. Muller, Bermejo ve Hirst, 2015: 2).

² Uzak (distant) semantik kolektif anı: Kişinin doğumundan önce gerçekleşen kamusal olayların dolaylı bir deneyimle (metinler, gelenekler, anıtlar gibi kültürel oluşumlar ve kurumsal iletişim) edinilmesini içerir (Hirst ve Manier, 2002 akt. Muller, Bermejo ve Hirst, 2015: 2).

Cunta'nın birçok olumsuz özelliğini hatırlamadıkları görülmüştür. Araştırmacılar bunu söz konusu grubun benimsediği savunmacı tarzın bir yansıması olarak yorumlamışlardır.

Muller, Bermejo ve Hirst (2018: 974) daha sonra 1976 askeri darbesine ilişkin anıları (kültürel bellek³) daha yakın tarihli bir kamusal olay olan 2001 ekonomik-politik-sosyal krizi anılarıyla (iletişimsel bellek⁴) karşılaştırmışlardır. Bu kez nesiller arası bir karşılaştırmaya başvurmadan 100 Arjantinli katılımcıya serbest hatırlama yoluyla 2001 yılındaki ekonomik krizi hatırlatmışlardır. Nitel bir yöntem olan anlatı analizi yoluyla katılımcıların iletişimsel anıları, kültürel anıları ile karşılaştırıldığında kültürel anıların daha çok bağlamsallaştırılmış, daha az kişisellik içeren ve daha az duygusal olduğu; iletişimsel anıların ise daha fazla kişisel ve duygusal içeriğe sahip oldukları görülmüştür. Ayrıca ortaya çıkan bu farkta ideolojik yönelimin 2001 krizi için daha zayıf, askeri darbe içinse daha güçlü bir faktör olduğu saptanmıştır. Sol eğilimli katılımcıların Cunta ile ilgili bağlamsallaştırıcı açıklamalar sunmaları sağ eğilimlilerden daha fazlayken, 2001 Krizi için bu kadar güçlü bir fark tespit edilmemiştir. 2001 Ekonomik Krizi'nin sağ-sol ayırt etmeksizin tüm siyasi yelpazeyi etkilediği gözlemlenirken, darbe anılarının sol yönelim üzerinde çok daha yüksek düzeyde bir olumsuz etkiye sahip olduğu anlaşılmıştır.

McKeever, Joseph ve McCormack (1993: 463) tarafından yapılan ve Kuzey İrlandalı Katolik ve Protestanların kolektif anılarının ele alındığı araştırmada, bu gruplar arasında 1980 yılından itibaren gerçekleşen şiddet olaylarının her iki grup tarafından farklı hatırlanacağı ve olayların sebeplerine dair atıflarının birbirinden farklı olacağı savı sınanmıştır. Bulgular, ülkenin egemen grubu olan Protestanlar ile onların muhalifleri olan azınlık konumundaki Katolikler arasında, bu olaylarla ilgili anıları açısından Sosyal Kimlik yaklaşımının öngörülerine uygun farklara rastlandığını göstermektedir. Örneğin, konu Katoliklerin bu olaylardaki ölümlerini hatırlamakla ilgili olduğunda, Katoliklerin Protestanlara kıyasla bu ölüm olaylarını daha fazla anımsadığı saptanmıştır. Oysa konu Protestanların ölümleriyle ilgili olduğunda, bu olaylar iki grup tarafından da eşit oranlarda anımsanmaktadır. Aynı tablo, şiddet olayının hatırlanma oranları için de geçerlidir: Her

³ Kültürel bellek (cultural memory): Belirli bir sosyokültürel gruba ait geçmiş olayların kültürel eserler aracılığıyla aktarılmasıyla oluşur ve kültürel bir inşadır (Assmann 2008: 109 akt. Dessingué, 2015: 94).

⁴ İletişimsel bellek (communicative memory): Belirli bir sosyokültürel gruba ait olayların yerel iletişim ve etkileşim yoluyla kuşaklar arası aktarılmasıyla oluşur ve bireysel hatırlamaya dayalıdır (Assmann 2008: 109 akt. Dessingué, 2015: 94)

grupla ilgili yedişer olay seçilip hatırlama sıklıkları üzerinden incelendiğinde, Katoliklerin yine kendi gruplarından kişilerin öldüğü şiddet olaylarını diğerlerinden daha fazla hatırladıkları, Protestanların öldüğü olayları hatırlama konusunda ise Protestanlardan farklılaşmadıkları gözlenmiştir. Grupların tarihsel olayların sebeplerine ilişkin atıfta bulunma eğilimleri de gruplar arası çatışma dinamiklerine göre şekillenmiştir. Katolik eylemcilerin 1981 yılında başlattıkları açlık grevi sırasında gerçekleşen ölümlerin nedenleri sorulduğunda, Katolikler bu ölümleri “dışsal” (örn., hükümetin kararları gibi), Protestanlar ise “içsel” (örn., intihar) atıflar yoluyla açıklamışlardır.

Öte yandan, aynı toplumsal bağlamda gerçekleştirilen ve bu bulgularla örtüşmeyen sonuçlar üreten başka çalışmalar da bulunmaktadır. Bunlardan ilki Cairns, Lewis, Mumcu ve Waddell (1998: 13) tarafından yapılmıştır. Bu çalışmada katılımcılardan, kendilerine gösterilen kısa videolarda yer alan Kuzey İrlanda’da gerçekleşmiş siyasal olayların tarihlerini hatırlamaları istenmiştir. Bulgular, Protestan ve Katolik katılımcıların videolardaki olayların tarihlerini doğru hatırlama sıklıkları arasında bir fark bulunmadığını göstermektedir. Cairns ve Lewis (1999: 25) tarafından yapılan bir diğer çalışmada ise, bu kez siyasal olayların hatırlanmasında hem grup üyeliğinin hem de yaşanan yerin rolü birlikte ele alınmıştır. Bu çalışmada da Protestanların hatırlama konusunda daha başarılı oldukları saptanmıştır. Söz konusu bulgular, kimlik gruplarının bir çatışma ortamındayken kendi üyelerinin belleklerini şekillendirme gücüne sahip olduğu yönündeki savlarla uyumlanmaktadır.

9/11 terör saldırılarıyla ilgili FA’ları Amerikalı ve Almanlardan oluşan örneklemelerde inceleyen Echterhoff ve Hirst (2006: 763), FA’lara duyulan güveni incelemek için erişim kolaylığı özelliğine odaklanmıştır. Almanlardan ve New Yorklu Amerikalılardan 9/11 terör saldırılarından altı ay ve bir yıl sonra olay anındaki kişisel deneyimlerine ilişkin 5 veya 15 anıyı hatırlamalarının istendiği bu çalışmada katılımcıların anıyı ne kadar iyi hatırladıkları üzerinde, bu hatırlama görevini ne derece zor bir görev olarak algıladıklarının etkisi araştırılmıştır. Olayı çok şaşırtıcı olarak yaşayanlar, daha az şaşırtıcı yaşayanlar ve kontrol koşulu olmak üzere üç koşul oluşturulmuştur. Her ne kadar tüm katılımcılar kendilerinden olaya ilişkin 15 deneyimlerinin hatırlanmasının istenmesini, 5 görevin hatırlanmasının istenmesine kıyasla daha zor bulduklarını bildirmiş olsa da altıncı ayda hem Almanlar hem de

Amerikalılar için güven dereceleri iki koşulda da anlamlı biçimde ayrışmamaktadır. Bu durum erişim kolaylığının (görevin zor ya da kolay olması) FA'lara duyulan güveni etkileme açısından güçlü bir faktör olmadığını göstermektedir.

Topluluk üyeliğinin, FA'ların hatırlanmasının ötesinde, içeriklerinin şekillenmesinde de rol oynayabileceği ileri sürülmektedir. Berntsen ve Thomsen (2005: 242) Danimarkalıların II. Dünya Savaşı sırasında Almanların ülkelerini işgalini (olumsuz FA) ve beş yıl süren savaşın ardından geri çekilme haberini (olumlu FA) öğrendikleri koşulların anılarına odaklanarak FA'ların bu yönünü incelemiştir. 72-89 yaş arası ve direnişe katılan Danimarkalılarla yürüttükleri çalışmada katılımcılardan işgal dönemine ait olumlu ve olumsuz FA'larını hatırlamalarını ve anıların fenomenolojik özellikleri derecelendirmelerini istemişlerdir. İleri yaşlarına karşın çoğu katılımcının işgal ve kurtuluş haberini aldıkları kişisel bağlamlarını hatırlayabildikleri görülmüştür (s. 251). Ancak kurtuluş gününe ilişkin FA'lar işgal gününe kıyasla daha güçlü fenomenolojik özelliklere sahipti (s. 250). Araştırmanın ilginç sayılabilecek bir diğer bulgusu da katılımcıların olay anına ilişkin hava durumuna dair hatırladıkları ile ilgilidir. Katılımcıların bildirdikleri anıların doğruluğunu sınamak üzere, her iki olay gününe (kurtuluş günü ve işgal günü) ilişkin hava durumuna dair hatırladıkları ile, söz konusu günlerdeki hava durumu arşivlerindeki bilgiler karşılaştırılmıştır. Her ne kadar çoğu katılımcı işgal ve kurtuluş günlerindeki hava durumunu doğru hatırlamış olsa da işgal günündeki hava durumunu olduğundan daha kötü ve kurtuluş günündeki hava durumunu ise olduğundan daha iyi hatırlamaya ilişkin sistematik yanlılıklar sergilemişlerdi (s. 249). Bu bulguları yorumlayan Berntsen (2018: 194) kurtuluş gününü hatırlamanın olumlu benlik algısına katkıda bulunması ile açıklamıştır. Yine işgal gününe dair hatıraların, katılımcıların değerleriyle örtüşmeyen bazı olumsuzluklar içermesi (örn. ordunun kısa sürede teslim olması ve hükümetin yönetimde kalmayı sürdürerek Nazi yönetimiyle iş birliği yapması) sebebiyle, olumlu benliğine yönelik tehdit niteliği taşıdığını belirtmektedir.

1.2.1.4. İdeolojik ve Kültürel Düzeydeki Araştırmalar

FA literatüründe genel toplumsal inanış ve değerlerin FA'lara ilişkin bellek performansı üzerindeki etkilerinin tarihsel ve kültürel perspektif içinde incelendiği ideolojik/kültürel düzeye örnek olabilecek çalışmalar bulunmaktadır. Bunlardan bazıları ulusal nitelikli kamusal olaylara ilişkin FA'ların, evrensel nitelik taşıyanlara oranla sayıca

daha fazla olduğunu göstermektedir (örn. Curci, Luminet, Finkenauer ve Gisle, 2001; Kvavilashvili, Mirani, Schlagman ve Kornbrot, 2003; Wang, Conway, Kulkofsky, Hou, Mueller-Johnson, Aydın ve Williams, 2009: 111).

1.2.1.4.1. Genel kültürel farklılıklar

Bu başlık altında ilk olarak çeşitli kamusal olaylara ilişkin FA'ların uluslar arasındaki değişiminin incelendiği çalışmalar ele alınacaktır. Böylece, genel kültürel eğilimlerin FA oluşumu ve sürdürülmesi üzerindeki etkilerine dair bazı görgül araştırma örnekleri tanıtılacaktır.

Koppel, Brown, Stone, Coman ve Hirst (2013: 798) Amerikalı bir öğrenci örnekleminde otobiyografik anıların ilişkili oldukları olayları kültürel önem düzeylerine göre ayırarak incelemiştir. Böylece, FA'lar kişisel ve kültürel açıdan önemli olan ve olmayan olmak üzere ayrıştırılmışlardır. Zamanlama açısından neredeyse aynı anda meydana gelen iki kamusal olay seçilmiştir: 20 Ocak 2009'da Barack Obama'nın göreve başlaması ve 15 Ocak 2009'da Manhattan açıklarına US Airways Flight 1549'un acil inişi. Araştırmacılar, ilk olayı, tarihi niteliğini de göz önüne alarak kültürel ve kişisel olarak önemli bir olay olarak; ikincisi ise kayda değer, ancak kültürel olarak daha az önemli olay olarak sınıflandırdılar. Bulgular, Obama'nın başkan seçilmesiyle ilgili bilgileri (hem olaya ilişkin genel hem de olayın öğrenildiği ana ilişkin otobiyografik bilgileri) hatırlamanın, bu olayın katılımcılar için ne denli kişisel önem arz ettiğine ve bununla ilgili duygularının ne denli yoğun olduğuna bağlı olduğunu gösterdi. Uçağın acil inişine dair anıları hatırlamanın ise, bu iki unsura ek olarak, olayla ilgili hatıraları tekrar etme düzeyiyle de ilişkili olduğu görüldü. Obama'nın başkan seçilmesindeki pozitif duygusal yoğunluk olaya ilişkin bilgilerin daha doğru hatırlanmasını sağlamıştı. Bu çalışma, kişilerin kültürel açıdan önemli olmayan bir olayı hatırlamaları için gerekli olan bir unsurun –olaydan sonra, olaya ilişkin hatıraların sıklıkla tekrarlanması- kültürel açıdan önemli bir olayı hatırlamak için gerekli olmadığını göstermesi açısından önemlidir.

9/11 terör saldırıları FA araştırmaları temelinde en çok incelenen olay örneğidir. Luminet, Curci, Marsh, Wessel, Constantin, Gençöz ve Yogo (2004), aralarında ABD'nin de yer aldığı dokuz ülkeden katılımcılara (diğer ülkeler: Belçika, Fransa, İtalya, Japonya, Romanya, İsviçre, Hollanda ve Türkiye) 9/11 terör saldırısından yaklaşık bir ay sonra ulaşarak olaya ilişkin çeşitli olgusal detayları ve kendilerinin olayı haber aldıkları bağlamı

ne ölçüde hatırladıklarını ve bu habere verdikleri öznel tepkilerini (üzüntü, şaşkınlık, önem vb.) beyan etmelerini istemişlerdir. Kanonik kategori özellikleri konusunda gruplar arasında çok küçük düzeylerde farklılıklar ortaya çıktığı ve hemen hemen tüm topluluklar %90'ın üzerinde hatırlama oranlarına sahip olduğu saptanmıştır (s. 211). Ancak, Amerikalıların, diğer gruplara kıyasla olaya ilişkin olgusal bilgileri daha iyi hatırladıkları, daha önemli olarak algıladıkları ve daha duygusal tepkiler verdikleri görülmüştür (s. 214). Duygusal tepkiler açısından özellikle Türklerin verdikleri kimi tepkiler (örn. daha az şaşırma), Amerikalılardan (ve diğer uluslardan da) farklı bulunmuştur. Araştırmacılar bu farkların sebebini, Türkiye'nin terör geçmişini ve kültürel açıdan ABD'den farklılıklarını dikkate alarak tartışmışlardır (s. 218).

Curci ve Luminet (2006) Amerikalı katılımcılar ile diğer beş ulustan (Belçika, İtalya, Japonya, Romanya ve Hollanda) katılımcılarda 9/11 terör saldırılarına ilişkin FA'ların yaklaşık bir buçuk yıl içindeki (524 gün) tutarlılığını bir takip çalışmasıyla incelemişlerdir. Araştırma bulguları tüm gruplarda tutarlılığın yüksek olduğunu göstermiştir. Ancak gruplar arasında olay belleği, olayın uyandırdığı duygusal durum ve olayın tekrar düzeyi açısından farklılıklar söz konusuydu (ss. 336-340). Amerikalı katılımcılar, 9/11 terör saldırıları ile ilgili olgular konusunda daha doğru anılara sahipti ve haberi aldıkları kişisel bağlama dair daha spesifik anıları vardı (ss. 336-341). Luminet ve Curci (2009) tarafından yapılan bir takip çalışmasında ise 9/11 terör saldırılarına ilişkin FA'lardaki kültürel farklılıklar bu kez yapısal eşitlik modellemesi ile incelenmiştir. Örneklemi Amerikalı, İtalyan, Belçikalı, Romanyalı ve Hollandalı olmak üzere beş farklı ülkeden katılımcıların oluşturduğu araştırma, saldırılardan 21 gün ve 524 gün zaman sonra tüm ulusal gruplarda katılımcıların FA'lara sahip olduğunu göstermiştir. Ancak ulusal gruplarda FA oluşumunu ve sürdürülmesi konusunda farklı yordayıcı değişkenlerin öne çıktığı görülmüştür. Örneğin, Amerikalı grupta FA oluşumunda şaşırma ve olayın ne derece yeni olduğu daha önemli bir rol oynarken, Amerikalı olmayan katılımcılar için duygular ve tekrar belirleyici olmaktadır (ss. 753-754).

Kulkofsky, Wang, Conway, Hou, Aydın, Mueller-Johnson ve Williams (2011) Türkiye, Çin, Almanya, Birleşik Krallık ve ABD olmak üzere beş ülkeden 32-65 yaş arası katılımcıların yer aldığı bir örnekleme en önemli görülen kamusal olaylarla ilişkili FA'ların nitelikleri üzerine kültürler arası karşılaştırmalar gerçekleştirmişlerdir. Araştırmacılar, bu çalışmada, katılımcılardan ilk olarak yaşamları boyunca meydana

gelen kamusal olayları beş dakika içinde olabildiğince çok sayıda listelemelerini ve listelenen her olay için kanonik özellikleri hatırlamalarını ve ardından çeşitli fenomenolojik özelliklerini (örn. her olayın kişisel, ulusal ve uluslararası önemi vb.) değerlendirmelerini istemişlerdir. Çin örnekleminde elde edilen bulgular, diğer ülkeler için gözlemlenen bulgulardan anlamlı farklılıklar sergilemiştir. Örneğin, Çinli katılımcıların FA puanı (kanonik özelliklerin hatırlanma miktarı) diğer dört gruptan çok daha düşüktü (s. 237). Ayrıca karşılaştırılan kültürel gruplar arasında en büyük FA farkları Amerikalı ve Çinli katılımcılar arasında görülmüştür. ABD ve Çin grupları, çeşitli faktörlerin FA puanlarını ne derece güçlü yordadıkları açısından da farklı birer örüntü sergilemekteydi. Örneğin, ABD örnekleminde Çin'den farklı olarak kişisel önem ve tekrar (olay hakkında düşünme ve konuşma), FA puanlarını yorduyordu (ss. 237-238). Araştırmacılar farklı kültürel değer sistemleri ve hatırlama pratiklerinin FA'lar üzerinde etkili olduğunu belirtmektedirler.

Kulkofsky vd. (2011)'nin bulgularından yola çıkan Schmidt ve Qiao (2019) FA'ların içinde oluştuğu ve paylaşıldığı kültürel bağlamdan nasıl etkilendiğini açıklamak için bu kez yalnızca Çinli ve Amerikalı üniversite öğrencileri ile bir araştırma yürütmüşlerdir. Araştırma kapsamında kamusal olaylara ilişkin FA'ları güçlendiren faktörler (örneğin, duygu, tekrar ve önem); FA'larda yer alan canlılık ve ayrıntı miktarı ve FA'ları üreten olay türlerindeki kültürel farklılıklar incelenmiştir. Araştırmacılar spesifik bir olay örneği yerine serbest hatırlama metodu kullanarak katılımcılardan beş dakikalık bir zaman dilimi içinde bir yıldan daha yeni ve beş yıldan daha eski olmamak koşuluyla hatırlayabildikleri ölçüde çok miktarda toplumsal olayı sıralamalarını ve ardından belirtilen her olay için kanonik kategorilere ve fenomenolojik özelliklere ait soruları yanıtlamalarını istediler. Bildirilen toplumsal olay örnekleri incelendiğinde, tüm kültürlerde en çok bildirilenlerin; doğal afetler, silahlı çatışmalar, terör saldırıları ve savaş eylemleri vb. olumsuz içeriğe sahip toplumsal olaylar olduğu görülmüştür (s. 224). Amerikalı katılımcıların çoğunun, Batı'nın bireysellik ve faillik vurgusunu yansıtabilecek şekilde bireylerin rolüne odaklandığı (örn., bireyin öne çıktığı siyasi olaylar ve terör olayları); buna karşılık Çinli katılımcıların Doğu'nun kolektif kimliğe vurgusunu yansıtabilecek şekilde daha çok insan gruplarına bağlı deneyimlere (örn., doğal afetler, uluslararası ve kültürel kutlamalar) yer verdiği görülmüştür (ss. 224-225). Bunun yanı sıra bulgular, Amerikalı katılımcıların Çinlilere oranla olayların kanonik özelliklerini

daha ayrıntılı hatırladıklarını ve çok daha net zaman dilimi belirttiklerini ortaya koyuyordu. Her iki kültürde de olaya ilişkin duyguların yoğunluğu, olayın ulusal önem düzeyi ve kişinin olay hakkında ne sıklıkta düşündüğü, olayın ne denli canlı ve detaylı hatırlandığını yorduyordu; ancak, özellikle canlılık, yalnızca ABD örneğinde FA puanlarıyla pozitif yönde ilişkiliydi. Ayrıca, Çinli katılımcılar Amerikalı katılımcılara göre bireylere daha az, aile ve sosyal etkileşimlere ise daha çok odaklanmaktaydı. Bu faktörler, FA'ların, içinde olduğu ve paylaşıldığı kültürel bağlamdan nasıl etkilendiğine dair bir bilgi sağlamaktadır.

Bir diğer yaklaşım ise *farklı* ülkelerde muhtemelen *eşit öneme* sahip benzer nitelikteki olaylara odaklanan çalışmalar üzerinden geliştirilmiştir. Örneğin, Stone, Luminet ve Takahashi (2015: 280-290), Japonya ve Avustralya'da yakın zamanlı olarak meydana gelen ve siyasi açıdan önemli bir olay (Haziran 2010'da her iki ülke başbakanlarının istifası) ile ilgili FA'ları araştırdılar. Amaçları kültürel farklılıkların FA oluşumunun yordayıcılarındaki çeşitlilikleri açıklayıp açıklayamayacağını incelemektir. Avustralyalı katılımcıların olayı doğru hatırlamalarının, olayı duydukları anda ne ölçüde mutlu olduklarıyla, Japon katılımcıların olayı doğru hatırlamalarının ise benzer olayı duydukları anda ne ölçüde mutsuz olduklarıyla ilişkili olduğu bildirilmiştir.

Jobson, Whittles, Tsecoutanis, Raj, Yew ve Haque (2019: 1054-1062) Beyaz Avustralyalı ve Malezyalı katılımcı gruplarına, hayatlarındaki önemli bir yaşam deneyimi (benlik tanımlayıcı) anılarına dair açık uçlu bir soru sorup verdikleri cevapları incelemek suretiyle iki grubun otobiyografik anılarının çeşitli özelliklerini ve işlevlerini karşılaştırmış ve buldukları farkların açıklamasında katılımcıların kültürel benlik kurgularının rolünü incelemişlerdir. Avustralyalıların Malezyalılara kıyasla daha uzun, daha özerk yönelimli ve spesifik anılar aktardığını ama tüm bu otobiyografik anı özelliklerinin, katılımcıların kültürel benlik kurguları ile ilişkisi olmadığını saptamışlardır. Anıların işlevleri açısından da iki kültürel grup birbirinden farklılaşmıştır: Söz konusu anıların, Avustralyalılarda sosyal bağ kurma işlevine, Malezyalılarda ise benlik sürekliliği işlevine daha çok hizmet ettiği bulunmuştur. Kültür ile bu iki bellek işlevi arasındaki ilişkide, kültürel benlik kurgularının aracı rolü saptanmıştır.

Alea, Ali ve Ali (2021) değer yönelimleri açısından Doğu-Batı ikileminden oldukça uzak Karayip'te Afrika-, Hint- ve melez- Trinidadlı olmak üzere üç etnik gruptan oluşan örneklemden yaşamlarında yol gösterici ilkeler olduğunu düşündükleri değerlerle

ilgili soruları yanıtlamalarını (Schwartz'ın Değer Kuramı kapsamında), olumlu bir otobiyografik anı hatırlamalarını ve hatırladıkları anının duygusal yoğunluğunu ve canlılığını ve bunu ne sıklıkla düşündüklerini ve başkalarıyla paylaştıklarını beyan etmelerini istediler. Araştırmacılarının beklentisinin aksine değerlerin, otobiyografik bellek özelliklerindeki etnik grup farklılıklarının sorumlusu olmadığı görüldü. Ancak otobiyografik bellek özelliklerindeki etnik grup farklılıkları değerlerin belirginliğine bağlı olarak ortaya çıkmıştı. Örneğin, sosyal düzen ve ilişkilere değer veren bir kültürde yetişen Hintli grup, yalnızca muhafazacılık ve öz-aşkınlık gibi sosyal odaklı değerler yüksek olduğunda diğer iki etnik gruba kıyasla daha duygusal, canlı otobiyografik anılara sahipti. Ayrıca otobiyografik anıları hakkında daha çok düşündüklerini ve konuştuklarını bildirmişlerdi. Melez grup genel olarak diğer etnik gruplardan duygusal olarak daha yoğun olan otobiyografik anılara sahipti ve öz-genişletim değerleri düşük olduğunda otobiyografik anıları hakkında daha çok konuştukları görüldü. Araştırma bulguları değerlerin aracı (mediator) değil, düzenleyici (moderator) role sahip olduğunu gösterdi.

1.2.1.4.2. Kuşaklar arası benzerlikler ve farklılıklar

Makro düzey toplumsal ve kültürel faktörlerin ele alındığı kolektif bellek çalışmalarında sıklıkla üzerine odaklanılan bir konu kuşak farklılıklarıdır. Mannheim (1928, çev. 1952 akt. Olick ve Robbins, 1998: 123)'a göre her kuşak genç yetişkinlik yıllarında yaşadığı deneyimlere bağlı olarak farklı bir siyasal ve toplumsal gerçeklik geliştirir. Bu görüş, kuşakların biyolojik değil, toplumsal yapılar olduğunu fikrini öne çıkartmaktadır. Hatırlama konusundaki bu kuşak yorumu, görgül bulgularla da desteklenmektedir. Schuman ve Scott (1989: 359-381) Amerikalı bir örnekleme son 50 yılda kendi ülkelerinde ve dünyada önemli toplumsal olayları veya değişiklikleri değerlendirilmelerini istemişlerdir. II. Dünya Savaşı ve Vietnam Savaşı katılımcıların en sık hatırladıkları olaylar olarak tespit edilmiştir (s. 363). Genel olarak katılımcıların ergenlik ve genç yetişkinlik dönemlerinde gerçekleşen önemli olayları daha fazla hatırladıkları saptansa da hatırlanan anı içeriklerinin de kuşaklar arası farklılıklar içerdiği belirtilmektedir. Örneğin, yaşlı katılımcıların söz konusu dönemleri kendi yaşamlarından kişisel örneklerle bağdaştırarak hatırlama eğiliminde olduğu; daha genç katılımcıların ise olayları semantik içeriklerini öne çıkararak hatırladıkları görülmüştür (s. 373). Bu bulgu, önemli siyasal olaylar ve toplumsal değişikliklerle ilgili anıların yaşa göre yapılandırıldığı kuşak varsayımını destekler niteliktedir.

Pennebaker ve Gonzales (2009) tarafından aktarıldığı üzere büyük ulusal olayların bireyleri farklı yaş gruplarında yine farklı biçimde etkilediğini göstermektedir. Özellikle de 12 ve 25 yaşları arasındaki bireylerin bu konuda etkiye daha açık oldukları da elde edilen bilgiler arasındadır (s. 173). Körfez Savaşı gibi büyük çaplı olayların Amerikalılar üzerindeki etkilerini konu aldığı bu araştırmalarında Pennebaker, insanların her 20-30 senede geriye dönüp bu tür olayları değerlendirdikleri bir anma eğilimi içine girdiklerini ileri sürmektedir (s. 184). Araştırmacıya göre bu örüntü adeta “döngüsel” bir yapı sergilemekte ve olaylar toplumun üyeleri tarafından “kolektif bir anlatı” formunda zihne yerleştirilmektedir.

Tarihi anıların aktarılması üzerine yakın tarihli bir çalışmada ise Stone, van der Haegen, Luminet ve Hirst (2014: 280-286) Belçikalı üç kuşaktan aile üyelerinin oluşturduğu bir örnekleme İkinci Dünya Savaşı anılarının kuşaklar arası aktarımını incelemiştir. Aile bireyleriyle görüşmeler yoluyla savaşı deneyimleyen en yaşlı kuşakta anıların sıklıkla kişisel yaşantıları içerdiği saptanmış ancak bu kişisel yaşantıların büyükanne/büyükbaba ve ebeveynlerden çocuklarına ve torunlarına sınırlı bir şekilde aktarıldığı tespit edilmiştir.

1.2.1.4.3. Bilginin medyada ve sosyal ağlarda yayılımı

Toplumsal yaşam içinde anıların içeriğini oluşturacak bilgilerin sosyal biliş disiplininde göz önüne alınandan çok daha geniş bir yayılma alanı bulunduğu açıktır. Özellikle de iletişim olanaklarının iyice geliştiği çağımızda, bu türden araçların kolektif bellek içeriğini şekillendirmedeki etkisi tartışılmaz niteliktedir. “Sosyal ağlar” kavramı üzerinden, insanların bazen hayli geniş olabilecek ağlara gömülü oldukları varsayımından hareketle yapılan çalışmalar bilginin yayılmasında hem bireysel hem de ağ işleyişine ilişkin dinamiklere odaklanmaktadır.

Harber ve Cohen (2005: 382), çarpıcı özelliklere sahip bir deneyimle ilgili bilgilerin sosyal ağ üzerindeki yayılma düzeyini çalışmışlardır. Araştırmacılar, bu amaçla otuz üç öğrencinin gerçekleştirdiği bir morg ziyaretinin on günlük bir süre zarfında 900 kişilik bir sosyal ağa yayılımını incelemiştir. Bulgular, kişisel deneyimin duygusal açıdan taşıdığı uyarıcılık/canlılık düzeyinin bu konudaki bilginin bireyin sosyal ağı içinde yayılması üzerinde büyük etkisi olduğunu ortaya koymaktadır: deneyim ne kadar uyarıcı ise bilginin kişinin sosyal ağında daha geniş çapta yayıldığı görülmektedir.

Araştırmacılar, bu durumun nedeninin deneyim hakkında duygusal açıdan daha canlı terimlerle konuşulması olduğunu ileri sürmektedirler. Bu çalışma, sosyal ağların anılara temel olacak bilginin yayılmasıyla ilgili dinamiklerinin yanı sıra, bu süreçte etkili olan bireysel dinamiklerin önemine de dikkat çekmektedir.

Medyada FA olma potansiyeli yüksek kamusal olayların nasıl aktarıldığının FA'nın oluşumu ve tekrarında özel bir önemi vardır (Hirst ve Meksin, 2018: 209). FA'lar genellikle kamusal, duygu yüklü, ulusal öneme sahip olayları içerdiği için, medya çoğu olay için en azından başlangıçta, olayın kapsamlı bir şekilde öğrenilmesini mümkün kılar. Hirst vd. (2009; 2015) 9/11 terör saldırıları ile ilgili olguların doğru hatırlanmasının, medyaya maruz kalma sıklığı ile ilişkili olduğunu bulmuşlardır. Ayrıca bu miktarın üç yıllık zaman diliminde azaldığı; ancak azalmanın ilk bir yıldan sonra durağanlaştığı görülmüştür. Araştırmacılar New York Times dizini kullanarak 9/11 terör saldırıları için medyanın kullandığı kritik (olayın hikâyesini oluşturmak/anlatmak için gerekli olduğu düşünülen ayrıntılar; örn., uçak sayısı) ve kritik olmayan olgular (örn., havayolu şirketinin adı) tanımladılar. Araştırmacılar bu öğelerin doğru hatırlanma oranını takip ederek olayın o topluluğun kolektif belleğine nasıl ulaştığını incelediklerinde medyanın kolektif anılara ve FA'lara neyin dâhil edilip edilmeyeceğini belirleyebilme gücü olduğunu, hatta sahte anılar (false memory) aşılabilceğini belirtmişlerdir.

1.2.2. Analiz Düzeylerine İlişkin Ara Değerlendirme

İdeolojik-kültürel düzey, sosyal kimlik gibi gruplar arası ilişki yaklaşımlarının sosyal biliş çalışmalarına katkılarını simgeleyen çalışmaları kapsamaktadır. Sosyal biliş alanında geniş çaplı toplumsal yapı ve süreçlere ilişkin yukarıda tanıtılan araştırmalar makro süreçlerin kolektif bellek üzerindeki etkilerinin anlaşılmasında katkı sağlamakla birlikte, toplumsal yapıların dinamik özelliklerini kavramaktan hala uzaktır. Sosyal kimlik yaklaşımı gibi gruplar arası ilişkiler yaklaşımlarının birey-grup-toplum zincirini kurmadaki başarısı, özellikle makro faktörlerin ele alındığı bu analiz düzeyinde kendisini göstermektedir. Bu yaklaşımın savlarının bazı denemelerde doğrulanmamış olduğu da bilinmekle birlikte, gelecek için umut verici bir kavramsal çerçeve sundukları da şüphesizdir (örn. Cairns, Lewis, Mumcu ve Waddell, 1998: 13).

1.3. GRUPLAR ARASI BAĞLAMDA FA'LAR

Bu kısımda, FA kavramının gruplar arası ilişkiler bağlamına taşınmasında FA kavramını grupların kolektif belleğiyle ilişkili biçimde ele alma çabasında öne çıkmış olan Sosyal Kimlik Yaklaşımı tanıtılacaktır. Ayrıca, bu bağlantı açısından umut verici olarak değerlendirilen bir başka perspektif olan Sosyal Temsiller Kuramı'na odaklanılacaktır.

1.3.1. Sosyal Kimlik Yaklaşımı

FA'ları daha geniş bir sosyal bağlama yerleştirme ve çok düzeyli analizlerle ele ama çabalarının en yaygın olarak başvurduğu sosyal psikoloji kuramı Sosyal Kimlik Kuramı (SKK)'dır. Kuramı oluşturan Tajfel ve Turner (1979) bireylerin içinde yaşadıkları sistemi ve var olan statü ilişkilerini kavramalarının sosyal kategorizasyon ve sosyal karşılaştırma yoluyla gerçekleştiğini ileri sürmektedir. Birey, bilişsel bir süreç olan sosyal kategorizasyon yoluyla kendisini bir sosyal kategoriye (yani, gruba) yerleştirerek sosyal kimliğini oluşturmakta, ardından da kendi grubunu diğer gruplarla karşılaştırmaktadır. Bireylerin olumlu bir benlik değerlendirmesine ulaşma çabasını temel motivasyon kaynağı olarak varsayıldığı teoride, sosyal karşılaştırmaların sonuçlarının bu değerlendirmeleri olumlu ya da olumsuz biçimde etkileyeceği ileri sürülmektedir (Tajfel ve Turner, 1979: 40-43). Kurama göre bireyler içlerinde gruplar arası hiyerarşileri barındıran toplumsal sistemleri "meşruluk" ve "kalıcılık" özelliklerine bağlı olarak algılamaktadırlar. Sistemin meşruluğu var olan hiyerarşik toplumsal yapının adil biçimde oluşturulup oluşturulmadığına yönelik inanç; kalıcılığı ise toplumsal yapının varlığını koruma süresine yönelik beklentidir. Kuramda "özel sosyal inanç sistemleri" olarak isimlendirilen bu süreçler bireylerin toplumsal yapı içinde bağlı oldukları/sayıldıkları grupların konumlarına göre değişebilmektedir. Kuramda, sistem içinde üst konumlarda yer alan grupların üyelerinin alt konumlu grupların üyelerine kıyasla sistemi daha meşru göreceklere biçiminde genel öngörülere yer verilmekle birlikte, iç grupla özdeşleşme düzeyi gibi psikolojik değişkenlerin bireyler arası çeşitliliği üretmede önemli bir rol oynadığı ileri sürülmektedir (Tajfel ve Turner, 1979: 35). Sosyal Kimlik yaklaşımına göre, benlik kavramı iki alt sistemden oluşur. Kişisel başarılar, bedensel özellikler, yetkinlikler vb. kişisel kimliği oluştururken; kişinin kendisini üyesi olarak algıladığı toplumsal gruplarla olan özdeşimleri sosyal kimliğini içerir (Turner, 1982 akt. Abrams ve Hogg, 1998: 22). Grup üyeliği algıları benzerlik, ortak kader,

yakınlık ve ortak tehdit gibi faktörlerle şekillenmektedir; bu nedenle sosyal gruplar genellikle milliyet, siyasi bağlılık, din, cinsiyet vb. eksenlerinde bölünür. Hangi tür kimliğin baskın olup davranışları belirleyeceği bağlama göre şekillenir (Turner, 2000).

SKK'nın FA alanındaki çalışmalara ilk yansıması yakın zamanlarda Berntsen'in (2009: 191-193) modeli yoluyla olmuştur. FA oluşumunu ve sürdürülmesini olayın kişi tarafından değerlendirmeleriyle bağlantılı bilişsel ve duygusal öğelerle açıklayan modellerin aksine Berntsen'in modeli, "sosyal kimlik" kavramını öne çıkartmaktadır. Tarihsel ve kamusal bir olay için FA'lara sahip olmanın bir gruba aidiyet hissetmeyi ve özdeşleşme duygusunu uyandırdığını varsayan Berntsen (2009: 192), FA'ların kamusal olayın sosyal ve kültürel açıdan ürettiği ilginin bir fonksiyonu olarak şekillendiğini, kişisel ilginin ise bunda küçük bir rol oynadığını iddia etmektedir. Buna göre, belirli bir olay için FA'nın oluşması ve sürdürülmesinde kişinin sosyal kimliğinin aktivasyonu belirleyici bir öneme sahiptir (modelin ayrıntıları için, bkz. Şekil 1). Berntsen'e (2009: 201) göre bu model FA oluşumunun ötesinde, sosyal kimlik ve grup sürekliliği ile ilgili faktörler yoluyla bu tür anılardaki bazı yanlışlık ve çarpıklıkları da açıklayabilmektedir.

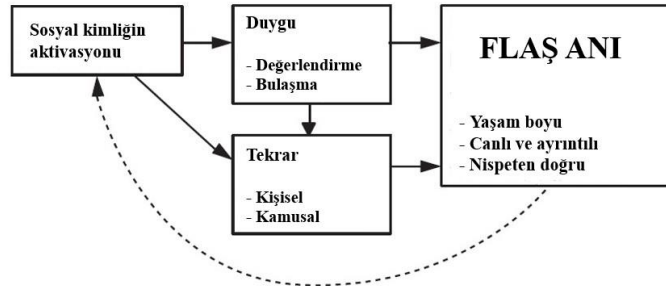

Şekil 1. Berntsen'in (2009: 193) FA oluşumu modeli

Şekil 1'de görüleceği gibi, Berntsen (2009: 193; 2018: 188) modelinde sosyal kimliğin FA'nın oluşumunu ve sürdürülmesini üç farklı yol aracılığıyla arttıracaklarını ileri sürmektedir: (1) söz konusu yeni olaya verilen duygusal tepkiyi arttırabilir. Yani, sosyal kimliğin etkinleştirilmesi, bireyin ya olaya ilgi düzeyinin öznel olarak değerlendirilmesi ya da başkalarının tepkisini gözlemlerken bulaşma yoluyla oluşan duygusal bir tepkiye yol açabilir. (2) Başlangıçta verilen duygusal tepkiyle birlikte söz konusu olayın kişinin kendisi veya içinde bulunduğu grubun üyeleri ile etkileşimi sonucu tekrar edilmesi sayesinde güçlenebilir. Yani, FA'nın duygusal belirginliği ve sosyal önemi hem bireysel hem de grup içi tekrarların artmasına neden olabilir. (3) Son olarak, olay sırasında olayı deneyimleyen kişinin duygusal tepkisi olmadan dışsal tekrarın (olayın haber

programlarında yer alması gibi) artmasıyla güçlenebilir. Yani, tekrar ve anma süreçleri, öznel duygusal tepkilerle bağlantısız da olabilir.

Berntsen (2009: 193) kişinin dikkatini olaya ilk çekenin o olayın kendi sosyal grubuyla ilgisi olduğunu ve bunu olayın duygusal açıdan değerlendirilmesinin ve önemine dair bir yorum yapılmasının takip ettiğini, tüm bu süreçlerin FA oluşumunu desteklediğini ileri sürmüştür. Dolayısıyla, bir FA'ya sahip olmak sadece bireysel bir süreci değil, "aidiyet" ve grupla özdeşleşmeyi ifade eder. Bu savların doğruluğu ilk kez Luminet ve Curci (2009) tarafından görgül biçimde sınanarak desteklenmiştir. Aralarında Berntsen'in modelinin de yer aldığı dört ayrı FA modelini 9/11 olayları üzerinden Amerikalı ve Amerikalı olmayan örneklemelerde sınanan bu iki araştırmacı söz konusu olaylara ait FA'ların bu iki toplumsal grup içinde farklı korelasyonel örüntüler sergilediğini saptayarak FA'ların grup kimlikleriyle yakından ilişkili olduklarını görgül şekilde test etmişlerdir.

Yakın zamanlı bir çalışmada Talarico, Bohn ve Wessel (2019: 985-997) FA oluşumunda ve korunmasında sosyal kimliğin yanı sıra grubun hâkim inanışlarının da önemli olabileceğini belirtmişlerdir. Araştırmacılar Alman, Danimarkalı ve Hollandalı katılımcıların yer aldığı bir örnekleme 2011 yılında Japonya'da gerçekleşen Fukushima Daiichi nükleer felaketini hükümetlerin nükleer enerji politikaları ile bağlantılı olarak ele almışlardır. Araştırmacılar FA'ların o grubun önceki inanışlarına uygun olan olayların FA olarak saklanması daha olası görmektedirler. Talarico, Bohn ve Wessel (2019) belirli bir olay için FA oluşumunu yordaması gereken iki boyut tanımlamışlardır: ilgi düzeyi ve uyum (relevance and congruence). Böylece, olayın kişinin sosyal grubuyla ilgisi, gerekli ilk kriter olacaktır. İlgi düzeyi belirlendikten sonra, bir olayın kişinin önceden var olan inançlarına uyumu önem taşıyacaktır. Eğer olay kişinin inançlarına uygunsa, daha büyük bir FA frekansı beklenir. Bir olay kişinin inançlarına aykırı ise, FA oluşumunun engellenmesi beklenir. İki etki de yine sosyal grupla ilgili bir olay bağlamında meydana gelecektir. FA literatüründe ilgi düzeyi ve uyumun görece etkisine ilişkin varsayımlar bu çalışmaya kadar ele alınmamıştır. Fukushima nükleer felaketi, hem Almanya'da hem de Hollanda'da devam eden siyasi görüşmelerle ilgiliydi, ancak felaket, Almanların nükleer enerjinin tehlikeleri hakkındaki inanışlarına uymakla birlikte, Hollanda'nın nükleer enerjiye verdiği destekle tutarsızdı. Alman katılımcıların Fukushima felaketi için FA'ları mevcuttu. Ayrıca, FA oluşumu ile ilişkili olduğu

düşünülen olay özellikleri (örn., önem ve sonuç üretme dereceleri) milliyetin bir işlevi olarak farklılık göstermiştir. Fukuşima dışındaki olaylar için oluşturulan FA'lerde da katılımcıların daha çok ulusal kimlikle ilgili olayları (örn., Almanlar için Münih saldırıları, Danimarkalılar için Utoya katliamı ve Hollandalı katılımcılar için Malezya Havayolları MH-17 uçuşu) bildirdikleri görülmüştür.

Akan (2011) ülkemizde yaşayan 20-84 yaş arası çoğunluk (Türk) ve azınlık (Ermeni) gruplarıyla yaptığı çalışmada azınlık veya çoğunluk grubu üyesi olmanın katılımcıların yaşamlarını etkileyen toplumsal olayların otobiyografik anıları üzerinde organize edici bir rolü olup olmadığını incelemiştir. İki grupta da ilk aşamada katılımcılardan ipucu kelimelerin çağrıştırdığı otobiyografik anılarını yazmaları ve ardından olayların tarihlerini belirtmeleri istenmiştir. İkinci aşamada aynı katılımcılardan, yaşadıkları süre boyunca Türkiye'de gerçekleşen ve önemli olduklarını düşündükleri toplumsal olayları yazmaları ve ardından olayların tarihlerini belirtmeleri istenmiştir. Bu sayede toplumsal olayların otobiyografik belleğin içeriği ve organizasyonu üzerinde bir etkisi olup olmadığı araştırılmıştır. Bulgular, toplumsal olayların nadiren otobiyografik anıları düzenleyen dönüm noktaları olarak rol oynadığını ve iki grup arasında toplumsal olayları referans noktaları olarak alma sıklığı açısından bir fark olmadığını göstermiştir. Ancak, katılımcıların yaşı ve toplumsal kimlikleriyle özdeşleşme düzeylerinin, toplumsal olayların otobiyografik bellekteki rolü üzerinde önemli bir etkisi olduğu gösterilmiştir. Bunun yanı sıra, toplumsal olayların daha çok kişisel referanslar kullanılarak tarihlendirildiği, ayrıca kişisel ve toplumsal olayların tarihlendirilmesinde kullanılan referansların büyük bir benzerlik gösterdiği saptanmıştır.

Olumsuz sosyal kimlikle başa çıkma konusunda sosyal kimlik kuramcılarının erken dönemde önerdikleri kimlik yönetme stratejilerinin kolektif bellek ile bağlantılarını inceleyen Devine-Wright (1999 akt. Devine- Wright, 2003: 26) toplumsal sistemin meşruiyeti ve kalıcılığına yönelik algılar sonucunda şekillenen sosyal hareketlilik, sosyal yaratıcılık ve sosyal rekabet stratejilerinin kolektif bellek içeriğinin de kullanımını anlamada yararlı olacağını ileri sürmüştür. Araştırmacıya göre bu stratejiler, sistemi destekleme ya da ona muhalif olma gibi farklı hedefler doğrultusunda sosyal anı yayma ve anma ritüellerine aktif katılım gibi formlar yoluyla kolektif belleğin kullanımını çeşitlendirebilir. Sistem meşruiyetine yönelik sosyal inşanın psikoloji alanında üstünkörü ele alınan bir konu olduğu ve laboratuvardaki yapay grup çalışmalarında geçici bir

başlangıç koşulu olarak incelendiği yönündeki eleştirilere katıldığını belirten Devine-Wright'a göre, sisteme yönelik itirazların (sosyal yaratıcılık ve sosyal rekabet) şekillenmesinde sosyal bellek süreçleri önemli ölçüde etkili olabilecektir. İç ve dış grupların kıyaslanmasında şimdiki bağlama odaklanmak yerine, geçmişteki bir döneme odaklanmak, pozitif bir iç grup ayırt ediciliğine ve bireysel özsaygı artışına yönelik bir sosyal yaratıcılık stratejisi olarak kullanılabilir. Kolektif belleğin sürdürülmesinde önemli olan anma gibi sosyal ritüeller ise Devine-Wright tarafından yüksek statülü grupların kendilerine avantajlar sağlayan sosyo-politik statükoyu koruma ve toplumsal değişimi engelleme girişimlerinin bir örneği olarak değerlendirilmektedir.

FA'ları ve kimliği inceleyen araştırmacılar, öncelikle FA'ların bir bireyin kimliğini ve sosyal kimliğini nasıl şekillendirebileceğinden ziyade, sosyal kimliğinin FA'ların oluşumuna yol açan bir mekanizma olarak nasıl işlediğine odaklandılar (bkz. Berntsen, 2009; 2018). Mevcut araştırmalardan açıkça ortaya çıkan şey, sosyal kimliğin tarihsel olayları çevreleyen FA'ların oluşumunda güçlü bir rol oynadığıdır.

Meşruiyet, kalıcılık ve sınırların geçirgenliği algıları, hem yapılacak karşılaştırmalar için bir çıkış noktası oluşturabilmekte, hem de bu tür karşılaştırmaların sonuçları olarak biçimlenmektedir. Örneğin, sistemi meşru ve kalıcı olarak algılayan bireylerin aidiyet gruplarıyla düşük düzeyde özdeşleşmesi durumunda sosyal hareketlilik stratejilerine daha fazla başvurmaları beklenmektedir. Hem deneysel koşullarda hem de gerçek toplumsal kategoriler kullanılarak gerçekleştirilen çok sayıdaki araştırmanın sonuçları SKK'nın meşruiyet, kalıcılık ve geçirgenlik algıları ile kimlik yönetim stratejileri arasındaki ilişkilere yönelik beklentilerini büyük ölçüde desteklemektedir. Öte yandan, bu tür araştırmalar genellikle ya laboratuvar koşullarında yeni oluşturulmuş gruplara atanan deneklerin o anki algıları üzerinden ya da var olan toplumsal kategorilerin üyelerinin zaten biçimlenmiş olan inançları üzerinden gerçekleştirilmektedir.

Tajfel ve Turner'ın birey-grup-toplum üçlüsü arasındaki ilişkilerin tarihsel bağlamına büyük önem atfetmelerine karşın, bireylerin meşruiyet, kalıcılık ve geçirgenlik gibi yapısal özelliklere ilişkin inançlarının tarihsel süreç içinde nasıl biçimlendiğine ve aktarıldığına yönelik oldukça sınırlı sayıda araştırma bulunmaktadır. Bu amaca yönelik araştırmalar ise çoğu kez belli bir toplumsal yapı içindeki özgül gruplar arası ilişkilerin tarihçesine odaklanan, betimsel nitelikli çalışmalardır. Dolayısıyla, farklı toplumsal yapılardan elde edilen bulguların kıyaslanabilmesi çok da mümkün olmamaktadır. Farklı

toplumlarda gruplar arası ilişkilere yönelik inançlar kapsamında gözlenen bazı tutarlı örüntülerin varlığı ise, konunun önemine işaret etmektedir. Örneğin, cinsiyet, yaş, sınıf, ırk gibi bazı toplumsal kategoriler söz konusu olduğunda, ilgili kategori üyelerinin sisteme yönelik meşruiyet, kalıcılık ve geçirgenlik algıları kayda değer benzerlikler sergilemektedir. SKK, bu türden düzenliliklere ilişkin net bir açıklama sunmamaktadır.

1.3.2. Sosyal Temsiller Yaklaşımı

Moscovici'nin Sosyal Temsiller Kuramı (STK), sosyal psikoloji alanındaki indirgemeci olarak eleştirilen bilişsel bakış açılarına yönelik olarak 1970'lerde getirilen ilk eleştirilere zemin oluşturmuştur. Bu kuram, dönemin ana akım sosyal biliş literatüründe sıklıkla rastlanan ve bireyin zihnini sosyal çevreden bağımsız bir biçimde ele almayı hedefleyen yaklaşımına karşı çıkmaktadır. Kuram tam tersine insan belleğinin bir sosyal ürün olduğunu savunmaktadır. Moscovici, böyle bir çıkış noktasını takiben ana akımın “şema” kavramını yine benzer bir mantıkla sorgulamakta ve bu kavramın zihinsel süreçleri kavramada yetersiz kaldığına işaret etmektedir. Araştırmacı, bu sorunları giderme potansiyeli barındırdığına inandığı “sosyal temsiller” (ST; social representations) kavramını şekillendirerek bunu “şema” kavramı yerine kullanmaktadır. ST, adından da anlaşılabilirliği gibi, bir grup insanın etkileşimleri yoluyla şekillenen ve, şema kavramında olduğu gibi, bireylerin davranışlarını yönlendirme gücüne sahip bir zihinsel yapı olarak tanımlanmaktadır. Bir “değerler, fikirler ve pratikler sistemi” olarak tanımlanan ST, birey ve gruplar için yeni ve yabancı olan fikir, uygulama, ya da nesnelere “tanıdık” hale getirirler (Moscovici, 1973: xiii). Moscovici, sosyal temsillere iki işlev yüklemektedir: sosyal temsiller, (1) bireylerin fiziksel ve sosyal çevrelere adapte olarak bunlar üzerinde denetim kurmalarını ve (2) bir insan topluluğunun üyeleri arasında toplumsal değişim ve etkileşimleri mümkün kılarlar. ST, bu işlevleri yoluyla hem bireyin kendi deneyimlerini hem de bağlı oldukları grubun deneyimlerini anlamlandırmada fayda sağlayabilirler. Bu işlevler sayesinde bireyler ve gruplar için sorun yaratabilecek belirsizliklerden kaçınmak da mümkün hale gelebilmektedir. Bu özellikleri nedeniyle sosyal temsiller sosyal psikoloji alanındaki çalışmalar için hem bireyler hem de gruplar arasındaki farklılıkları incelemede son derece kullanışlı araçlar haline gelmektedirler (Voelklein ve Howarth, 2005). Öte yandan, STK özellikle Kıta Avrupası'nda büyük ilgi görmesine rağmen, birçok eleştiriyle de karşı karşıya kalmıştır. Bu eleştiriler ST kavramının statik yapıya sahip olmasından ana akım bilişsel yaklaşıma benzerliğine kadar

çeşitlenmektedir (Voelklein ve Howarth, 2005: 431). Kimi araştırmacılar ise STK ve ana akım sosyal biliş geleneklerini ayrı tutmak yerine, bunları bütünleştirmenin daha verimli olacağını düşünmüşlerdir (örn., Augoustinos ve Innes, 1990; Parales Quenza, 2005). Metodolojik açıdan oldukça gelişmiş olan ana akım sosyal biliş yaklaşımının kuramsal bir derinliğe sahip olduğu düşünülebilecek olan STK ile yan yana değerlendirilmesinin her iki gelenek için de önemli yararlar sağlayabileceği fikri giderek daha çok ilgi çekmektedir. Bu iki yaklaşım, epistemolojik ve ontolojik öncüllerinde birbirinden ciddi farklılıklar sergilese de (Moscovici, 1988), bazı araştırmacılar analiz düzeyine özel bir dikkat göstererek bunları bellek çalışmasına entegre etmeye çalışmanın yararlı olabileceğine inanmaktadır (Augoustinos ve Innes, 1990; Blank, 2009: 164; Devine-Wright, 2003: 33). Augoustinos ve Innes (1990), bellek süreçlerini çok düzeyli bir analizle ele almanın sadece ana akım sosyal biliş yaklaşımı için değil, aynı zamanda ST için de faydalı olduğunu, çünkü “sosyal temsillerin günlük sosyal etkileşim sırasında bireyler tarafından nasıl edinildiğini, işlendiğini, geliştirildiğini, yapılandırıldığını ve kullanıldığını anlamaya ihtiyaç olduğunu” öne sürdüler (s. 215). Şemalardan kolektif belleğe kadar birçok sosyal biliş alanı için böyle bir çabanın taşıyabileceği potansiyele rağmen, bellek literatüründeki bu tür araştırmalar bugün bile hala gelişme aşamasındadır (bkz. Coman, 2015: 192; Hirst, Yamashiro ve Coman, 2018: 449). Örneğin, Parales Quenza (2005: 85), böylesi bir sentezin ST’in nasıl bir yapıya sahip olduğunun anlaşılmasındaki metodolojik sorunların çözümlenmesinde yararlı olacağını öngörmektedir.

ST kavramına yönelik sonraki dönem çalışmalarından bazıları, bu kavramın yapı ve içerik bakımından sahip olduğu özelliklere odaklanmıştır. Bu çalışmalar arasında en iyi tanınanı Abric (1993: 75-78)’in modelidir. Bu araştırmacı, ST’nin yapısını değişime dirençli unsurları içeren merkezi (central) yapı ve temsildeki değişim olasılıklarıyla ilgili bireysel katkıları içeren çevresel (peripheral) olarak ikiye ayırmayı önermiştir. Merkezi özellikler bir grubun uzlaşımsal eğilimlerini içermekte ve grubun homojenliğini yansıtmaktayken, çevresel öğeler tam tersine, heterojenliğe vurguda bulunur (Abric, 1993: 76). Bu nitelikler, merkezi özellikleri kolektif belleği tanımlamada belirleyici öğeler haline getirmektedirler (Abric, 1993: 76; 1996: 79). Sınırlı sayıdaki çalışma bu beklentiye doğrulayan bulgular üretmiştir. Örneğin, Türk toplumunun terörle ilgili sosyal temsillerini ele alan bir çalışmada, uzun ve kısa süreli bellek ölçümleri söz konusu

temsilin merkezi öğelerinin düzenleyici ve anlam üretici işlevler sergilediğini ortaya koymuştur (Övgün, 1994).

Grup, kültür veya toplumla ilgili şaşırtıcı olayların öğrenilmesine ilişkin canlı ve uzun süreli ayrıntıları içeren bir anı türü olarak (Brown ve Kulik, 1977: 73), FA'lar söz konusu iki ana yaklaşımı bir arada değerlendirmeye çok uygun görünmektedir. FA araştırmalarında incelenen siyasal şiddet olayları, ünlü kişilerin ölümleri, depremler veya nükleer kazalar gibi hızla gelişen, şaşırtıcı nitelikteki olaylar, (Páez, Bellelli ve Rimé, 2009: 227) "bilindik olunmayı bilindik kılma" (Moscovici, 1973) işlevi gören sosyal temsilleri ele almak için de uygun örneklerdir. Böyle bir girişimin Hirst, Yamashiro ve Coman (2018: 438)'ın kolektif bellek çalışmalarında "yukardan aşağıya" (top-down) ve "aşağıdan yukarıya" (bottom-up) olarak ayrıştırdıkları yönelimlerin eş zamanlı bir değerlendirmesine olanak sağlayacağı da ileri sürülebilir. Böyle bir ele alıfta STK kolektif anıların oluşumu ve sürdürülmesinde birey-içi faktörleri göz ardı eden "yukarıdan aşağıya" yönelimi için uygun sayılabilir. Öte yandan, ana akım sosyal biliş ise geniş toplumsal/kültürel bağlamı ihmal eden "aşağıdan yukarıya" yönelimin tipik örneğidir.

Önceki bölümlerde de görüldüğü gibi, FA literatüründeki güncel tartışma konularından biri bu tür anıların ne denli bireysel ya da sosyal oldukları yönündedir. FA'ların toplumsal nitelikli olanlarının bile kişisel anı olarak sayılması yönünde bulgulara ulaşılması (örn., Demiray ve Freund, 2015: 503), bu türden gruplar arası ilişki savlarının etkisini zayıflatıyor gibi görünmektedir. Bu anıların bir "sosyal temsil" niteliği taşıdıklarının ortaya konulmasının FA'ların bireysel mi yoksa toplumsal mı olduklarına ilişkin tartışmalar için ek veriler üretebilir. Ani ve şaşırtıcı nitelikteki olayların FA ve sosyal temsil düzeylerinde incelenmelerinin mümkün olması, bazı araştırmacıların önerdiği (örn., Blank, 2009: 164; Devine-Wright, 2003: 33), bireyden topluma dek çeşitlenen çok düzeyli analizler için de bir olanak yaratmaktadır. Yakın tarihli bir çalışmada Tamayo-Agudelo (2012: 183) sosyal kimliğin ve FA olayının araştırılan grup için öneminin değerlendirilmesinde önceki tutumların ölçümü (örn., Conway vd., 1994, Hirst vd., 2009) gibi sosyal unsurların yanı sıra sosyal temsillerin de kullanılabileceğini belirterek FA'lar ve sosyal temsiller arasında kurulabilecek olası teorik ilişkinin zeminine ilişkin ipuçları sağlamaktadır. Kanımızca, yakın zamanda önerilen işlevlerin (örneğin, toplumları bir bütün olarak etkileyen olayların bireylerin sosyal kimliklerini

tetikleyebilmesi ve kolektif anıların şekillendirmesi) Moscovici'nin önerdiği işlevlerle önemli benzerlikler taşıyor olması, toplumsal nitelikli FA'ların birer sosyal temsil olarak incelenmesinin önünü açmaktadır.

1.4. FLAŞ ANILAR VE KOLEKTİF BELLEK BAĞLANTISI İÇİN YENİ BİR KURAMSAL ÇERÇEVE: SOSYAL BASKINLIK KURAMI

SBK, grup-temelli sosyal hiyerarşilerin nasıl oluştuğunu ve nasıl sürdüğünü anlamak amacıyla Sidanius ve Pratto (1999) tarafından geliştirilmiştir. Sosyal psikoloji alanındaki diğer gruplar arası ilişkiler kuramlarından da (örn., Gerçekçi Grup Çatışması Kuramı, SKK, Kendini Sınıflandırma Kuramı) esinlenen SBK'da, tahakküm ilişkileri, önyargı, ayrımcılık ve toplumsal şiddetin ortaya çıkışı ve varlığını sürdürmesiyle ilişkili süreçlerin kavranması için çok düzeyli bir analize gerek olduğunu ileri sürülmektedir. Bu düzeyler kültürel ideolojiler ve politikalar, kurumsal uygulamalar, grup içi ve grup dışı ilişkiler, bireylerin kişilik eğilimleri ve kadın ve erkeklerin evrimsel süreç içinde biçimlenmiş olan etkileşimlerdir. İnsan toplumlarına sistemci bir bakışla yaklaştıklarını belirten Sidanius ve Pratto (1999), sözü edilen düzeylerin kendi içlerinde sistematik sonuçlar üretecek biçimde nasıl etkileştiklerini de incelemeyi hedeflemektedirler.

SBK'da, artı değer üreten toplulukların diğerlerinden niteliksel açıdan farklılaşmalarını sağlayan üç grup temelli hiyerarşi sistemine sahip oldukları ileri sürülmektedir. Bunlar, (1) yetişkinlerin çocuklar üzerinde orantısız bir toplumsal güç sahibi oldukları yaş sistemi; (2) erkeklerin kadınlar üzerinde sahip oldukları orantısız toplumsal, siyasal ve askeri güce dayalı cinsiyet sistemi ve (3) insan yaşam döngüsüyle doğrudan ilişkili olmayan nedenlere bağlı olarak "keyfi" temelde oluşturulan grupların olumlu ve olumsuz toplumsal değerlere ulaşmadaki fırsat eşitsizliklerine dayalı keyfi küme sistemi. Kurama göre, şiddet düzeyinin en yüksek olabildiği sistemler olan keyfi küme sistemleri iktidarla yakından ilişkili ve ülkeden ülkeye değişebilen toplumsal ayrımlara (ırk, etnisite, sınıf, milliyet, din ya da klan gibi) dayanırlar. İlk ikisine bazı primat türlerinde de rastlanan bu tür toplumsal örgütlenmelerin rol ve güç dağılımı kadar, beceri, bilgi ve fikirlerin de aktarımını kolaylaştırdığı düşünülmektedir (Sidanius ve Pratto, 1999; Pratto, Sidanius ve Levin, 2006). Ayrıca, bu üç sistemin kendi içindeki etkileşimler de (örn., ABD'de genç ve siyah bir kadın olmak) gruplar arası hiyerarşilerin şekillenmesinde ve sosyal davranışları belirlemede etkili olacağı ileri sürülmektedir.

1.4.1. Meşrulaştırıcı Mitler

SBK'na göre, toplumlardaki eşitsizliklerin yansıması olan grup temelli hiyerarşiler kurumlar, bireyler ve dayanışmaya yönelik gruplar arası süreçler gibi çeşitli düzeylerdeki ayrımcılıkların sonucunda varlıklarını sürdürürler. Gruplar arası ayrımcılık ise meşrulaştırıcı mitler ya da toplum tarafından paylaşılan birtakım toplumsal ideolojiler yoluyla desteklenirler. SBK, gruplar arası eşitsizliğin sadece baskın olanların alt konumdakilere uyguladığı güce dayalı olarak ortaya çıkmadığını ileri sürmektedir. Kurama göre, bireylerin karar ve davranışları, yeni toplumsal uygulamalar ve kurumların işleyişleri meşrulaştırıcı mitler yoluyla biçimlenmektedir. Meşrulaştırıcı mitler, bir toplumun üyeleri tarafından üzerinde uzlaşılarak benimsenmiş değerler, tutumlar, inançlar, kalıpyargılar ve kültürel ideolojiler olarak tanımlanırlar (Sidanius ve Pratto, 1999; Pratto, Sidanius ve Levin, 2006).

Kuramda meşrulaştırıcı mitler hiyerarşi çoğaltıcı ve hiyerarşi azaltıcı olmak üzere iki alt tipe ayrılmaktadır. Hiyerarşi arttıran meşrulaştırıcı mitler (HÇ-MM) gruplar arası baskı ve eşitsizlik için gerekli olan ahlaki ve entelektüel gerekçeleri sağlar. HÇ-MM'ler ırkçılık, cinsiyetçilik, heteroseksizm, kalıpyargılar, “kader” nosyonları, adil dünya inancı, milliyetçilik, Konfüçyüsçülük, karma doktrini, sınıfçılık ve yoksulluğun nedenlerini içsel atıflarla açıklama gibi çok farklı biçimlerde kendini gösterir. Tüm bu mitler ve benzerlerinin ortak hedefi eşitsizliğin doğal, ahlaki açıdan uygun, meşru ve adil bir insanlık durumu olduğu savını desteklemek ve güçlendirmektir. HÇ-MM'ler sadece baskınlık durumunu sürdürmekle ilgili uygulamaları örgütlemekle kalmaz, çoğu durumda dezavantajlı konumdaki grup üyelerinin baskın gruplarla iş birliği içine girmesine de yol açar; böylece, eşitsizlikler çoğu kez doğrudan şiddete gerek kalmadan süreğenlik kazanır. Öte yandan, sosyal demokrasi, sosyalizm, komünizm, zayıf ve yoksulların korunmasını öne çıkartan dini doktrinler, evrensel insan hakları gibi hümanist doktrinler, feminizm gibi, tahakküme karşı çıkma temasını işleyen ideolojiler, hiyerarşi azaltan meşrulaştırıcı mitler (HA-MM) olarak adlandırılmaktadır. Hem hiyerarşi çoğaltan mitler hem de hiyerarşi azaltan mitler bireysel davranış örüntülerine ve kültürel ilişki ağlarına sinmiş biçimde varlıklarını sürdürürler (Sidanius ve Pratto, 1999; Pratto, Sidanius ve Levin, 2006).

Bir meşrulaştırıcı mitin etkisini belirleyen şey, bu mitin hem baskın hem de alt konumlu grup üyeleri tarafından benimsenmiş olma düzeyidir. SBK, her koşul

eşitlendiğinde (*ceteris paribus*) baskınların hiyerarşi çoğaltıcı mitleri alt konumdakilerden, alt konumdakilerin de hiyerarşi çoğaltan mitleri baskınlardan daha çok savunacağını ileri sürmekle birlikte, belli bir kararlılık kazanmış hiyerarşilerde bu farklı gruplar arasında daha yüksek düzeyde bir ideolojik uyuşmaya rastlanmasını öngörmektedir (Pratto, Sidanius ve Levin, 2006). Bu değerlendirme, aynı zamanda, toplumların genel niteliklerinin meşrulaştırıcı mitlerin paylaşım düzeyini arttırıp azaltabileceğini de ima etmektedir. Dolayısıyla, kimi toplumlar bu tür inanç sistemlerinin yaygın kabulü yoluyla diğerlerinden ayrışabilecek, kimileri ise ciddi kutuplaşmaları da içinde barındıracaktır.

1.4.2. Sosyal Baskınlık Yönelimi

Sosyal baskınlık kuramcıları, hiyerarşik yapının sürmesi için sergilenen bireysel etkinliklerin tümüyle de kişilerin sistem içindeki toplumsal konumlarıyla belirlenmediği görüşündedirler. Bu konuda SKK'dan ayrıştıkları da söylenebilir. Sidanius ve Pratto'ya göre, sistem içindeki eşitsizlikler doğrudan grup kimliklerine dayalı olmaktan ziyade, hiyerarşiyi sürdürme konusundaki eylemleri kolaylaştırarak etkide bulunurlar. Aynı toplumsal konuma sahip bireylerin toplumsal yapıya ilişkin çok farklı görüş ve eylemler sergiliyor oldukları gerçeğinden hareketle, konunun psikolojik boyutunun incelenmesini zorunlu görmüşlerdir. Bireyler arası farklılıkların rastlantısal ya da bağlama dayalı olarak ortaya çıktığı yolundaki görüşlere de katılmayan Sosyal baskınlık kuramcıları, hiyerarşik grup ilişkilerinin bireysel yönünü anlamak için Sosyal Baskınlık Yönelimi (SBY) adını verdikleri psikolojik, birey içi bir kavram oluşturmuşlardır (Sidanius ve Pratto, 1999; Pratto, Sidanius ve Levin, 2006: 307-331). Bu yönelimin kuramın ilk ortaya çıkışında bir kişilik özelliğine benzer biçimde ele alındığı bilinmektedir (Pratto, Sidanius, Stallworth ve Mall, 1994: 743).

SBY, bireylerin grup temelli baskınlık ve eşitsizliğe duydukları arzuyu belirlemek için geliştirilmiş bir kavramdır (Pratto, Sidanius, Stallworth ve Mall, 1994: 742). Bu arzu, alt konumlu olanlardan daha iyi sonuçlar üreten gruplar arası ve kurumsal süreçlere katılım ve bireysel düzeyde ayrımcı eylemlerle kendini gösterir. Kuramın gelişiminin ilk yıllarında SB kuramcıları SBY'yi bireyin iç grubunun dış gruplara üstün olması arzusu olarak tanımlamışlardır. Ancak, sonraki yıllarda SBY iç grup baskınlığı ya da boyun eğmesinden bağımsız olarak belirgin sosyal gruplar arasındaki eşit olmayan ve baskınlık/boyun eğme temalarını da içeren ilişkilere duyulan arzu biçiminde yeniden

tanımlanmıştır (Sidanius, Levin, Federico ve Pratto, 2001). SBY düzeyi yüksek olan bireylerin ayrımcı eylemlerini haklı çıkartırken başvurdukları yollardan biri toplumsal hiyerarşinin haklılığını vurgulayan çok sayıdaki meşrulaştırıcı miti desteklemektir. Bununla bağlantılı olarak, yüksek SBY bireyler hiyerarşi arttırıcı politikalara daha çok desteklerken hiyerarşi azaltıcı sosyal politika ve müdahalelere daha az destek verirler. Net bir ifadeyle, yüksek SBY’li bireyler dünyayı “kaynaklar ve iktidar için acımasız, ahlakdışı mücadeleyle betimlenebilecek bir rekabet ormanı” olarak görürler (Perry, Sibley ve Duckitt, 2013: 125).

SBK’ya göre, gruplar arasındaki hiyerarşik ilişkiler bu süreçlerin belli ölçülerde hem nedeni hem de sonucudur. Yüksek düzeyde bir hiyerarşik yapılanmaya sahip toplumlarda baskın ve alt konumlu gruplar arasında SBY ortalaması açısından büyük farklılıklar vardır. Ek olarak bu toplumlarda hiyerarşi arttırıcı meşrulaştırıcı mitler ve toplumsal politikalar hiyerarşi azaltıcı mitlere ve sosyal politikalara göre daha güçlüdür. SBY ve meşrulaştırıcı mitler sosyal hiyerarşinin iyice keskinleşmesini beraberinde getirirler. Özellikle baskınlar arasında SBY’nin yükselmesi hiyerarşi arttırıcı mitlere ve sosyal politikalara desteği de artırarak sistemin güçlenmesine ve statükonun sürmesine yol açar.

Çeşitli çalışmalarda SBY’nin ilişkili olduğu belirlenen bazı değişkenler şunlardır: cinsiyetçilik ($r = .51$), etnik önyargı ($r = .41$), tecavüz mitleri ($r = .43$), milliyetçilik ($r = .51$), siyasal muhafazakarlık ($r = .28$), Irak’a müdahaleye destek ($r = .48$), idam cezasına destek ($r = .31$), işkenceye destek ($r = .27$), temel hak ve özgürlüklerin kısıtlanmasına destek ($r = .45$), ülke içine göçe karşı olmak ($r = .30$) ve eşcinsellerin ve kadınların haklarının arttırılmasına karşı olmak (sırasıyla, $r = .38$ ve $r = .39$). Tüm bu bulgular SBY’nin, kuramda ileri sürüldüğü gibi, tahakküme dayalı gruplar arası ilişkileri destekleyici bir eğilim olduğuna işaret etmektedir (Pratto, Sidanius ve Levin, 2006; ayrıca bkz. Pratto, Sidanius, Stallworth ve Mall, 1994: 747-754).

Bir diğer çalışma, SBY’nin yalnızca dış gruba yönelik saldırganlığın bir ölçümü olmadığını göstermektedir (Henry, Sidanius, Levin ve Pratto, 2005: 576-580). Amerikalı ve Lübnanlı katılımcıların 9/11 terör saldırılarına yönelik tepkilerinin kıyaslandığı bu çalışmada iki örnekleme de SBY şiddet içeren terör karşıtı önlemlere taraftar olma ile olumlu bir ilişki sergilemiştir ($r = .30$). Ancak, Lübnan örnekleminde SBY batıya karşı terörist eylemlerin desteklenmesiyle olumsuz yönde ilişkilidir ($r = -.36$); yani, Lübnanlı

yüksek SBY bireyler zayıflara karşı güçlülerin tarafını tutma eğilimindedirler. Bu bulgular aynı zamanda SBY'nin grup üyeliğinin doğrudan bir fonksiyonu olmayabileceğine işaret etmektedir. Ayrıca, SBY düzeyleri yüksek bireylerin terör benzeri olaylar nedeniyle korkuya kapılmalarının bireysel hak ve özgürlükleri kısıtlayıcı türden politikalara verdikleri desteğin artmasına yol açtığı da saptanmıştır (Vorsina, Manning, Sheppard ve Fleming, 2018: 7-10). Başka bir deyişle, yüksek SBY'li bireylerin tehdit algıları da HÇ-MM'leri destekleme eğilimlerini arttırabilmektedir.

1.4.3. İdeolojik Asimetri

SBK'na göre, toplumsal eşitsizlikler kısmen de gruplar arasındaki ilişkilerde etkili olan süreçler yoluyla üretilip sürdürülmektedir. Kuramda, alt ve üst konumdaki gruplar arasındaki iş birliğinin ortaya çıkmasına yol açan ana etken davranışsal asimetri olarak adlandırılır. Davranışsal asimetri, baskınların ve ezilmişlerin davranışsal repertuarlarında var olan ve baskın grup lehine olumlu sonuçlar yaratan eşgüdümlü farklılıklardır. İdeolojik asimetri (ideological asymmetry), davranışsal asimetrinin önemli bir ögesidir. SBK, bu kavram yoluyla, grup temelli hiyerarşinin sürmesine yardımcı olan psikolojik ve ideolojik güçlerin alt konumlu grup üyelerine kıyasla, baskın grup üyelerinde daha kolaylıkla işlerlik sergilediğini ileri sürmektedir. Örneğin, hiyerarşi arttırıcı mitler baskın grup üyeleri tarafından daha kolay benimsenebilmektedir. Baskın grup üyelerinin toplumsal konumları ve hiyerarşiyi haklı gösterme güduları SBY'leriyle yine yüksek düzeyde bir uyuşma sergilemektedir. Kuram, böylece, grup temelli baskınlığı kolaylaştıran psikolojik süreçler, inançlar, tutumlar ve davranışlar arasında baskın grup üyelerinde gözlenen yüksek uyuşmayı ideolojik asimetri olarak adlandırmaktadır. Bu uyuşma düzeyinin yüksekliği toplumsal hiyerarşi içindeki avantajlı grupların yerlerini korumalarını kolaylaştırmaktadır, çünkü tutum ve eylemler arasındaki uyuşma bu grupların kendi açılarından daha işlevsel kararlar almalarına ve eylemler sergilemelerini kolaylaştırmaktadır. Dezavantajlı grupların üyelerinin ise, düşük düzeydeki uyuşma nedeniyle konumlarını değiştirme güç ve kararlılığını sergilemekte zorluklar yaşayacakları öngörülmektedir (Sidanius ve Pratto, 1999).

İdeolojik asimetri, İzotropik ve Anizotropik olmak üzere, iki türlü ayrıştırılmaktadır (Sidanius ve Pratto, 1999). Baskın/avantajlı gruplarda daha yüksek düzeyde olması beklenen İzotropik (Eş yönlü) Asimetri'de, HÇ-MM'ler ile SBY arasındaki ilişkinin pozitif; bireyin iç-grupla özdeşleşme düzeyinin de yüksek olacağı

öngörülür. Alt konumlu gruplarda daha yüksek düzeyde görülmesi beklenen Anizotropik (Eş yönsüz) Asimetri ise HÇ-MM'ler ile SBY arasındaki ilişkinin pozitif; bireyin iç-grupla özdeşleşme düzeyinin ise düşük olduğu asimetri türü olarak kavramsallaştırılmıştır. Dolayısıyla, ideolojik asimetrinin ortaya çıkmasında SBY'nin yüksekliği ve HÇ-MM'lerin güçlü biçimde benimsenmesi beklenilir (Levin, Sidanius, Rabinowitz ve Federico, 1998: 377). Avantajlı grup üyelerinin gruplarıyla yüksek düzeyde uyuşmaları izotropik asimetri aracılığıyla toplumsal rekabette avantaj kazanmalarına neden olurken, gruplarıyla düşük düzeyde özdeşleşen dezavantajlı grup üyeleri anizotropik ideolojik asimetri üzerinden bireysel kazanımlar elde edebileceklerdir.

Sınırlı sayıdaki araştırmanın bulguları ideolojik asimetriyle ilgili savları destekler niteliktedir. Sidanius, Levin ve Pratto (1996: 404), ideolojik asimetri hipotezini ABD'de 823 üniversite öğrencisinden topladıkları veri üzerinden sınıadıkları araştırmalarında örneklemelerini Avrupa kökenli ve Afrika kökenli katılımcı kategorilerine ayırarak bu kişilerin SBY puanlarını sistemin meşruiyeti inanışları, genel sosyo-politik ideoloji, toplumsal huzursuzluğa yönelik sosyal atıflar, eşitlikçi sosyal politikalara yönelik tutumlar, içgrupla özdeşleşme ve hiyerarşi çoğaltıcı mesleklere (örn., polislik, savcılık) yönelik tutum değişkenleriyle korelasyon analizine tabi tutmuşlardır. Bulgular, söz konusu değişkenlerin SBY ile ilişkilerinin özellikle de yüksek statülü grupta (yani, Avrupa kökenli ABD'lilerde) neredeyse tümüyle pozitif yönde ve düşük statülü grubun (yani, Afrika kökenli ABD'lilerin) korelasyonlarından daha yüksek düzeyde olduğunu ortaya koyarak ideolojik asimetri hipotezini desteklemiştir.

Peña ve Sidanius (2002: 782-790) seçkisiz bir örnekleme ile belirlenen 405 Beyaz ve Latin Amerikalı katılımcı ile, Amerikan vatanseverliği ve SBY'nin iki farklı boyutu (grup eşitlik karşıtlığı ve grup baskınlığı) arasında asimetric bir ilişki olup olmadığını araştırdılar. Araştırma bulguları, Amerikan vatanseverliği ve grupların eşitliğine karşıtlık arasındaki ilişkide asimetriye dair kanıt olmamasına rağmen, grup baskınlığı ve Amerikan vatanseverliği arasındaki ilişkide tutarlı bir asimetri bulunduğunu göstermiştir. Beyazlar arasında (baskın Kuzey Amerikalı etnik üst grup) ve yaş, eğitim, gelir ve cinsiyet gibi demografik değişkenlere bağlı olarak, alt grupları daha aşağı gruplar olarak görme eğilimleri arttıkça vatanseverlik düzeylerinin de arttığı görülmüştür. Ancak, Latin Amerikalı grupta (Güney California bölgesindeki en büyük alt grup), tam tersi yönde bir

eğilim görülmüştür. Bu grupta daha yüksek düzeylerdeki grup baskınlık yönelimi daha düşük düzeylerdeki Amerikan vatanseverliği ile ilişkili bulunmuştur.

Irklar arası ilişki ve evliliğe yönelik tutumların HÇ-MM olarak değerlendirilebileceğini ileri süren Fang, Sidanius ve Pratto (1998: 300-302), ideolojik asimetri hipotezini ABD’de bir üniversitede düzenli olarak güncellenen bir veri setinden seçkisiz (random) olarak belirlenmiş bir örneklem üzerinden sınamıştır. Örneklemdeki gruplar Avrupa kökenli ($n = 618$), Latin kökenli ($n = 475$), Asya kökenli ($n = 282$) ve Afrika kökenli ($n = 474$) ABD’li öğrencileri kapsamaktadır. Bu gruplardan yüksek statülü olan Avrupa kökenli öğrenci grubunun SBY ortalamasının düşük statülü olduğu bilinen diğer üç gruptan anlamlı ölçüde yüksek olduğu saptanmıştır. İdeolojik hipotezinin sınaması için yüksek ve düşük statülü gruplar arasında ırklar arası evliliğe karşıtlık ile SBY puanları arasındaki korelasyon katsayıları incelenmiştir. Sonuçlar, beklendiği gibi, yüksek statülü grubun SBY puanları ile ırklar arası evlenmeye karşıtlık puanları arasındaki korelasyon pozitifken, düşük statülü gruplarda bu korelasyonların neredeyse tümü negatif olduğunu ortaya koymuştur.

Benzer bir konuda çalışma yürüten Lalonde, Giguère, Fontaine ve Smith (2007: 1053-1064) ideolojik asimetri hipotezini 77 Siyah ve 142 Beyaz Kanadalıdan oluşan bir örneklemde SBY’yi üç HA-MM (farklı ırktan insanlarla çıkmaya yönelik tutum, farklı ırktan insanlarla çıkmaya açık olma ve farklı ırktan evlat edinme) ve iki HÇ-MM (ırklar arası ilişkileri kalıpyargılama ve farklı ırktan evlat edinmede ırksal kimlik kaygıları) ile ilişkileri üzerinden ele almıştır. Beklendiği gibi, Beyaz Kanadalılarda SBY üç HA-MM ile negatif, iki HÇ-MM ile pozitif ilişkiler sergilemiştir. Öte yandan, Siyah Kanadalılarda bu değişkenler arasında herhangi bir korelasyona rastlanmamıştır. Ayrıca, ırklar arası ilişki konusundaki deneyimin SBY ve diğer değişkenler arasındaki ilişki modere ettiği de görülmüştür. Araştırmacılar bu bulguların ideolojik asimetri hipotezini desteklediğini belirtmişlerdir.

SBK temelinde belirli toplumsal olaylara yönelik anıların da bu asimetri üzerinden incelenmesi mümkün görünmektedir. Eğer bu asimetri geçerli ise, baskın grup üyelerinin statükoyu tehdit eden olaylara yönelik anılarının tahakküm temasıyla bağlantılı bir tarzda şekillendirilmiş ya da kullanılmış olması beklenebilir. Sosyal baskınlık kuramcılarının yakın zamanda ideolojik asimetri kavramını bellek süreçleriyle ilişkilendirmişlerdir. Liu, Bou Zeineddine, Choi, Zhang, Vilar ve Páez (2021: 115) 40 toplumdan 22.708 kişilik bir

örnekleme yürüttükleri çevrimiçi bir çalışmada katılımcılardan kendi yaşamları ve/veya tanıdığı (veya bildiği) yaşlı insanların yaşamları boyunca meydana gelen ülkeleri üzerinde en büyük etkiye sahip olan üç tarihi olayı⁵ belirtmelerini istediler. Çokdüzeyli analizler aracılığıyla inceledikleri anı sayılarının ulusal kimlikle olumlu, ancak değişken şekilde ilişkili olduğunu göstermiştir. Bu ilişkinin gelişmekte olan ülkelerde daha güçlü bağlarla ortaya çıktığı görülür. Anı sayısı düşük SBY'yle ve düşük SME ile tutarlı ve daha güçlü şekilde ilişkilidir. Yaşayan tarihsel bellek (YTB) özellikle ulusal ilerlemeye ihtiyaç duyulan gelişmekte olan ülkelerde ulusal kimliği destekliyor gibi görünmektedir. YTB, incelenen tüm kültürlerde grup eşitliği için aşağıdan yukarıya doğru bir arzuyu desteklerken, özellikle gelişmekte olan ülkelerde bireylere birtakım eleştirel sistem değerlendirmeleri aşılacaktır. Görünüşe göre, YTB gelişmekte olan ülkelerde ilerici işlevlere sahiptir; mevcut dezavantajları tarihle bağlantılı olarak bağlamsallaştırır, ancak yine de olumlu kolektif bellekteki anılar yoluyla insanları bir araya getirerek ulusun gelişimine katkıda bulunur.

Her ne kadar sosyal baskınlık kuramcıları henüz ideolojik asimetri kavramını bellek süreçleriyle doğrudan ilişkilendirmemiş olsalar da belirli toplumsal olaylara yönelik anıların da bu asimetri üzerinden incelenmesi mümkün görünmektedir. Eğer bu asimetri geçerli ise, baskın/avantajlı grup üyelerinin statükoyu tehdit eden olaylara yönelik anıların tahakküm temasıyla bağlantılı şekillendirilmiş olması beklenebilir. Öte yandan, ast konumlu (ve düşük SBY düzeyli) grup üyelerinin bu tür olaylara yönelik anıların tam tersi yönde, hiyerarşi-azaltan bir temayla bağlantılı şekilde biçimlendirilip kullanılması mümkün olmalıdır. Kısaca, sisteme yönelik algıların anı oluşumu üzerinde etkileri bulunduğu saptanmasının, güç sahibi gruplar ile tahakküm altındaki grupların kendi ortak gerçeklikleri nasıl yarattıklarına ilişkin önemli bir veri niteliği taşıyacağı düşünülmektedir.

1.4.4. Grup Toplumsallaşması

İdeolojik asimetrinin hiyerarşik yapı içindeki gruplarda konumlarına uygun bir iç toplumsallaşma süreci yoluyla sonuç gösterdiği ileri sürülmektedir. Başka bir deyişle, her

⁵ Yaşanan tarihsel anılar (lived historical memories) kişinin kendi yaşamı ya da tanıdığı (veya bildiği) insanların yaşamı boyunca gerçekleşen, toplumdaki insanlar arasında günlük iletişim (kişisel deneyimler, kitle iletişim araçları, nesiller arası temas) yaygın olarak paylaşılan tarihi olaylardan oluşur (Hirst ve Manier 2002 akt. Muller, Bermejo ve Hirst, 2018: 974).

grup, toplumsal gerçekliği ortak biçimde yorumlayarak ilerlemektedir. Kimi toplumlarda görülen hızlı değişimler de gruplar tarafından bu yolla özümsemeye çalışılmaktadır. Guimond, Dambrun, Michinov ve Duarte (2003: 697-721) tarafından önerilen “grup toplumsallaşması modeli” (the group socialization model), grup temelli hiyerarşilerdeki rakip grupların, değişen koşullara yine grup içinde bazı inanç ve eylem değişimleri üreterek uyum sağlamaya çalıştıklarını ileri sürmektedir. Bu araştırmacılara göre, SBY toplumsal konumun önyargılar üzerindeki etkisinin bir aracısıdır; dolayısıyla, grubun konumuna göre değişip onu meşrulaştırır. Bu süreç hızla (hatta laboratuvar deneylerinde bile) gelişebilir ve üyeler yeni konumlarına uygun davranmaya çabucak alışırlar. Liu, Huang ve McFedries (2008: 116-126) Tayvan’da 2004 yılı başkanlık seçimlerinde SBY ve sağ kanat otoriteryanizmi değişkenleri üzerinden bu modeli sınamıştır. Seçimi kazanan düşük konumlu grubun SBY ve sağ kanat otoriteryanizmi puanlarında hemen seçim sonrasında yükselmeler olduğu bildirilmiştir. Bu bulgular, özellikle grup içi toplumsallaşma sürecinin hem önemine hem de şaşırtıcı uyarlanma hızına işaret etmektedir.

Grup konumlarının değerler ve toplumsal inanışlar (beliefs) üzerindeki etkisinden yola çıkan bir başka araştırmada ise, sistemi meşru ve kalıcı algılayan üniversite öğrencilerinin toplumsal meşruiyet ve kalıcılığa yönelik bakışlarının toplumsal inanışlardan (sosyal aksiyomlar) etkilendiğini gösterilmiştir (Kuşdil ve Çağlar-Akoğlu, 2014: 1404). Öte yandan, sistemi böyle algılamayan katılımcıların bakışları daha çok değerleri tarafından yordanabilmektedir. Bu bulgular, ideolojik asimetriyle bağlantılı ek bir açıklama üretme olasılığına da işaret etmektedir. Buna göre, hiyerarşide avantajlı konumda olan bireylerin eşitsizliği toplumsal sistemi meşrulaştırıcı etkisi bulunan toplumsal inanışlar yoluyla (sosyal kinizm-yüksek düzey, uygulamanın ödüllendirilmesi-yüksek düzey ve dindarlık-yüksek düzey) ve statükocu değerlerle (muhafazacı ve öz-genişletim değerleri) açıklamaları beklenir. Dezavantajlı grup üyelerinin ise, tam tersine, eşitsizliğe alternatif olarak toplumsal eşitliği vurgulayan inanışlar (sosyal kinizm-düşük düzey, uygulamanın ödüllendirilmesi-düşük düzey ve dindarlık-düşük düzey) ve insan gruplarının iyiliği ve eşitliğini vurgulayan değerleri (yeniliğe açıklık ve öz-aşkınlık) öne çıkartmaları beklenebilir. Böylece, bireylerin değer ve inanç sistemleri, toplumsal konumlarıyla tutarlı biçimde kendini gösterecektir. İdeolojik asimetri kavramından hareketle, bu tutarlılığın avantajlı konumdaki bireyler için daha yüksek düzeyde olması

öngörülebilir. SBK kapsamında henüz bu yönde bir çalışma olmasa da bellek süreçlerinin de bu tutarlılık içinde yer alması beklenebilir.

1.5. MEŞRULAŞTIRICI MİTLER OLARAK DEĞERLER VE İNANIŞLAR

SBK kapsamında merkezi öneme sahip olana meşrulaştırıcı mitler arasında ideolojiler, tutumlar vb. birlikte değerler ve inanışlar da yer almaktadır. Bu tez çalışmasında odaklanılacak olan bu kavramlar aşağıda tanıtılmaktadır.

1.5.1. Değerler

Psikolojinin en eski araştırma konuları arasında yer alan değer kavramı, en genel biçimiyle, bireyin yaşamı için neyin önemli ve öncelikli olduğunu yansıtan zihinsel yapılar olarak tanımlanabilir (Schwartz, 2012: 3). Değerler, diğer zihinsel unsurlardan farklı olarak (örn., inanışlar) duruma özgü olmayan ve bireyin farklı durumlardaki davranışlarını düzenli hale getirirler. Değerler bireyler için (1) neyin önemli olduğunu belirleyen; (2) onların ilgilerine hizmet eden; (3) amaçlarıyla ve bu amaçlara ulaşmadaki davranış biçimleriyle ilişkili olan; (4) eyleme geçmek için güdüleyip eyleme yön ve duygusal yoğunluk kazandıran; (5) eylemleri değerlendirme ve meşrulaştırma işlevi gören; ve (6) baskın grup değerlerinin içselleştirilmesi ve yaşam deneyimleri aracılığıyla edinilen unsurlardır (Schwartz, 1992: 4). Daha kısa ve net bir tanımıyla değerler “belirli eylem, durum ve hedeflerin üzerinde olan; taşıdıkları öneme göre sıralaması değişebilen, kişinin veya başka bir sosyal varlığın düşüncelerini, davranışlarını ve seçimlerini yönlendiren standartlar” olarak tanımlanmaktadır (Schwartz, 1994: 21). Değerler, durumlardan bağımsız, genel ilkeler olmaları nedeniyle inanışlar ya da tutumlara kıyasla daha sınırlı sayıdadır.

Sosyal psikoloji araştırmacıları (örn., Allport, 1928) tarafından Durkheim ve Weber gibi öncü sosyologların çalışmaları üzerinden erken dönemde psikoloji literatürüne dahil edilen değer kavramı, daha çok bireyler arası farklılıkları anlamak ve açıklamak için kullanılmışlardır (Cieciuch, Schwartz ve Davidov, 2015: 41). Öte yandan, psikoloji ve diğer sosyal bilim disiplinleri arasındaki sınırlarda yer alan bu kavram grup, toplum ve kültürleri karşılaştırmak için bazı imkanlar da sunmaktadır (Cieciuch, Schwartz ve Davidov, 2015: 41). İlk kez Hofstede tarafından 1980 yılında çalışma değerleri kapsamında gerçekleştirilen kültür düzeyi (yani, kültürleri sınıflandırmak amacıyla) analizler, 1990’lı yıllarda Schwartz tarafından bu kez farklı ve kapsamlı bir

değer listesi yoluyla birey düzeyinde (yani, bireyleri birbirinden ayırmak amacıyla) yapılmıştır (Schwartz, 1992: 16-17). Sonraki dönemde kültür düzeyi analizler de yürüten Schwartz (1999: 28) bu düzeyler için iki ayrı model geliştirmiş ve kapsamlı kültürler arası araştırmalar yoluyla modellerini sınamıştır. Bu tez çalışması kültürler arası bir kıyaslama içermediği için sadece birey düzeyindeki modele odaklanılacaktır.

1.5.1.1. Birey Düzeyi Değer Boyutları

Schwartz'ın bireysel analiz düzeyinde kullandığı modelin ana teması değerleri motivasyonel bir düzen içinde ele almaktır. Evrimsel bakış açısına da dayanan bu ele alış biçiminde değerler, bireylerin biyolojik ihtiyaçları, grup bazındaki sosyal etkileşim ihtiyaçları ve grubun hayatta kalması için sosyal kurumlara duyulan ihtiyaç olmak üzere üç temel ve evrensel ihtiyacın zihinsel yansımaları olarak kavramsallaştırılmıştır (Schwartz ve Bilsky, 1987: 551).

Literatürdeki ölçeklerden ve farklı kültürlerin değerlerinden hareketle oluşturulan 56 değeri birbirleriyle motivasyonel yakınlık ya da uzaklıkları üzerinden 10 küme içerisinde gruplandıran araştırmacı, tüm yapıyı Yeniliğe Açıklık (openness to change)/Muhafazacı Yaklaşım (conservation) ve Öz-aşkınlık (self-transcendence)/Öz-genişletim (self-enhancement) olmak üzere iki eksen etrafında düzenlemiştir (Schwartz, 1992: 45, bkz. Şekil 2). Yeniliğe Açıklık bireylerin duygusal ve düşünsel yönelimlerini kendilerine özgü bir biçimde gerçekleştirmelerine öncelik veren değerleri içerir. Bu boyutun karşıt ucu olan Muhafazacı Yaklaşım ise, bireylerin yakın sosyal çevrelerindeki ilişkilerinde düzen ve sürekliliği mümkün kılacak değerleri içermektedir. Diğer eksenin Öz-genişletim kutbu, bireyin kendi çıkarlarını grubunkilerin önüne çıkartmasıyla ilgili değerleri kapsamaktadır. Öz-aşkınlık kutbu ise, tam tersine, bireyin yakın ve uzak insanların ve doğanın yararını kendi çıkarlarının önüne almasını mümkün kılan değerleri içermektedir. Yeniliğe açıklık öz-yönelim ve uyarılım; muhafazacı yaklaşım güvenlik, uyuma ve geleneksellik motivasyonel alanlarından oluşmaktadır. Öz-aşkınlık evrenselcilik ve iyilikseverlik, öz-genişletim ise güç ve başarı motivasyonel alanlarından oluşmaktadır. On değer tipi içinde yalnızca hazcılık, hem yeniliğe açıklık, hem de öz-genişletim değer gruplarından unsurları içinde barındırır (Kuşdil ve Kağıtçıbaşı, 2000: 62-63). Modelde (bkz., Şekil 2) birbirine yakın değer tiplerinin benzer motivasyonel hedeflerle, uzak olanların ise karşıt ve farklı motivasyonel hedeflerle ilişkili oldukları öngörülmüştür.

(Schwartz, 1994: 22). Araştırma bulguları bu öngörülerini geniş ölçüde desteklemiştir (Schwartz, 1994: 34-35).

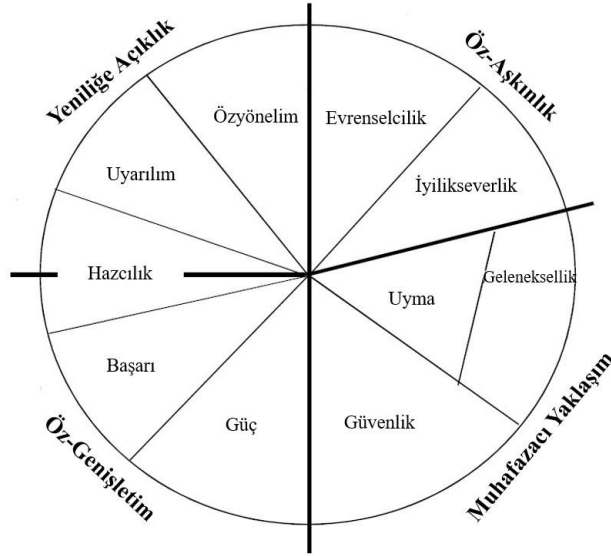

Şekil 2. Schwartz Değer Kuramındaki ana değer gruplarının on değer tipi açısından sınıflandırılması (Kaynak: Schwartz, 1992: 45; 1994: 22).

Schwartz'ın 54 ülkeden öğretmen, öğrenci ve diğer yetişkin örnekleriyle gerçekleştirilen araştırmasının birey düzeyi analizleri, öngörülen 10 değer tipi ve ana değer boyutlarının varlığına yönelik güçlü bulgular ortaya koymuştur (Schwartz, 1992: 45; 1994: 22, bkz. Şekil 2). Birey düzeyi model Kuşdil ve Kağıtçıbaşı (2000: 68-70) tarafından Türkçeye uyarlanarak kullanılmış ve 183 öğretmenin değer önceliklerinin değerlendirildiği çalışmada listede yer alan 56 değerden 47'sinin teorik modelle uyumlu değer tiplerinde yer aldığı saptanmıştır. Araştırmacı, son yıllarda alt tiplerin sayısını 19'a çıkarmakla birlikte, dört ana boyutta bir değişiklik yapmamıştır (bkz. Schwartz, Cieciuch, Vecchione, Davidov vd. 2012: 665). Schwartz'ın ana değer boyutları, revize edilen alt değer tipleri ve değer örnekleri Tablo 1'de yer almaktadır.

Tablo 1. Schwartz Değer Kuramının ana değer boyutları ve revize edilen alt değer tipleri

Ana Boyutlar	Değer Tipleri
Öz-aşkınlık	Hoşgörü (Tolerance)
	Doğa (Nature)
	Bağlanım (Commitment)
	Bağımlılık (Dependence)
	Şefkat (Care)
Öz-aşkınlık ve Muhafazacı Yaklaşım	Alçakgönüllük (Humility)
Muhafazacı Yaklaşım	Kurallara uyma (Conformity with Rules)

Tablo 1 (Devamı). Schwartz Değer Kuramının ana değer boyutları ve revize edilen alt değer tipleri

Ana Boyutlar	Değer Tipleri
Muhafazacı Yaklaşım	Kişilerarası uyuma (Interpersonal Conformity)
	Gelenek (Tradition)
	Kişisel güvenlik (Personal Safety)
	Toplumsal güvenlik (Social Safety)
Muhafazacı Yaklaşım-Öz-genişletim	İtibar (Face)
Öz-genişletim	Kaynaklar üzerinde güç (Power over Resources)
	Baskınlık gücü (Power of Domination)
	Başarı (Achievement)
Öz-genişletim-Yeniliğe Açıklık	Hazcılık (Hedonism)
	Uyarılım (Stimulation)
Yeniliğe Açıklık	Eylemde öz-yönelim (Self-direction of Action)
	Düşüncede öz-yönelim (Self-direction of Thought)

Kaynak: Schwartz, Cieciuch, Vecchione, Davidov vd., 2012.

1.5.1.2. Değerler ve İlişkili Oldukları Kavramlar

Baskın grup değerlerinin içselleştirilmesi ve bireysel deneyimler üzerinden edinilen değerler (Schwartz, 1992: 33) kültürel gelenekler içinde sergilenir ve bireylerin yaşam deneyimlerini hatırlama biçimleri gibi içsel psikolojik işlevleri düzenlerler (Wang, 2018: 59). Bu açıdan, az sayıda da olsa, değerleri bellek süreçleriyle yakından ilişkili gören araştırmacılar olmuştur. Bu araştırmacılar değerleri otobiyografik anılarda görülen kültürel grup farklılıkları başlığı altında benlik kurgusu, etnik grup gibi faktörler aracılığıyla incelemektedir (örn. Jobson, Whittles, Tsecoutanis, Raj, Yew ve Haque, 2019). Bu tür çalışmalar uzun süre Doğu ve Batı kültürleri arasındaki karşıtlıklar (örn., bireycilik-toplulukçuluk gibi) temelinde gerçekleştirilmiştir. Yakın zamanda yapılan çalışmalar doğrudan Schwartz'ın birey düzeyi değer modelini kullanmış (örn., Alea, Ali ve Ali, 2021 için bu tezde bkz. ss. 30-31) ve birey düzeyindeki değerlerin kültürel grup beklentileri ile uyuşmasının otobiyografik hatırlama için önemli olduğunu, sosyo-tarihsel koşulların da bu ilişkide bir rol oynayabileceğini ortaya koymuştur.

Schwartz'ın önerdiği modeller kullanılarak yapılan çok sayıdaki araştırma, modelin birçok farklı değişkenle çoğu kez öngörülen yönlerde ilişkili olduğunu ortaya koymaktadır. Kuşdil ve Çağlar-Akoğlu (2014) meşruiyet ve geçirgenlik algısı ve SBY ile inanışlar (sosyal aksiyomlar) ve değerler arasındaki ilişkileri incelemişlerdir. SBY'nin öz-genişletim ve yeniliğe açıklık değerleri ile pozitif yönde, öz-aşkınlık değerleri ile negatif yönde; ayrıca meşruiyet algılarının muhafazacı değerler ve dindarlık inanç boyutu ile pozitif, yeniliğe açıklık ve öz-aşkınlık değerleri ile negatif yönde ilişkili olduğunu göstermişlerdir (s. 1404). Yine geçirgenliğin muhafazacı değerler ve dindarlık inanışları

ile pozitif olarak ilişkili olduğu ve yeniliğe açıklık ve sosyal kinizm inanışları ile negatif yönde ilişkili olduğu bulunmuştur (s. 1404). Araştırmanın bir diğer önemli bulgusu da sistemi meşru görmeyen kişilerin tutumlarının en güçlü yordayıcısı değerler iken, sistemi meşru görenlerin ise inanışlar tarafından yordanmasıdır. Model, toplumsal hiyerarşi içinde statü kaybı yaşayan grupların değer odaklı, statü avantajı yaşayan grupların ise inanış odaklı söylemler geliştireceklerini öngörmektedir (ss. 1404-1405). Bu bulgular, aynen Schwartz'ın (2011 akt., Cieciuch, Schwartz ve Davidov, 2015: 45) ileri sürdüğü gibi, değerlerin toplumsal kurumların işleyişini meşrulaştırmaya yardımcı olan gizil değişkenler statüsü taşıyor olduğuna işaret etmektedir.

Cohrs, Moschner, Maes ve Kielmann (2005) 11 Eylül terör saldırılarının ardından Alman bir örnekleme dini, militarist tutumlar ve değerlerle bağlantılı olarak sağ kanat yetkeçiliği ve SBY'ni incelemiştir. Bulgular, SBY'nin hazcılık, uyarılım ve geleneksellik ile ilişkili olmadığını ancak uyma, başarı, güç ve güvenlik değer tipleri ile .18 ile .32 arasında değişen olumlu yönde korelasyonlar sergilediğini göstermiştir ($p < .001$). Tüm değer tipleri içinde SBY ile en yüksek düzeyde olumsuz ilişki ise evrenselcilik ($r = -.68$) değer tipinde görülmüştür. Bunun dışında öz-yönelim ve iyilikseverlik de SBY ile olumsuz yönde ilişkiye sahip diğer değer boyutlarıdır (s. 1430). Daha yakın tarihli bir çalışmada ise Feather ve McKee (2012) Avustralyalı lisans öğrencilerinden oluşan bir örnekleme değer yönelimlerini, SBY, sağ kanat yetkeçiliği ve cinsiyetçilik bağlamında incelemiştir. Bu çalışmada da SBY uyarılım, öz-yönelim, geleneksellik ve uyma dışındaki diğer tüm değer tipleriyle anlamlı korelasyonlar sergilemiştir. Söz konusu korelasyonların yönü başarı, güvenlik, hazcılık ve güç ile olumlu; iyilikseverlik ve evrenselcilik ile olumsuz yöndedir (s. 2491).

1.5.2. Genellenmiş İnanışlar Olarak Sosyal Aksiyomlar

Leung, Bond, de Carrasquel vd. (2002: 286) kültürler arası çeşitliliği kavramak ve kültür üyelerinin davranışlarını anlamak için sosyal aksiyom (ya da genel sosyal inanışlar) kavramını biçimlendirmiştir. Sosyal aksiyomlar “olay kategorileri ve toplumsal dünyadaki olgular hakkında olduğu kadar, insanlar, toplumsal gruplar, toplumsal kurumlar, fiziksel çevre ya da ruhani dünya hakkındaki genellenmiş inanışlardır” (Leung ve Bond, 2008: 199). “Aksiyom” terimi bu tür inanışların bireylerin geçerliğini fazla sorgulamadan kullandıkları temel öncüller oldukları varsayımını vurgularken, “sosyal” terimi ise, aksiyomların toplumsal deneyimler yoluyla edinildikleri

varsayımını öne çıkartmaktadır (Leung ve Bond, 2009: 2). Dolayısıyla, sosyal aksiyomların bireyler tarafından toplumsal deneyimler yoluyla geliştirilen ve sorgulanmadan doğruluğu kabul edilen varsayımlar oldukları söylenebilir. Leung vd. (2002: 289) sosyal aksiyomların normatif inançlardan farklı olduğunu ileri sürmektedirler. Sosyal aksiyomlar, insanların toplumsal dünyanın işleyişine yönelik görüşlerini içerirken, normatif inançlar eylemden beklenenin ne olduğuna yönelik genel görüşlerdir (Leung, Bond, de Carrasquel vd., 2002: 289).

Leung, Au, Huang, Kurman, Niit ve Niit (2007: 94) sosyal aksiyomların bireylerin genel inanç sistemlerinin merkezinde yer aldıklarını ve bazı işlemlere sahip olduklarını ileri sürmüştür. Araştırmacılara göre, sosyal aksiyomlar toplumsal çevreyi kavramayı mümkün kılmakta, böylece de belirsizliklerle başa çıkmayı kolaylaştırmaktadır. Ayrıca, genellenmiş inanışlar bireyin benlik değerinin artırılmasında ve/veya korunmasında da yarar sağlamaktadır. Yine bu inanışlar bireylere birtakım etkili davranış örüntüleri geliştirerek hedeflerini gerçekleştirme şansı da sunmaktadırlar (Leung, Au, Huang, Kurman, Niit ve Niit, 2007: 107). Leung, Bond, de Carrasquel vd. (2002: 288) genellenmiş inanışları matematik alanından ödünç aldıkları aksiyom terimi ile kavramsallaştırılmalarını bu tür inançları farklı bağlamlarda sosyal davranışa rehberlik eden öncüller olarak görmeleriyle açıklamaktadırlar.

Sosyal aksiyomlar konusundaki görgül çalışmalar Leung, Bond, de Carrasquel vd. (2002: 290) tarafından farklı kaynaklardan (Batı literatüründeki inançlar, farklı kültürlerden bireylerle çeşitli konularda yapılan mülakatlar, bilim ve edebiyat literatürünün incelenmesi vb.) yararlanılarak oluşturulan geniş bir inançlar listesinin oluşturulmasıyla başlatılmıştır. Hong Kong, Venezuela, Japonya, Almanya ve Amerika Birleşik Devletleri gibi toplamda 40 ülkeden örneklemin yer aldığı kapsamlı kültürler arası çalışmalar ile toplanan verilerin birey düzeyi analizleri sosyal aksiyomların evrensel olduğu varsayılan beş boyutlu bir model üzerinde ele alınabileceğini ortaya koymuştur (Leung ve Bond, 2004: 181-184). Bu boyutlar sosyal kinizm/güvensizlik (social cynicism), sosyal karmaşıklık (social complexity), uygulamanın ödüllendirilmesi (reward for application), dindarlık (religiosity) ve kader kontrolüdür (fate control).

Sosyal kinizm/güvensizlik insan doğasına yönelik olumsuz bir bakış, sosyal kurumlara güvensizlik, bazı insan gruplarına karşı önyargılı olma ve diğer bireylerle, özellikle de güç sahibi olanlarla kurulacak ilişkilerden olumsuz sonuçlar elde edileceğine

yönelik beklenti şeklinde bir içeriğe sahiptir. *Uygulamanın ödüllendirilmesi* boyutu, zorluklar ve rekabetin bilgi, çaba ya da dikkatli planlama gibi kalıcı çıktılar üreteceği yönünde, insanın iradesine değer verme ile ilişkili bir inanıştır. *Dindarlık* ise büyük bir gücün ya da Yüce Bir Varlık'ın bulunduğu ve dini inançlar ile dini kurumların toplumsal yaşam için faydalı işlevleri olduğuna yönelik inanışlardır. *Sosyal karmaşıklık* toplumsal dünyanın karmaşık oluşu ve her zaman işleyen genel geçer katı kuralların bulunmadığına, insan davranışının katı kurallarla sınırlandırılmayacağına ve sosyal davranışların sosyal bağlama göre değişebileceğine yönelik bir inanıştır. *Kader kontrolü* ise insanların hayatlarındaki olayların ruhani güçler tarafından önceden belirlenmiş olduğuna fakat insanların belirlenmiş olan bu olayları çeşitli yollarla etkileyebileceğine dair bir inanış sistemidir (Bond, Leung, Au, Tong, de Carrasquel, Murakami vd., 2004: 553; Leung ve Bond, 2009: 3; Leung, Lam, Bond, vd. 2012: 834-835).

Guan, Deng ve Bond (2010: 393-399) kalıpyargı içeriği modelini, değerleri ve inanışları kullanarak Çin topraklarında yaşayan lisans öğrencilerinin Hong Konglu Çinlilere yönelik kalıpyargılarında değerlerin ve sosyal aksiyomların işlevsel açıdan önemli bileşenler olduğunu göstermişlerdir. Bu çalışma öğrencilerin değerlerinin ve sosyal aksiyomlarının gruplar arası yapısal ilişkilere yönelik algıları ile yakından ilişkili olduğunu ortaya koymaktadır. Bulgulara göre, Hong Konglu Çinliler, anakarada yaşayan Çinlilere kıyasla, daha yüksek statülü ve daha Batılılaşmış olarak görülmüşlerdir. Böyle üst düzey bir statüye sahip olarak algılanan Hong Konglular, anakarada yaşayan Çinliler tarafından daha yetkin ve bireyci olarak değerlendirilmiştir. Ayrıca, Hong Konglular öz-genişletim değerlerine daha bağlı, ancak geleneksel Çin değerlerine daha uzak olarak algılanmışlardır. Sosyal aksiyomlar açısından bakıldığında Hong Konglu Çinlilerin anakaradan Çinlilere kıyasla sosyal karmaşıklık, uygulamanın ödüllendirilmesi, dindarlık ve kader kontrolü inanışlarına daha yakın görüldükleri de saptanmıştır. Araştırmacılar, değerler ve sosyal aksiyomların kalıpyargıların içeriğini belirlediğinden ve gruplar arası bağlamdaki değişikliklerle bağlantılı olarak değişebileceğinden hareketle, sonraki çalışmalarda gruplar arası ilişkiler ile kişilerin sosyal sistem hakkındaki algıları arasındaki bağlantılara odaklanmasının doğru olacağını öne sürmüşlerdir.

2. ARAŞTIRMANIN KAPSAMI VE İÇERİĞİ

Bu tez çalışması, FA'ların insan gruplarının kolektif belleklerini şekillendirmedeki yerini ve önemini geniş gruplar arası bağlam özellikleri üzerinden ele almayı hedeflemektedir. İki ayrı araştırmadan oluşan bu çalışmada, FA'ların kolektif belleğe eklenmesinde toplumsal sisteme yönelik değerlendirmelerin belirleyici olabileceği görüşünden hareketle, SBK'nın özgün kavramsal önerilerinden biri olan ideolojik asimetri kavramı, SME ile birlikte ele alınmıştır. Bu kavramlar yoluyla, farklı toplumsal meşruiyet algılarına sahip bireylerin anlamlarının özellik ve işlevleri açısından nasıl ayrıştığı incelenmiştir. Yukarıda da açıklandığı gibi, "ideolojik asimetri" kavramı, grup temelli hiyerarşilerin sürekliliğinin bireylerin konumlarıyla bağlantılı bir psikolojik süreç olarak ve inanç, değer, ideoloji ve eylem tutarlılığı yoluyla sağlandığını ileri sürmektedir. Bu tutarlılığın sistemde hâkim konumda olan gruplarda yüksek, ast konumlu gruplarda ise düşük olacağı öngörülmektedir. Şimdiki çalışma, tutarlılık beklentisiyle ilişkili öğeler arasına bellek işlevlerini de eklemeyi önermektedir. Önerilen çalışma, yüksek ve düşük düzey SBY'ye sahip bireylerin FA işlevleri (benlik sürekliliği, sosyal bağ kurma ve yönlendirici işlevler) ve çeşitli fenomenolojik özelliklerinin birbirlerinden öngörülebilir yönde ayrışacağı yolundaki genel savın sınanması amacını taşımaktadır.

SBK, SBY düzeyinin tek başına yüksek ya da düşük olmasının bireylerin toplumsal konumlarına ilişkin doğrudan bilgi sağlamayacağını ileri sürmektedir. Bu nedenle, araştırma, katılımcıların içinde yaşadıkları toplumsal sisteme yönelik konum ve/veya algılarını da içermek durumundadır. Böylece, her katılımcının hem SBY düzeylerinin hem de toplumsal sistemin meşruluğuna dair algılarının da incelenmesi şart olmaktadır. Daha net biçimde ifade edilirse, SBY düzeyleri yüksek olan bireylerin SME'lerinin de yüksek olması koşulunda, sahip oldukları FA'ların grup temelli hiyerarşileri destekleyen mitlerle (HÇ-MM) tutarlı olmaları; SBY'nin ve SME'nin düşük olması koşulunda ise hiyerarşi azaltıcı mitlerle (HA-MM) tutarlı olmaları beklenmektedir.

Bu tez çalışmasında, FA olarak iki olumsuz FA örneği kullanılmıştır. Bunlardan ilki 15 Temmuz 2016 tarihinde gerçekleşmiş olan darbe girişimidir. Diğeriyse, bireylerin yaşamlarında deneyimledikleri, önemli bir yakının hastalığı veya kaybıyla ilgilidir. Böylece, 15 Temmuz olayına yönelik toplumsal nitelikli FA'ların nitelik ve işlevlerinin bireysel FA'lardan nasıl ayrıştığını incelemek mümkün olacaktır.

Takip eden kısımda iki arařtırmayı kapsayan mevcut tez alıřmasının spesifik hipotez ve soruları, üretildikleri teorik ve metodolojik gerekeler de sunularak tanıtılmaktadır.

2.1. ARAŐTIRMADA İNCELENECEK HİPOTEZLER VE ARAŐTIRMA SORULARI

Bu kısımda tez alıřmasında sınanacak hipotezler ve arařtırma soruları I. ve II. arařtırmalar için ayrı ayrı tanıtılmaktadır.

2.1.1. I. Arařtırmanın Hipotezleri ve Soruları

Bu tez alıřmasının ilk arařtırması (I. Arařtırma), toplumsal olaylara ilişkin FA örneęi olarak seilen 15 Temmuz 2016 olayının, kanonik ve fenomenolojik nitelikler üzerinden öngörülen anı türüne uygun bir örnek olup olmadığının genel bir örneklem üzerinden yapılan çevrimii bir anket yoluyla belirlenmesini hedeflemiřtir. Ek olarak, 15 Temmuz olayının bir sosyal temsil olarak nasıl bir içerięe sahip olduęu konusu da ele alınmıřtır. Böylece, daha önce hakkında bu yönde herhangi bir alıřma yapılmamıř 15 Temmuz olayının bir FA olup olmadığı ve toplumun kolektif belleęine bir sosyal temsil nitelięi taşıyacak biçimde yerleřip yerleřmedięi incelenmiř olacaktır. Ayrıca, bu anıların bir “sosyal temsil” nitelięi taşıdıklarının kanıtlanabilmesinin, FA’ların bireysel mi yoksa toplumsal mı olduklarına ilişkin tartıřmalar için ek kanıt üreteceęini düşünölmektedir. Bu alıřmada, son olarak, 15 Temmuz olayına ilişkin FA’ları güçlü veya zayıf bireylerin söz konusu olaya ilişkin sosyal temsillerin ne ölçüde benzer veya farklı olduęu (uyuřma düzeyleri) incelenmiřtir.

FA’ların yukarıda tanıtılan sosyal temsil kavramı kapsamında incelenmesinin mümkün olmasına karřın, belki de ana akım biliřsel psikolojideki hâkim anlayıřa baęlı olarak, bugün bu şekilde ele alınmadıkları görölmektedir. Yukarıda da ifade edildięi gibi, FA’ların sosyal iřlevleri bulunabileceęi görüřü bile alanda görece yeni bir savdır. Yakın zamanda önerilen iřlevlerin (örn., toplumları bir bütün olarak etkileyen olayların bireylerin sosyal kimliklerini tetikleyebilmesi ve kolektif anıların řekillendirmesi) Moscovici’nin önerdięi iřlevlerle önemli benzerlikler taşıyor olması, FA’ların birer sosyal temsil olarak incelenmesinin önünü açmaktadır. Bu alıřmada, belirtilen olanaklardan yararlanma yolunda bir adım atılması hedeflenmiřtir.

15 Temmuz 2016 darbe girişimi bazı yönleriyle ülke tarihi açısından benzersiz bir olaydır. Hatırlanacağı üzere, 15 Temmuz akşamı saat 22.00 civarında, aralarında bazı sivillerin de yer aldığı bilinen bir grup asker, Boğaz Köprüsü'nü kapatarak, Parlamento binasını bombalayarak ve protesto eden kalabalığa ateş ederek ülkenin kontrolünü ele geçirmeye çalıştı. Türk halkı geçmişte (1960 ve 1980'de) iki darbe yaşamış olsa da bu girişim bazı açılardan oldukça farklı gelişerek hemen herkesi şaşırtmıştır. Gün doğumundan önce halk uykusundayken başlayan önceki (“başarılı”) darbelerden farklı olarak, bu olay oldukça erken sayılabilecek bir zamanda, insanlar hala sokaklardayken gerçekleşmişti. Ayrıca, tüm orduyu emir komuta zinciri üzerinden yönlendiren önceki darbelerden farklı olarak, bu darbe girişimi FETÖ (Fethullahçı Terör Örgütü) tarafından yönetildiği iddia edilen sınırlı sayıda askerle başlatıldı. O gecenin ilerleyen saatlerinde Cumhurbaşkanı Recep Tayyip Erdoğan'ın, olayı protesto etmek için halkı TV yayınlarıyla şehir meydanlarına davet etmesinin ardından birçok ilde darbe karşıtı gösteriler düzenlendi. Türk Silahlı Kuvvetleri ve Emniyet Genel Müdürlüğü tarafından gerçekleştirilen operasyonlar sonucunda teşebbüs nihayet ertesi gün sabah saatlerinde bastırıldı. İki yüz elliden fazla kişinin hayatını kaybettiği, kamuoyunu şaşkınlığa uğratan ve derinden sarsan bu olayın toplumsal ve siyasal etkileri sonraki yıllarda da sürmüştür. Türkiye tarihinde halkın protesto ve direnişiyle engellenen ilk darbe girişimi olma özelliği nedeniyle de ayrı bir önem taşımaktadır. Olayın ardından FETÖ ile ilgili olmakla suçlanan askerler de dahil olmak üzere çok sayıda kişi tutuklandı. Bu girişim, kamuoyunda arkasındaki nedenler ve failer konusunda yoğun bir belirsizlik ve anlaşmazlık yarattığı için Türkiye darbe tarihinde ek bir önem taşımaktadır (Türk medyasında darbenin değerlendirilmesindeki çeşitlilik için; bkz. Nisan ve Şeker, 2017: 75-93). Bazıları darbe girişimini Türk demokrasisine “hainler” tarafından organize bir saldırı olarak nitelendirirken, muhalif kanadın bunu tüm muhalifleri sıkıyönetim altında pasifize ederek mevcut hükümetin gücünü pekiştirmek için tasarlanmış “kontrollü veya planlı bir darbe” olarak algıladıkları anlaşılmaktadır.

Bu çalışma, bilindiği kadarıyla, FA'lar ve sosyal temsililer arasındaki bağlantı üzerine ilk ampirik araştırmadır. Araştırmaya başlandığı dönemde 15 Temmuz olayıyla ilgili herhangi bir bellek çalışması olmadığı için ilk amaç bu olayla ilişkili anıların bir FA olarak sınıflandırılıp sınıflandırılmayacağını incelemektir.

Bu çalışmayla bağlantılı araştırma soruları⁶ (AS) aşağıda sunulmaktadır:

AS₁: Türkiye toplumundaki bireylerin 15 Temmuz olayına dair anılarının fenomenolojik özellikleri üzerinden bir FA olarak sınıflandırılması mümkün müdür?

İkinci amaç, bu olayla ilgili FA'ların prototip analizi uygulanarak bir sosyal temsilin yapısal özelliklerine sahip olup olmadığını ve üzerindeki uzlaşma seviyesinin yüksek olup olmadığını belirlemektir.

AS₂: Türkiye toplumundaki bireylerin 15 Temmuz olayına dair FA'ları bir sosyal temsilin yapısal özelliklerine sahip midir?

Son amaç, bu olayla ilgili sosyal temsile yönelik uzlaşmanın, bireylerin bu olayla ilgili FA'sının, FA kavramı için önerilen kaliteye ve fenomenolojik özelliklere ne düzeyde sahip olduğuna bağlı olarak farklılık gösterip göstermediğini incelemektir.

AS₃: Türkiye toplumundaki bireylerin 15 Temmuz olayına dair anılarının güçlü ve zayıf FA özelliklerine sahip olmasının sosyal temsil uzlaşsallığı üzerinden bir fark sergiler mi?

Veriler karma desen (mixed-design) yaklaşımının bir alt türü olan yakınsayan desen⁷ kullanılarak analiz edilmiştir (bkz. Creswell ve Plano-Clark, 2017). FA'ların incelenmesinde böyle bir metodolojinin kullanılması, bu çalışmanın bir diğer özgün yönünü oluşturmaktadır.

2.1.2. II. Araştırmanın Hipotezleri ve Soruları

I. araştırmadaki örneklemden farklı olarak, bir öğrenci örnekleminde, ön ve ana çalışma olmak üzere iki aşamada gerçekleştirilen II. araştırmada sınıanan hipotezler ve yanıtlanan araştırma soruları aşağıda ayrı ayrı aktarılmıştır.

2.1.2.1. Ön Çalışmanın Hedefleri

Literatürde SBK'nın FA kapsamında incelenmesi üzerine herhangi bir başka çalışmaya rastlanmaması nedeniyle, bu ilk araştırmanın olabildiğince basit bir desene

⁶ Araştırma sorularının her biri bundan sonra AS kısaltmasına eklenen sayılarıyla belirtilecektir.

⁷ Yakınsayan desen (Convergent design): Bu desende nicel ve nitel veriler aynı katılımcı grubundan eşzamanlı olarak toplanmakta ve yine birbirleriyle bağlantılı olarak analiz edilmektedir (Creswell ve Plano-Clark, 2017).

dayandırılarak sadece üniversite öğrencileriyle gerçekleştirilmesi hedeflenmiştir. Bu yolla, yaş, deneyim vb. gibi birçok bireysel faktörden etkilendiği bilinen anı oluşumu süreciyle ilgili karıştırıcı değişkenlerin kontrolü de amaçlanmıştır.

Ön Çalışma'nın öncelikli amacı, Ana Çalışma'ya çağrılacak yeterli sayıda katılımcının belirlenmesi olmuştur. Ön Çalışma'da öğrencilere, SBY ve SME eğilimlerini ölçmeye yönelik ölçekler uygulanarak genel örneklem içinde bu puanlar üzerinden yüksek ve düşük puanlara sahip olan katılımcılar saptanmıştır. Böyle bir desenin SBY'si ve SME'si yüksek olanlarla SBY'si ve SME'si düşük olanlar arasındaki farkları kavramaya yardımcı olacağı öngörülmüştür. Böylece, bu kategoriler yoluyla Ana Çalışma'da SBK'nın ana savlarıyla bağlantılı hipotezleri sınama şansı sağlamaları beklenmiştir.

2.1.2.2. Ana Çalışmanın Hipotez ve Soruları

Bu bölümde ana çalışmanın odaklandığı kavramlarla (değerler, inanışlar-sosyal aksiyomlar, FA nitelik ve işlevleri, ideolojik asimetri kavramı) ilişkili hipotezler tanıtılacaktır. Bu çalışma ile ilgili hedef belirlenen yüksek/düşük SBY ve yüksek/düşük SME gruplarındaki katılımcıların tez çalışmasının ana değişkenleri olan değerler ve inanışlar (sosyal aksiyomlar), FA nitelik ve işlevleri, ideolojik asimetri kavramı üzerinden öngörüldüğü şekilde ayrışıp ayrışmadıklarının saptanmasıdır. Karşılaştırmalar, SBK tarafından meşrulaştırıcı mitler arasında sayılan bu değişkenler ile ilgili veriler üzerinden gerçekleştirilmiştir.

2.1.2.2.1. Değerler

Değerler için Schwartz'ın Değer Kuramı'yla ilişkili liste (Schwartz, 1992: 17; 1994: 25-26; Kuşdil ve Kağıtçıbaşı, 2000: 68) kullanılmıştır. Ön Çalışma'da Değerler konusundaki hipotez⁸ şöyledir:

H_1 : Yüksek SBY ve yüksek SME grupları muhafazacı ve öz-genişletim değerlerinde, düşük SBY ve düşük SME grupları ise yeniliğe açıklık ve öz-aşkınlık değerlerinde diğer gruplara göre anlamlı düzeyde daha yüksek puanlar elde edecektir.

2.1.2.2.2. Sosyal aksiyomlar

⁸ Hipotezlerin her biri bundan sonra H kısaltmasına eklenen sayılarıyla belirtilecektir.

Katılımcıları toplumsal sisteme yönelik temel inanışları (sosyal aksiyomlar) Leung, Bond, de Carrasquel, vd. (2002: 290-291) tarafından geliştirilen Sosyal Aksiyomlar Envanteri kullanılarak incelenmiştir. Sosyal kinizm, uygulamanın ödüllendirilmesi ve dindarlık boyutlarındaki inanışlarla ilgili geliştirilen hipotez şöyledir:

H₂: Yüksek SBY ve yüksek SME gruplarının sosyal kinizm, uygulamanın ödüllendirilmesi ve dindarlık puanları, düşük SBY ve düşük SME gruplarına kıyasla anlamlı olarak daha yüksektir.

2.1.2.2.3. Flaş anı türlerinin fenomenolojik özellikleri

FA literatüründeki güncel tartışma konularından biri de bu tür anıların ne denli bireysel ya da sosyal oldukları yönündedir. Yakın zamanda yapılan bir çalışma (Demiray ve Freund, 2015: 503), toplumsal olayların bile bireysel anı kategorisinde yer alabileceği yargısına ulaşmaktadır. Şimdiki çalışmada ise, toplumsal olayların (yani, 15 Temmuz olayının da) SBY ve SME'leriyle tutarlı bir sosyal anı niteliği taşıyacağı ileri sürülmektedir. Bu savı sınamak için, aynı toplumsal yapı içindeki bireylerin kendi toplumsal konumlarıyla bağlantılı şekilde farklı yorumlayabilecekleri anılara yoğunlaşmak gerekmektedir. Demiray ve Freund (2015: 492)'un çalışmasında Amerikan toplumu için “olumlu” (örn., Usame Bin Ladin'in öldürülmesi) ve “olumsuz” (örn., Michael Jackson'ın ölümü) olarak değerlendirilen toplumsal olaylar ayrıştırılarak konu ele alınmıştır. Demiray ve Freund'un (2015) tüm katılımcıları genelde benzer yönde etkilediği bilinen olaylara odaklanan bu çalışmalarının katılımcıların toplumsal kimlik ya da konumlarına ilişkin ayrışan değerlendirmeleri üretme açısından sınırlı kaldığı söylenebilir. Dolayısıyla, mevcut tez çalışması, FA literatürüne bu yönde bir katkı sağlama hedefi de taşımaktadır. Darbe girişimlerinin bellek çalışmalarına konu edildiği az sayıda çalışma mevcuttur ve bu çalışmalardan önceki bölümlerde söz edilmiştir (1981'de İspanya'da gerçekleştirilen darbenin konu alındığı araştırma için bkz. Ruiz-Vargas, 1993: 17; 1976'da Arjantin'de gerçekleştirilen darbenin konu alındığı araştırma için bkz. Muller, Bermejo ve Hirst, 2015: 1-16; 2018: 974-984). Ülkemizde bu olayı bir FA olarak aynı kapsamda ele alan herhangi bir çalışmaya ise rastlanmamıştır.

Bu tez çalışması Türkiye'de 2016 yılı 15 Temmuz tarihinde yaşanan darbe girişimi örneğine odaklanarak, bu hedefe ulaşmayı amaçlamaktadır. Söz konusu olayın ülke genelinde büyük yankı ve sonuçları bulunduğu açıktır. Bu toplumsal olayın ülke

vatandaşları arasındaki siyasi ayrımları yansıttığı düşünülebiyecek farklı yorumlar ürettiği de söylenebilir. Dolayısıyla, bu kez tek başına “olumlu” ya da “olumsuz” FA ayrımına başvurmadan, aynı toplumsal olaya yönelik anı oluşumlarının toplumsal sisteme yönelik algılardan ve bireysel eğilimlerden nasıl etkilendiğini inceleme şansının doğmaktadır.

SBY ve ilişkili kavramların “bireysel” olarak adlandırılan FA’ların oluşumundaki etkileri de bu çalışma kapsamına dâhil edilerek, “toplumsal anı” niteliği taşıyan örnekten (yani, 15 Temmuz Gecesi) ayrışıp ayrışmadığı da incelenmektedir. Bu doğrultuda, daha önceki çalışmalardaki metodoloji izlenerek (Demiray ve Freund, 2015: 492-493), bireylerin kişisel yaşamlarında özel bir yer tutan olumsuz bireysel anılar da ele alınmıştır. Bu tip örnekler genellikle bir yakının ani kaybı (olumsuz) ya da çocuk sahibi olma (olumlu) gibi hayat deneyimleri arasından seçilmektedir. Bu çalışmada, üniversite çağındaki bireyler için en yaygın rastlanan olumsuz yaşam deneyimi olarak yakın bir kişinin hastalık, kaza veya ölüm haberi seçilmiştir. İki anı örneği de karşılaştırmayı mümkün kılabilmek için olumsuz yaşam deneyimleri arasından seçilmişlerdir. Dolayısıyla bu çalışmanın hedefleri doğrultusunda sadece olumsuz flaş anılara odaklanılmıştır.

Araştırma, yukardaki tanımlanan kategoriler içinde yer alan katılımcıların anılarının FA literatüründe ön plana çıkan özellik ve işlevler üzerinden incelenmelerini hedeflemektedir. FA özellikleri, bu tür anıların ne olduğundan bağımsız bazı temel niteliklerdir: önem, sonuç üretme, duygusal yoğunluk, canlılık, tekrar ve duygusal değer (Demiray ve Freund, 2015: 493-494). Her ne kadar Demiray ve Freund (2015: 494) sıralanan bu anı niteliklerinin doğrulayıcı faktör analizinde tek bir boyuta yüklendiklerini bildirmiş olsalar da bu çalışmada söz konusu niteliklerin Türkiye örneğinde hem bireysel (bir yakının ani kaybı) hem de toplumsal FA’lar (15 Temmuz Gecesi) için ayrışıp ayrışmadıkları da faktör analizleri yoluyla incelenecektir. Yüksek SBY ve yüksek SME grupları açısından taşıdığı önem göz önüne alınarak, toplumsal FA özelliklerinin bu gruplarda düşük SBY ve düşük SME gruplarına kıyasla daha belirgin olacağını öngörülmektedir.

FA fenomenolojik özellikleri için geliştirilen hipotez şöyledir:

H₃: Yüksek SBY ve yüksek SME gruplarının toplumsal nitelikli FA’nın (15 Temmuz Gecesi) fenomenolojik özelliklerine ait ortalamaları düşük SBY ve düşük SME gruplarının ortalamalarından anlamlı olarak daha yüksek olacaktır.

2.1.2.2.4. Flaş anı türlerinin işlevleri

FA'ların taşıdıkları psikolojik işlevler ise farklı araştırmacılar tarafından yine farklı şekillerde tanımlanmaktadır. Demiray ve Freund'a (2015: 499-500) göre, kişisel FA'lar bireylerin yaşamlarıyla ilişkili olmaları ve taşıdıkları öneme bağlı olarak, benlik sürekliliği, sosyal bağ kurma ve yönlendirici işlevler açısından toplumsal olaylarla ilgili anılardan daha işlevseldir. Mevcut çalışmada bu işlevlerin sosyal yönlerine de değindiği bilinen bu üçlü bir model üzerinden inceleme yapılacaktır. Öte yandan, şimdiki çalışmada toplumsal nitelikli FA'nın üç işlev açısından kişisel FA'lardan farklı olmayacakları beklenmektedir. Öte yandan, taşıdıkları önemden hareketle, toplumsal nitelikli anıların SBY'si ve SME'si yüksek gruplarda düşük olan gruplara kıyasla daha çok işlevi karşılayacakları öngörülmektedir. Konuyla ilgili hipotezler şunlardır:

H₄: Toplumsal nitelikli FA'nın (15 Temmuz Gecesi) üç işlevdeki (benlik sürekliliği, sosyal bağ kurma ve yönlendirici işlevler) puanları yüksek SBY ve yüksek SME gruplarında, düşük SBY ve düşük SME gruplarına kıyasla anlamlı olarak daha yüksek olacaktır.

2.1.2.2.5. İdeolojik asimetri sınaması

Bu tez çalışmasının en temel savı olan, ideolojik asimetrinin özellikle avantajlı gruplar içinde zihinsel ve davranışsal unsurlar arasında yüksek bir tutarlılık taşıdığı yönündeki savın sınanması amacıyla, eylemlerle ilgili de veri toplanmıştır. Veriler, bu çalışma kapsamında hazırlanan ve bireylerin 15 Temmuz olayını protesto etmeyle bağlantılı çeşitli etkinliklere katılım düzeyini ölçen bir araç yoluyla toplanmıştır. İnanışlar (sosyal aksiyomlar), değerler ve eylemler arasındaki tutarlılık düzeyleri her katılımcı kategorisi için ayrı ayrı belirlenerek karşılaştırmalı biçimde incelenmektedir.

2.1.2.2.6. Eylemler

İdeolojik asimetri savını sınamada son adım, eylemler üzerinden gerçekleştirilmektedir. Avantajlı grup üyelerinin (yani, bu çalışmada yüksek SBY ve yüksek SME gruplarının) SBY'lerinin değer, inanış, anı ve eylemleriyle tutarlılık içinde olduğunun gösterilmesi, söz konusu savın geçerliğinin belirlenmesi açısından önem taşımaktadır. Toplumsal hareketlere katılımın anılar üzerinde fark yaratabildiğine ilişkin bulgular elde eden bir çalışmada II. Dünya Savaşı sırasında Danimarka'nın Almanlar tarafından işgaline karşı direniş ekibinde yer alan Danimarkalı katılımcıların FA'larının,

direnişe katılmamış olanlarınkine kıyasla, daha doğru ve canlı olduğu, FA'ları daha çok tekrar ettikleri (düşünme ve başkalarıyla tartışma) ve daha yoğun duygularla hatırladıkları tespit edilmiştir (Berntsen ve Thomsen, 2005). Bu çalışmada toplumsal olay örneği olarak kullanılacak olan 15 Temmuz gecesi, eylemleri incelemek için de bir fırsat sunmaktadır. 15 Temmuz gecesi ve sonrasında bu girişimi protesto etmek amacıyla bazıları hayli kalabalık sayıda vatandaşı içeren protesto gösterileri ve toplantılar düzenlenmiştir. Bu kınama eylemleri ülke çapında hem meydanlarda hem de resmi ve gayri resmî kurumlar bünyesinde organize edilmişler ve uzunca bir süre “demokrasi nöbeti” adıyla tüm illerde sürdürülmüşlerdir. Söz konusu eylemlerin toplumsal görünürlüğünün yüksek olması ve medyada en önde yer almış olmaları, neredeyse herkes tarafından bilinmelerine yol açmıştır. 15 Temmuz olayı, devlet tarafından 9 Ekim 2016 tarihli Resmî Gazete'de yayımlanan bir kanun ile “Demokrasi ve Millî Birlik Günü” adıyla resmi bir anma gününe dönüştürülmüş ve her sene çeşitli etkinlikler yoluyla bu olayın anımsanması sağlanmıştır.

Bu çalışmada, söz konusu protesto ve kınama eylemlerine katılım düzeyi incelenerek, bireylerin zihinsel eğilimleri ve FA işlevleriyle ne denli uyuştukları saptanmaya çalışılacaktır. Konuyla ilgili hipotez şu şekilde hazırlanmıştır:

H₅: Yüksek SBY ve yüksek meşrulaştırma gruplarının 15 Temmuz olaylarını protesto eylemlerine katılma sıklığı, düşük SBY ve düşük meşrulaştırma gruplarına göre anlamlı düzeyde daha yüksektir.

SBK'nın ideolojik asimetri kavramı yoluyla SBY, meşrulaştırıcı mitler (değerler, inanışlar) ve davranışsal eğilimler (protesto eylemleri) arasında avantajlı gruplar lehine daha yüksek bir tutarlılık olduğu şeklindeki savının sınanması için aşağıdaki hipotez geliştirilmiştir:

H₆: Yüksek SME grubunun 15 Temmuz olayına yönelik anı işlevleri ortalamaları, muhafazacı değerler, öz-genişletim değerleri, sosyal kinizm, uygulamanın ödüllendirilmesi, dindarlık inanışları ve protesto eylemlerine katılma sıklığı puanları ile SBY puanları arasındaki korelasyonlar düşük meşrulaştırma grubunun puanları arasındaki korelasyonlara göre pozitif yönde ve daha yüksek düzeyde olacaktır.

3. METOT

Araştırma, Bursa Uludağ Üniversitesi Sosyal ve Beşerî Bilimler Araştırma ve Etik Yayın Kurulu'ndan alınan 2018-05-14 sayılı kararla birlikte etik onay sürecinin tamamlanmasının ardından iki aşamada gerçekleştirilmiştir (araştırma izinleri için bkz. Ek 1). Bu aşamalar aşağıdaki gibi yürütülmüştür:

3.1. I. ARAŞTIRMA

İlk araştırmanın ilk amacı, 15 Temmuz 2016 Gecesine ait anıların bir FA olarak sınıflandırılıp sınıflandırılmayacağına, literatürde bilinen ölçütler üzerinden incelenmesi ve karara bağlanmasıdır. İkinci amacı ise, bu olaya ilişkin FA'nın bir sosyal temsil niteliği taşıyıp taşımadığının belirlenmesidir. Son olarak sosyal temsil niteliklerinin anı kalitesine ve fenomenolojik özelliklerine bağlı olarak farklılaşp farklılaşmadığı incelenmiştir. Söz konusu amaçlar doğrultusunda, bu çalışmada hem nitel hem de nicel veriler toplanmıştır. İlk beklentimiz, 15 Temmuz 2016 gecesinde gerçekleşen olayın olumsuz bir toplumsal FA olarak kabul edilebileceğine yönelik bulgulara erişmektir. Bu beklenti çalışmada nicel verilerin analizleri yoluyla sınanmıştır. Söz konusu toplumsal olayın bireylerin zihninde bir sosyal temsil olarak görülüp görülmeyeceğine yönelik araştırma sorusu ise, bu kez nitel verilerin analizi yoluyla yanıtlanmaya çalışılmıştır. Son olarak, söz konusu veriler bir "karma desen" (mixed-design) içerisinde incelenmiştir (bkz. Yakınsayan Desen çalışmaları; Creswell ve Plano-Clark, 2017). Bu metotta araştırmacı nitel ya da nicel verilerden ürettiği/saptadığı kategorilerin nitel ya da nicel analizlerini yapmaktadır. Yakınsayan (Convergent) desen çalışmasında nicel ve nitel verilerin eş zamanlı olarak toplanması temel özelliklerden biridir. Böylece, aynı katılımcılardan elde edilen iki farklı (nicel ve nitel) verilerin inceleme altına alınması mümkün olabilmektedir. Bu çalışma, bilindiği kadarıyla, literatürde FA'ların söz konusu metodolojiyle ele alındığı ilk girişimdir.

3.1.1. Örneklem ve İşlem

Bu araştırma, çeşitli sosyal medya araçları üzerinden kolayda örnekleme (convenience sampling) tekniğiyle ulaşılan çeşitli yaş ve meslek gruplarından bireylerin, kendilerine gönderilen link üzerinden erişebildikleri çevrimiçi bir soru formunu

yanıtlaması yoluyla gerçekleştirilmiştir. Veri toplama işlemi sonlandırıldığında, soru formunun yer aldığı sayfayı ziyaret eden 621 kişiden 192'sinin (%30) çalışmanın konusunu okuduktan sonra, 40'nın ise (%7) formun ilk kısmını tamamladıktan sonra sayfadan ayrıldığı anlaşılmıştır. Veri seti üzerinde yapılan incelemeler sonucunda, soru formunu tam olarak cevapladığı görülen 389 kişiden (%63) 40'ı yönergeleri tam anlamıyla izlememiş olmaları, 5'i 15 Temmuz gecesi ile ilgili bir FA'ya sahip olmamaları ve 1 katılımcı da 14 yaşında olması nedeniyle örneklemden çıkarılmıştır. Dolayısıyla, bu çalışmanın örneklemini 17-80 yaş arası 343 katılımcı (219 kadın ve 124 erkek, $\bar{x}_{yaş} = 32.07$, $SS_{yaş} = 10.97$) oluşturmuştur. Eğitim ve meslek konusundaki demografik bilgiler, yarısından çoğu kadınlardan (yaklaşık, %64) oluşan son örneklemin genel toplumsal çeşitliliği yansıtacak türden bir heterojenliğe sahip olduğuna işaret etmektedir. Katılımcılara ilişkin sosyo-demografik özellikler Tablo 2'de yer almaktadır.

Tablo 2. I. Araştırmada yer alan katılımcıların sosyo-demografik özellikleri

	Değişken	Sayı (n)	Yüzde (%)
Cinsiyet	Kadın	219	63.8
	Erkek	124	36.2
Yaş*	17-30	187	54.5
	31-80	156	45.5
Eğitim Durumu	Orta öğretim (ilkokul-ortaokul-lise)	37	10.8
	Yüksek okul	24	7
	Üniversite	193	56.3
	Yüksek lisans	68	19.8
	Doktora	21	6.1
	Kamu çalışanı	51	14.9
	Özel sektör çalışanı	99	28.8
	Serbest meslek	54	15.7
	Mesleki Statü	Emekli	12
Yaşanılan Yer	Ev hanımı	13	3.8
	Öğrenci	97	28.3
	Çalışmıyor	17	5
	Büyükşehir	297	86.6
	Şehir	23	6.7
	İlçe merkezi	18	5.2
	Köy	5	1.5

Not. N = 343. *Yaş değişkeni örneklemin medyan puanına bağlı olarak iki kategoriye bölünmüştür.

Veri toplama süreci, 15-20 Mayıs 2019 tarihleri arasında, yani darbe girişiminden yaklaşık 34 ay sonra gerçekleştirilmiştir. Katılımcılara, sosyal medya ağları üzerinden yapılan duyurular aracılığıyla SurveyMonkey® yazılımı üzerinden çevrimiçi anket uygulaması yoluyla ulaşılmıştır. İlk sayfada araştırma kapsamında katılımcılardan

beklenenler; katılımcıların gizlilik, anonimlik ve araştırmaya katkılarını istedikleri zaman sonlandırma hakları konusunda bilgilendirilmesine yönelik bir metin yer almıştır. Gönüllülük esasına dayalı olarak onam verdiklerini belirttikten sonra katılımcılardan 15 Temmuz 2016 gecesindeki darbe girişimi ile ilgili önce yedi kelime yazmaları, ardından da yazdıkları bu kelimeleri önem sırasına göre sıralamaları istenmiştir. Bu kısım tamamlandıktan sonra FA ile ilgili kanonik kategori ve fenomenolojik özellikler sorularını yanıtlamışlardır. Anketin son kısmında kısa bir sosyo-demografik soru bölümü yer almıştır. Form tamamlandığında katılımcılara çalışmanın amacını tanıtan kısa bir bilgilendirme notu sunularak çevrimiçi oturum sonlandırılmıştır. Tüm katılımcıların soruları yanıtlamak için harcadığı süre ortalama yaklaşık yedi dakikadır.

3.1.2. Veri Toplama Araçları

Bu çalışmada kısa bir soru formu aracılığıyla veri toplanmıştır. Form iki kısımdan oluşmuştur: İlk kısım 15 Temmuz olayına ilişkin sosyal temsil verisi toplama, ikinci kısım ise, 15 Temmuz olayının FA özelliği taşıyıp taşımadığını belirleme amacıyla bilgi elde etme amacı taşımaktadır. Veri toplama aracının bir örneği Ek 2’de yer almaktadır.

3.1.2.1. Sosyal Temsil İçeriği

Bir sosyal temsilin içeriğini açığa çıkarmak amacıyla kullanılan hiyerarşik çağrışım tekniğinde (hierarchical evocations technique), katılımcılardan araştırmanın konusunu oluşturan olguya yönelik belirli sayıda kelime yazmaları, yazdıkları bu kelimeleri bir önem sırasına göre sıralamaları, ardından da olumlulukları açısından değerlendirmeleri istenmektedir (Dany, Urdapilleta ve Lo Monaco, 2015: 493; Fattori, Curly, Jörchel, Pozzi, Mihalits ve Alfieri, 2015: 200; Lo Monaco, Piermattéo, Rateau ve Tavani, 2017: 310). Bu çalışmada da katılımcılardan yalnızca 15 Temmuz 2016 gecesini ile ilgili önce yedişer çağrışım kelimesi yazmaları ve sonra da bu kelimeleri önem sırasına göre 1’den (*en önemsiz*) 7’ye (*en önemli*) kadar sıralamaları istenilmiştir.

3.1.2.2. Flaş Anı Kanonik Özellikleri

FA’ların varlığını saptamada temel kural olarak kabul edilen ve anının alım bağlamına yönelik unsurları ele almaya yönelik kanonik kategoriler çeşitli araştırmalarda kullanılan dokuz soru ile değerlendirilmiştir (örn., Conway, Anderson, Larsen, Donnelly, McDaniel, McClelland, Rawles ve Logie, 1994: 341; Hornstein, Brown ve Mulligan, 2003: 296; Curci ve Lanciano, 2009: 133; Hirst, Phelps, Buckner, vd., 2009: 165; ;

Kvavilashvili, Mirani, Schlagman, Erskine ve Kornbrot, 2010: 394; Demiray ve Freund, 2015: 493; Gandolphe ve El Haj, 2017: 200). Bunlardan ilki, “evet/hayır” seçeneklerinden birini işaretlemeyi gerektiren ve katılımcıya doğrudan 15 Temmuz 2016’da yaşanan darbe girişimini hatırlayıp hatırlamadıklarını soran kapalı uçlu sorudur. Bu soruya "hayır" yanıtı veren katılımcıların ($n = 5$) olayla ilgili bir FA’sı bulunmadığına karar verilip sonraki analizlere dâhil edilmemişlerdir. FA’ların varlığını saptamada temel kural olarak kabul edilen ve anının kanonik detayları ile ilgili diğer beş soru olayın nasıl/kimden öğrenildiği, olayın deneyimlendiği andaki mekâna ait bilgi, olayın öğrenildiği saat ve deneyimleyen kişinin olay anında meşgul olduğu iş ve yanında bulunan kişiler gibi detaylarla ilgilidir. Bunların dışında olayı öğrendikleri sıradaki ilk tepkilerini, düşüncelerini ve duygularını belirtmeleri istenmiştir.

Katılımcılardan bu sekiz soruyu her bir soru için ayrılan metin kutucuklarına yazarak cevaplamaları beklenmiş; hatırlama konusunda güçlük yaşamaları durumunda ise her metin kutucuğuna “Hatırlamıyorum” veya “Bilmiyorum” yanıtını vermeleri istenmiştir. FA ile ilgili kanonik kategori değerlendirme soruları ve soruların dahil olduğu boyutlar Tablo 3’te yer almaktadır.

Tablo 3. FA kanonik kategori değerlendirme soruları ve boyutları

Değişken	Ölçüm aracı	Ölçüm aracı yer alan ifade
Anının varlığı	1-	Olayı ilk duyduğunuz anı hatırlıyor musunuz?
Haber kaynağı	2-	Olaydan ilk nasıl haberdar olduğunuzu belirtiniz.
Mekân	3-	Olayı ilk öğrendiğinizde nerede olduğunuzu belirtiniz.
Zaman	4-	Olayı ilk öğrendiğinizde saatin tam olarak kaç olduğunu belirtiniz.
Diğer kişiler	5-	Olayı ilk öğrendiğinizde kiminle (ya da kimlerle) birlikte olduğunuzu belirtiniz.
Aktivite	6-	Olayı ilk öğrendiğinizde ne yapıyor olduğunuzu belirtiniz.
Tepki	7-	Olayı ilk öğrendiğinizde ilk tepkinizin ne olduğunu belirtiniz.
Düşünce	8-	Olayı ilk öğrendiğinizde ilk düşüncenizin ne olduğunu belirtiniz.
Duygu	9-	Olayı ilk öğrendiğinizde ilk duygunuzun ne olduğunu belirtiniz.

3.1.2.3. Flaş Anı Fenomenolojik Özellikleri

Literatürdeki araştırmalardan (örn., Berntsen ve Thomsen, 2005: 246; Kvavilashvili, Mirani, Schlagman, Erskine ve Kornbrot, 2010: 394; Demiray ve Freund, 2015: 493-494; Gandolphe ve El Haj, 2017: 200) yola çıkılarak hatırlanan FA’nın hatırlanma şekline ve özelliklerine yönelik sorulardan oluşan bir ölçme aracı oluşturulmuştur (bkz. Tablo 4). Kanonik özelliklere ek olarak hazırlanan bu formdaki on dört soru şunları içermektedir: (1) olayın kişi ve (2) toplum için önemi, (3) olayın haber alındığı sıradaki duygu yoğunluğu, (4) olayı hatırlarken zihinde canlandırabilme, (5)

fizyolojik tepki, (6) zamanda yolculuk, (7) haberi aldıkları andaki anlarının canlılığı, haber hakkında (8) düşünme, (9) konuşma ve (10) haberi sosyal medyada ve ana akım medyada takip etme sıklığı, (11) şaşırma düzeyi, (12) olayın (olumlu-olumsuz) duygusal niteliği, olayın yaşamları için (13) kısa vadede, ve (14) uzun vadede sonuç üretmesi (consequentiality) ile ilgili yaygın şekilde kullanılan 14 ifade seçkisiz bir şekilde sıralanıp yanlarına 1 (*hiç katılmıyorum*) ile 5 (*kesinlikle katılıyorum*) arasında değişen 5’li Likert tipi ölçekler yerleştirilerek katılımcılara sunulmuştur. Yalnızca önem değişkeni 1 (*hiç önemli değildi*) ile 10 (*çok önemliydi*) arasında değişen 10’lu Likert tipi ölçek ve duygusal değer değişkeni -2 (*çok olumsuz*) ile +2 (*çok olumlu*) arasında değişen puanlarla ölçülmüştür.

Tablo 4. FA’nın fenomenolojik özellikleri ölçümünde kullanılan ölçek boyutları ve bu boyutlara ait maddeler

Değişken		Ölçek Maddesi
Önem	Kişisel önem	Olayı ilk öğrendiğinizde bu olayın sizin için ne kadar önemli olduğunu düşündünüz?
	Ulusal önem	Olayı ilk öğrendiğinizde bu olayın Türkiye için ne kadar önemli olduğunu düşündünüz?
Duygusal Yoğunluk	Duygusal yoğunluk	Olayı ilk öğrendiğinizde duygularınız ne kadar yoğundu?
	Zihinde canlandırma	Olayı ilk öğrendiğiniz anı hatırladığımızda o anı zihninizde canlandırabiliyor musunuz?
Canlılık	Fizyolojik tepki	Olayı ilk öğrendiğiniz anı hatırladığımızda bedeninizde herhangi bir fizyolojik tepki (kalp atışının hızlanması, huzursuzluk hissi, gerginlik, terleme, ağlayacak gibi olma gibi) hissediyor musunuz?
	Zamanda yolculuk	Olayı ilk öğrendiğiniz anı hatırladığımızda sanki zamanda geriye yolculuk yapıyor gibi hissediyor musunuz?
	Netlik	Olayı aklıma getirdiğimde, olup biteni çok net hatırlıyorum.
Takip	Medya/sosyal medya takibi	Olayın duyulmasından sonra medyadaki ve sosyal medyadaki haber ve tartışmaları ne sıklıkta takip ettiniz?
	Konuşma	Olayla ilgili olarak diğer insanlarla ne sıklıkta konuştunuz?
Şaşırma	Düşünme	Olay üzerinde kendiniz ne sıklıkta düşündünüz?
	Şaşırma	Olay gerçekleştiği zaman size ne kadar şaşırtıcı görünmüştü?
Duygu	Duygusal değer yükü	Olay gerçekleştiği zaman size duygusal açıdan nasıl görünmüştü (olumlu mu, olumsuz mu yoksa nötr mü)?
	Anlık değişiklik	Bu olay sizin hayatınızda ne kadar çok anlık değişikliğe neden oldu?
Sonuç üretme	Uzun vadeli değişiklik	Bu olay sizin hayatınız için ne kadar çok uzun vadeli değişikliklere neden oldu?

Not. Keşfedici Faktör Analizi sonrasında duygusal yoğunluk, fizyolojik tepki ve zaman içinde yolculuk hissi ifadeleri hipotez testleri ile ilgili analizlerden çıkarılmıştır. Katılımcıların soru yönergelerini uygun şekilde takip edip etmediğini tespit edebilmek için bir adet dolgu ifadesi (örn., Teknik nedenlerle lütfen bu soruya “biraz” yanıtını işaretleyerek yanıt veriniz.) seçkisiz şekilde eklenmiştir.

FA’nın fenomenolojik özelliklerini ölçmek için kullanılan 14 maddenin literatürde öngörülen faktörler (önem, sonuç üretme, duygu yoğunluğu, duygulanım,

canlılık, tekrar ve şaşırma) altında gruplanıp gruplanmadıklarını belirlemek için faktör analizi gerçekleştirilmiştir. Varimax döndürme tekniğiyle gerçekleştirilen ilk analiz, özdeğeri 1'in üzerinde 4 faktörün varlığını göstermiştir. Öte yandan, “duygu yoğunluğu”, “zamanda yolculuk” ve “fizyolojik tepki” maddelerinin düşük ve/veya öngörülen faktörlerin dışında yüklere sahip olması nedeniyle, analizler bunlar çıkartılarak, kalan 11 madde ile tekrarlanmıştır. Tablo 5'te sunulan bulgulara göre, toplam varyansın yaklaşık olarak %78'ini açıklayan altı faktörlü çözüm, ana boyutlarla ilgili olarak öngörülen yapıya en uygun çözüm olarak değerlendirilmiştir.

Tablo 5. Fenomenolojik özellikler ölçümünde kullanılan ifadenin KFA bulguları

İfadeler	F ₁	F ₂	F ₃	F ₄	F ₅	F ₆
<i>Tekrar/Geri getirme</i>						
<i>Sosyal paylaşım</i> -Olayla ilgili olarak diğer insanlarla ne sıklıkta konuştunuz?	.84					
<i>Medya/Sosyal medya takibi</i> -Olayın duyulmasından sonra medyadaki ve sosyal medyadaki haber ve tartışmaları ne sıklıkta takip ettiniz?	.81					
<i>İçsel tekrar/düşünme</i> -Olay üzerinde kendiniz ne sıklıkta düşündünüz?	.78					
<i>Önem</i>						
<i>Kişisel önem</i> -Olayı ilk öğrendiğinizde bu olay sizin için ne kadar önemli olduğunu düşündünüz?		.91				
<i>Ulusal önem</i> -Olayı ilk öğrendiğinizde bu olayın Türkiye için ne kadar önemli olduğunu düşündünüz?		.88				
<i>Sonuç üretme</i>						
<i>Kısa süreli</i> -Bu olay sizin hayatınız için ne kadar çok uzun vadeli değişikliklere neden oldu?			.91			
<i>Uzun vadeli</i> -Bu olay sizin hayatınızda ne kadar çok anlık değişikliğe neden oldu?			.83			
<i>Canlılık</i>						
<i>Netlik</i> -Olayı aklıma getirdiğimde olup biteni çok net hatırlıyorum.				.87		
<i>Zihinde canlandırma</i> -Olayı ilk öğrendiğiniz anı hatırladığınızda o anı zihninizde canlandırabiliyor musunuz?				.84		
<i>Duygusal değer yükü</i>						
Olay gerçekleştiği zaman size <i>duygusal</i> açıdan nasıl görünmüştü (olumlu mu, olumsuz mu yoksa nötr mü)?					.98	
<i>Şaşırma</i>						
Olay gerçekleştiği zaman size ne kadar şaşırtıcı görünmüştü?						.96
Faktörlerin özdeğer puanları:	3.6	1.5	1.3	1.1	.95	.74
Faktörlerin açıkladığı varyans:	32.8	13.3	11.6	9.9	8.6	6.7
Cronbach α :	.78	.83	.76	.74	-	-

Not. N = 343

Birden çok maddeyi içeren alt boyutlar için yapılan güvenilirlik analizleri ise uygun standardize Cronbach α katsayıları ortaya koymuştur: canlılık (2 madde) için .74;

önem (2 madde) için .83; tekrar (3 madde) için .78; ve sonuç üretme (2 madde) için .76 katsayılarına ulaşılmıştır.

3.1.2.4. Kişisel Bilgi Formu

Formun son kısmı yaş, cinsiyet, yaşanılan yer, eğitim düzeyi ve meslek ile ilgili demografik soruları kapsamaktadır.

3.1.3. Bulgular

Bu çalışma temelinde ele alınan üç araştırma sorusu nitel ve nicel analizler bir arada kullanılarak incelenmiştir. İlk olarak darbe girişimine ilişkin anıların bir FA olarak sınıflandırılıp sınıflandırılmayacağına, literatürde var olan ölçütler üzerinden incelenmesi ve karara bağlanması amacıyla nicel incelemeler yapılmıştır. Ardından nitel analizler kullanılarak bu olaya ilişkin FA'nın bir sosyal temsil niteliği taşıyıp taşımadığı belirlenmiştir. Son olarak sosyal temsil niteliklerinin anı kalitesine ve özelliklerine bağlı olarak farklılaşıp farklılaşmadığı incelenmiştir.

İlk çalışma 15 Temmuz 2016 darbe girişimine ilişkin anıların bir FA olarak sınıflandırılıp sınıflandırılmayacağına, literatürde var olan ölçütler üzerinden incelenmesi ve karara bağlanması amacıyla gerçekleştirilmiştir. Söz konusu amaçlar doğrultusunda, bu çalışmada nicel veriler toplanmıştır. Bu konuda ilk beklentimiz, 15 Temmuz 2016 gecesinde gerçekleşen olayın olumsuz bir toplumsal FA olarak kabul edilebileceğine yönelik bulgulara erişmektir.

3.1.3.1. 15 Temmuz 2016 Olayına Dair Anının Türünün Belirlenmesi

15 Temmuz olayının FA olarak kabul edilebilmesiyle ilgili yapılan incelemelerin sonuçları aşağıda iki ayrı başlık altında sunulmaktadır. 15 Temmuz 2016 gecesini yaşanan olayların FA niteliği taşıyıp taşımadığını belirlemek için ilk olarak katılımcıların fenomenolojik özellik sorularına verdikleri yanıtlar incelenmiştir. Luminet ve Curci (2009: 747; Demiray ve Freund: 491) bir anının FA niteliği taşıması için gerekli olan dört kriter belirlemiştir: şaşırma tepkisi, anının önemi ya da sonuç üretmesi, duyguların yoğunluğu ve yüksek düzeyde geri getirme. Tablo 6'da bu çalışmada söz konusu özellikler üzerinden elde edilen ortalamalar, bu çalışmada kullanılan özelliklerin bazılarının kullanıldığı araştırmaların bulgularıyla birlikte sunulmaktadır. Bunlara bakıldığında, bu çalışmanın katılımcılarının sundukları anıların FA'lar için literatürde

belirtilmiş olan ana kriterleri karşıladığı görülmektedir. Hatta 15 Temmuz olayının diğer çalışmalarda ele alınanlardan birçok yönüyle daha önemli, daha çok değişiklik üreten, daha fazla konuşulan, üzerinde daha sık düşünülen ve sosyal medya da sıkça paylaşılan bir olay olduğu da görülmektedir. Ayrıca, bu anının duygulanım oranları ($\bar{x} = -1.20$) olumsuz nitelikte bir FA olduğunu da ortaya koymaktadır.

Tablo 6. Literatürde yer alan benzer çalışmalarda ele alınan FA'lara dair betimleyici istatistiksel değerler

Değişken	Bu çalışma ^a		Berntsen ve Thomsen (2005: 250) ^b		Kvavilashvili vd. (2010: 397) ^c		Demiray ve Freund (2015: 496) ^d		Gandolphe ve El Haj (2017: 201) ^e	
	\bar{x}	SS	\bar{x}	SS	\bar{x}	SS	\bar{x}	SS	\bar{x}	SS
Önem	8.78	2.01	3.46	1.42	-	-	2.71	1.71	-	-
Bireysel	8.43	2.41	-	-	6.30	2.52	-	-	-	-
Ulusal	9.13	1.91	-	-	8.91	1.19	-	-	-	-
Sonuç üretme	2.64	1.10	-	-	-	-	1.84	1.41	-	-
Anlık değişiklik	2.76	1.17	2.62	1.21	-	-	-	-	-	-
Uzun vadeli değişiklik	2.53	1.29	2.24	1.25	-	-	-	-	-	-
Duygu yoğunluğu	4.06	1.00	3.29	1.27	-	-	3.01	1.79	-	-
Duygusal değer	-1.20	0.89	-	-	-	-	-	-	-1.48	0.89
Canlılık	4.10	0.68	4.10	0.84	8.31	1.98	3.70	1.93	-	-
Zihinsel temsil	4.24	0.80	3.96	0.87	-	-	-	-	4.22	1.17
Fizyolojik tepki	2.98	1.29	-	-	-	-	-	-	3.06	1.49
Zamanda yolculuk	2.94	1.21	3.68	1.18	-	-	-	-	3.11	1.40
Netlik	3.97	0.74	3.69	1.05	-	-	-	-	-	-
Tekrar	4.42	0.69	-	-	7.34	1.98	2.40	1.41	-	-
Medya/Sosyal medya	4.69	0.70	-	-	-	-	-	-	4.05	1.12
Konuşma	4.43	0.82	2.93	0.89	-	-	-	-	4.31	0.86
Düşünme	4.15	0.95	3.05	0.89	-	-	-	-	3.34	0.85
Şaşırtma	4.27	0.94	3.88	1.18	8.50	1.87	-	-	1.19	1.16

Not. ^aÖnem (1 ile 10), Duygusal değer (-2 ile +2), diğer tüm ölçümler (1 ile 5); ^bTüm ölçümler (1 ile 5); ^cTüm ölçümler (1 ile 10); ^dTüm ölçümler (1 ile 7); ^eDuygusal değer ve şaşırtma: (-2 ile +2); diğer tüm ölçümler (1 ile 5) arasında yer almaktaydı.

3.1.3.2. 15 Temmuz 2016 Olayına Dair Flaş Anının Niteliğinin Belirlenmesi

FA'nın niteliği, literatürdeki çalışmalara benzer bir kodlama şeması kullanılarak, olayın nasıl öğrenildiği (kaynak bilgisi), olayın deneyimlendiği andaki mekâna ve zamana ait bilgi, deneyimleyen kişinin olay anında meşgul olduğu iş olmak üzere dört temel kategori incelenerek saptanmıştır (Kvavilashvili, Mirani, Schlagman, Erskine ve Kornbrot, 2010: 396; Demiray ve Freund, 2015: 493). Böylece, katılımcıların anılarının

bireysel olarak ne denli güçlü olduğuna dair bir indeks oluşturmak amaçlanmıştır. Katılımcıların bu soruya verdikleri yanıtlar iki bağımsız değerlendirici tarafından incelenmiştir. “Hatırlamıyorum” gibi kesinlik içermeyen yanıtlara, ya da kategoriler arasında tutarsızlık bulunduğu katılımcıya “0” puanı; verilen bilgi detaylı, ciddi, inandırıcı ve sorulan soruyla bağlantılı ise “1” puanı verilmiştir. Olay kaynağı tespitinde “Hatırlamıyorum” yanıtını veren bulunmazken, mekân tespitinde oran yaklaşık %1; zaman tespitinde %30; aktivite tespitinde ise yaklaşık %6 olarak saptanmıştır. Böylece, her katılımcı için 4 puan üzerinden bir “hatırlama puanı” oluşturulmuştur. Bir katılımcı dört kanonik kategori sorusuna da belirsiz bir yanıt verdiğinde “FA yok”; 1, 2 veya 3’lük hatırlama puanları aldığı anda “zayıf FA”; 4 puan aldığı anda ise “güçlü FA” olarak sınıflandırılmıştır (hakemlere sunulan yönerge için bkz. Ek 3). Güçlü FA sahiplerinin kanonik kategorileri zayıf FA sahiplerine oranla FA’ları daha iyi hatırladıkları varsayılmaktadır (Demiray ve Freund, 2015: 493).

Kodlama sürecinin sonunda her bir kanonik kategori ve dört kategorinin toplamı için hesaplanan Cohen’s Kappa katsayıları değerlendiriciler arasında iyi düzeyde bir uyuma olduğunu göstermektedir: kaynak: .75, mekân: .83, zaman: .82, süregelen aktivite: .87, ve FA kalite kategorisi: .82. Sınıflandırma sonucunda örnekteki 202 kişi (%59) “zayıf FA” grubuna, 141 (%41) kişi ise “güçlü FA” grubuna yerleştirilmiştir.

İlk araştırma sorusu kapsamında yapılan incelemeler ile Türkiye toplumundaki bireylerin 15 Temmuz olayına dair anılarının kanonik ve fenomenolojik özellikleri üzerinden bir FA olarak sınıflandırılması mümkün görünmektedir.

3.1.3.3. 15 Temmuz 2016 Olayına Dair Flaş Anının Fenomenolojik Özellikleriyle İlgili Gruplar arası Karşılaştırmalar

Güçlü ve zayıf FA grupları arasında fenomenolojik özellikler açısından anlamlı farklılıklar olup olmadığı tek yönlü varyans analizi ile (ANOVA) ile incelenmiştir. Hemen hemen tüm özelliklerde güçlü FA grubundaki ortalamalar zayıf FA grubuna oranla yüksek olmakla birlikte, gruplar arasındaki istatistiksel olarak anlamlı farklar olayın zihinde canlı şekilde temsili ($F_{1,341} = 3.921, MSE = 0.63, p < .05, \eta_p^2 = .11$), genel tekrar ($F_{1,341} = 6.144, MSE = 0.47, p < .05, \eta_p^2 = .13$) ile olay hakkında konuşma ($F_{1,341} = 4.094, MSE = 0.66, p < .05, \eta_p^2 = .11$) ve olay hakkında düşünme ($F_{1,341} = 7.144, MSE = 0.89, p < .01, \eta_p^2 = .14$) özellikleri üzerinde belirlemiştir (bkz. Tablo 7).

Tablo 7. FA kalitesine bağlı olarak FA'nın fenomenolojik özelliklerinin karşılaştırıldığı tek yönlü varyans analizi bulguları

Değişken	FA Kalitesi				
	Zayıf		Güçlü		F
	\bar{x}	SS	\bar{x}	SS	
Tekrar	4.34	0.71	4.53	0.64	6.144**
Konuşma	4.35	0.85	4.53	0.74	4.094*
Medya/sosyal medya takibi	4.64	0.73	4.74	0.64	1.753
Düşünme	4.03	1.01	4.31	0.83	7.144**
Önem ^a	8.75	1.91	8.82	2.15	.082
Bireysel	8.36	2.39	8.52	2.43	.405
Ulusal	9.15	1.78	9.11	2.07	.040
Sonuç üretme	2.68	1.14	2.59	1.04	.688
Anlık değişiklik	2.76	1.17	2.76	1.16	.000
Uzun vadeli değişiklik	2.61	1.34	2.41	1.21	2.052
Canlılık	4.04	0.65	4.18	0.72	3.487
Zihinsel temsil	4.17	0.76	4.34	0.84	3.921*
Netlik	3.92	0.72	4.03	0.76	1.756
Duygusal değer yükü ^b	-1.17	0.89	-1.25	0.89	.663
Şaşırma	4.26	0.93	4.28	0.94	.019

Not. * $p < .05$. ** $p < .01$. ^aÖnem ölçümü (en yüksek puan 10) ve ^bDuygusal değer yükü (-2 çok olumsuz; +2 çok olumlu) dışındaki tüm ölçümler için alınabilecek en yüksek puan 5'ti.

3.1.3.4. 15 Temmuz 2016 Olayına Yönelik Sosyal Temsillerin İçeriği

İkinci araştırma sorusu Türkiye toplumundaki bireylerin 15 Temmuz olayına dair FA'larının bir sosyal temsilin yapısal özelliklerine sahip olup olmadığını belirleme amacı taşımaktadır. Bu aşamada örneklemin tamamına ait sosyal temsillerin içeriğinin belirlenmesi hedeflenmiştir. Katılımcıların yazdıkları 2999 çağrışım sözcüğünün 906'sı farklı kelimelerden oluşmaktadır ve 564 kelime yalnızca bir kez kullanılmıştır. Sosyal temsil içeriklerinin çeşitliliği incelendiğinde çeşitlilik indeksi⁹ (D) .30, nadirlik indeksi¹⁰ (R) .62 olarak belirlenmiştir. Nispeten düşük çeşitlilik indeksi (0.5'ten az) ve düşük nadirlik indeksi (0.5'ten fazla) yapılandırılmış bir temsilin varlığını göstermektedir. Bu bulgular, 15 Temmuz 2016 gecesiyle ilgili sosyal temsilin yapılandırılmış; ancak içsel

⁹ Çeşitlilik (diversity) indeksi: Bir grubun bir temsile yönelik fikir birliğini gösterir. Farklı kelimelerin sayısının tüm kelimelerin sayısına oranı alınarak hesaplanmaktadır. $0 < D < 1$ arasında değişmektedir. Bu değer 1'e yaklaşması çeşitliliğin arttığına, 0.5'ten küçük olması çeşitliliğin azaldığına ve bilişsel organizasyonu sabit olan, fikir birliğine varılmış bir temsil yapısının var olduğuna işaret etmektedir (Flament ve Rouquette 2003 akt. Orosz ve Roland-Lévy, 2013: 162; Rouquette ve Flament, 2003 akt. Rodrigues, Ballester, Saenz-Navajas ve Valentin, 2015: 168).

¹⁰ Nadirlik (rarity/hapax) indeksi: Bir temsilin bilişsel organizasyonunu ifade eder. Yalnızca bir kez kullanılan kelime sayısının farklı kelime sayısına oranı alınarak hesaplanmaktadır. $0 < R < 1$ arasında değişmektedir. Bu değer 1'e yaklaşması heterojenliğin arttığına, küçük olması ise kavramın bilişsel organizasyonunun yüksek olduğuna işaret etmektedir (Flament ve Rouquette 2003 akt. Orosz ve Roland-Lévy, 2013: 162; Rouquette ve Flament, 2003 akt. Rodrigues, Ballester, Saenz-Navajas ve Valentin, 2015: 168).

organizasyonu tutarlı olmayan bir sosyal temsil olduğuna işaret etmektedir (Rouquette ve Flament, 2003 akt. Rodrigues, Ballester, Saenz-Navajas ve Valentin, 2015: 168). Veride yer alan 906 farklı nitelikteki kelime sözbirimleştirme (lemmatization) işlemi sonucunda 408'i farklı toplam 2402 kelimeye indirilmiştir. Bu kelimelerin 184 tanesi yalnızca bir kez kullanılmıştır. Sosyal temsil yapısına ilişkin analizler IraMuTeQ® 0.7 Alpha 2 (Ratinaud, 2009) yazılımı aracılığı ile gerçekleştirilmiştir. Temsilin yapısını tanımlamak için tüm çağrışım kelimeleri prototip analizine¹¹ tâbi tutulmuştur. Analiz minimum frekans eşiği 5 (katılımcı sayısının %17.5'u) olarak gerçekleştirilmiştir. Sosyal temsilin merkezinde “Korku” ve “Darbe” unsurlarının yer aldığı görülmektedir (bkz. Tablo 8). Birinci çevresel alanda ise “Askerler” ve “Ölüm” en güçlü şekilde beliren unsurlardır.

Tablo 8. 15 Temmuz 2016 olayına yönelik prototip analizi bulguları

Frekans \geq 17.69; Önem \leq 3.93			Frekans \geq 17.69; Önem $>$ 3.93		
Merkezi çekirdek unsurları	<i>f</i>	\bar{x}	Çevresel alan unsurları	<i>f</i>	\bar{x}
Korku	136	3.6	Askerler	83	4.0
Darbe	94	2.9	Ölüm	48	4.0
Endişe	54	3.9	Tank	48	4.6
FETÖ	54	3.6	Kargaşa	42	4.3
Sahne	48	3.4	Boğaziçi Köprüsü	40	4.7
İhanet	36	3.1	Jetler	38	5.1
Ülke	33	2.5	Şaşkınlık	34	4.1
Belirsizlik	32	3.7	Üzüntü	33	4.4
Kavga	28	3.5	Öfke	26	4.0
Yalan	27	3.9	Kaygı	24	4.1
Şehitler	24	3.1	Sala	18	4.6
Aile	23	2.8	Cumhurbaşkanı	18	4.8
			Ses	18	4.3

Not. *f*: Çağrışımın sıklığı, \bar{x} : Çağrışımın önem ortalaması

İkinci araştırma sorusu temelinde yapılan incelemelerin ardından Türkiye toplumundaki bireylerin 15 Temmuz olayına dair FA'larının bir sosyal temsilin yapısal özelliklerine sahip olduğunu söylemek mümkündür.

¹¹ Prototip (prototypicality) analizi: Örnekleme öğelerin ne sıklıkta (yüksek ve düşük) görüldüğünü ve bunların çağrışım aralığını (önem sırası yüksek ve düşük) göz önünde bulundurarak sosyal temsillerin içeriğinin bir organizasyonunu elde eden sözlüksel (lexicographic) bir analizdir. Analiz, merkezi çekirdek (central core), birincil çevresel alan (primary peripheral elements), ikincil çevresel alan (secondary peripheral elements) ve çelişen unsurlar alanı (contrast zone) olmak üzere dört yapı ortaya çıkarmaktadır. Bu tez kapsamında yalnızca merkezi çekirdek ve birincil çevresel alan unsurları incelenmiştir. Merkezi çekirdek unsurları en sık ve en önemli belirtilen özellikleri; birincil çevresel alan sıklıkla belirtilen fakat önemli görülme düzeyi düşük unsurları ifade etmektedir (Rodrigues, Ballester, Saenz-Navajas ve Valentin, 2015: 168-169; Lo Monaco, Piermattéo, Rateau ve Tavani, 2017: 310; Bastias, Giménez, Fabaro, Ariza ve Caño-Nappa, 2020: e05).

3.1.3.5. 15 Temmuz 2016 Olayına Yönelik Sosyal Temsillerin Uyuşma Düzeyi

Üçüncü araştırma sorusu temelinde Türkiye toplumundaki bireylerin 15 Temmuz olayına dair anılarının güçlü veya zayıf FA özelliklerine sahip olmasının sosyal temsil uzlaşsallığı üzerinden bir fark sergileyip sergilemediği incelenmiştir. Bu amaçla her bir katılımcının çağrışımlarının bu yapılar içindeki unsurlarla ne kadar uyduğu incelenmiştir. Çağrışımlarının kaçının genel sosyal temsilin merkez, kaçının da çevre yapıları içindeki unsurlarla aynı olduğu sayılarak merkezi çekirdek unsurları toplamı, çevresel alan unsurları toplamı ve genel toplam puanları olmak üzere, üç yeni değişken oluşturulmuştur (benzer bir uygulama için bkz. Sire, Rateau ve Trémolière, 2018). Güçlü ve zayıf FA grupları bu üç yeni değişken üzerinden tek yönlü varyans analizi ile (ANOVA) karşılaştırıldığında merkezi çekirdek toplam puanlarının güçlü FA ($\bar{x} = 1.89$, $SS = 1.05$) grubunda zayıf FA ($\bar{x} = 1.62$, $SS = 0.99$) grubuna göre anlamlı şekilde daha yüksek olduğu görülmüştür ($F_{1,341} = 5.561$, $MSE = 1.03$, $p < .05$, $\eta_p^2 = .13$). Öte yandan, çevresel alan (güçlü FA için, $\bar{x} = 1.39$, $SS = 1.23$; zayıf FA, $\bar{x} = 1.36$, $SS = 1.13$; $F_{1,341} = .068$, $p > .05$) ve merkezi çekirdek-çevresel alan toplam (güçlü FA için, $\bar{x} = 3.28$, $SS = 1.53$; zayıf FA için $\bar{x} = 2.98$, $SS = 1.39$; $F_{1,341} = 3.474$, $p > .05$) değişkenlerinde istatistiksel olarak anlamlı fark bulunmamıştır. Bulgular, bir sosyal temsilin en sabit yapısı olarak tanımlanan merkezi yapı içindeki öğelerin, güçlü FA'ya sahip olan katılımcıların sosyal temsillerinde daha belirgin bir yere sahip olduğunu göstermektedir. Öte yandan, görece değişken niteliğe sahip olması beklenen çevresel yapının güçlü ve zayıf FA gruplarındaki katılımcıların sosyal temsillerinde benzer düzeyde öneme sahip olduğu anlaşılmaktadır.

FA'nın fenomenolojik özellikleri (tekrar, önem, sonuç üretme, canlılık, şaşırma ve duygusal değer) ile sosyal temsilin merkezi, çevresel ve toplam çağrışım sayıları arasındaki ilişkileri incelemek amacıyla Pearson korelasyon analizi gerçekleştirilmiştir (bkz. Tablo 9). Genelde düşük düzeyde olan katsayılar incelendiğinde, yaş değişkeninin fenomenolojik özelliklerden sadece tekrar özelliği ile ilişkili olduğu anlaşılmaktadır ($r = .15$, $p < .01$). Yani, katılımcının yaşı arttıkça FA'nın daha fazla tekrar edildiği görülmektedir. Yaş değişkeninin sosyal temsil çağrışımlarıyla da ilişkisi bulunmakla birlikte, bu kez ilişkilerin yönü negatiftir: katılımcının yaşı arttıkça sosyal temsilin merkezi, çevresel ve geneliyle ilgili çağrışım sayıları azalmaktadır (r 'lar sırasıyla, $-.18$, $-.14$ ve $-.24$, p 'ler $< .01$). Sosyal temsil değişkenlerinden merkezi yapıyla bağlantılı

çağrışım sayıları duygusal değer ($r = -.13, p < .05$) ve şaşırma ($r = .13, p < .05$) özellikleriyle ilişkilidir: çağrışımın sayısı FA'nın duygusal değeri negatife kaydıkça artmaktayken, şaşırma miktarı ile pozitif yönde ilişkilidir. Çevresel çağrışımın sayısı ise fenomenolojik özellikler arasından sadece şaşırma ile ilişkilidir ($r = -.12, p < .05$): olayın yarattığı şaşırma düzeyi arttıkça çevresel yapıyla bağlantılı çağrışımın sayısı artmaktadır.

Tablo 9. İlk çalışmadaki tüm değişkenlere ait ilişkilerinin karşılaştırıldığı Pearson korelasyon analizi bulguları

Değişken	1	2	3	4	5	6	7	8	9	10	11
Yaş (1)	--	.15**	.04	-.04	.08	.07	-.22**	-.18**	-.14**	-.24**	.11*
Tekrar (2)		--	.29**	.26**	.39**	-.17**	.22**	.06	.00	.05	.15**
Önem (3)			--	.26**	.33**	-.22**	.31**	.07	.02	.07	.04
Sonuç üretme (4)				--	.25**	-.18**	.27**	.06	.02	.06	.01
Canlılık (5)					--	-.13*	.14*	.05	.02	.05	.15**
Duygusal değer yükü (6)						--	-.07	-.13*	.07	-.03	-.05
Şaşırma (7)							--	.13*	.12*	.19**	.04
Merkezi çekirdek unsurları toplamı (8)								--	-.13*	.60**	.12*
Çevresel alan unsurları toplamı (9)									--	.72**	.03
Merkezi çekirdek ve çevresel alan unsurları toplamı (10)										--	.11
FA kalitesi (11)											--
\bar{x}	32.07	4.42	8.78	2.64	4.10	-1.20	4.27	1.73	1.37	3.10	1.41
SS	10.97	0.69	2.01	1.10	0.68	0.89	0.94	1.02	1.17	1.45	0.49
Min	17	1	1	1	1	-2	1	0	0	0	1
Max	80	5	10	5	5	2	5	5	5	7	2

Not. $N = 343$. * $p < .05$; ** $p < .01$. FA kalitesi grubu: 1 = Zayıf FA grubu, 2 = Güçlü FA grubu

FA kalitesi ve sosyal temsil çağrışımının benzeşim düzeylerini en iyi yordayan fenomenolojik özellikleri belirlemek için dört ayrı hiyerarşik çoklu regresyon analizi gerçekleştirilmiştir. FA kalitesi için yapılan analiz iki basamaklı olarak planlanmıştır: ilk basamakta altı fenomenolojik özellik (tekrar, önem, sonuç üretme ve canlılık toplam puanları, şaşırma ve duygusal değer yükü), ikinci basamakta ise yaş değişkeni eklenmiştir. Sosyal temsil çağrışımının benzeşim düzeyleri için yapılan analizler ise üç basamaklı olarak gerçekleştirilmiştir; bu kez ikinci basamağa FA kalitesi grup değişkeni kategorik değişken olarak eklenirken son basamak yine yaş değişkenini içermiştir. Tüm analizlerde değişkenler “enter” metoduyla denklemlere dâhil edilmiştir. Tablo 10, dört regresyon analizinin bulgularını özetlemektedir.

FA kalitesi değişkeniyle ilgili regresyon analizinde ilk basamakta anlamlı yordayıcıların tekrar ve canlılık özellikleri olduğu görülmektedir (β 'lar = .120, p 'ler < .05). Öte yandan, bu değişkenlerin yordama güçleri, yaş değişkeninin ikinci basamakta denkleme eklenmesiyle kaybolmaktadır. Darbe girişimine dair sosyal temsilin çekirdek yapısıyla bağlantılı çağrışımların sayısına yönelik regresyon analizinin ilk basamağında duygusal değer ve şaşırma özelliklerinin anlamlılık düzeyine eriştikleri görülmektedir (β = .117, β = .114, p < .05). İkinci basamakta bu iki özellikle birlikte, denkleme yeni dâhil edilen anı kalitesi grubu değişkeni de merkezi çağrışımları yordayabilmektedir: FA kalitesi arttıkça katılımcının merkezi yapıyla bağlantılı çağrışımlarının sayısı artmaktadır (β = .121, p < .05). Son basamakta, yaş değişkeni (β = .133, p < .05) ve FA kalitesi grubu değişkeni (β = -.171, p < .01) merkezi çağrışımların yordayıcıları olmaktadır. Hem merkezi hem de çevresel yapıyla bağlantılı çağrışımların toplam sayısı ile ilgili analizde, şaşırma özelliğinin her üç basamakta da anlamlı bir yordayıcı olduğu görülmektedir (ikinci ve üçüncü basamak için β 'lar = .183, p < .01; sonuncu basamak için β = .120, p < .05). Üçüncü basamakta, yaş değişkeni çağrışım sayılarını yine negatif yönde yordamaktadır (β = -.229, p < .001). Çevresel yapıyla bağlantılı çağrışımların regresyon analizi sonuçları anlamlı sonuçlar üretmemiştir.

Tablo 10. Sosyal temsil unsurları ve FA kalitesine bağlı çoklu hiyerarşik regresyon analizi bulguları

	FA kalitesi ¹		Merkezi çekirdek unsurları toplamı			Çevresel alan unsurları toplamı			Merkezi çekirdek ve çevresel alan unsurları toplamı		
	1. adım	2. adım	1. adım	2. adım	3. adım	1. adım	2. adım	3. adım	1. adım	2. adım	3. adım
	β	β	β	β	β	β	β	β	β	β	β
Tekrar	.120*	.101	.012	-.004	.028	-.020	-.023	.003	-.008	-.021	.022
Canlılık	.120*	.117	.015	.006	.009	.016	.015	.018	.024	.016	.021
Önem	-.032	-.040	.002	.006	.021	.000	.001	.012	.002	.005	.024
Sonuç üretme	-.052	-.049	.000	.012	.008	-.001	.001	-.002	-.001	.009	.004
Şaşırma	.014	.041	.114*	.114*	.067	.128*	.128*	.089	.183**	.183**	.120*
D. değer	-.033	-.042	-.117*	-.113*	-.096	.082	.082	.096	-.017	-.013	.010
FA kalitesi	--	--	--	.121*	.133*	--	.018	.028	--	.100	.116*
Yaş	--	.099	--	--	-.171**	--	--	-.136*	--	--	-.229***
<i>F değeri</i>	2.314*	2.283*	1.819	2.292**	3.234**	1.240	1.076	1.668	2.061	2.264*	4.241***
<i>Adj. R²</i>	.020	.026	.031	.014	.026	.022	.000	.016	.018	.025	.092

Not. $N = 343$. * $p < .05$, ** $p < .01$, *** $p < .001$. *Adj. R²* = Adjusted explained variance/Düzeltilmiş açıklanan varyans. ¹Yordanan değişken olarak FA kalitesi için katılımcıların 1-4 arası puanları kullanılmıştır. FA kalitesi grubu: 1 = Zayıf FA grubu, 2 = Güçlü FA grubu

3.2. II. ARAŞTIRMA-Ön Çalışma

İkinci çalışma, ana çalışmaya ait hipotezleri test etmek için gerekli olan örneklem gruplarını oluşturmak amacıyla gerçekleştirilmiştir. Bu araştırma da Bursa Uludağ Üniversitesi Sosyal ve Beşerî Bilimler Araştırma ve Etik Yayın Kurulu'nun yukarıda belirtilmiş olan (bkz. Ek 1) etik onay ve uygulama izni ile gerçekleştirilmiştir. Veri toplama aracının bir örneği Ek 4. **II. Araştırma-Ön Çalışma Ölçüm Araçları**

'te yer almaktadır.

3.2.1. Örneklem ve İşlem

Veri toplama işlemi, fakültelerin farklı bölümlerindeki birinci ve ikinci sınıf öğrencilerinin dersleri saptandıktan sonra derslerden sorumlu öğretim elemanlarının da izni alınarak, dersin tamamlanmasına yakın bir zamanda girilen sınıflarda mevcut olan gruplara anket formları uygulanması yoluyla gerçekleştirilmiştir. Katılımcılar hem anket formlarının başındaki onam formu aracılığıyla hem de araştırmacı tarafından sözlü olarak çalışmanın içeriği, tahmini anket doldurma süresi, katılımın gönüllülük esasına dayandığı, verilerin anonim şekilde ve yalnızca bilimsel amaçlı kullanılacağı, soruları varsa araştırmacıya yöneltebilecekleri ve diledikleri zaman çalışmayı bırakabilecekleri konularında bilgilendirilmiştir. Katılımcıların bilgilendirilmiş onam formunu imzalamasının ardından veri toplama işlemine başlanmıştır. Ölçekler, katılımcılara Latin karesi metodu ile dengeleme koşulları dikkate alınarak oluşturulan üç farklı form aracılığıyla uygulanmıştır. Ancak, dengelenen formlarda Schwartz Değer Listesi hep ilk sırada, sosyo-demografik bilgi formu ise en son sayfada yer alacak şekilde oluşturulmuştur; SBY, SME ve sosyal aksiyomlar ölçüm araçları ise sırası değişimlenerek uygulanmıştır. Öte yandan, dengeleme koşulları uygulama sürecinde tam anlamıyla sağlanamamış ve formların katılımcılara eşit sayıda dağıtılması mümkün olmamıştır. Hazırlanan ilk form diğer formlara oranla daha fazla sayıda uygulanmıştır.

Yine de, uygulanan formlar arasında ölçüm araçları açısından anlamlı farklılıklar olup olmadığı tek yönlü varyans analizi ile (ANOVA) ile incelenmiştir. Uygulama sırasının SME ($F_{2,1110} = 4.246, p < .05, \eta^2 = .09$) ve sosyal aksiyom ölçümü boyutlarından uygulamanın ödüllendirilmesi boyutunda ($F_{2,1110} = 3.228, p < .05, \eta^2 = .08$) çok küçük etki büyüklüklerine sahip olsalar da anlamlı bir etkiye sahip olduğu görülmüştür. Hem uygulamanın ödüllendirilmesi hem de SME için formlar arasındaki post hoc

karşılaştırmalar yapılmıştır. Gabriel post hoc testi, SME değişkeni için, bu değişkenle ilgili ölçüm aracının SBY ölçüm aracından sonra uygulandığı birinci form ile SBY ölçüm aracından önce uygulandığı ikinci form arasında anlamlı bir fark olduğunu göstermiştir ($p < .05$). Uygulamanın ödüllendirilmesi alt boyutu içinse ikinci ve üçüncü formlar arasında anlamlı bir farklılığa rastlanmıştır ($p = .05$). SBY ($F_{2, 1110} = .309, p > .05$), sosyal kinizm ($F_{2, 1110} = .081, p > .05$) ve dindarlık ($F_{2, 1110} = 1.544, p > .05$) ölçümleri için formların uygulanma sırası ise anlamlı bir etkiye yol açmamıştır (bkz. Tablo 11).

Tablo 11. Uygulama formlarının ön çalışma örnekleme için tek yönlü varyans analizi ile karşılaştırılması

	Uygulama Formları						
	1. Form (DL-SBY-SME-SA)		2. Form (DL-SME-SBY-SA)		3. Form (DL-SA-SME-SBY)		
	\bar{x}	SS	\bar{x}	SS	\bar{x}	SS	F
SBY	2.74	1.09	2.73	0.98	2.68	0.92	.309
SME	2.13	0.65	2.26	0.63	2.22	0.65	4.246*
SA: Sosyal kinizm/güvensizlik	2.88	0.44	2.89	0.46	2.87	0.49	.081
SA: Uygulamanın ödüllendirilmesi	3.74	0.39	3.80	0.36	3.72	0.39	3.228*
SA: Dindarlık	3.48	0.82	3.59	0.79	3.49	0.77	1.544

Not. 1. Form için $N_1 = 645$; 2. Form için $N_2 = 240$; 3. Form için $N_3 = 228$. DL: Değer Listesi; SBY: Sosyal Baskınlık Yönelimi; SME: Sistemi Meşrulaştırma Eğilimi; SA: Sosyal Aksiyomlar. * $p < .05$.

Anket formlarının doldurulmasının ardından katılımcılar çalışmanın iki aşamadan oluştuğu ve söz konusu çalışmadan daha sonra gerçekleştirilecek olan ikinci çalışmaya katılmak isterlerse, iletişim için ayrılan ayrı bir sayfaya e-posta adreslerini veya telefon numaralarını eklemeleri istenmiştir. Katılımcılara, ikinci araştırmaya katılanlar arasından, katılımcıların tümüne bildirilecek bir tarihte ve online olarak izlenebilecek bir çekilişle belirlenecek 5 kişiye 100'er liralık hediye çeki (D&R ya da Idefix, tercihe göre) takdim edileceği bildirilmiştir. Kişisel verilerinin korunması amacıyla da iletişim bilgilerini yazdıkları ayrı sayfanın ikinci çalışmaya katılımlarının ardından kendilerine teslim edileceği ve dolayısıyla kişisel bilgilerinin araştırmacılar tarafından muhafaza edilmeyeceği belirtilmiştir. BUÜ çeşitli fakültelerindeki dersliklerde veya amfilerde gruplar halinde gerçekleştirilen uygulamalarda soru formunun cevaplanması yaklaşık 30-35 dakika sürmüştür. Bu aşamadaki veri toplama süreci 2018-2019 güz ve bahar dönemleri içinde tamamlanmıştır.

Ön Çalışma örnekleme, Bursa Uludağ Üniversitesi Fen-Edebiyat Fakültesi, Mühendislik Fakültesi, Tıp Fakültesi, Mimarlık Fakültesi, Eğitim Fakültesi, İktisadi ve

İdari Bilimler Fakültesi, Ziraat Fakültesi, Veterinerlik Fakültesi ve Hukuk Fakültesi birinci ve ikinci sınıf lisans öğrencilerinden oluşmaktadır. Veri seti üzerinde yapılan incelemeler sonucunda, çalışmaya katılan 1282 öğrenciden soru formunu tam olarak cevaplamadığı tespit edilen 91 katılımcıya ait veri (%7.1), Schwartz (2009)'ın önerisi doğrultusunda Schwartz Değerler Listesinde yer alan 56 değerden 35 veya daha fazla sayıda aynı değeri işaretleyen 39 katılımcıya ait veri (%4.6), 9'u yabancı uyruklu olması (%0.7), 30 katılımcıya (%2.4) ait veri de 25 yaşından büyük olmaları nedeniyle örneklemden çıkarılmıştır. Dolayısıyla, bu çalışmanın veri analizine dahil edilen örneklemini 18-25 yaş arası ($\bar{x}_{yaş} = 20.05$, $SS_{yaş} = 1.54$, 668 kadın ve 444 erkek) 1113 lisans öğrencisi oluşturmuştur. Yalnızca bir katılımcının cinsiyetine dair bilgi mevcut değildir. Bu temizleme işleminden sonra verileri analizlere dahil edilen katılımcılara ilişkin sosyo-demografik özellikler Tablo 12'de yer almaktadır. Katılımcıların büyük çoğunluğunun büyükşehirlerde ikamet ettiği (%61), orta sosyo-ekonomik düzeye (%63) sahip olduklarını ifade ettikleri görülmektedir. Örnekleme yer alan 1113 katılımcıdan büyük bir kısmı (974 katılımcı - %87.3) ana çalışmaya katılmak için gönüllü olduğunu beyan etmiştir.

Tablo 12. II. Araştırmanın ön çalışmasında yer alan katılımcıların sosyo-demografik özellikleri

Değişken	Kadın		Erkek				
	Sayı (n)	Yüzde (%)	Sayı (n)	Yüzde (%)			
Yaş	18-25	668	60	444	40		
Fen- Edebiyat	Psikoloji	121	18.1	29	6.5		
	Felsefe	83	12.4	23	5.2		
	Tarih	11	1.6	17	3.8		
	Kimya	22	3.3	10	2.3		
	Moleküler Biyoloji ve Genetik	29	4.3	8	1.8		
	Sosyoloji	31	4.6	8	1.8		
	Fizik	7	1.0	14	3.2		
	Türk Dili ve Edebiyatı	18	2.7	3	0.7		
	Arkeoloji	-	-	1	0.2		
	İnşaat Mühendisliği	9	1.3	65	14.6		
	Tekstil Mühendisliği	45	6.7	33	7.4		
	Makine Mühendisliği	3	0.4	28	6.3		
	Fakülte	Mühendislik	Endüstri Mühendisliği	13	1.9	11	2.5
		Otomotiv Mühendisliği	1	0.1	31	7.0	
Çevre Mühendisliği		27	4.0	6	1.4		
Biyosistem Mühendisliği		-	-	1	0.2		
Matematik Öğretmenliği		19	2.8	7	1.6		
Müzik Öğretmenliği		19	2.8	18	4.1		
Eğitim		Okul öncesi Öğretmenliği	1	0.1	-	-	
		Özel Eğitim Öğretmenliği	-	-	1	0.2	
		Bilgisayar ve Öğretim Teknolojileri Eğitimi	-	-	1	0.2	

Değişken	Kadın		Erkek		
	Sayı (n)	Yüzde (%)	Sayı (n)	Yüzde (%)	
İİBF	Sınıf Öğretmenliği	1	0.1	-	-
	Çalışma Ekonomisi ve Endüstri İlişkileri	15	2.2	4	0.9

Tablo 12 (Devamı). II. Araştırmanın ön çalışmasında yer alan katılımcıların sosyo-demografik özellikleri

Değişken	Kadın		Erkek			
	Sayı (n)	Yüzde (%)	Sayı (n)	Yüzde (%)		
İİBF	Siyaset Bilimi ve Kamu Yönetimi	14	2.1	20	4.5	
	Ziraat	Tarım Ekonomisi	12	1.8	8	1.8
Fakülte	Tıp	Tıp	100	15.0	68	15.3
	Mimarlık	Mimarlık	47	7.0	27	6.1
	Hukuk	Hukuk	18	2.7	2	0.5
	Veterinerlik	Veterinerlik	1	0.1	-	-
	Büyükşehir	Büyükşehir	406	60.9	253	57.0
En uzun süreli yaşanılan yer	Şehir	Şehir	149	22.3	106	23.9
	Kasaba	Kasaba	59	8.8	50	11.3
	Belde	Belde	15	2.2	11	2.5
	Köy	Köy	37	5.5	23	5.2
Sosyo-ekonomik düzey	Yanıtsız	Yanıtsız	1	0.1	1	0.2
	Alt	Alt	3	0.4	6	1.4
	Orta-alt	Orta-alt	82	12.3	87	19.6
	Orta	Orta	420	63.0	238	53.6
	Orta-üst	Orta-üst	147	22.0	100	22.5
	Üst	Üst	11	1.6	9	2.0
	Yanıtsız	Yanıtsız	4	0.6	4	0.9
	Aşırı sol	Aşırı sol	7	1.0	7	1.6
	Sol	Sol	105	15.7	65	14.6
	Hafif sol	Hafif sol	99	14.8	62	14.0
Siyasi görüş	Merkez	Merkez	278	41.7	154	34.7
	Hafif sağ	Hafif sağ	65	9.7	59	13.3
	Sağ	Sağ	57	8.5	55	12.4
	Aşırı sağ	Aşırı sağ	6	0.9	6	1.4
	Yanıtsız	Yanıtsız	50	7.5	36	8.1
	Hiç değil	Hiç değil	20	3.0	18	4.1
Kendini tanımlamada sosyal kimliğin önemi	Değil	Değil	45	6.7	27	6.1
	Orta derecede etkili	Orta derecede etkili	271	40.6	166	37.4
	Etkili	Etkili	240	36.0	156	35.1
	Çok etkili	Çok etkili	83	12.4	69	15.5
	Yanıtsız	Yanıtsız	8	1.2	8	1.8
Gündem takibi	Hiç	Hiç	47	7.0	25	5.6
	Nadiren	Nadiren	98	14.7	55	12.4
	Arada sırada	Arada sırada	276	41.4	153	34.5
	Çoğu zaman	Çoğu zaman	186	27.9	114	25.7
	Sürekli	Sürekli	56	8.4	93	20.9
	Yanıtsız	Yanıtsız	4	0.6	4	0.9
Gündem hakkında konuşma	Hiç	Hiç	110	16.5	55	12.4
	Nadiren	Nadiren	156	23.4	103	23.2
	Arada sırada	Arada sırada	285	42.7	174	39.2
	Çoğu zaman	Çoğu zaman	91	13.6	78	17.6
	Sürekli	Sürekli	19	2.8	31	7.0
Yanıtsız	Yanıtsız	6	0.9	3	0.7	

Not. N = 1113

3.2.2. Veri Toplama Araçları

Araştırmada kullanılan form Schwartz Değerler Listesi (Schwartz, 1992: 17; 1994: 25-26), Sosyal Baskınlık Yönelimi Ölçeği⁷ Kısa Formu (Ho, Sidanius, Kteily, Sheehy-Skeffington, Pratto, Henkel, Foels ve Stewart, 2015: 1015-1016), Genel Sistemi Meşrulaştırma Ölçeği (Kay ve Jost, 2003: 828), Sosyal Aksiyomlar/İnanışlar Ölçeği (Leung, Bond, de Carrasquel vd., 2002: 290-291) olmak üzere dört farklı ölçüm aracı ve sosyo-demografik bilgi formundan oluşmaktadır. Veri toplama aracında yer alan ölçekler hakkındaki psikometrik bilgiler aşağıda aktarılmaktadır:

3.2.2.1. Değer Yönelimi

Schwartz Değer Listesi (Schwartz, 1992: 17; 1994: 25-26) dört ana boyut ve ana boyutlara ait 10 alt motivasyonel değer tipini iki farklı liste aracılığıyla ölçen 56 farklı değerden oluşmaktadır. İlk olarak Kuşdil ve Kağıtçıbaşı (2000: 68-70) tarafından Türkçeye uyarlanan bu envanterde katılımcılardan her bir değer (örn., eşitlik) hayatlarını yönlendiren bir ilke olarak önemini dokuzlu bir ölçek sayısı ile belirtmeleri istenmektedir. Ölçek “-1: *ilkelerime ters düşer*”, “0: *önemli değildir*”, “3: *önemlidir*”, “6: *çok önemlidir*”, “7: *en üst düzeyde önemlidir*” arasında değişmektedir. Sayının yükselmesi o değer katılımcının hayatındaki yönlendiriciliği bakımından daha önemli olduğu anlamına gelmektedir. Listede yer alan değerler değişik kültürlerden seçildiği için her değer yanındaki parantezde o değer anlamının daha iyi anlaşılmasına yarayabilecek bilgiler mevcuttur. Yeniliğe açıklık, öz-yönelim, uyarılım ve hazcılık¹² alt değer tiplerini değerlendiren 11 değer; Öz-genişletim, başarı ve güç alt değer tiplerini değerlendiren 10 değer; Muhafazacı yaklaşım; güvenlik, geleneksellik, uyma (konformite) alt değer tiplerini değerlendiren 17 değer; Öz-aşkınlık, iyilikseverlik ve evrenselcilik alt değer tiplerini değerlendiren 18 değer yoluyla ölçülmektedir.

Kuşdil ve Kağıtçıbaşı (2000: 68-70) dört ana değer boyutunun Cronbach α güvenilirlik katsayılarını yeniliğe açıklık için .78, muhafazakârlık için .81, öz-aşkınlık için .83 ve öz-genişletim için .81 olarak rapor etmiştir. Bu çalışmada da yeniliğe açıklık

¹² Schwartz (1992, akt. Kuşdil ve Kağıtçıbaşı, 2000), hazcılığın hem yeniliğe açıklığa hem de öz-genişletime bağlı olduğunu ve kültüre göre bu iki boyuttan birine dahil edilebileceğini belirtmektedir. Bu araştırmada hazcılık yapılan Pearson korelasyon analizinde ana değer boyutları arasındaki ilişkilerin incelenmesinin ardından, sergilediği yüksek korelasyon nedeniyle ‘yeniliğe açıklık’ ana değer boyutuna dâhil edilmiştir (Yeniliğe açıklık: $r = .761, p < .01$; öz-genişletim: $r = .207, p < .01$).

için .72, muhafazacı yaklaşım için .79, öz-aşkınlık için .82, ve öz-genişletim için .80 katsayılarına ulaşılmıştır.

Schwartz Değer Listesi'ndeki değerlerin Türkçeleştirilmiş birey düzeyi ana değer boyutları, bu boyutlarla ilişkili değer tipleri ve uyarlanmış değer örnekleri Tablo 13'te yer almaktadır.

Tablo 13. Schwartz Değer Listesi'ndeki değerlerin birey düzeyi ana değer boyutları ve değer örnekleri

Ana Değer Boyutları	Değer Tipleri	Değer Örnekleri
Yeniliğe açıklık	<i>Öz-yönelim</i>	Özgür olmak, Kendine saygısı olmak, Yaratıcı olmak, Bağımsız olmak, Kendi amaçlarını seçebilmek, Merak duyabilmek
	<i>Uyarılım</i>	Heyecanlı bir yaşantı sahibi olmak, Değişken bir hayat yaşamak, Cesur olmak
	<i>Hazcılık</i>	Zevk, Hayattan tat almak
	<i>Başarı</i>	Hırslı olmak, Sözü geçen biri olmak, Yetkin olmak, Zeki olmak, Başarılı olmak
Öz-genişletim	<i>Güç</i>	Sosyal güç sahibi olmak, Zengin olmak, İnsanlar tarafından benimsenmek, Otorite sahibi olmak, Toplumdaki görüntümü koruyabilmek
	<i>Güvenlik</i>	Bağlılık duygusu, Toplumsal düzenin sürmesini istemek, Ulusal güvenlik, İyiliğe karşılık vermek, Aile güvenliği, Sağlıklı olmak, Temiz olmak
Muhafazacı yaklaşım	<i>Geleneksellik</i>	Geleneklere saygılı olmak, Dünyevi işlerden el ayak çekmek, İlmli olmak, Alçak gönüllü olmak, Hayatın bana verdiklerini kabullenmek, Dindar olmak
	<i>Uyma</i>	Kibar olmak, Kendini denetleyebilmek, İtaatkâr olmak, Anne-babaya ve yaşlılara değer vermek
	<i>İyilikseverlik</i>	Manevi bir hayat, Anlamlı bir hayat, Olgun sevgi, Doğayla bütünlük içinde olmak, Gerçek arkadaşlık, Sadık olmak, Dürüst olmak, Yardımsever olmak, Sorumluluk sahibi olmak, Bağışlayıcı olmak
Öz-aşkınlık		Eşitlik, İç uyum, Barış içinde bir dünya istemek, Erdemli olmak, Güzelliklerle dolu bir dünya, Toplumsal adalet, Açık fikirli olmak, Çevreyi korumak

Kaynak: Kuşdil ve Kağıtçıbaşı, 2000: 61.

3.2.2.2. Sosyal Baskınlık Yönelimi

Katılımcıların sosyal baskınlık yönelimleri Ho, Sidanius, Kteily, Sheehy-Skeffington, Pratto, Henkel, Foels ve Stewart (2015: 1015-1016) tarafından geliştirilen Sosyal Baskınlık Yönelimi Ölçeği⁷ Kısa Formu kullanılarak incelenmiştir. Araştırmacılar 16 maddelik SBY₇ ölçeğinden hareketle sekiz maddelik SBY₇ Ölçeği Kısa Formu'nu oluşturmuşlardır. Ölçüm aracı, *baskınlık* temasını içeren SBY-B ve *eşitliğe karşıtlık* temasını içeren SBY-E olmak üzere iki temel boyuttan oluşmaktadır. Eşitliğe karşıtlık, kişinin iç grubunun zararına olsa bile, hiyerarşik ilişkileri desteklemeye ve toplumsal sistemin eşitsizlik üzerine kurulmasına duyduğu istek iken; grup-temelli baskınlık ise

kişinin üye olduğu grubunun toplumsal hiyerarşik yapı içinde üst basamaklara tırmanmasına yönelik arzusunun yansıtılmaktadır. Ayrıca baskınlık ve eşitliğe karşıtlık boyutları, karıştırmacı etkileri dengeleme amacıyla iki olumlu, iki olumsuz ifadeler içerecek şekilde ölçüm aracına eklenmiştir. Ölçek maddelerinin her biri katılımcılara 7’li Likert tipi ölçekle (1 = *kesinlikle katılmıyorum* ile 7 = *kesinlikle katılıyorum*) birlikte sunulmuştur (bkz. Tablo 14).

Tablo 14. SBY₇ kısa formunun boyutları ve maddeleri

Değişken		Ölçek Maddesi	
Grup-temelli baskınlık	<i>Baskınlığın lehinde</i>	1-	İdeal bir topluma ulaşmak için bazı grupların üstte diğerlerinin ise altta olması gerekir.
		2-	Bazı insan grupları diğerlerinden kuşkusuz daha aşağıdır.
	<i>Baskınlığın aleyhinde</i>	3-	Hiçbir grup toplumda hâkimiyet kurmamalıdır. (T)
		4-	Altta ki gruplar da en az üsttekiler kadar değerlidir. (T)
Eşitliğe karşıtlık	<i>Eşitliğe karşıtlığın lehinde</i>	5-	Grupların eşitliği ana amacımız olmamalıdır.
		6-	Grupları birbirine eşit kılmaya çabalamak hiç de adil bir şey değildir.
	<i>Eşitliğe karşıtlığın aleyhinde</i>	7-	Farklı grupların şartlarını eşitlemek için elimizden geleni yapmalıyız. (T)
		8-	Tüm gruplara ilerlemeleri için eşit şanslar sağlamaya çalışmalıyız. (T)

Kaynak: Kablanoğlu ve Kuşdil, 2019: 105.

Not. T: Ters kodlanan madde.

Ölçek Kablanoğlu ve Kuşdil (2019: 44; 2020: 96-97) tarafından geri çeviri (back translation) metoduyla Türkçe’ye uyarlanmıştır. Türkçe versiyonun bu tez çalışmasında ikinci kez kullanılıyor olması nedeniyle iki faktörlü yapı (SBY-B ve SBY-E) için Doğrulayıcı Faktör Analizi (DFA)¹³ gerçekleştirilmiştir (bkz. Şekil 3). Uyum indeksleri, iki faktörlü modelin veriye genelde iyi uyum sağladığına işaret etmiştir ($\chi^2/sd = 3.683$, $p = .000$, RMSEA = .050, CFI = .973, SRMR = .027). Ho, Sidanius, Kteily, vd. (2015: 1020) farklı örneklerde ölçeğin güvenilirlik katsayılarını tüm ölçek için .78-.90, SBY-B için .59-80, SBY-E için .68-.86 arasında bulmuşlardır. Kablanoğlu ve Kuşdil (2019: 41; 2020: 95) ise tüm ölçek için .76, SBY-B için .55 ve SBY-E için .78 olarak tespit etmişlerdir. Bu tez çalışmasında ise güvenilirlik katsayıları SBY-B için .56, SBY-E için .65 iken, tüm ölçek için .72’dir.

¹³ Bu tez boyunca Doğrulayıcı Faktör Analizleri AMOS 23 programı kullanılarak $3 \leq \chi^2/sd \leq 5$; RMSEA (Root Mean Square Error of Approximation) < .08; CFI (Comperative Fit Index) $\geq .90$; SRMR [(Standardized) Root Mean Square Residual] <.08 uyum indeksleri temel alınarak incelenmiştir (Kline, 2015).

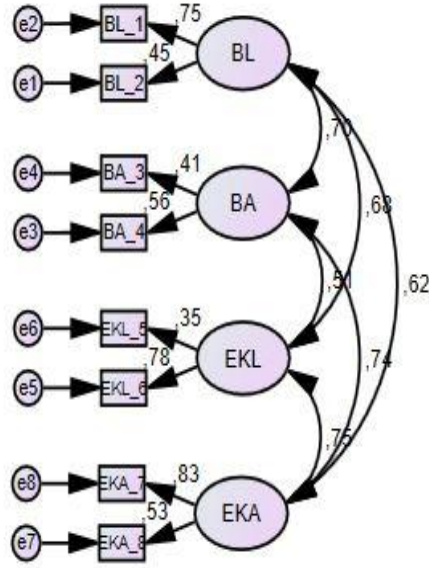

Şekil 3. SBY ölçüm aracı DFA modeli

3.2.2.3. Genel Sistemi Meşrulaştırma Eğilimi

SME, Kay ve Jost (2003: 828) tarafından geliştirilen sekiz ifadeli Genel Sistemi Meşrulaştırma Eğilimi ölçüm aracı (GSME) ile ölçülmektedir. Kişinin içinde yaşadığı mevcut toplumsal yapıyı ne ölçüde adil, meşru ve savunulabilir algıladığına ilişkin durumsal etkileri değerlendirmek amacıyla tek boyutlu olarak geliştirilmiştir. Katılımcılar her bir ifadeyle ilgili görüşlerini 1 (*hiç katılmıyorum*) ile 5 (*kesinlikle katılıyorum*) arasında değişen beşli Likert tipi bir ölçek ile değerlendirmektedirler. Araştırmacılar orijinal çalışmada ölçeğin Cronbach α güvenilirlik katsayısını .87 olarak bulmuşlardır. Ölçeğin tek boyutlu yapısı ve bu yapıda yer alan maddeler Tablo 15’te yer almaktadır.

Ölçüm aracı Yıldırım (2010: 99) tarafından Türkçeleştirilmiş ve ölçeğin orijinalindeki “Amerika” ifadeleri “Türkiye” ile değiştirilmiştir. Uyarlama çalışmasında da tek boyutlu olduğu görülen ölçeğin Cronbach α güvenilirlik katsayısı .67 olarak bulunmuştur. Bu çalışmada ise DFA ile ölçek yapısının literatürde kullanılan formlar ile uygunluğu değerlendirilmiştir (bkz. Şekil 4) ve uyum indeksleri tek faktörlü modelin yalnızca iki kovaryans eklenmesinin ardından veriye iyi uyum sağladığını işaret etmiştir ($\chi^2/sd = 1.94$, $p = .012$, RMSEA = .029, CFI = .993). Yapılan güvenilirlik analizi sonucunda ise Cronbach α iç tutarlılık katsayısı .83 olarak bulunmuştur.

Tablo 15. GSME Ölçeği maddeleri

Değişken	Ölçek Maddesi
Sistemi meşrulaştırma eğilimi	1- Genel olarak toplumumuzu adil bulurum.
	2- Genelde Türk politik sistemi olması gerektiği gibi doğru bir biçimde işlemektedir.
	3- Türk toplumu ciddi biçimde yeniden yapılandırılmaya ihtiyaç duymaktadır. (T)
	4- Türkiye, dünyada yaşanacak en iyi ülkedir.
	5- İzlenen çoğu politika, toplumun çoğunluğunun yararına değildir.
	6- Bu toplumda herkes adil bir biçimde zenginlik ve mutluluktan payına düşeni alır.
	7- Toplumumuz her yıl daha da kötüye gitmektedir. (T)
	8- Toplumumuz insanların genellikle ne hak ederlerse onu alacakları şekilde düzenlenmiştir.

Kaynak: Yıldırım, 2010: 160.

Not. T: Ters kodlanan madde.

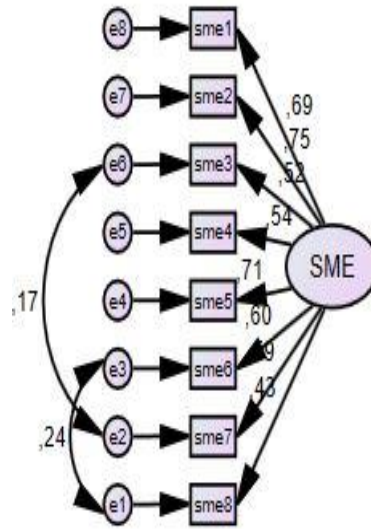

Şekil 4. SME ölçüm aracı DFA modeli

3.2.2.4. Sosyal Aksiyomlar

Katılımcıların sosyal aksiyom yönelimleri Leung, Bond, de Carrasquel, Muñoz, Hernández, Murakami, Yamaguchi, Bierbrauer ve Singelis (2002: 290-291) tarafından geliştirilen Sosyal Aksiyomlar Envanteri¹⁴ kullanılarak incelenmiştir. Envanter sosyal karmaşıklık, kader kontrolü, uygulamanın ödüllendirilmesi, dindarlık ve sosyal kinizm/güvensizlik olmak üzere beş alt boyutu değerlendiren 60 ifadeden oluşmaktadır (ss. 293-294). *Sosyal karmaşıklık*, sosyal davranışların sosyal bağlama göre değişebileceğine ve bu davranışların çok çeşitli nedenlere dayanabileceğine yönelik inanışları değerlendiren 11 ifadeden oluşmaktadır. *Kader kontrolü*, yaşam olaylarının ruhani güçler tarafından önceden belirlenmiş olduğuna fakat insanların belirli bu olayları

¹⁴ Bu envanter Türkçe'ye Prof. Dr. Bilge Ataca tarafından çevrilmiştir (Kuşdil ve Çağlar-Akoğlu, 2014: 1399).

çeşitli yollarla etkileyebileceğine dair 7 ifadeden oluşmaktadır. *Uygulamanın ödüllendirilmesi* boyutu, eylemlerin sürekli ve tutarlı biçimde sergilenmesinin birey için faydalı sonuçlar üreteceğine ve dolayısıyla insan iradesine değer verme ile ilişkili 14 ifadeden oluşmaktadır. *Dindarlık*, büyük bir güç ya da yüce bir varlığın bulunduğu ve dini kurumların toplum için faydalı işlevleri olduğuna yönelik inanışlar ile ilişkili 9 ifadeden oluşmaktadır. *Sosyal güvensizlik/kinizm* ise insan doğasına yönelik olumsuz bir bakış, sosyal kurumlara güvensizlik, bazı insan gruplarına karşı önyargılı olma ve diğer bireylerle, özellikle de güç sahibi olanlarla kurulacak ilişkilerden olumsuz sonuçlar elde edileceğine yönelik beklentilere ilişkin 19 ifadeden oluşmaktadır. Katılımcılar her bir ifadeyle ilgili görüşlerini 1 (*hiç katılmıyorum*) ile 5 (*tamamen katılıyorum*) arasında değişen 5’li Likert tipi bir ölçek ile değerlendirmişlerdir. Ölçeğin bu araştırmada kullanılan üç alt boyutu ve ilgili maddeleri Tablo 16 ’da yer almaktadır.

Ölçüm aracının geçerliği, içinde Türkiye’nin de yer aldığı bazı kültürler arası çalışmalarda sınanmıştır (örn. Bond, Leung, Au, Tong, de Carrasquel, Murakami vd., 2004). Bond, Leung, Au, Tong, Chemonges-Nielson, 2004: 181) tarafından Cronbach α güvenilirlik katsayıları, sosyal kinizm .79, uygulamanın ödüllendirilmesi .72, dindarlık .78, sosyal karmaşıklık .67 ve kader kontrolü için .59 olarak bildirilmiştir. Singelis, Hubbard, Her ve An (2003: 276) tarafından yapılan bir diğer çalışmada ise sosyal kinizm .76, uygulamanın ödüllendirilmesi .53, dindarlık .69, sosyal karmaşıklık .51 ve kader kontrolü ise .54 olarak bulunmuştur. Leung, Lam, Bond, Conway vd. (2012: 842) sosyal aksiyom boyutlarının kültürler arasında yapısal olarak tutarlı bulgular gösterse de sosyal karmaşıklık ve kader kontrolü alt boyutlarının revize edilmelerine karşın beklenenden düşük tutarlılık katsayıları sergilediklerini belirtmektedirler. Örneğin, Leung, Lam, Bond, Conway vd. (2012) Cronbach α güvenilirlik katsayılarını sosyal kinizm/güvensizlik .79, uygulamanın ödüllendirilmesi .85, dindarlık .85, sosyal karmaşıklık .68 ve kader kontrolü için ise .68 olarak rapor etmişlerdir (s. 842). Bu çalışmada katılımcıların toplumsal inanışları, üç sosyal aksiyom boyutu (sosyal kinizm, uygulamanın ödüllendirilmesi ve dindarlık) üzerinden incelenmiştir. Ölçeğin bu çalışmada kullanılan alt boyutları için Cronbach α güvenilirlik katsayıları Kuşdil ve Çağlar-Akoğlu (2014: 1400) tarafından Türkiye’de yapılan bir araştırmada sırasıyla, .74, .67 ve .76 olarak belirlenmiştir.

Tablo 16. Sosyal aksiyomlar envanterinin arařtırmada kullanılan alt boyutları ve ilgili maddeleri

Boyut	Ölçek Maddesi
Sosyal kinizm	16- Genç insanlar dürtülerine göre hareket ederler ve güvenilmezdirler.
	17- Gerçek hayatta mutlu son çok ender görülür.
	20- Kadınlar, erkeklere göre daha iyi bir dış görünüşe ihtiyaç duyarlar.
	28- Yaşlı insanlar genellikle inatçı ve önyargılıdırlar.
	35- Alçakgönüllülük sahtekârlıktır.
	39- Uğranılan kayıpların kişinin geleceğini her zaman kötü yönde etkilemesi gerekmez.
	41- Güç ve statü insanları kibirli yapar.
	43- Güçlü insanlar başkalarını sömürmeye eğilimlidirler.
	44- İnsanlar bir kez rahat bir yaşamı garantilediklerinde, çok çalışmayı bırakırlar.
	45- Toplumdaki birçok sosyal kurum zenginlerden yanadır.
	47- Kestirmeden gitmeyi bilen insan için başarılı olmak daha kolaydır.
	48- İyi kalpli insanlar kolayca ezilirler.
	49- Yaşlı insanlar toplum için ağır bir yüküdür.
	53- Sırılsıklam âşık olanların gözü çoğu zaman başka bir şey görmez.
	54- İyi kalpli insanlar genellikle kayba uğrarlar.
	55- Toplumsal sorunlarla ilgilenmek insana yalnızca dert getirir.
58- Önemli bir kazanım elde etmek için, hedefe ulaşmada gerekli olan araçlara hiç kafa yormamak gerekir.	
59- Sert kanunlar insanları yola getirebilir.	
60- Çoğu insan, başkalarına yardım ettikten sonra karşılık görmeyi umar.	
Uygulamanın ödüllendirilmesi	2- Temkinli olmak, hata yapmayı önlemeye yardımcı olur.
	13- Geleceğini nasıl planlayacağını bilmeyen kişi er ya da geç başarısızlığa uğrar.
	15- Başarı için bilgi gereklidir.
	18- Karşılıklı hoşgörü, insan ilişkilerinin tatmin edici olmasını sağlayabilir.
	21- Çaba sarf ederek güçlüklerin üstesinden gelmek mümkündür.
	22- Her sorunun bir çözümü vardır.
	24- Rekabet beraberinde ilerlemeyi getirir.
	30- Yapılan iyilikler ödüllendirilecek, kötülükler de cezasız kalmayacaktır.
	33- Eğer insan bir şey için gerçekten çok çabalarsa başarılı olur.
	34- Başarısızlık, aslında başarının başlangıcıdır.
38- Herkes politikaya ilgi gösterirse, sosyal adalet sağlanabilir.	
50- İyiler er ya da geç kötülerini mağlup edeceklerdir.	
51- Alçakgönüllü bir kişi insanlar üzerinde iyi bir izlenim bırakabilir.	
57- Sonuçta daha çok kazananlar hep çalışkan insanlar olur.	
Dindarlık	1- Dini inancın ruh sağlığına olumlu katkısı vardır.
	3- Eğer kişi bir felaketi atlatabilirse, sonrasında mutlaka şans yüzüne gülecektir.
	9- Dindar insanlar ahlaki kuralları daha çok gözetirler.
	10- Hayaletler veya ruhlar insanların hayal ürünüdür. (T)
	12- Evrene hâkim olan yüce bir varlık vardır.
	37- Dini inançlar insanı bilimsel düşünceye yöneltir. (T)
46- Dini inanç hayatın anlamını kavramada insana yardımcı olur.	
52- Dini inanç insanı iyi bir vatandaş yapar.	
5- Din insanların gerçeklikten kaçmalarına yol açar. (T)	

Not. T: Ters kodlanan madde.

DFA ile ölçeğin bu tez çalışması kapsamında ele alınan üç faktörlü yapısının literatürde kullanılan formlar ile uygunluğu değerlendirilmiştir (bkz. Şekil 5) ve uyum indeksleri üç faktörlü modelin veriye iyi uyum sağladığını işaret etmiştir ($\chi^2/sd = 3.216$, $p = .000$, $RMSEA = .047$, $CFI = .90$, $SRMR = .057$). Doğrulayıcı Faktör Analizi sonrasında sosyal güvensizlik/kinizm boyutunda 39. madde, dindarlık boyutunda 3. madde hipotez testleri ile ilgili analizlerden çıkarılmış ve ilgili alt boyutlar kalan ifadelerin ortalaması alınarak hipotez testlerine dahil edilmiştir. Yapılan güvenilirlik analizi sonucunda Cronbach α iç tutarlılık katsayısı sosyal güvensizlik/kinizm için .74, uygulamanın ödüllendirilmesi için .66 ve dindarlık için .85 olarak bulunmuştur.

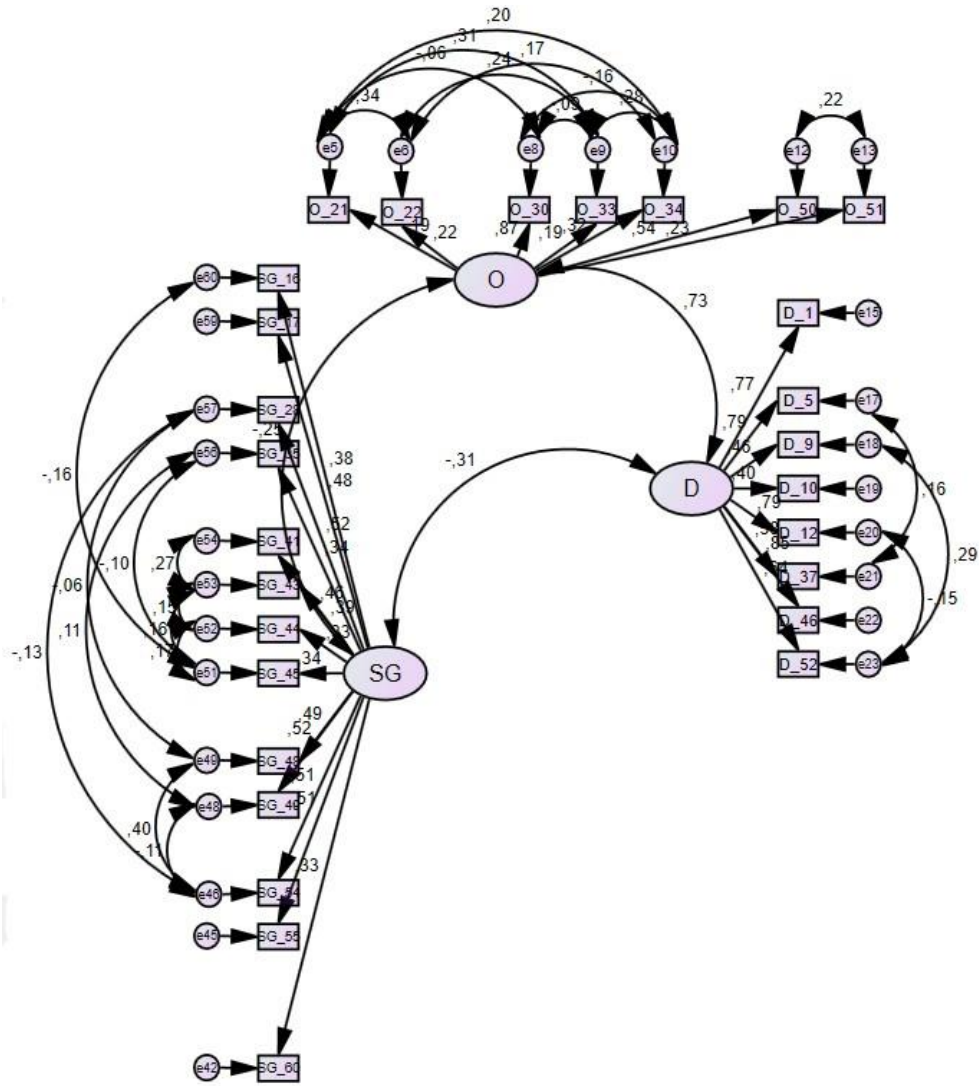

Şekil 5. Sosyal aksiyom ölçüm aracı DFA modeli

3.2.2.5. Kişisel Bilgi Formu

Anket formunun son kısmı katılımcıların yaş, cinsiyet, üniversitede okudukları fakülte-bölüm, sosyo-ekonomik düzeyleri (ailenin gelir düzeyi ve yerleşim birimi), sosyal kimliklerine verdikleri önem düzeyleri, siyasi yönelimleri (nitel ve nicel), siyasi gündemi takip ve gündem hakkında konuşma düzeyleri ile ilgili 11 farklı demografik soruyu kapsamaktadır. Siyasi yönelimlerini soldan sağa doğru ± 3 (*aşırı, orta, hafif*) arasında değişen 7 dereceli Likert tipi bir ölçek üzerinde belirtmeleri istenmiştir. Sosyo-ekonomik düzey, sosyal kimliğe verilen önem ve siyasi gündem soruları ise 5’li Likert tipi ölçekler (örn., 0: *Hiç değil*; 5: *Çok etkili*) kullanılarak ölçülmüştür.

3.2.3. Bulgular

İkinci çalışma kapsamında ilk olarak katılımcıların SBY’leri ve SME’lerinin toplam puanlarının hesaplanması, ardından SBY ve SME ortalamaları üzerinden uç değerlere sahip (yüksek ve düşük) ana çalışma katılımcılarının belirlenmesi hedeflenmiştir. Bu hedef kapsamında verinin istatistiksel analize uygunluğunu test etmek amacıyla çarpıklık, basıklık gibi normalden sapma ölçütleri; uç değerler değerlendirilmiştir. Hatalı kodlanan veriler veri temizliği yapılarak analize uygun hale getirilmiş ve araştırma kapsamında uygulanan tüm ölçeklere ilişkin betimsel istatistikler sunulmuştur. Ardından incelenen kavramlar arasındaki ilişkiler ve belirlenen yüksek/düşük SBY ve yüksek/düşük SME gruplarındaki katılımcıların meşrulaştırıcı mit incelemesi için tez çalışmasının ana değişkenlerinden olan değerler ve inanışlar (sosyal aksiyomlar) üzerinden öngörüldüğü şekilde ayrışıp ayrışmadıkları incelenmiştir. Ön çalışma korelasyonel analizler, tek yönlü varyans analizleri ve çok yönlü varyans analizlerini içermektedir. Bu araştırma kapsamında ele alınan iki hipotez testi (H_1 ve H_2 nolu hipotezler) sınanmasında çok değişkenli varyans analizi (MANOVA) kullanılmıştır.

3.2.3.1. Betimsel İstatistikler

Grup içi varyasyonu görmek için ilk olarak betimsel istatistikleri analizler yapılmıştır. Katılımcıların araştırmada yer alan tüm değişkenlerdeki betimsel istatistiklerine ait bulgular Tablo 17’de yer almaktadır.

Tablo 17. II. Araştırmanın ön çalışmasında yer alan katılımcıların incelenen değişkenler için betimsel istatistik değerleri

Değişken	\bar{x}	SS	Minimum	Maximum	Ranj	Çarpıklık	Basıklık
Cinsiyet	1.40	0.49	1	2	1	0.42	-1.83
Yaş	20.03	1.52	18	25	7	0.85	0.60
Sosyo-ekonomik düzey	3.10	0.68	1	5	4	0.12	0.28
Siyasi yönelim	-0.16	1.26	-3	3	6	0.09	-0.36
Sosyal kimlik	2.52	0.94	0	4	4	-0.42	0.23
Gündem takibi	2.31	1.05	0	4	4	-0.22	-0.36
Gündemi konuşma	1.75	1.03	0	4	4	0.05	-0.38
Yeniliğe açıklık	-0.11	0.81	-3.52	2.96	6.49	0.01	0.48
Özyönelim	0.79	0.70	-1.31	3.35	4.66	-0.12	0.37
Uyarılım	-1.09	1.35	-6.46	3.13	9.59	-0.05	0.10
Hazcılık	-0.03	1.49	-6.77	3.91	10.68	-0.67	1.05
Öz-genişletim	-0.50	0.90	-3.44	2.09	5.53	0.02	-0.32
Başarı	0.04	0.96	-3.64	3.13	6.76	-0.31	0.18
Güç	-1.04	1.20	-4.55	2.38	6.94	0.01	-0.36
Muhafazacı yaklaşım	-0.02	0.85	-3.13	3	6.13	-0.31	0.50
Güvenlik	0.54	0.47	-1.52	2.28	3.81	-0.16	0.87
Geleneksellik	0.49	0.61	-2.13	2.66	4.8	-0.17	0.91
Uyma	0.59	0.64	-1.48	2.91	4.39	0.04	0.57
Öz-aşkınlık	-0.32	0.54	-2.61	1.86	4.47	-0.25	0.44
İyilikseverlik	0.63	0.61	-2.91	2.58	5.49	-0.44	1.72
Evrenselcilik	-1.56	1.03	-4.63	1.98	6.61	-0.07	-0.09
SBY	2.72	1.02	1	6.25	5.25	0.55	-0.02
SME	2.17	0.65	1	4.5	3.5	0.49	0.07
Sosyal kinizm	2.88	0.46	1.44	4.17	2.72	0.01	-0.10
UÖ	3.75	0.38	2.21	4.71	2.5	-0.32	0.38
Dindarlık	3.52	0.79	1	5	4	-0.87	0.64

Not. N = 1113.

Kısaltmalar: SBY: Sosyal Baskınlık Yönelimi; SME: Sistemi Meşrulaştırma Eğilimi; UÖ: Uygulamanın Ödüllendirilmesi

3.2.3.2. Değişkenler Arası İlişkiler

Bu aşamada öncelikle lisans öğrencilerinin sosyal baskınlık yönelimleri, sistemi meşrulaştırma eğilimleri, değer ve inanış yönelimleri olmak üzere araştırmada ele alınan değişkenler arasındaki ilişkiler incelenmiştir. Bu amaçla Pearson korelasyon analizi yapılmıştır. Söz konusu incelemelerde katılımcıların yanıtlama yanlılıklarının değer puanlamalarına olan etkisini kontrol edebilmek için değer boyutlarının merkezileştirilmiş puanları kullanılmıştır.

SBY'nin cinsiyet ($r = .26, p < .01$), öz-genişletim ($r = .25, p < .01$) ve sosyal kinizm ($r = .25, p < .01$), yeniliğe açıklık ($r = .11, p < .01$) ile pozitif; öz-aşkınlık ($r = -.32, p < .01$) ve uygulamanın ödüllendirilmesi ($r = -.08, p < .01$) ile negatif yönde ilişkili olduğu görülmüştür. Bulgular, literatürde SBY için aktarılmış olan bulgularla örtüşür

niteliktedir. Bu çalışma için merkezi önem taşıyan bir diğer değişken olan SME'nin sosyal kinizm ($r = -.15, p < .01$) ve yeniliğe açıklık ($r = -.30, p < .01$) ile negatif; uygulamanın ödüllendirilmesi ($r = .22, p < .01$), dindarlık ($r = .42, p < .01$) ve muhafazacı değerler ($r = .35, p < .01$) ile pozitif yönde ilişkili olduğu görülmüştür.

Ana değer boyutları arasındaki ilişkiler incelendiğinde Schwartz'ın (1992) savlarıyla uyumlu şekilde, birbirleriyle karşıtlık içeren boyutların negatif yönlü yüksek ilişkiler sergilediği görülmüştür. Buna göre, yeniliğe açıklık ile muhafazacı değerler ($r = -.71, p < .01$) ve öz-genişletim ($r = -.42, p < .01$) arasında negatif yönlü; benzer şekilde öz-aşkınlık ile öz-genişletim ($r = -.72, p < .01$) arasında negatif yönlü ve yüksek düzeyde ilişkiler bulunmaktadır. Alt değer tipleri de ana boyutlarla hem kendi içinde hem de karşıtlık içeren boyutlarda literatürle uyumlu sonuçlar göstermiştir (bkz. Ek 6). Değerler ile ilgili incelemede her bağımlı değişkenin alt değer tipleri ile korelasyonlarının SBY ve SME için kısmi bir sinüzoidal bir örüntü sergilediği görülmüştür (Schwartz, 1992: 55, bkz. Şekil 6). Söz konusu bulgular, Schwartz'ın değer modeliyle ilgili beklentilerin karşılanmış olduğuna işaret etmektedir.

Siyasi yönelim ile muhafazacı değerler ($r = .37, p < .01$), dindarlık ($r = .49, p < .01$) ve SME ($r = .48, p < .01$) olumlu yönde ilişkilirken; öz-aşkınlık ($r = -.11, p < .01$) ve yeniliğe açıklık ($r = -.33, p < .01$) olumsuz yönde bir ilişkiye sahiptir. Son olarak siyasi gündem takibi ile siyasi gündem hakkında konuşma olumlu yönde bir ilişkiye sahiptir ($r = .65, p < .01$).

SBY'nin, önceki araştırmalar ile benzer şekilde, öz-genişletim değerleri ve öz-aşkınlık değerleri (örn., Kuşdil ve Akoğlu, 2014: 1404) ile ilişkili olduğu görülmüştür.

II. Araştırma'da yer alan tüm değişkenlere ilişkin korelasyonlar Tablo 18'de yer almaktadır (Tablonun on alt değer tipini de içeren genişletilmiş hali Ek 6'da sunulmaktadır).

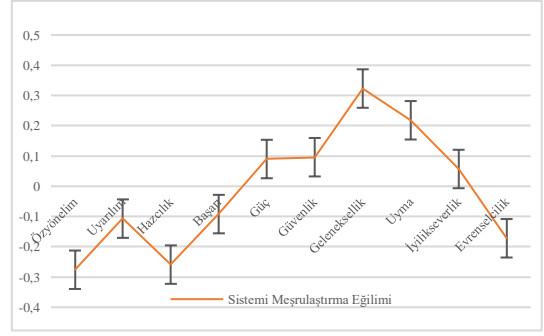
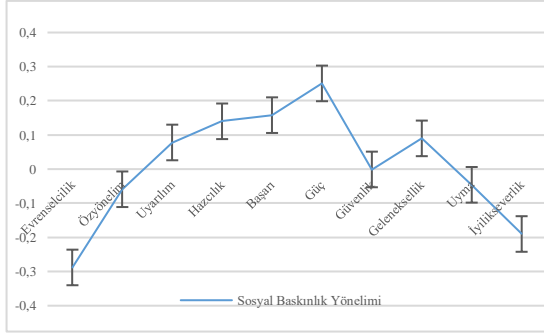

Şekil 6. SBY ve SME ile merkezleştirilmiş alt değer tipleri arasındaki sinüzoidal ilişki örüntüsü

Tablo 18. İkinci araştırmanın ön çalışmasında yer alan tüm değişkenlerin ilişkilerinin incelendiği Pearson korelasyon analizi bulguları

Değişken	1	2	3	4	5	6	7	8	9	10	11	12	13	15	16	17
Cinsiyet (1)		.17**	-.06	.06	.02	.13**	.10**	.11**	.18**	-.07*	-.23**	.26**	-.01	.28**	-.06*	-.14**
Yaş (2)		--	-.03	-.02	-.01	.08**	.08*	-.02	-.01	-.01	.03	.02	-.07*	.04	-.04	-.07*
Sosyo-ekonomik düzey (3)			--	.01	.14**	.06*	.04	.05	.11**	-.02	-.11**	.07*	.09**	-.07*	.02	-.01
Siyasi yönelim (4)				--	-.02	-.11**	-.11**	-.33**	-.01	.37**	-.11**	.18**	.48**	-.03	.19**	.49**
Sosyal kimliğe bağlılık (5)					--	.13**	.15**	.00	.11**	.02	-.11**	.04	.07*	-.05	.16**	.03
Gündem takibi (6)						--	.65**	.06	.12**	-.12**	-.05	-.04	-.10**	-.02	.02	-.15**
Gündemi konuşma (7)							--	.07*	.12**	-.15**	-.03	-.03	-.10**	.01	-.03	-.18**
Yeniliğe açıklık (8)								--	.22**	-.71**	-.33**	.11**	-.30**	.12**	-.23**	-.46**
Öz-genişletim (9)									--	-.42**	-.72**	.25**	-.04	.25**	-.02	-.14**
Muhafazacılık (10)										--	.04	-.02	.35**	-.10**	.21**	.54**
Öz-aşkınlık (11)											--	-.32**	-.08**	-.25**	-.02	-.02
Sosyal Baskınlık Yönelimi (12)												--	.07*	.25**	-.08**	-.03
Sistemi Meşrulaştırma Eğilimi (13)													--	-.15**	.22**	.42**
Sosyal kinizm (15)														--	-.09**	-.15**
Uygulamanın Ödüllendirilmesi (16)															--	.33**
Dindarlık (17)																--
\bar{x}	1.40	20.05	3.09	-0.16	2.50	2.27	1.71	-0.10	-0.52	-0.32	0.54	2.72	2.18	2.88	3.75	3.51
SS	0.49	1.54	0.69	1.26	0.93	1.07	1.04	0.82	0.91	0.55	0.47	1.03	0.65	0.46	0.39	0.80

Not. $N = 1113$. * $p < .05$; ** $p < .01$. Cinsiyet: 1 = Kadın, 2 = Erkek.

3.3. II. ARAŞTIRMA-Ana Çalışma

Bu çalışma katılımcıların SBY ve SME düzeylerindeki (yüksek/düşük) farklılaşmalarına göre oluşturulan gruplar üzerinden değerler, sosyal aksiyomlar, eylemler ve anı türüne bağlı olarak (toplumsal FA ya da bireysel FA) FA yapısal özellikleri (kanonik ve fenomenolojik) ve işlevleri açısından karşılaştırılmaları ve hipotez sınamalarını yapmak amacıyla gerçekleştirilmiştir.

3.3.1. Örneklem ve İşlem

Ana çalışmada yer alan katılımcılar ön çalışmada SBYÖ ve GSMÖ ölçeklerine verdikleri yanıtların incelenmesiyle belirlenmiştir. Ana çalışmada yer almayı kabul eden 974 katılımcının SBY ve SME puanlarından ortalamaları en düşük %0-25 ve en yüksek %75-100 arasında yer alan katılımcılar tespit edilmiştir. Katılımcılar, söz konusu iki ölçeğin ortalama değerleri ($1.88 < \text{SBY} < 3.38$ ve $1.75 < \text{SME} < 2.63$) hesaplanarak bu ölçeklerden aldıkları puanlara göre düşük/yüksek SBY'li ve düşük/yüksek SME'li olmak üzere ikili gruplara ayrılmış ve 327 katılımcı ana çalışma için davet edilmiştir. Araştırma tamamlandığında ikinci aşamaya katılmayı kabul eden 239 lisans öğrencisi katılımcıya ulaşılmıştır. Böylece, ana çalışmada 18-24 yaş arası ($\bar{x}_{\text{yaş}} = 20.04$, $SS_{\text{yaş}} = 1.56$) 148'i kadın (%61.9), 91'i erkek (%38.1) 239 lisans birinci ve ikinci sınıf öğrencisinden veri toplanmıştır. Düşük SBY grubunda 18-24 yaş arası ($\bar{x}_{\text{yaş}} = 19.86$, $SS_{\text{yaş}} = 1.52$) 90'ı kadın (%73.2), 33'ü erkek (%42.1) 123 katılımcı; yüksek SBY grubunda 18-24 yaş arası ($\bar{x}_{\text{yaş}} = 20.23$, $SS_{\text{yaş}} = 1.60$) 58'i kadın (%50), 58'i erkek (%50) 116 katılımcı; düşük SME grubunda 18-24 yaş arası ($\bar{x}_{\text{yaş}} = 20.04$, $SS_{\text{yaş}} = 1.53$) 86'sı kadın (%61), 55'i erkek (%39) 141 katılımcı; yüksek SME grubunda 18-24 yaş arası ($\bar{x}_{\text{yaş}} = 20.05$, $SS_{\text{yaş}} = 1.62$) 62'si kadın (%63.3) 36'sı erkek (%36.7) 98 katılımcı yer almıştır. Katılımcılara ilişkin diğer tüm sosyo-demografik özellikler Tablo 19'da yer almaktadır.

Verilerin toplanması 2019 yılı haziran ayı boyunca, yani darbe girişiminden yaklaşık 35 ay sonra gerçekleştirilmiştir. Uygulamaların büyük kısmı katılımcıların uygunluğuna göre belirlenen saatlerde BUÜ Psikoloji Bölümü Laboratuvarı'nda ya da öğrencilerin bölümlerinin yer aldığı binalardaki uygun mekanlarda bireysel ya da en fazla ikişerli gruplar halinde gerçekleştirilen uygulamalarda araştırmacının eşliğinde yürütülmüştür. İstisnai durumlarda uygulamalar uygun mekanlarda (çalışma odaları ya da kampüs içinde açık havada) gerçekleştirilmiştir.

Uygulama süreci katılımcıya çalışma hakkında kısa bir bilgilendirme yapılmasının ardından önce ‘15 Temmuz 2016 Gecesi’ yaşanan olayları haber aldığı kişisel bağlamı hatırlaması rica edilerek başlamıştır. Ardından katılımcılardan o geceye ait anılarına ilişkin kanonik kategori özellikleri, anının fenomenolojik özellikleri ve anı işlevleri ile ilgili soruları ve 15 Temmuz olayını protesto eylemlerine katılım sıklığı ile ilgili soruları yanıtlamaları rica edilmiştir. Toplumsal anı sürecinin tamamlanmasının hemen ardından, katılımcılardan bu kez ‘hiç beklenmedik bir zamanda sevdikleri birinin (örn., aile üyesi, yakın akraba, arkadaş ya da partner) ciddi bir hastalık ya da kaza sonucu tehlike içinde bulunduğu ya da hayatını kaybettiği bireysel bir olayı’ haber aldıkları kişisel bağlamı hatırlamaları ve ardından kanonik kategori özellikleri, anının fenomenolojik özellikleri ve anı işlevleri ile ilgili aynı soruları bu kez bu bireysel yaşam deneyimi için yanıtlamaları istenmiştir. Tüm katılımcıların soru yönergelerini uygun şekilde takip edip etmediğini tespit edebilmek için bireysel ve toplumsal FA fenomenolojik özellikleri ve anı işlevleri ölçeklerine ikişer adet olmak üzere toplam dört farklı dolgu ifadesi (örn., Teknik nedenlerle lütfen bu soruya “biraz” yanıtını işaretleyerek yanıt veriniz.) ölçüm araçlarının içine seçkisiz şekilde eklenmiştir (bkz. Ek 5.1 ve Ek 5.2). Bu aşamadaki soruların yanıtlanması yaklaşık 15-25 dakika arasında sürmüştür.

Tablo 19. II. Araştırmanın ana çalışmasında yer alan katılımcıların sosyo-demografik özellikleri

Değişken	Gruplar								
	Düşük SBY		Yüksek SBY		Düşük SME		Yüksek SME		
	n	%	n	%	n	%	n	%	
Cinsiyet	Kadın	90	73.2	58	50.0	86	61.0	62	63.3
	Erkek	33	26.8	58	50.0	55	39.0	36	36.7
	Fen-Edebiyat	72	58.5	50	43.1	71	50.4	51	52.0
	Mühendislik	19	15.4	22	19.0	24	17.0	17	17.3
	Eğitim	11	8.9	7	6.0	13	9.2	5	5.1
	İİBF	5	4.1	1	0.9	4	2.8	2	2.0
Fakülte	Ziraat	4	3.3	1	0.9	2	1.4	3	3.1
	Tıp	8	6.5	27	23.3	20	14.2	15	15.3
	Mimarlık	3	2.4	7	6.0	5	3.5	5	5.1
	Hukuk	1	0.8	-	-	1	0.7	-	-
	Veterinerlik	-	-	1	0.9	1	0.7	-	-
	Büyükşehir	82	66.7	73	62.9	93	66.0	62	63.3
En uzun süreli yaşanılan yer	Şehir	23	18.7	21	18.1	26	18.4	18	18.4
	Kasaba	12	9.8	15	12.9	13	9.2	14	14.3
	Belde	1	0.8	2	1.7	3	2.1	-	-
	Köy	5	4.1	5	4.3	6	4.3	4	4.1
	Alt	2	1.6	1	0.9	3	2.1	-	-
	Orta-alt	21	17.1	21	18.1	29	20.6	13	13.3
SED	Orta	81	65.9	65	56.0	85	60.3	61	62.2
	Orta-üst	18	14.6	25	21.6	22	15.6	21	21.4
	Üst	1	0.8	3	2.6	2	1.4	2	2.0

Tablo 19 (Devamı). II. Araştırmanın ana çalışmasında yer alan katılımcıların sosyo-demografik özellikleri

Değişken	Gruplar								
	Düşük SBY		Yüksek SBY		Düşük SME		Yüksek SME		
	n	%	n	%	n	%	n	%	
SED	Yanıtsız	-	-	1	0.9	-	-	1	1.0
	Aşırı sol	4	3.3	-	-	4	2.8	-	-
	Sol	30	24.4	20	17.2	43	30.5	7	7.1
	Hafif sol	27	22.0	13	11.2	35	24.8	5	5.1
Siyasi görüş	Merkez	41	33.3	36	31.0	32	22.7	45	45.9
	Hafif sağ	9	7.3	15	12.9	13	9.2	11	11.2
	Sağ	7	5.7	22	19.0	6	4.3	23	23.5
	Yanıtsız	5	4.1	10	8.6	8	5.7	7	7.1
Kendini tanımlamada sosyal kimliğin önemi	Hiç değil	8	6.5	4	3.4	12	8.5	-	-
	Değil	8	6.5	8	6.9	13	9.2	3	3.1
	Orta derecede etkili	44	35.8	47	40.5	46	32.6	45	45.9
	Etkili	46	37.4	44	37.9	56	39.7	34	34.7
Gündem takibi	Çok etkili	16	13.0	10	8.6	14	9.9	12	12.2
	Yanıtsız	1	0.8	3	2.6	-	-	4	4.1
	Hiç	7	5.7	14	12.1	12	8.5	9	9.2
	Nadiren	14	11.4	18	15.5	17	12.1	15	15.3
Gündem hakkında konuşma	Arada sırada	37	30.1	36	31.0	37	26.2	36	36.7
	Çoğu zaman	46	37.4	35	30.2	53	37.6	28	28.6
	Sürekli	19	15.4	12	10.3	22	15.6	9	9.2
	Yanıtsız	-	-	1	0.9	-	-	1	1.0
Toplam	Hiç	18	14.6	21	18.1	23	16.3	16	16.3
	Nadiren	18	14.6	28	24.1	28	19.9	18	18.4
	Arada sırada	55	44.7	48	41.4	55	39.0	48	49.0
	Çoğu zaman	27	22.0	14	12.1	28	19.9	13	13.3
Toplam	Sürekli	5	4.1	3	2.6	7	5.0	1	1.0
	Yanıtsız	-	-	2	1.7	-	-	2	2.0
Toplam		123	100	116	100	141	100	98	100

Not. N = 239. Kısaltmalar: SED: Sosyo-ekonomik düzey; SBY: Sosyal Baskınlık Yönelimi; SME: Sistemi Meşrulaştırma Eğilimi.

3.3.2. Veri Toplama Araçları

Bu aşamada veri toplama işlemi genelde Demiray ve Freund (2015: 490-495) çalışmasında uygulanan metodoloji temelinde yürütülmüştür. Veri toplama aracının bir örneği Ek 4'te yer almaktadır.

3.3.2.1. Flaş Anı Kanonik ve Fenomenolojik Özellikleri

Bu araştırmada toplumsal ve bireysel olmak üzere iki tür FA incelenmiştir. Toplumsal FA içeriği '15 Temmuz 2016 akşamı yaşananlara ilişkin haberin ilk duyulduğu zamana ilişkin koşullar' olarak belirlenmiştir. Bireysel FA ise duygusal değer bakımından olumsuz nitelikte bir yaşam olayından seçilmiştir. Bu kısımda Demiray ve Freund (2015: 493) tarafından kullanılan olumsuz olay örneği temel alınmıştır. Katılımcıların duydukları anda kendilerini üzen, olumsuz nitelikte ve beklenmeyen

türden haberler aldıkları zamanlara odaklanmaları rica edilmiştir ve olumsuz bireysel FA içeriği ‘sevdikleri birinin (örn., aile üyesi, yakın akraba, arkadaş ya da partner) ciddi bir hastalık ya da kaza sonucu tehlike içinde bulunduğunu ya da hayatını kaybettiğini öğrenmelerine ilişkin koşul’ olarak belirlenmiştir. I. araştırmada FA’ların kanonik özellikleri ve fenomenolojik özellikleri ölçümünde kullanılan formun aynısı bu çalışmada da hem toplumsal hem de bireysel FA için kullanılmıştır.

İlk araştırma kapsamında genel örnekleme KFA aracılığıyla test edilen 14 maddelik FA fenomenolojik özellikleri ölçüm aracı ana çalışmada yer alan üniversite örnekleminde Doğrulayıcı Faktör Analizi (DFA) ile sınanmıştır. Yedi faktörlü toplumsal FA modeli sonuçları incelendiğinde (bkz. Şekil 7) uyum indeksleri, modelin veriye genelde iyi uyum sağladığına işaret etmiştir ($\chi^2/sd = 1.944, p = .001, RMSEA = .059, CFI = .963, SRMR = .058$). Birden çok maddeyi içeren alt boyutlar için yapılan güvenilirlik analizleri ise uygun standardize Cronbach α katsayıları ortaya koymuştur: canlılık (3 madde) için .61; önem (2 madde) için .79; tekrar (2 madde) için .74; ve sonuç üretme (2 madde) için .77 katsayılarına ulaşılmıştır.

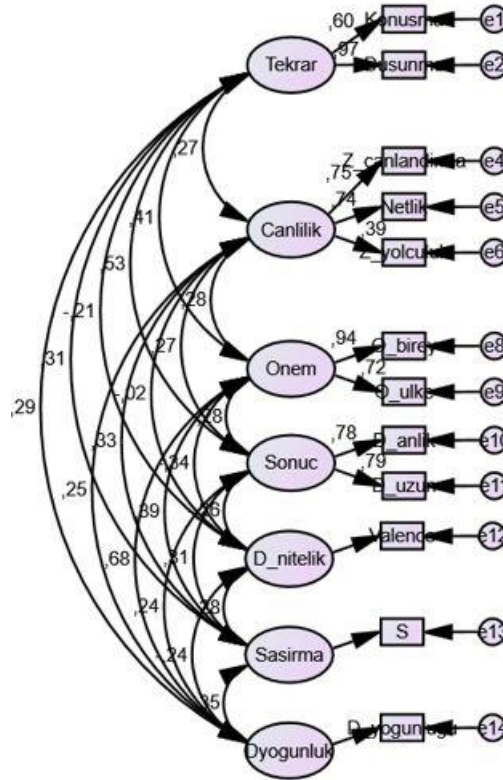

Şekil 7. Toplumsal FA fenomenolojik özellikleri ölçüm aracı DFA modeli

Toplumsal FA sınavasının ardından bu kez olumsuz bireysel FA'nın fenomenolojik özelliklerini ölçmek için kullanılan 14 maddeden oluşan ölçüm aracının yapısı da DFA ile sınanmıştır. Yedi faktörlü bireysel FA modeli DFA sonuçları incelendiğinde (bkz. Şekil 8) uyum indeksleri, 7 faktörlü modelin veriye genelde iyi uyum sağladığına işaret etmiştir ($\chi^2/sd = 1.405$, $p = .000$, RMSEA = .039, CFI = .988, SRMR = .027). Birden çok maddeyi içeren alt boyutlar için yapılan güvenilirlik analizleri ise uygun standardize Cronbach α katsayıları ortaya koymuştur: canlılık (4 madde) için .76; tekrar (2 madde) için .59 ve sonuç üretme (2 madde) için .83 katsayılarına ulaşılmıştır.

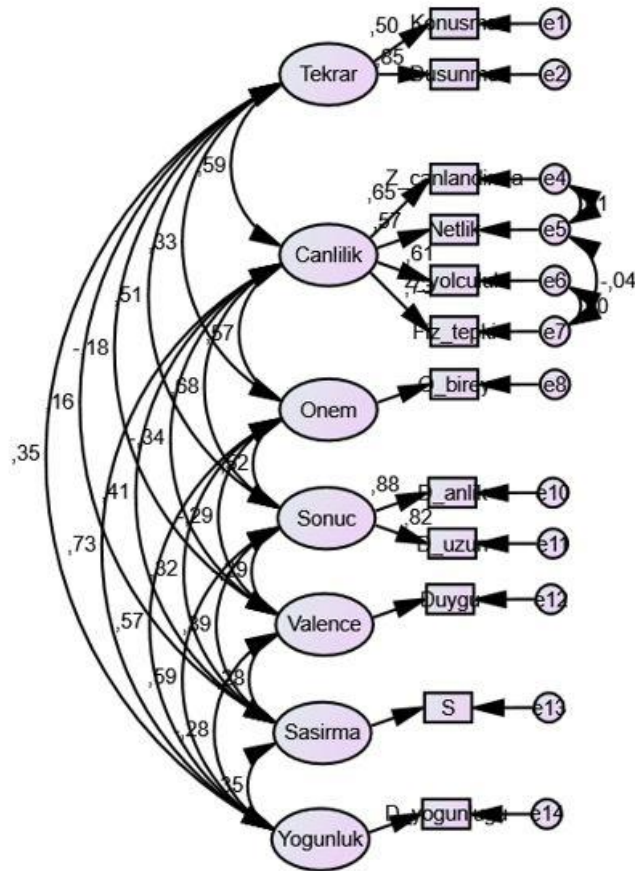

Şekil 8. Bireysel FA fenomenolojik özellikleri ölçüm aracı DFA modeli

3.3.2.2. Flaş Anı İşlevleri

FA işlevleri Yaşam Deneyimleri hakkında Düşünme Ölçeği (Revize form) kullanılarak incelenmiştir. Ölçeğin orijinal formu Bluck, Alea, Habermas ve Rubin (2005: 96-97) tarafından benlik sürekliliği, sosyal bağ kurma ve yönlendirici işlevler olmak üzere üç alt boyutu değerlendiren 30 madde olarak geliştirilmiştir. Ölçüm aracı otobiyografik olaylar hakkında düşünme ve konuşma sıklığının nedenlerini

değerlendirmektedir. Bluck ve Alea (2011: 473-474) yakın bir zamanda ölçeği revize ederek üç alt boyutun her birini beşer madde ile ölçen ve toplamda 15 maddeden oluşan kısa bir form oluşturmuşlardır (ölçek maddeleri için bkz. Tablo 20). *Benlik sürekliliği* işlevi alt boyutu benlik, değerler ve inanışlardaki durağanlığı sürdürme ya da değişimi değerlendirme amacıyla otobiyografik anıların düşünülme ve konuşulma sıklığını değerlendiren beş ifadeden oluşmaktadır. *Sosyal bağ kurma* işlevi alt boyutu yeni ilişkiler geliştirme ve var olan ilişkileri derinleştirmeye yönelik geçmiş olayların düşünülme ve konuşulma sıklığını değerlendiren beş ifadeden oluşur. *Yönlendirici* işlev ise mevcut eylemleri yönlendirmek ve gelecek hedefleri inşa etmek için geçmişin ne ölçüde kullanıldığı ile ilgili beş ifade yoluyla ölçülmektedir. Yönergede katılımcılar genel olarak otobiyografik anıları nasıl ve ne amaçla kullandıklarını değerlendirmek üzere yönlendirilmektedir. Mevcut çalışmada ise yönergeler bireysel ve toplumsal FA'nın işlevsel kullanımını o anılar özelinde değerlendirmeye odaklanmıştır. Tüm ifadeler katılımcılara seçkisiz bir şekilde sıralanarak beşli Likert tipi ölçek 1 (*hemen hemen hiç*) ile 5 (*çok sık*) aracılığıyla sunulmuştur.

Ölçüm aracının geçerlilik ve güvenilirliğini test eden Bluck ve Alea (2011: 476) 15 maddelik formun üç faktörlü yapı ile uyumlu olduğunu belirtmektedirler ($\chi^2/sd = 2.05$, $p < .010$, GFI = .920 RMSEA = .060, IFI = .940). Aynı çalışmada Cronbach α iç tutarlılık katsayıları benlik sürekliliği, sosyal bağ kurma ve yönlendirici işlev için sırasıyla .83, .74 ve .78 ve tüm ölçek için .86 olarak bulunmuştur (s. 479).

Yaşam Deneyimleri hakkında Düşünme Ölçeği toplumsal (olumlu FA: Bin Laden'in ölümü ve olumsuz FA: Michael Jackson'ın ölümü) ve bireysel FA (olumlu FA: sevilen birinin gebelik haberi ve olumsuz FA: sevilen birinin ölümü) işlevlerini değerlendirmek üzere Demiray ve Freund (2015: 494) tarafından kullanılmıştır. Demiray ve Freund (2015: 494)'un araştırmasında ölçeğin güvenilirlik katsayıları dört tür FA için benlik sürekliliği alt boyutunda .91-.95, sosyal bağ kurma alt boyutunda .89-.91 ve yönlendirici işlev alt boyutunda .88-.94 aralığında belirlenmiştir. Bu çalışmada kullanılan Türkçe ölçüm aracı Türkçe'ye Göz (2016: 13) tarafından benlik tanımlayıcı otobiyografik anıların işlevinin ölçümü için çevrilmiştir¹⁵.

¹⁵ Ölçüm aracı aynı zamanda Türkçe'ye bu tezin danışmanı Prof. Dr. M. Ersin KUŞDİL tarafından çevrilmiştir. Türkçe ölçüm aracının yeniden İngilizceye çeviri işlemi ise sosyal psikolog Dr. Hülya HOOKER tarafından gerçekleştirilmiştir. Ancak literatür taramaları esnasında YÖK Ulusal Tez Merkezi

Tablo 20. Bireysel ve toplumsal FA işlevlerini değerlendirmek üzere kullanılan ölçüm aracının boyutları ve maddeleri

Değişken	BFA ^a	TFA ^b	Ölçek Maddesi
Benlik sürekliliği	1-	1-	Geçmişteki ile aynı insan olduğumu hissetmek istediğimde...
	4-	4-	Önceden olduğum gibi bir insan olup olmadığım konusunda meraklandığım zaman...
	6-	6-	Değer yargılarımın zamanla değişip değişmediğini düşündüğüm zaman...
	14-	13-	Düşüncelerimin zaman içerisinde değişip değişmediği konusunda düşündüğüm zaman...
	16-	15-	Geçmişten bugüne nasıl değiştiğimi anlamak istediğim zaman...
Sosyal bağ kurma	3-	3-	Başka bir kişinin nasıl birisi olduğunu anlamak istediğim zaman...
	8-	8-	Bir ilişkimdeki samimiyeti arttırmak istediğim zaman...
	12-	11-	Birisiyle daha samimi bir ilişki geliştirmek istediğim zaman...
	13-	12-	Bir arkadaşlığı anılar paylaşarak sürdürmek istediğim zaman...
	15-	14-	Başka birinin hayatı hakkında daha fazla şey bilmek istediğim zaman...
Yönlendirici	2-	2-	Bir başkasının söylemiş ya da yapmış olduğu ve bana şimdi yardımcı olacak bir şeyi hatırlamak istediğimde...
	5-	5-	Geçmişimle ilgili düşünmenin geleceğime ışık tutmada yardımcı olacağına inandığım zaman...
	7-	7-	Geçmişteki hatalarımdan ders çıkarmak istediğim zaman...
	9-	9-	Yaşamıma dair bir seçim yapmam gerektiği ve hangi alternatifini seçeceğim konusunda kararsız olduğum zaman...
	11-	10-	Geçmişte çıkardığım bir dersi hatırlamak için...

Not. BFA^a: Bireysel flaş anının veri toplama aracında uygulama sırası; TFA^b: Toplumsal flaş anının veri toplama aracında uygulama sırası

DFA ile ölçek yapısının literatürde kullanılan orijinal formun üç faktörlü yapısı ile uygunluğu öncelikle toplumsal anı için değerlendirilmiştir (bkz. Şekil 9) ve uyum indeksleri üç faktörlü yapının veriye iyi uyum sağladığını işaret etmiştir ($\chi^2/sd = 2.199$, $p = .0001$, $RMSEA = .068$, $CFI = .962$, $SRMR = .044$, $GFI = .932$). DFA sonucunda toplumsal FA için benlik sürekliliği boyutunda 1. ve 13. maddeler, sosyal bağ kurma boyutunda 3. ve 12. maddeler ve yönlendirici işlev boyutunda 9. madde çıkarılmıştır. Yapılan güvenilirlik analizi sonucunda toplumsal FA için Cronbach α iç tutarlılık katsayısı benlik sürekliliği, sosyal bağ kurma ve yönlendirici işlev için .82, .80, ve .85 olarak bulunmuştur.

veri tabanında halihazırda bir uyarılma olduğu tespit edilince veri toplama işlemine Göz (2016: 50-52)'e ait Türkçe form ile devam edilmiştir.

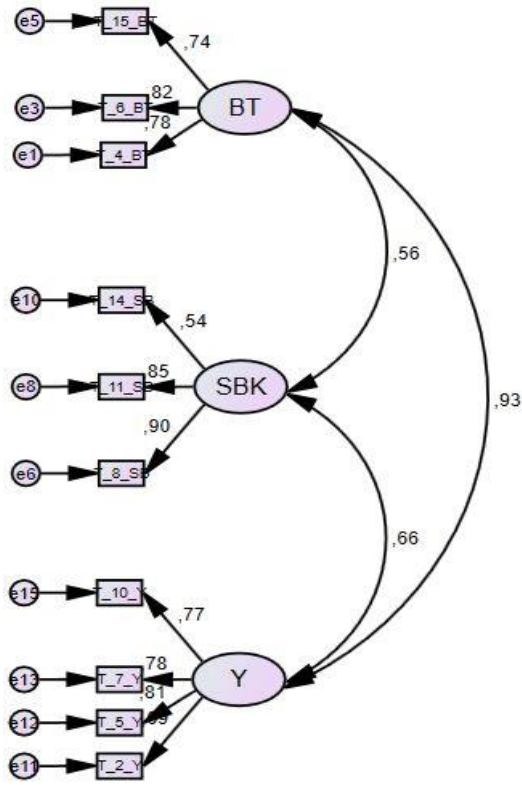

Şekil 9. Toplumsal FA işlevlerini değerlendirmek üzere kullanılan ölçüm aracı DFA modeli

DFA ile ölçek yapısının literatürde kullanılan orijinal formunun üç faktörlü yapı ile uygunluğu bireysel FA için değerlendirildiğinde (bkz. Şekil 10) uyum indeksleri üç faktörlü yapının veriye iyi uyum sağladığını işaret etmiştir ($\chi^2/sd = 1.833$, $p = .001$, RMSEA = .056, CFI = .981, SRMR = .031, GFI = .959). Sosyal bağ kurma boyutunda 3. ve 15. maddeler ve yönlendirici işlev boyutunda 7. madde çıkarılmıştır. Yapılan güvenilirlik analizi sonucunda bireysel FA için Cronbach α iç tutarlılık katsayısı benlik sürekliliği için .87, sosyal bağ kurma .83 ve yönlendirici işlev için .77 olarak bulunmuştur.

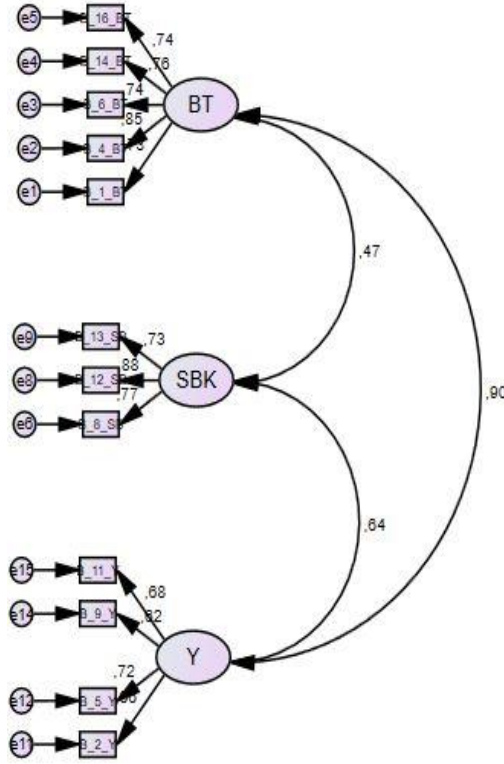

Şekil 10. Bireysel FA işlevlerini değerlendirmek üzere kullanılan ölçüm aracı DFA modeli

3.3.2.3. 15 Temmuz 2016 Olayını Protesto Etme ile İlgili Eylem Sıklıkları

Katılımcıların 15 Temmuz 2016 olayını protesto için düzenlenen etkinliklere katılımı ne sıklıkta gerçekleştirdiklerini saptamak için bu çalışma hedefleri doğrultusunda hazırlanmış olan sekiz soruluk bir formu yanıtlamaları istenmiştir. İlk yedi soru seçkisiz bir şekilde sıralanarak beşli Likert tipi ölçek 1 (*hiç*) ile 5 (*çok sık*) aracılığıyla katılımcılara sunulmuştur. Son soru ise protesto için ayrıca bir eylem gerçekleştirip gerçekleştirmediklerini belirtmeleri istenen açık uçlu bir formdadır. Yedi soruluk ölçüm aracının yapısını belirlemek için önce keşfedici faktör analizi (KFA), ardından da doğrulayıcı faktör analizi (DFA) gerçekleştirilmiştir. KFA sonuçları, özdeğeri 1'den büyük (3.31) ve varyansın yaklaşık yarısını (%47.3) açıklayan tek bir faktörün varlığına işaret etmiştir. Ayrıca, tüm maddelerin bu faktöre .40 üzeri yüklerle yüklendiği saptanmıştır (bkz. Tablo 21). Bu sonuçlardan hareketle, tek faktörlü model DFA gerçekleştirilerek sınanmıştır. DFA sonuçları iki hata terimi arasına kovaryans eklenmesinin ardından (bkz. Şekil 11) modelin veriye iyi bir uyum sergilediğini ortaya koymuştur ($\chi^2/sd = 1.605$, $p = .083$; RMSEA = .048; CFI = .988; SRMR = .035; GFI = .981). Tüm maddelerin Cronbach α güvenilirlik katsayısı .81 olarak hesaplanmıştır.

Tablo 21. 15 Temmuz 2016 olayını protesto etme ile ilgili eylem sıklıkları ölçümü keşfedici faktör analizi bulguları

Uygulama Sırası	İfadeler	F ₁
<i>Protesto Eylemlerine Katılım</i>		
E1-	15 Temmuz'dan sonra düzenlenen Demokrasi Nöbetlerine katılmak	.78
E2-	15 Temmuz olayını protesto yürüyüşlerine katılmak	.77
E3-	15 Temmuz Şehitlerine maddi yardım sağlamak	.76
E4-	15 Temmuz konulu film/belgesel izlemek	.75
E5-	15 Temmuz ile ilgili panel, konferans vb. gibi etkinliklere izleyici olarak katılmak	.64
E6-	15 Temmuz ile ilgili sosyal medyada (Facebook, Twitter vb.) paylaşımlar yapmak	.53
E7-	15 Temmuz olaylarını protesto için broşür dağıtmak/afiş asmak	.52
		Faktörün Özdeğer Puanları: 3.31
		Faktörün açıkladığı Varyans: 47.3
		Cronbach α .81

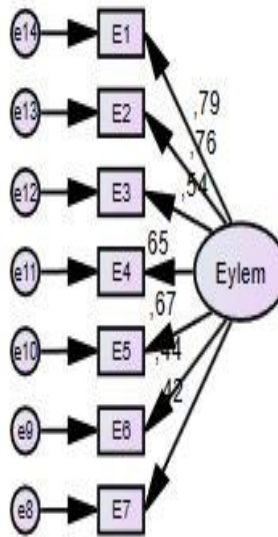

Şekil 11. 15 Temmuz 2016 olayını protesto etme ile ilgili eylem sıklıkları ölçümü DFA modeli

3.3.3. Bulgular

Ana çalışmada katılımcılar SBY ve SME düzeylerindeki farklılaşmalara (yüksek-düşük) göre oluşturulan ikili gruplar üzerinden değerler, sosyal aksiyomlar, protesto eylemlerine katılım sıklığı ve anı türüne bağlı olarak (bireysel FA ya da toplumsal FA) FA yapısal özellikleri (kanonik ve fenomenolojik) ve işlevleri açısından karşılaştırılmıştır. Bu amaca yönelik istatistiksel analizler dört aşamada gerçekleştirilmiştir. İlk olarak bu aşamada incelenen değişkenlere ait betimsel istatistiki analizler ve kavramlar arasındaki ilişkiler sunulmuştur. Ardından meşrulaştırıcı mitler kapsamında yapılan inceleme için belirlenen yüksek/düşük SBY ve yüksek/düşük SME

gruplarındaki katılımcıların değerler ve inanışlar (sosyal aksiyomlar) üzerinden öngörüldüğü şekilde ayrışıp ayrışmadıkları incelenmiştir. Üçünü aşamada FA incelemelerine yer verilmiştir. Bu kapsamda bireysel ve toplumsal FA'nın niteliği belirlenmiştir ve anı türlerine bağlı olarak Tek Yönlü Varyans Analizi (ANOVA) ve Bağımlı Örneklem T Testi uygulanarak bireyler ve gruplar arası karşılaştırmalar yapılmıştır. Son aşamada ise ideolojik asimetri (protesto eylemlerine katılım sıklığı ve ideolojik tutarlılık) incelemesi yapılmıştır. H_1 , H_2 , H_3 ve H_4 nolu hipotezlerin sınanmasında çok değişkenli varyans analizi (MANOVA) kullanılmıştır. H_5 nolu hipotez için ise Bağımsız Örneklem T Testi analizine başvurulmuştur. H_6 nolu hipotezin sınanmasında çevrimiçi bir uygulama yoluyla korelasyon katsayıları karşılaştırılmıştır.

Hipotez testleri öncesinde ön çalışmada uygulama sırası değiştirilen üç formun ana çalışma örneklemini açısından anlamlı farklılıklara yol açıp açmadığı tek yönlü varyans analizi ile (ANOVA) ile incelenmiştir. Levene testi varsayımı yalnızca SBY için sağlanamamıştır ($p < .05$). Uygulama sırasının SBY ($F_{2, 236} = 0.357, p > .05$), SME ($F_{2, 236} = 2.46, p > .05$), sosyal kinizm/güvensizlik ($F_{2, 236} = 0.992, p > .05$), uygulamanın ödüllendirilmesi ($F_{2, 236} = 2.687, p > .05$) ve dindarlık ($F_{2, 236} = 0.207, p > .05$) puanları üzerinde anlamlı bir etkiye sahip olmadığı görülmüştür (bkz. Tablo 22).

Tablo 22. Uygulama formlarının ana çalışma örneklemini için tek yönlü varyans analizi ile karşılaştırılması

	Uygulama Formları						
	1. Form (DL-SBY-SME-SA)		2. Form (DL-SME-SBY-SA)		3. Form (DL-SA-SME-SBY)		F
	\bar{x}	SS	\bar{x}	SS	\bar{x}	SS	
SBY	2.66	1.35	2.62	1.30	2.82	1.04	0.357
SME	1.96	0.72	2.23	0.79	2.13	0.78	2.46
SA: Sosyal kinizm	2.87	0.42	2.77	0.48	2.83	0.46	0.992
SA: UÖ	3.73	0.37	3.78	0.41	3.61	0.38	2.687
SA: Dindarlık	3.47	0.85	3.45	0.90	3.38	0.79	0.207

Not. 1. Form için $N_1 = 150$; 2. Form için $N_2 = 43$; 3. Form için $N_3 = 46$. DL: Değer Listesi; SBY: Sosyal Baskınlık Yönelimi; SME: Sistemi Meşrulaştırma Eğilimi; SA: Sosyal Aksiyomlar; UÖ: Uygulamanın ödüllendirilmesi.

3.3.3.1. Betimsel İstatistikler

Bu aşamada yer alan katılımcıların incelenen tüm değişkenler için betimsel istatistiksel değerleri Tablo 23'te yer almaktadır

Tablo 23. II. Araştırmanın ana çalışmasında yer alan katılımcıların incelenen değişkenler için betimsel istatistik değerleri

Değişken	\bar{x}	SS	Minimum	Maximum	Ranj	Çarpıklık	Basıklık
<i>Demografik Değişkenler</i>							
Cinsiyet	1.38	0.49	1	2	1	0.49	-1.77
Yaş	20.04	1.57	18	24	6	0.74	-0.07
Sosyo-ekonomik düzey	3.01	0.69	1	5	4	0.06	0.71
Siyasi yönelim	-0.31	1.33	-3	2	5	0.16	-0.79
Sosyal kimlik	2.43	0.96	0	4	4	-0.55	0.42
Gündem takibi	2.29	1.13	0	4	4	-0.41	-0.48
Gündemi konuşma	1.72	1.04	0	4	4	-0.12	-0.53
<i>Değerler</i>							
Yeniliğe açıklık	-0.11	0.83	-3.52	2.96	6.49	-0.08	1.14
Öz-genişletim	-0.65	0.06	-3.38	1.68	5.06	0.15	-0.29
Muhafazacı yaklaşım	-0.32	0.58	-1.8	1.86	3.66	-0.03	0.10
Öz-aşkınlık	0.64	0.46	-0.74	2.28	3.02	0.10	0.60
SBY	2.71	1.28	1	6.13	5.13	0.37	-1.00
SME	2.05	0.75	1	4.25	3.25	0.73	-0.28
<i>Sosyal aksiyonlar</i>							
Sosyal kinizm	2.84	0.45	1.78	4.17	2.39	0.27	-0.03
UÖ	3.71	0.38	2.21	4.57	2.36	-0.76	1.56
Dindarlık	3.47	0.83	1.25	5	3.75	-0.70	0.06
Eylemler	1.59	0.64	1	4.57	3.57	1.52	2.41
<i>TFA Fenomenolojik Özellikleri</i>							
Tekrar	2.24	0.79	1	5	4	0.25	-0.27
Düşünme	2.25	0.93	1	5	4	0.10	-0.81
Konuşma	2.24	0.84	1	5	4	0.36	-0.15
Medya/Sosyal medya	4.44	0.75	1	5	4	-1.65	3.67
Önem	8.09	1.97	2	10	8	-1.08	0.56
Bireysel	7.43	2.40	1	10	9	-0.65	-0.58
Ulusal	8.75	1.90	2	10	8	-1.70	2.40
Sonuç üretme	2.46	1.00	1	5	4	0.26	-0.60
Anlık değişiklik	2.7	1.10	1	5	4	0.12	-0.63
Uzun vadeli değişiklik	2.21	1.11	1	5	4	0.52	-0.68
Canlılık	3.38	0.74	1	5	4	-0.11	-0.42
Zihinsel temsil	3.97	0.91	1	5	4	-0.49	-0.47
Fizyolojik tepki	2.7	1.20	1	5	4	0.02	-1.02
Zamanda yolculuk	2.56	1.20	1	5	4	0.29	-0.83
Netlik	3.59	0.87	1	5	4	-0.43	-0.17
Duygusal değer	-1.08	0.83	-2	1	3	0.56	-0.40
Duygu yoğunluğu	3.53	0.93	1	5	4	-0.49	-0.10
Şaşırma	4.18	0.78	1	5	4	-1.02	1.44
Kalite	3.21	0.68	1	4	3	-0.37	-0.49
<i>TFA İşlevleri</i>							
Sosyal bağ kurma	1.63	0.83	1	4.67	3.67	1.41	1.26
Benlik sürekliliği	1.89	0.93	1	4.67	3.67	1.00	0.08
Yönlendirici	1.86	0.91	1	5	4	1.16	0.80
<i>BFA Fenomenolojik Özellikleri</i>							
Tekrar	3.07	0.95	1	5	4	0.20	-0.36
Düşünme	3.62	1.04	1	5	4	-0.37	-0.50
Konuşma	2.53	1.20	1	5	4	0.48	-0.66
Medya/Sosyal medya	1.57	1.22	1	5	4	1.96	2.36
Önem	9.29	1.33	3	10	7	-2.12	4.37
Bireysel	9.29	1.33	3	10	7	-2.12	4.37
Ulusal	1.79	1.90	1	10	9	3.08	9.49
Sonuç üretme	3.63	1.03	1	5	4	-0.36	-0.73

Tablo 23 (Devamı). II. Araştırmanın ana çalışmasında yer alan katılımcıların incelenen değişkenler için betimsel istatistik değerleri

Değişken	\bar{x}	SS	Minimum	Maximum	Ranj	Çarpıklık	Basıklık
Anlık değişiklik	3.84	1.02	1	5	4	-0.64	-0.15
Uzun vadeli değişiklik	3.41	1.22	1	5	4	-0.28	-0.86
Canlılık	3.97	0.81	2	5	4	-0.59	-0.27
Zihinsel temsil	4.27	0.90	1	5	4	-1.05	0.32
Fizyolojik tepki	4.07	1.10	1	5	4	-1.03	0.23
Zamanda yolculuk	3.51	1.31	1	5	4	-0.60	-0.70
Netlik	4.03	0.89	2	5	3	-0.76	-0.05
Duygusal değer	-1.76	0.58	-2	2	4	3.28	13.33
Duygu yoğunluğu	4.5	0.73	2	5	3	-1.45	1.62
Şaşırma	3.97	1.13	1	5	4	-0.91	0.01
Kalite	3.24	0.79	1	4	3	-0.66	-0.44
<i>BFA İşlevleri</i>							
Sosyal bağ kurma	2.27	1.12	1	5	4	0.63	-0.63
Benlik sürekliliği	2.76	1.02	1	5	4	0.24	-0.71
Yönlendirici	2.62	0.96	1	5	4	0.32	-0.78

Not. $N_{TFA} = 239$; $N_{BFA} = 234$. Kısaltmalar: SBY: Sosyal Baskınlık Yönelimi; SME: Sistemi Meşrulaştırma Eğilimi; UÖ: Uygulamanın Ödüllendirilmesi; TFA: Toplumsal Flaş Anı; BFA: Bireysel Flaş Anı

3.3.3.2. Değişkenler Arası İlişkiler

Ana çalışmada yer alan katılımcıların ele alınan değişkenlerin ilişkileri Pearson korelasyon analizi yapılarak incelenmiştir. Toplumsal FA fenomenolojik özellikleri ve işlev boyutları ile araştırmada ele alınan değişkenler Tablo 24'te ve bireysel FA fenomenolojik özellikleri ve işlevleri ile araştırmada ele alınan değişkenler arasındaki ilişkiler Tablo 25'te yer almaktadır.

SBY ile Ana Çalışma değişkenleri arasındaki ilişkiler incelendiğinde, bu değişkenin siyasi yönelim ($r = .35, p < .01$) ile olumlu; gündem takibi ($r = -.14, p < .05$) ve gündem hakkında konuşma ($r = -.131, p < .05$) arasında olumsuz yönlü bir ilişki söz konusudur: Yani, katılımcıların SBY düzeyi arttıkça siyasi yelpazenin sağında yer alma olasılığı yükselmekte, gündemi takip etme ve diğer kişilerle gündemle ilgili konuşma sıklıkları azalmaktadır. Toplumsal FA'lar ve SBY arasında anlamlılık düzeyine ulaşan ilişkilere rastlanmazken; bireysel FA ile SBY arasında genel olarak negatif yönlü ilişkiler görülmüştür: Bireysel FA'nın tekrar edilmesi ($r = -.18, p < .01$), bireysel FA hakkında düşünme ($r = -.18, p < .01$), konuşma ($r = -.14, p < .05$), bireysel FA'nın genel olarak canlılığı ($r = -.16, p < .05$), zihinde temsili ($r = -.15, p < .05$) ve net olarak hatırlanması ($r = -.13, p < .05$) ile SBY arasında olumsuz yönlü ilişkiler mevcuttur. Öte yandan, SBY'nin gerek bireysel gerekse de toplumsal anı işlevleri ile herhangi bir anlamlı korelasyonu bulunmamaktadır.

Bir diğerk önemli deęişken olan SME'nin SED ($r = .22, p < .01$), siyasi yönelim ($r = .54, p < .01$) ve sosyal kimlik ($r = .17, p < .01$) ile olumlu yönlü ilişkileri mevcuttur. Katılımcının SED'i arttıkça sistemi meşru görme eğilimi, siyasal yelpazenin sağında yer alma olasılığı ve sosyal kimliğine bağlılık düzeyi yükselmektedir. SME ile 15 Temmuz 2016 gecesi yaşanan olayları protesto eylemlerine katılma sıklığı arasında olumlu bir ilişki mevcuttur ($r = .44, p < .01$): Sistemi meşru algılayan katılımcıların bu tür protesto eylemlerine daha sık katıldıkları anlaşılmaktadır. Öte yandan, SBY'nin tersine, toplumsal FA ile SME arasında fenomenolojik özellikler açısından çok sayıda anlamlı korelasyon saptanmıştır: bunlardan, tekrar ($r = .28, p < .01$), düşünme ($r = .26, p < .01$), konuşma ($r = .23, p < .01$), genel önem ($r = .23, p < .01$), bireysel önem ($r = .24, p < .01$), toplumsal önem ($r = .17, p < .01$), genel sonuç üretme ($r = .15, p < .05$), anlık deęişiklik ($r = .18, p < .01$), fizyolojik tepki ($r = .31, p < .01$), zamanda yolculuk ($r = .16, p < .05$) ve duygu yoğunluğu ($r = .20, p < .01$) olumlu, duygusal deęer ise olumsuz ($r = -.15, p < .05$) yöndedir. Benzer şekilde toplumsal FA'nın işlevleri ile ilgili boyutlarda SME'nin benlik süreklilięi ($r = .23, p < .01$) ve yönlendirici ($r = .35, p < .01$) işlev ile olumlu bir ilişkisi olduęu görülmüştür. Bireysel FA'ların fenomenolojik özellikleri ile SME arasında ise toplumsal FA'ya oranla daha az sayıda ilişki belirlemiştir: SME ile bireysel FA'nın tekrar edilmesi ($r = .17, p < .05$), bireysel FA hakkında konuşma ($r = .19, p < .01$), bireysel FA'ya verilen önem ($r = .16, p < .05$) ve hatırlama sırasında verilen fizyolojik tepki ($r = .15, p < .05$) ile olumlu yönde bir ilişki olduęu görülmüştür.

SBY ve SME düzeyleri kapsamında ele alınan deęişkenler arası ilişkiler Ek 7 içinde yer alan tablolarda incelenebilmektedir.

Tablo 24. II. Araştırmanın ana çalışması kapsamında toplumsal FA ile tüm değişkenlerin ilişkilerinin incelendiği Pearson korelasyon analizi bulguları

Değişken	1	2	3	4	5	6	7	8a	8b	8c	8d	9	10	11a	11b	11c	12	13a	13b	13c	13d	13e	13f	13g	13h	13i	13j	13k	13l	13m	13n	13o	13p	13r	13s	14	15a	15b	15c
Cinsiyet (1)	--	.22**	-.10	.10	.01	.08	.01	.14*	.19**	-.13*	-.17**	.32**	-.03	.26**	-.13	-.13*	-.03	-.02	.02	-.06	-.11	-.08	-.06	-.09	.02	-.03	.05	-.03	.03	-.21**	-.15*	.11	.07	-.06	-.19**	.16*	-.08	.03	.00
Yaş (2)		--	.03	-.02	-.02	.13	.08	.05	.01	-.12	.10	.10	-.01	-.01	-.12	-.13*	-.01	.06	.06	.04	.01	.01	.03	-.02	.06	.07	.05	-.01	.04	-.04	-.13*	.12	.10	-.01	-.02	.12	-.05	-.04	-.07
SED (3)			--	.18**	.12	.05	-.01	-.06	.01	.15*	-.07	.10	.22**	-.09	.14*	.10	.08	.08	.12	.03	.10	.16*	.20**	.08	.06	.05	.04	.00	.00	.13*	-.02	.02	-.21**	.11	.06	-.04	.03	.02	.06
Siyasi yönelim (4)				--	-.02	-.14*	-.12	-.37**	.14*	.35**	-.24**	.35**	.54**	-.05	.26**	.49**	.38**	.31**	.34**	.22**	.08	.27**	.26**	.24**	.29**	.28**	.25**	.07	.03	.30**	.06	.05	-.24**	.15*	.22**	.04	.17*	.27**	.36**
Sosyal kimlik (5)					--	.02	.03	-.02	.09	.04	-.12	.00	.17**	-.06	.19**	.10	.14*	.06	.05	.05	.02	.00	.05	-.07	.03	.07	-.02	.05	.06	.04	.03	.03	.07	-.03	.06	.04	.05	.03	.03
Gündem takibi (6)						--	.69**	.04	.09	-.18**	.07	-.14*	-.11	-.06	-.03	-.17*	.06	.15*	.10	.17*	.23**	.12	.13	.09	.01	-.02	.03	.05	.07	-.02	-.07	.13*	.02	-.03	.02	.04	.01	-.06	-.01
Gündemi konuşma (7)							--	.06	.11	-.21**	.04	-.13*	-.08	-.04	-.06	-.21**	.05	.12	.07	.15*	.19**	.06	.06	.05	-.01	.00	-.01	-.02	.02	.01	-.06	.01	-.01	-.04	.07	-.04	.05	.04	.02
Yeniliğe açıklık (8a)								--	.18**	-.72**	-.28**	.05	-.29**	.11	-.21**	-.54**	-.32**	-.23**	-.21**	-.20**	-.02	-.26**	-.24**	-.23**	-.18**	-.19**	-.14*	-.12	-.05	-.22**	-.10	-.12	.24**	-.14*	-.20**	-.02	-.11	-.15*	-.27**
Öz-genişletim (8b)									--	-.43**	.72**	.24**	-.05	.28**	.00	-.08	-.02	-.04	-.02	-.05	.09	.06	.02	.11	-.12	-.15*	-.07	-.05	.01	-.09	-.09	-.02	.05	.07	-.03	.02	-.11	.03	-.05
Muhafazacı yaklaşım (8c)										--	.05	.02	.38**	-.17*	.24**	.60**	.32**	.22**	.22**	.16*	-.03	.18**	.21**	.12	.16*	.18**	.13	.07	.04	.24**	.07	.03	-.21**	.08	.17**	-.01	.10	.12	.29**
Öz-aşkınlık (8d)											--	-.29**	-.10	-.19**	-.10	-.10	-.03	.02	.00	.03	-.03	-.04	-.01	-.05	.09	.10	.07	.08	-.02	.02	.09	.11	-.03	-.02	.01	.02	.07	-.02	-.02
SBY (9)												--	.14*	.27**	-.07	.07	.01	-.02	.05	-.09	-.11	-.03	.01	-.08	.09	.04	.11	-.08	-.08	-.02	-.08	-.02	.02	-.04	-.07	.02	.04	.03	.02
SME (10)													--	-.20**	.21**	.39**	.44**	.28**	.26**	.23**	.02	.23**	.24**	.17**	.15*	.18**	.09	.12	.01	.31**	.16*	.08	-.15*	.03	.20**	-.04	.11	.23**	.35**
Sosyal kinizm (11a)														--	-.18**	-.12	-.09	-.16*	-.13*	-.16*	.00	-.11	-.11	-.08	-.14*	-.18**	-.09	-.08	.00	-.15*	-.13	-.03	.07	-.01	-.04	.06	-.03	-.05	-.03
UÖ (11b)															--	.29**	.23**	.15*	.16*	.10	.11	.20**	.19**	.18**	.13*	.12	.11	.11	.08	.15*	.06	.11	-.12	.05	.12	.08	.07	.18**	.21**
Dindarlık (11c)																--	.28**	.14*	.13*	.12	.04	.12	.13*	.09	.11	.16*	.06	.07	.03	.19**	.07	.05	-.21**	.03	.12	.06	.08	.16*	.25**
Eylemler (12)																	--	.51**	.20**	.41**	.17**	.34**	.32**	.29**	.32**	.32**	.26**	.18**	.04	.34**	.21**	.13*	-.32**	.24**	.33**	.08	.33**	.45**	.59**
Tekrar (13a)																		--	.90**	.88**	.36**	.33**	.36**	.23**	.45**	.38**	.42**	.33**	.20**	.27**	.33**	.18**	-.20**	.32**	.24**	.10	.45**	.48**	.57**
Düşünme (13b)																			--	.58**	.32**	.36**	.38**	.26**	.48**	.41**	.45**	.28**	.13*	.33**	.28**	.19**	-.23**	.36**	.26**	.12	.43**	.49**	.56**
Konuşma (13c)																				--	.31**	.23**	.26**	.15*	.32**	.27**	.30**	.31**	.24**	.13*	.31**	.13*	-.11	.21**	.17*	.06	.37**	.35**	.45**
Takip (13d)																					--	.12	.13*	.08	.14*	.06	.18**	.15*	.14*	.13	.05	.16*	-.10	.19**	.14*	-.04	.21**	.23**	.24**
Önem (13e)																						--	.94**	.89**	.17**	.22**	.09	.23**	.14*	.38**	.19**	.18**	-.31**	.39**	.64**	.09	.16*	.16*	.26**
Bireysel önem (13f)																							--	.68**	.22**	.27**	.13	.23**	.15*	.41**	.20**	.17*	-.32**	.36**	.65**	.11	.17*	.17**	.27**
Toplumsal önem (13g)																								--	.07	.11	.02	.19**	.10	.28**	.16*	.16*	-.25**	.37**	.51**	.05	.11	.10	.20**
Sonuç üretme (13h)																									--	.90**	.90**	.26**	.15*	.27**	.23**	.20**	-.21**	.28**	.20**	.01	.16*	.36**	.40**
Anlık değişiklik (13i)																										--	.62**	.25**	.10	.31**	.27**	.17*	-.24**	.26**	.23**	.02	.19**	.33**	.37**
Uzun değişiklik (13j)																											--	.21**	.16*	.19**	.14*	.18**	-.16*	.23**	.15*	-.01	.12	.33**	.36**

Tablo 25. II. Araştırmanın ana çalışması kapsamında bireysel FA ile tüm değişkenlerin ilişkilerinin incelendiği Pearson korelasyon analizi bulguları

Değişken	1	2	3	4	5	6	7	8a	8b	8c	8d	9	10	11a	11b	11c	12	13a	13b	13c	13d	13e	13f	13g	13h	13i	13j	13k	13l	13m	13n	13o	13p	13r	13s	14	15a	15b	15c
Cinsiyet (1)	--	.22**	-.10	.10	.01	.08	.01	.14*	.19**	-.13*	-.17**	.32**	-.03	.26**	-.13	-.13*	-.03	-.26**	-.22**	-.23**	-.05	-.08	-.08	.00	-.18**	-.15*	-.17**	-.16*	-.04	-.14*	-.22**	-.04	.05	.02	-.13	.09	-.20**	-.12	-.15*
Yaş (2)		--	.03	-.02	-.02	.13	.08	.05	.01	-.12	.10	.10	-.01	-.01	-.12	-.13*	-.01	-.08	-.13*	-.01	.09	-.07	-.07	.14*	-.11	-.13	-.07	-.07	-.02	-.09	-.08	.00	.13*	.07	-.05	.09	-.02	-.04	.01
SED (3)			--	.18**	.12	.05	-.01	-.06	.01	.15*	-.07	.10	.22**	-.09	.14*	.10	.08	.01	-.03	.04	-.08	.04	.04	.02	-.01	.00	-.03	.06	.03	.11	-.05	.11	-.02	.02	.12	.02	.04	.05	.08
Siyasi yönelim (4)				--	-.02	-.14*	-.12	-.37**	.14*	.35**	-.24**	.35**	.54**	-.05	.26**	.49**	.38**	.08	-.01	.13	.06	-.07	-.07	.19**	-.04	-.03	-.05	.00	-.07	.05	.00	.01	-.02	.03	.10	.14*	.03	.07	.06
Sosyal kimlik (5)					--	.02	.03	-.02	.09	.04	-.12	.00	.17**	-.06	.19**	.10	.14*	.19**	.14*	.18**	.01	.07	.07	.01	.08	.09	.06	.02	.08	.02	-.04	.03	.01	-.02	.10	.07	-.02	.04	.10
Gündem takibi (6)						--	.69**	.04	.09	-.18**	.07	-.14*	-.11	-.06	-.03	-.17*	.06	.03	.00	.04	.00	.01	.01	-.14*	-.04	-.01	-.05	.00	.07	.00	-.07	.04	-.04	.00	.07	.04	-.05	-.04	-.07
Gündemi konuşma (7)							--	.06	.11	-.21**	.04	-.131*	-.08	-.04	-.06	-.21**	.05	.09	.04	.11	-.03	.02	.02	-.11	.03	.09	-.02	.02	.06	.07	-.05	.00	-.07	.03	.04	-.03	.03	.07	.09
Yeniliğe açıklık (8a)								--	.18**	-.72**	-.28**	.05	-.29**	.11	-.21**	-.54**	-.32**	-.19**	-.16*	-.17*	-.09	-.08	-.08	-.11	-.02	.01	-.05	-.06	-.04	-.08	-.03	-.04	.06	-.06	-.10	-.06	-.06	-.13*	-.05
Öz-genişletim (8b)									--	-.43**	-.72**	.24**	-.05	.28**	.00	-.08	-.02	-.04	-.02	-.04	.00	-.05	-.05	-.01	-.08	-.07	-.08	-.08	-.09	-.07	-.05	-.05	.00	.05	-.16*	-.01	-.10	-.03	-.04
Muhafazacı yaklaşım (8c)										--	.05	.02	.38**	-.17*	.24**	.60**	.32**	.19**	.15*	.16*	.11	.10	.10	.18**	.05	.04	.11	.11	.15*	.03	.06	-.06	.05	.18**	.06	.08	.07	.03	
Öz-aşkınlık (8d)											--	-.29**	-.10	-.19**	-.10	-.10	-.03	.01	.01	.00	-.08	.06	.06	-.08	.07	.03	.09	.03	.03	.03	.03	.00	-.09	.08	-.01	.08	.05	.03	
SBY (9)												--	.14*	.27**	-.07	.07	.01	-.18**	-.18**	-.14*	-.05	-.11	-.11	.08	-.05	-.08	-.02	-.16*	-.15*	-.09	-.11	-.13*	.07	.02	-.10	.02	-.06	.05	-.01
SME (10)													--	-.20**	.21**	.39**	.44**	.17*	.08	.19**	.11	.00	.00	.16*	-.05	-.07	-.03	.10	.06	.15*	.03	.07	.00	-.01	.12	.10	-.01	.04	.03
Sosyal kinizm (11a)														--	-.18**	-.12	-.09	-.08	-.03	-.10	.00	-.01	-.01	-.04	-.04	-.02	-.04	-.02	-.05	-.02	.01	.01	.13*	.07	-.01	.06	-.04	-.04	-.05
UÖ (11b)															--	.29**	.23**	.16*	.16*	.12	-.05	.18**	.18**	.00	.20**	.18**	.18**	.21**	.17**	.15*	.13*	.21**	-.18**	.08	.21**	.12	.06	.13	.18**
Dindarlık (11c)																--	.28**	.17**	.12	.17**	.02	-.01	-.01	.17**	.03	.00	.05	.09	.06	.05	.09	.06	-.07	-.01	.08	.14*	.13	.09	.04
Eylemler (12)																	--	.30**	.20**	.30**	.14*	.12	.12	.19**	.19**	.21**	.14*	.24**	.19**	.19**	.16*	.21**	-.21**	.12	.26**	.08	.10	.24**	.16*
Tekrar (13a)																		--	.83**	.87**	.13*	.24**	.24**	.15*	.37**	.35**	.33**	.42**	.31**	.37**	.34**	.25**	-.18**	.08	.33**	.10	.42**	.48**	.50**
Düşünme (13b)																			--	.44**	.09	.31**	.31**	.13*	.42**	.38**	.39**	.40**	.30**	.37**	.32**	.24**	-.19**	.13	.28**	.06	.32**	.46**	.47**
Konuşma (13c)																				--	.13*	.11	.11	.12	.22**	.23**	.19**	.32**	.24**	.26**	.27**	.19**	-.12	.02	.28**	.11	.39**	.36**	.38**
Takip (13d)																					--	-.05	-.05	.31**	.00	.03	-.02	.11	.08	.01	.12	.12	.05	.17**	.03	.09	.02	.12	.13*
Önem (13e)																						--	1.0**	.07	.50**	.47**	.45**	.47**	.43**	.43**	.31**	.30**	-.42**	.33**	.57**	.07	.13*	.30**	.25**
Bireysel önem (13f)																							--	.07	.50**	.47**	.45**	.47**	.43**	.43**	.31**	.30**	-.42**	.33**	.57**	.07	.13*	.30**	.25**
Toplumsal önem (13g)																								--	.17**	.13*	.18**	.16*	.08	.18**	.12	.11	.04	.15*	.10	.06	.05	.12	.13
Sonuç üretme (13h)																									--	.91**	.94**	.53**	.37**	.52**	.40**	.30**	-.33**	.34**	.56**	.07	.23**	.47**	.37**
Anlık değişiklik (13i)																										--	.71**	.50**	.38**	.44**	.40**	.31**	-.31**	.33**	.55**	.05	.20**	.44**	.34**
Uzun değişiklik (13j)																											--	.47**	.32**	.51**	.35**	.25**	-.31**	.29**	.48**	.08	.22**	.44**	.34**

3.3.3.3. Değerler ve Sosyal Aksiyomlar

Yüksek/düşük SBY ve yüksek/düşük SME gruplarındaki katılımcıların değerler ve inanışlar (sosyal aksiyomlar) üzerinden karşılaştırılması amaçlayan H_1 ve H_2 hipotezleri çok yönlü varyans analizi (MANOVA) kullanılarak incelenmiştir.

Yüksek ve düşük SBY grupları SBY ve SME, değer boyutları ve sosyal aksiyom boyutları üzerinden MANOVA karşılaştırılmıştır (bkz. Tablo 26). Analiz öncesinde kovaryans eşitliği varsayımının desteklenemediği görülmüştür ($p < .001$). Levene testi bulguları öz-aşkınlık, SBY ve SME değişkenleri için varyansların homojen dağılmadığını göstermiştir ($p < .01$). Pillai's trace kullanılarak yapılan analiz sonucunda, yüksek ve düşük SBY gruplarının SBY, SME, değer boyutları ve sosyal aksiyomlar ortalamalarının istatistiksel olarak anlamlı biçimde farklılaştığı görülmüştür ($V = .76$, $F_{9, 227} = 81.30$, $p < .001$, $\eta_p^2 = .76$). Bununla birlikte, sonuç değişkenleri üzerindeki ayrı tek değişkenli ANOVA'lar incelendiğinde muhafazacı değerler açısından yüksek SBY grubu, düşük SBY grubuna oranla daha yüksek ortalamaya sahip olsa da bu fark anlamlı değildir ($F_{1, 235} = 0.026$, $p > .05$). Öz-genişletim değerleri incelendiğinde yüksek SBY grubunun, düşük SBY grubuna oranla küçük bir etkiye sahip olsa da anlamlı şekilde farklılaşan daha yüksek bir ortalamaya sahip olduğu görülmüştür ($F_{1, 235} = 6.768$, $p < .01$, $\eta_p^2 = .03$). Yeniliğe açıklık değerleri açısından beklenenin aksine düşük SBY grubunun, yüksek SBY grubuna oranla daha düşük bir ortalamaya sahip olduğu ancak söz konusu farkın istatistiksel açıdan anlamlılığa ulaşmadığı görülmüştür ($F_{1, 235} = 0.648$, $p > .05$). Son olarak, bu kez beklentilerle tutarlı biçimde, düşük SBY grubunun öz-aşkınlık değerlerinde yüksek SBY grubuna göre küçük bir etkiye sahip olsa da anlamlı düzeyde daha yüksek puanlar elde ettiği görülmüştür ($F_{1, 235} = 8.185$, $p < .01$, $\eta_p^2 = .03$). SBY açısından ana değer boyutları açısından yapılan karşılaştırmalarda hipoteze (H_1) kısmi bir destek sağlanmış, yalnızca öz-genişletim ve öz-aşkınlık değerlerinde beklentilerle tutarlı yönde farklılıklara rastlanmıştır.

SBY düzeylerine bağlı olarak oluşturulan gruplar inanışlar açısından incelendiğinde ise yüksek SBY grubunda inanış boyutlarındaki ortalamaların beklentilerle tutarlı olarak düşük SBY grubuna oranla daha yüksek olduğu görülse de, bu farkların uygulamanın ödüllendirilmesi ($F_{1, 235} = 2.198$, $p > .05$) ve dindarlık ($F_{1, 235} = .175$, $p > .05$) değişkenlerinde anlamlılık düzeyine ulaşmadığı; yalnızca sosyal kinizm puanlarının yüksek SBY grubunda düşük SBY grubuna kıyasla anlamlı olarak daha

yüksek olduğu görülmüştür ($F_{1, 235} = 15.165, p < .001, \eta_p^2 = .06$). SBY açısından inanış boyutları açısından yapılan karşılaştırmalarda hipoteze (H_2) kısmi bir destek sağlanmış, uygulamanın ödüllendirilmesi ve dindarlık puanlarında anlamlı farklara rastlanmazken, yalnızca sosyal kinizm boyutunda beklentilerle tutarlı şekilde fark görülmüştür.

Yüksek ve düşük SBY grupları SBY ve SME ortalamaları kategori ayrımlarının işe yarayıp yaramadığını belirlemek amacıyla incelendiğinde, bekleneceği üzere, yüksek SBY grubunun ortalamasının düşük gruba kıyasla daha yüksek olduğu görülmüştür ($F_{1, 235} = 736.374, p < .001, \eta_p^2 = .76$). Öte yandan, SME ortalamasında gruplar arasında anlamlı bir farka rastlanmamıştır ($F_{1, 235} = 1.708, p > .05$).

SBY incelemelerinin ardından benzer şekilde Pillai's trace kullanılarak yapılan analiz sonucunda, yüksek ve düşük SME gruplarının SBY, SME, değer boyutları ve sosyal aksiyomlar ortalamalarının istatistiksel olarak anlamlı biçimde farklılaştığı görülmüştür ($V = .72, F_{9, 227} = 65.450, p < .001, \eta_p^2 = .72$). Ayrı tek değişkenli ANOVA'lar ile SME düzeylerine bağlı olarak oluşturulan gruplar değer boyutları açısından incelendiğinde ise yüksek SME grubunun muhafazacı değerler açısından düşük SME grubuna oranla, küçük sayılabilecek bir etkiyle, daha yüksek bir ortalamaya sahip olduğu ($F_{1, 235} = 23.061, p < .001, \eta_p^2 = .09$) görülmüştür. Öz-genişletim değerleri açısından beklentinin aksine düşük SME grubunun yüksek SME grubuna oranla daha yüksek bir ortalamaya sahip olduğu ancak bu farkın istatistiksel açıdan anlamlılık düzeyine ulaşmadığı görülmüştür ($F_{1, 235} = 0.807, p > .05$). Düşük meşrulaştırma grubu ise beklentilerle tutarlı şekilde yeniliğe açıklık ve öz-aşkılık değerlerinde yüksek SME grubuna göre daha yüksek ortalamalara sahip olsa da; bu değişkenler için istatistiksel analizden elde edilen bulgularda yeniliğe açıklık değerlerinde ($F_{1, 235} = 13.440, p < .001, \eta_p^2 = .05$) anlamlı bir fark söz konusuken; öz-aşkılık değerlerinde söz konusu farkın anlamlılık düzeyine ulaşmadığını görülmüştür ($F_{1, 235} = 0.789, p > .05$). Dolayısıyla meşrulaştırma grupları üzerine üretilen hipoteze (H_1) değerler açısından kısmi bir destek sağlandığı görülmüştür. Muhafazacı ve yeniliğe açıklık değerlerinde beklentilerle tutarlı farklara rastlanırken, öz-genişletim ve öz-aşkılık değerlerinde beklentilerle tutarlı bulgulara erişilememiştir.

Meşrulaştırma düzeyleri temelinde oluşturulan gruplar inanış boyutları üzerinden karşılaştırıldığında tüm boyutlarda anlamlı düzeyde etkilere rastlanmıştır. Söz konusu anlamlı etkiler yalnızca sosyal kinizm boyutunda beklentinin tersi yönde meydana

gelmiştir. Bulgular, düşük SME grubunun yüksek SME grubuna oranla daha yüksek sosyal kinizm puanlarına sahip olduğunu göstermiştir ($F_{1, 235} = 10.088, p < .01, \eta_p^2 = .04$). Uygulamanın ödüllendirilmesi ($F_{1, 235} = 7.857, p < .01, \eta_p^2 = .03$) ve dindarlık ($F_{1, 235} = 25.776, p < .001, \eta_p^2 = .10$) boyutlarında ise beklentilerle tutarlı şekilde (H_2) yüksek SME grubuna ait daha yüksek puanlara rastlanmıştır.

Yine kategori ayrımlarının uygunluğunu sınamak için, yüksek ve düşük SME grupları SME ve SBY ortalamaları açısından incelendiğinde, beklendiği üzere, yüksek grupta SME ortalamasının düşük gruba oranla daha yüksek olduğu görülmüştür ($F_{1, 235} = 604.828, p < .001, \eta_p^2 = .02$). Öte yandan, SBY ortalamasında yüksek ve düşük SME grupları arasında anlamlı bir farka rastlanmamıştır ($F_{1, 235} = 0.490, p > .05$).

Yüksek/düşük SBY ve SME gruplarının SBY, SME, ana değer ve sosyal aksiyom boyutları üzerinden karşılaştırıldığı çok yönlü varyans analizi bulguları söz konusu iki bağımsız değişken arasında bir etkileşim olmadığını göstermiştir ($V = .05, F_{9, 227} = 1.240, p > .05$). Bu tez çalışmasındaki araştırma deseninin ana kategorileri olan yüksek/düşük SBY ve yüksek/düşük SME arasında etkileşim olmaması SBK'nın ana savlarıyla bağlantılı hipotezlerin SBY ve SME grupları için ayrı incelenebileceğine işaret etmektedir.

Tablo 26. SBY ve SME düzeyine bağlı olarak oluşturulan grupların SBY, SME, değerler ve sosyal aksiyomlar açısından çok yönlü varyans analizi ile karşılaştırılması

Değişken	SBY				SME				SBY*SME					
	Düşük		Yüksek		Düşük		Yüksek		Düşük		Yüksek			
	\bar{x}	SS	\bar{x}	SS	F	η_p^2	\bar{x}	SS	\bar{x}	SS	F	η_p^2	F	η_p^2
SBY	1.59	0.44	3.84	0.76	736.374**	.76	2.56	1.29	2.86	1.26	0.490	.00	0.08	.00
SME	1.92	0.66	2.17	0.82	1.708	.01	1.51	0.28	2.81	0.52	604.828**	.72	4.63	.02
Değerler														
Yeniliğe açıklık	-0.15	0.81	-0.09	0.86	0.648	.00	0.03	0.77	-0.35	0.88	13.440**	.05	3.548	.02
Öz-genişletim	-0.83	0.87	-0.49	0.96	6.768*	.03	-0.64	0.94	-0.70	0.91	0.807	.00	2.283	.01
Muhafazacı	-0.34	0.54	-0.31	0.62	0.026	.00	-0.47	0.54	-0.12	0.57	23.061**	.09	2.305	.01
Öz-aşkınlık	0.74	0.43	0.55	0.47	8.185*	.03	0.68	0.50	0.60	0.39	0.789	.00	1.113	.01
Sosyal aksiyomlar														
Sosyal kinizm	2.75	0.41	2.94	0.45	15.165**	.06	2.90	0.43	2.76	0.44	10.088*	.04	0.042	.00
UÖ	3.74	0.39	3.69	0.38	2.198	.01	3.66	0.40	3.79	0.34	7.857*	.03	0.096	.00
Dindarlık	3.39	0.79	3.51	0.89	0.175	.00	3.23	0.84	3.78	0.74	25.776**	.10	0.511	.00

Not. $N_{DSBY} = 123, N_{YSBY} = 116; N_{DSME} = 141, N_{YSME} = 98$. * $p < .01$; ** $p < .001$. Kısaltmalar: SBY: Sosyal Baskınlık Yönelimi; SME: Sistemi Meşrulaştırma Eğilimi; UÖ: Uygulamanın Ödüllendirilmesi; YSBY: Yüksek Sosyal Baskınlık Eğilimi; DSBY: Düşük Sosyal Baskınlık Eğilimi; YSME: Yüksek Sistemi Meşrulaştırma Eğilimi; DSME: Düşük Sistemi Meşrulaştırma Eğilimi.

3.3.3.4. Flaş Anuların Fenomenolojik Özelliklerinin ve İşlevlerinin İncelemesi

Ana çalışma örnekleminde FA incelemeleri üç aşamada gerçekleştirilmiştir. İlk olarak bireysel ve toplumsal FA nitelik/kalite sınıflandırmasına tabi tutulmuş ve kalite düzeylerine bağlı olarak oluşturulan gruplarda (güçlü-zayıf) fenomenolojik özellik ve işlev boyutları karşılaştırılmıştır. İkinci aşamada ise bireysel ve toplumsal FA'daki bireysel varyasyonlar fenomenolojik özellik ve işlev boyutları çerçevesinde incelenmiştir. İlk iki aşamada gerçekleştirilen karşılaştırmalara özgü araştırma soruları veya hipotezler geliştirilmemiştir. Son olarak SBY ve SME düzeyine bağlı olarak yine aynı fenomenolojik özellik ve işlev boyutları arasında karşılaştırma yapılmıştır. Bu karşılaştırmalar H_3 ve H_4 hipotez testleri bağlamında yürütülmüştür.

3.3.3.4.1. Flaş anuların niteliğinin/kalitesinin belirlenmesi

Bireysel ve toplumsal FA'nın kalitesi, ilk çalışma için hazırlanan kodlama şeması kullanılarak, olayın nasıl öğrenildiği, olayın haber alındığı andaki mekâna ve zamana ait bilgi, deneyimleyen kişinin olay anında meşgul olduğu iş olmak üzere dört temel kanonik kategori incelenerek saptanmıştır. Katılımcıların söz konusu dört kategoride yer alan sorulara verdikleri yanıtlar iki bağımsız değerlendirici tarafından incelenmiştir. "Hatırlamıyorum" gibi kesinlik içermeyen yanıtlara, ya da kategoriler arasında tutarsızlık bulunduğu katılımcıya "0" puan; verilen bilgi detaylı, ciddi, inandırıcı ve sorulan soruyla bağlantılı ise "1" puan verilerek katılımcıların anılarının bireysel olarak ne denli güçlü olduğuna dair 4 puan üzerinden bir indeks oluşturulmuştur. Bir katılımcı dört kanonik kategori sorusuna da belirsiz bir yanıt verdiğinde "FA yok"; 1, 2 veya 3'lük hatırlama puanları aldığında "zayıf FA"; 4 puan aldığında ise "güçlü FA" olarak sınıflandırılmıştır. Güçlü FA sahiplerinin kanonik kategorileri zayıf FA sahiplerine oranla daha iyi hatırladıkları varsayılmaktadır (Demiray ve Freund, 2015: 493).

Bireysel FA ile ilgili olarak örnekleme yer alan beş katılımcı yönergede belirtilen türde bireysel FA'sı olmadığını beyan etmiştir. Paylaşılan bireysel FA'ların içerikleri incelendiğinde %40.2'sinin aile üyelerinin ve yakın çevreden insanların ölüm haberinin alınması, %10.5'inin hastalık haberinin alınması, %8'inin de ani bir kaza (örn., trafik kazası, iş kazası, yangın vb.) haberinin alınması oluşturmaktadır. Beş katılımcı (%2.1) anı içeriğini özel olduğu için paylaşmamıştır. Bunun yanı sıra üç katılımcının bireysel FA'sı 15 Temmuz 2016 gecesi yaşanan olaylarla bağlantılı bireysel deneyimleri oluşturmaktadır. Örneğin, bir katılımcı babasının 15 Temmuz 2016 gecesi protesto

eylemlerine katılması sırasında Boğaziçi Köprüsünde vurularak gazi olduğu haberini aldığı ana ilişkin, bir diğer katılımcı 15 Temmuz sonrasında okuldan atıldığını öğrendiği ana ilişkin, bir diğer katılımcı ise kuzeninin F-16 pilotlarından biri olduğunu öğrendiği ana ilişkin anıları üzerinden soruları yanıtlamışlardır.

Bireysel FA'lar için kanonik kategoriler incelendiğinde ise “Hatırlamıyorum” yanıtını veren katılımcılar olayın öğrenildiği kaynağın tespitinde 1 kişi (%0.4), mekân tespitinde 5 kişi (%2.1), zaman tespitinde 65 kişi (%27.9); aktivite tespitinde ise 41 kişi (%17.1) olarak saptanmıştır. Kodlama sürecinin sonunda bireysel FA için her bir kanonik kategori ve dört kategorinin toplamı için hesaplanan Cohen's Kappa katsayıları değerlendiriciler arasında iyi düzeyde bir uyuma olduğunu göstermektedir: kaynak: .80, mekân: .91, zaman: .94, süregelen aktivite: .93, ve bireysel FA kalite kategorisi: .94. Sınıflandırma sonucunda örneklemdaki 131 kişi (%55.9) “zayıf FA” grubuna, 103 (%44.1) kişi ise “güçlü FA” grubuna yerleştirilmiştir.

Toplumsal FA ile ilgili olarak örnekleme yer alan tüm katılımcılar 15 Temmuz 2016 gecesi yaşanan olayları hatırladığını belirtmiştir. Kanonik kategoriler incelendiğinde ise olayın öğrenildiği mekânın tespitinde “Hatırlamıyorum” yanıtını veren bulunmazken, olay kaynağı tespitinde 1 kişi (%0.4), zaman tespitinde 60 kişi (%25.1); aktivite tespitinde ise 27 kişi (%11.3) olarak saptanmıştır. Kodlama sürecinin sonunda toplumsal FA için her bir kanonik kategori ve dört kategorinin toplamı için hesaplanan Cohen's Kappa katsayıları değerlendiriciler arasında iyi düzeyde bir uyuma olduğunu göstermektedir: kaynak: .93, mekân: .98, zaman: .82, süregelen aktivite: .89, ve toplumsal FA kalite kategorisi: .95. Sınıflandırma sonucunda örneklemdaki 155 kişi (%64.9) “zayıf toplumsal FA” grubuna, 84 (%35.1) kişi ise “güçlü toplumsal FA” grubuna yerleştirilmiştir.

3.3.3.4.2. Flaş anıların kalitesine bağlı olarak oluşturulan gruplarda flaş anıların fenomenolojik özellikleri ve işlevleri ile ilgili grup düzeyi karşılaştırmalar

Bireysel ve toplumsal FA için güçlü ve zayıf FA grupları arasında fenomenolojik özellikler açısından anlamlı farklılıklar olup olmadığı tek yönlü varyans analizleri ile (ANOVA) ile incelenmiştir. Bireysel FA için hemen hemen tüm özelliklerde güçlü FA grubundaki ortalamalar zayıf FA grubuna oranla yüksek olmakla birlikte, gruplar arasındaki istatistiksel olarak anlamlı fark olayın genel olarak canlı hatırlanması ($F_{1,232} =$

12.545, $p < .001$, $\eta_p^2 = .05$) özelliği üzerinde belirlemiştir. Toplumsal FA’da ise güçlü FA grubunda genel olarak daha yüksek ortalamalara rastlandıysa da bu farklılıkların tüm boyutlarda anlamlılık düzeyine ulaşmadığı görülmüştür (bkz. Tablo 27).

Tablo 27. FA kalitesine bağlı olarak bireysel ve toplumsal FA’nın fenomenolojik özelliklerinin tek yönlü varyans analizi ile karşılaştırılması

Değişken	Bireysel FA					Toplumsal FA				
	Zayıf		Güçlü		F	Zayıf		Güçlü		F
	\bar{x}	SS	\bar{x}	SS		\bar{x}	SS	\bar{x}	SS	
Tekrar	2.99	0.91	3.18	1.00	2.33	2.19	0.76	2.35	0.83	2.443
Önem	9.21	1.35	9.40	1.32	1.196	7.96	2.00	8.33	1.93	1.877
Sonuç üretme	3.56	0.98	3.70	1.10	1.047	2.45	0.99	2.47	1.03	0.013
Canlılık	3.81	0.83	4.18	0.73	12.545**	3.32	0.70	3.47	0.81	2.214
Duygusal değer yükü	-1.75	0.56	-1.79	0.61	0.252	-1.09	0.83	-1.07	0.85	0.028
Duygu yoğunluğu	4.44	0.71	4.58	0.75	2.119	3.52	0.91	3.55	0.98	0.075
Şaşırma	3.95	1.04	3.99	1.23	0.087	4.19	0.82	4.15	0.70	0.134

Not. $N_{BFA_Z} = 131$, $N_{BFA_G} = 103$; $N_{TFA_Z} = 155$, $N_{TFA_G} = 84$. * $p < .05$; ** $p < .001$. Kısaltmalar: BFA_Z: Zayıf Bireysel Flaş Anı; BFA_G: Güçlü Bireysel Flaş Anı; TFA_Z: Zayıf Toplumsal Flaş Anı; TFA_G: Güçlü Toplumsal Flaş Anı.

Fenomenolojik özellik karşılaştırmasının ardından bireysel ve toplumsal FA için güçlü ve zayıf FA grupları arasında işlevler açısından anlamlı farklılıklar olup olmadığı tek yönlü varyans analizleri ile (ANOVA) ile incelenmiştir (bkz. Tablo 28). ANOVA analizi öncesindeki bireysel FA Levene testi bulguları yalnızca yönlendirici işlev boyutunda varyansların eşit dağılmadığını göstermiştir ($p < .05$). Öte yandan, güçlü bireysel FA sahiplerinin bireysel FA’yı yönlendirici işlevler için zayıf bireysel FA sahiplerine oranla daha fazla kullandıkları görülmüştür ($F_{1, 232} = 4.103$, $p < .05$, $\eta_p^2 = .02$). Bireysel FA kalitesine bağlı olarak oluşturulan gruplarda benlik sürekliliği ($F_{1, 232} = 2.014$, $p > .05$) ve sosyal bağ kurma ($F_{1, 232} = 0.502$, $p > .05$) işlevlerinde fark bulunmamıştır. Ardından ANOVA analizi toplumsal FA için güçlü ve zayıf toplumsal FA gruplarında tekrarlanmıştır. Bu analiz öncesinde Levene testi bulguları bu kez benlik sürekliliği işlevi boyutunda varyansların eşit dağılmadığını göstermiştir ($p < .05$). Gruplar arası karşılaştırmalar incelendiğinde ise güçlü toplumsal FA sahiplerinin toplumsal FA’yı yönlendirici işlevler için zayıf toplumsal FA sahiplerine oranla daha fazla kullandıkları görülmüştür ($F_{1, 237} = 5.155$, $p < .05$, $\eta_p^2 = .02$). Toplumsal FA kalitesine bağlı olarak oluşturulan gruplarda benlik sürekliliği ($F_{1, 237} = 2.843$, $p > .05$) ve sosyal bağ kurma ($F_{1, 236} = 1.479$, $p > .05$) işlevlerinde fark bulunmamıştır.

Tablo 28. FA kalitesine bağlı olarak bireysel ve toplumsal FA'nın işlevlerinin çok yönlü varyans analizi ile karşılaştırılması

Değişken	Bireysel FA					Toplumsal FA				
	Zayıf		Güçlü		F	Zayıf		Güçlü		F
	\bar{x}	SS	\bar{x}	SS		\bar{x}	SS	\bar{x}	SS	
Benlik sürekliliği	2.66	0.99	2.85	1.05	2.014	1.81	0.83	2.02	1.06	2.843
Sosyal bağ kurma	2.21	1.13	2.32	1.08	0.502	1.61	0.80	1.75	0.92	1.479
Yönlendirici	2.50	0.85	2.75	1.07	4.103*	1.79	0.87	2.07	1.00	5.155*

Not. $N_{BFA_Z} = 131$, $N_{BFA_G} = 103$; $N_{TFA_Z} = 155$, $N_{TFA_G} = 84$. * $p < .05$. Kısaltmalar: BFA_Z: Zayıf Bireysel Flaş Anı; BFA_G: Güçlü Bireysel Flaş Anı; TFA_Z: Zayıf Toplumsal Flaş Anı; TFA_G: Güçlü Toplumsal Flaş Anı.

3.3.3.4.3. Flaş anlarının kalitesine bağlı olarak oluşturulan gruplarda flaş anlarının fenomenolojik özellikleri ve işlevleri ile ilgili birey düzeyi karşılaştırmalar

Katılımcıların bireysel ve toplumsal nitelikli FA'ları fenomenolojik özelliklerine ve işlevlere ait ortalamaları üzerinden bireyler arası farklar Bağımlı Örneklem T testi uygulanarak karşılaştırılmıştır. Anı türüne bağlı olarak FA'ların fenomenolojik özellikleri incelendiğinde hemen hemen her boyutta bireysel FA'ların daha üst düzey nitelikler sergiledikleri görülmektedir (bkz. Tablo 29).

Katılımcılar bireysel FA'yı toplumsal FA'ya oranla daha çok tekrar ettiklerini/geri getirdiklerini ($t_{229} = 11.984$, $p < .001$, $r = .62$), daha canlı hatırladıklarını ($t_{233} = -9.481$, $p < .001$, $r = .53$), daha çok önem verdiklerini ($t_{231} = -7.943$, $p < .001$, $r = .46$), yaşamları açısından genel olarak daha fazla sonuç ürettiğini ($t_{233} = -12.709$, $p < .001$, $r = .64$), duygusal açıdan daha yoğun olduğunu ($t_{231} = -13.058$, $p < .001$, $r = .65$) ve yine bireysel FA'nın toplumsal FA'ya oranla daha olumsuz duygusal yüke ($t_{233} = 11.604$, $p < .001$, $r = .61$) sahip olduğunu belirtmişlerdir. Öte yandan, toplumsal anının bireysele oranla daha çok şaşkınlığa neden olduğu ($t_{233} = 2.618$, $p < .01$, $r = .17$) görülmüştür.

İşlevler açısından anı türüne bağlı karşılaştırmalar her alt boyut için bireysel FA'nın daha işlevsel olduğunu göstermektedir. Benlik sürekliliği ($t_{233} = -11.722$, $p < .001$, $r = .61$), sosyal bağ kurma ($t_{232} = -8.222$, $p < .001$, $r = .48$) ve yönlendirici işlev ($t_{233} = -9.984$, $p < .001$, $r = .55$) özellikleri üzerinde istatistiksel olarak anlamlı farklar belirlemiştir.

Tablo 29. Katılımcıların anı türüne bağlı olarak FA'ların fenomenolojik özellikleri ve işlevleri açısından bağımlı örneklem t testi ile karşılaştırılması

Değişken	FA Türü						
	Bireysel		Toplumsal		t	sd	r
	\bar{x}	SS	\bar{x}	SS			
<i>Fenomenolojik Özellikler</i>							
Tekrar	3.07	0.96	2.23	0.78	11.984**	229	.62
Önem	9.28	1.34	8.07	1.99	-7.943**	231	.46

Tablo 29 (Devamı). Katılımcıların anı türüne bağlı olarak FA'ların fenomenolojik özellikleri ve işlevleri açısından bağımlı örneklem t testi ile karşılaştırılması

Değişken	FA Türü				t	sd	r
	Bireysel		Toplumsal				
	\bar{x}	SS	\bar{x}	SS			
<i>Fenomenolojik Özellikler</i>							
Sonuç üretme	3.63	1.03	2.45	1.00	-12.709**	233	.64
Canlılık	3.97	0.81	3.38	0.75	-9.481**	233	.53
Duygusal değer yükü	-1.76	0.58	-1.09	0.84	11.604**	233	.61
Duygu yoğunluğu	4.51	0.73	3.53	0.94	-13.058**	231	.65
Şaşırma	3.97	1.13	4.18	0.78	2.618*	233	.17
<i>İşlevler</i>							
Benlik sürekliliği	2.75	1.02	1.88	0.92	-11.722**	233	.61
Sosyal bağ kurma	2.26	1.11	1.63	0.82	-8.222**	232	.48
Yönlendirici	2.61	0.96	1.86	0.91	-9.984**	233	.55

Not. $N_{TFA} = 239$; $N_{BFA} = 234$. * $p < .01$; ** $p < .001$. Kısaltmalar: TFA: Toplumsal Flaş Anı; BFA: Bireysel Flaş Anı.

3.3.3.4.4. SBY düzeylerine bağlı olarak oluşturulan gruplarda flaş anıların fenomenolojik özellikleri ve işlevleri ile ilgili birey düzeyi karşılaştırmalar

Düşük ve yüksek SBY'ne sahip katılımcıların toplumsal ve bireysel nitelikli FA'ları fenomenolojik özelliklerine ve işlevlere ait ortalamaları üzerinden Bağımlı Örneklem T testi uygulanarak karşılaştırılmıştır. Anı türüne bağlı olarak FA'nın fenomenolojik özellikleri incelendiğinde hemen hemen her boyutta bireysel FA'nın daha üst düzey nitelikler sergiledikleri görülmektedir (bkz. Tablo 30).

Düşük SBY grubunda hemen hemen tüm özelliklerde bireysel FA ortalamaları toplumsal FA'ya oranla yüksek olmakla birlikte, gruplar arasındaki istatistiksel olarak anlamlı farklar bireysel FA için olayın sonuç üretmesi ($t_{119} = -10.586$, $p < .001$, $r = .70$), canlı şekilde hatırlanması ($t_{119} = -8.047$, $p < .001$, $r = .59$), duygusal değer ($t_{119} = 7.933$, $p < .001$, $r = .59$) ve duygu yoğunluğu ($t_{117} = -9.808$, $p < .001$, $r = .67$) özellikleri üzerinde belirmiştir. Tekrar ($t_{115} = -9.557$, $p < .001$, $r = .67$), önem ($t_{117} = -6.145$, $p < .001$, $r = .49$) ve şaşırma ($t_{119} = 2.015$, $p < .05$, $r = .18$) özelliklerinde ise toplumsal FA'nın bireysel FA'ya oranla daha yüksek olduğu görülmektedir. Düşük SBY grubunda işlevler bağlamında yapılan karşılaştırmada ise benlik sürekliliği ($t_{119} = -8.397$, $p < .001$, $r = .61$), sosyal bağ kurma ($t_{118} = -6.826$, $p < .001$, $r = .53$) ve yönlendirici işlev boyutunda ($t_{119} = -7.084$, $p < .001$, $r = .54$) anlamlı farklılıklar görülmektedir.

Yüksek SBY grubunda, fenomenolojik özellikler açısından sonuç üretme ($t_{113} = -7.571$, $p < .001$, $r = .58$), canlılık ($t_{113} = -5.443$, $p < .001$, $r = .46$), duygusal değer ($t_{113} = 8.518$, $p < .001$, $r = .63$) ve duygu yoğunluğu ($t_{113} = -8.633$, $p < .001$, $r = .63$) özelliklerinde

istatistiksel olarak anlamlı farklılıklar görülmüştür. Ayrıca tekrar ($t_{113} = -7.435, p < .001, r = .57$), ve önem ($t_{113} = -5.137, p < .001, r = .44$) özelliklerinde istatistiksel olarak anlamlı farklılıklar görülmüştür. Yüksek SBY grubunda, işlevler ile ilgili olarak benlik sürekliliği ($t_{113} = -8.154, p < .001, r = .61$), sosyal bağ kurma ($t_{113} = -4.769, p < .001, r = .41$) ve yönlendirici ($t_{113} = -7.024, p < .001, r = .55$) işlevlerde istatistiksel olarak anlamlı farklılıklar görülmüştür.

Tablo 30. SBY düzeylerine bağlı olarak oluşturulan grupların FA türü temelinde fenomenolojik özellikleri ve işlevleri açısından bağımlı örneklem t testi ile karşılaştırılması

Değişken	Düşük SBY				Yüksek SBY									
	Bireysel		Toplumsal		t	sd	r	Bireysel		Toplumsal		t	sd	r
	\bar{x}	SS	\bar{x}	SS				\bar{x}	SS	\bar{x}	SS			
<i>Fenomenolojik Özellikler</i>														
Tekrar	3.16	0.96	2.22	0.75	-9.557***	115	.67	2.99	0.95	2.24	0.81	-7.435***	113	.57
Önem	9.37	1.29	8.14	1.83	-6.145***	117	.49	9.19	1.39	8.00	2.14	-5.137***	113	.44
Sonuç üretme	3.66	1.05	2.38	0.94	-10.586***	119	.70	3.59	1.01	2.53	1.06	-7.571***	113	.58
Canlılık	4.09	0.76	3.41	0.75	-8.047***	119	.59	3.85	0.84	3.34	0.74	-5.443***	113	.46
Duygusal değer yükü	-1.82	0.57	-1.13	0.80	7.933***	119	.59	-1.71	0.59	-1.04	0.87	8.518***	113	.63
Duygu yoğunluğu	4.59	0.63	3.57	0.97	-9.808***	117	.67	4.42	0.81	3.49	0.91	-8.633***	113	.63
Şaşırma	3.99	1.14	4.23	0.78	2.015*	119	.18	3.94	1.12	4.14	0.77	1.677	113	-
<i>İşlevler</i>														
Benlik sürekliliği	2.65	1.04	1.80	0.87	-8.397***	119	.61	2.85	0.99	1.96	0.98	-8.154***	113	.61
Sosyal bağ kurma	2.28	1.13	1.53	0.77	-6.826***	118	.53	2.24	1.08	1.74	0.86	-4.769***	113	.41
Yönlendirici	2.55	1.03	1.78	0.91	-7.084***	119	.54	2.67	0.89	1.95	0.90	-7.024***	113	.55

Not. $N_{DSBY} = 123, N_{YSBY} = 116$. * $p < .05$; ** $p < .01$; *** $p < .001$. Kısaltmalar: DSBY: Düşük Sosyal Baskınlık Yönelimi; YSBY: Yüksek Sosyal Baskınlık Yönelimi.

3.3.3.4.5. SME düzeylerine bağlı olarak oluşturulan gruplarda flaş anıların fenomenolojik özellikleri ve işlevleri ile ilgili birey düzeyi karşılaştırmalar

Anı türüne bağlı olarak FA'ların fenomenolojik özellikleri incelendiğinde SME gruplarında hemen hemen her boyutta bireysel FA'ların daha üst düzey nitelikler sergiledikleri görülmektedir (bkz. Tablo 31).

Düşük SME grubunda, fenomenolojik özellikler açısından sonuç üretme ($t_{137} = -11.709, p < .001, r = .71$), canlılık ($t_{137} = -6.824, p < .001, r = .50$), duygusal değer yükü ($t_{137} = 9.796, p < .001, r = .64$) ve duygu yoğunluğu ($t_{135} = -9.961, p < .001, r = .65$) özelliklerinde bireysel FA'da toplumsal FA'ya oranla daha yüksek ortalamaların yer aldığı anlamlı farklılıklar görülmüştür. Tekrar ($t_{136} = -9.937, p < .001, r = .65$), ve önem

($t_{135} = -7.114, p < .001, r = .52$) özelliklerinde toplumsal FA'nın bireysel FA'ya oranla daha yüksek ortalamaların yer aldığı istatistiksel olarak anlamlı farklılıklar görülmüştür. Düşük SME grubunda, benlik sürekliliği ($t_{137} = -10.967, p < .001, r = .68$), sosyal bağ kurma ($t_{137} = -8.092, p < .001, r = .57$) ve yönlendirici işlev boyutunda ($t_{137} = -10.521, p < .001, r = .67$) bireysel FA'nın toplumsal FA'ya oranla daha yüksek ortalamalara sahiptir.

Yüksek SME grubunda, fenomenolojik özellikler açısından canlılık ($t_{95} = -6.645, p < .001, r = .56$), duygusal değer ($t_{95} = 6.423, p < .001, r = .55$) ve duygu yoğunluğu ($t_{95} = -8.553, p < .001, r = .66$) özelliklerinde bireysel FA'nın toplumsal FA'ya oranla daha yüksek ortalamalar mevcuttur. Tekrar ($t_{92} = -6.786, p < .001, r = .58$), önem ($t_{95} = -3.817, p < .001, r = .36$) ve şaşırma ($t_{95} = 2.566, p < .05, r = .25$) özelliklerinde toplumsal FA bireysel FA'ya oranla daha yüksek ortalamalara sahiptir. Yüksek SME grubunda, işlevler açısından benlik sürekliliği, ($t_{95} = -5.435, p < .001, r = .49$), sosyal bağ kurma ($t_{94} = -3.263, p < .01, r = .32$) ve yönlendirici işlev boyutunda ($t_{95} = -3.487, p < .001, r = .34$) bireysel FA'nın toplumsal FA'ya oranla daha yüksek ortalamaların yer aldığı istatistiksel olarak anlamlı farklılıklar görülmüştür.

Tablo 31. SME düzeylerine bağlı olarak oluşturulan grupların FA türü temelinde fenomenolojik özellikleri ve işlevleri açısından bağımlı örneklem t testi ile karşılaştırılması

Değişken	Düşük SME				Yüksek SME									
	Bireysel		Toplumsal		t	sd	r	Bireysel		Toplumsal		t	sd	r
\bar{x}	SS	\bar{x}	SS	\bar{x}				SS	\bar{x}	SS	t			
<i>Fenomenolojik Özellikler</i>														
Tekrar	2.98	0.95	2.06	0.74	-9.937***	136	.65	3.22	0.95	2.48	0.76	-6.786***	92	.58
Önem	9.28	1.45	7.78	2.05	-7.114***	135	.52	9.29	1.16	8.49	1.82	-3.817***	95	.36
Sonuç üretme	3.69	1.04	2.32	0.96	-11.709***	137	.71	3.53	1.02	2.63	1.03	-6.134***	95	.53
Canlılık	3.90	0.82	3.33	0.77	-6.824***	137	.50	4.07	0.78	3.44	0.71	-6.645***	95	.56
Duygusal değer yükü	-1.78	0.60	-0.99	0.81	9.796***	137	.64	-1.75	0.54	-1.23	0.85	6.423***	95	.55
Duygu yoğunluğu	4.46	0.76	3.41	0.97	-9.961***	135	.65	4.58	0.68	3.70	0.87	-8.553***	95	.66
Şaşırma	4.03	1.11	4.16	0.76	1.233	137	-	3.88	1.15	4.22	0.81	2.566*	95	.25
<i>İşlevler</i>														
Benlik sürekliliği	2.72	1.02	1.68	0.83	-10.967***	137	.68	2.79	1.02	2.17	0.98	-5.435***	95	.49
Sosyal bağ kurma	2.31	1.19	1.50	0.75	-8.092***	137	.57	2.20	0.98	1.82	0.89	-3.263**	94	.32
Yönlendirici	2.57	0.97	1.58	0.74	-10.521***	137	.67	2.66	0.95	2.27	0.97	-3.487***	95	.34

Not. $N_{DSME} = 141$. $N_{YSME} = 98$. * $p < .05$; ** $p < .01$; *** $p < .001$. Kısaltmalar: DSME: Düşük Sistemi Meşrulaştırma Eğilimi; YSME: Yüksek Sistemi Meşrulaştırma Eğilimi.

3.3.3.4.6. SBY ve SME düzeylerine bağlı olarak oluşturulan gruplarda bireysel flaş anının fenomenolojik özellikleri açısından karşılaştırılması

SBY ve SME bağımsız değişkenleri kullanılarak bireysel nitelikli FA'ların fenomenolojik özellikleri bu kategoriler üzerinden MANOVA ile karşılaştırılmıştır (bkz. Tablo 32). Analiz öncesinde kovaryans eşitliği varsayımının desteklenemediği görülmüştür ($p < .001$). Levene testi sonuçlarına göre yalnızca duygusal değer ve duygu yoğunluğu için varyanslar homojen dağılmamıştır ($p < .05$). Pillai's trace kullanılarak yapılan analiz sonucunda, SBY kategorilerindeki ortalamaların istatistiksel olarak anlamlı biçimde farklılaşmadığı görülmüştür ($V = 0.06$, $F_{7, 223} = 1.855$, $p > .05$).

SME kategorileriyle ilgili Pillai's trace analizi sonucunda, yüksek ve düşük SME gruplarında bireysel nitelikli FA'ların fenomenolojik özellikleri ortalamalarının istatistiksel olarak anlamlı biçimde farklılaştığı görülmüştür ($V = 0.08$, $F_{7, 223} = 2.743$, $p < .01$, $\eta_p^2 = .08$). Bununla birlikte, tek değişkenli ANOVA'lar, fenomenolojik özellikler açısından yüksek SME grubunun düşük gruba kıyasla bireysel FA'yı daha çok tekrar ettiğini ($F_{1, 229} = 4.517$, $p < .05$, $\eta_p^2 = .02$) ve daha canlı hatırladığını ($F_{1, 229} = 4.813$, $p < .05$, $\eta_p^2 = .02$) göstermiştir. Öte yandan, önem ($F_{1, 229} = 0.101$, $p > .05$), sonuç üretme ($F_{1, 229} = 0.865$, $p > .05$), anının olumsuzluğu ($F_{1, 229} = 0.001$, $p > .05$) ve duygu yoğunluğu ($F_{1, 229} = 0.981$, $p > .05$) değişkenlerinde anlamlı bir SME düzeyi farkına rastlanmamıştır. Ayrıca, söz konusu SBY ve SME bağımsız değişkenleri arasında anlamlı bir etkileşim yoktur ($V = .01$, $F_{7, 223} = 0.418$, $p > .05$).

Tablo 32. SBY ve SME düzeylerine bağlı olarak oluşturulan grupların bireysel nitelikli FA'larının fenomenolojik özellikleri açısından çok yönlü varyans analizi ile karşılaştırılması

Değişken	SBY						SME				SBY*SME			
	Düşük		Yüksek		F	η_p^2	Düşük		Yüksek		F	η_p^2	F	η_p^2
\bar{x}	SS	\bar{x}	SS	\bar{x}			SS	\bar{x}	SS					
Tekrar	3.15	0.95	2.99	0.95	2.410	.01	2.97	0.95	3.22	0.94	4.517*	.02	0.005	.00
Önem	9.40	1.26	9.19	1.39	1.334	.01	9.29	1.45	9.32	1.14	0.101	.00	0.119	.00
Sonuç üretme	3.68	1.04	3.59	1.01	0.240	.00	3.69	1.04	3.55	1.00	0.865	.00	0.010	.00
Canlılık	4.11	0.74	3.85	0.84	8.393**	.04	3.90	0.82	4.09	0.75	4.813*	.02	0.406	.00
Duygusal değer yükü	-1.82	0.56	-1.71	0.59	2.665	.01	-1.78	0.60	-1.76	0.54	0.001	.00	0.933	.00
Şaşırma	3.99	1.15	3.94	1.12	0.030	.00	4.03	1.11	3.87	1.16	0.981	.00	0.025	.00
Duygu yoğunluğu	4.60	0.63	4.42	0.81	4.139*	.02	4.45	0.77	4.60	0.66	3.456	.02	0.065	.00

Not. $N_{DSBY} = 119$, $N_{YSBY} = 114$; $N_{DSME} = 138$, $N_{YSME} = 95$. * $p < .05$; ** $p < .01$. Kısaltmalar: DSBY: Düşük Sosyal Baskınlık Eğilimi; YSBY: Yüksek Sosyal Baskınlık Eğilimi; DSME: Düşük Sistemi Meşrulaştırma Eğilimi; YSME: Yüksek Sistemi Meşrulaştırma Eğilimi.

3.3.3.4.7. SBY ve SME düzeylerine bağılı olarak oluşturulan gruplarda toplumsal flaş anının fenomenolojik özellikleri açısından karşılaştırılması

FA'ların türüne bağılı grup düzeyi karşılaştırmalar fenomenolojik özellikler açısından gerçekleştirilmiştir. Bu kapsamda anı türüne bağılı olarak bir dizi çok yönlü varyans analizi (MANOVA) uygulanmıştır. MANOVA'larda SBY (yüksek-düşük) ve SME (yüksek-düşük) kategorileri bağımsız değişken olarak kullanılmıştır. Fenomenolojik özelliklerle ilgili karşılaştırmalar Doğrulayıcı Faktör Analizleri kapsamında elde edilen boyutlar çerçevesinde yapılmıştır.

İlk MANOVA'nın (bkz. Tablo 33). Wilks's λ kullanılarak yapılan analiz sonuçları, yüksek ve düşük SBY gruplarında toplumsal nitelikli FA'ların fenomenolojik özellikleri boyutlarının ortalamalarının istatistiksel olarak anlamlı biçimde farklılaşmadığı görülmüştür ($\Lambda = 0.97$, $F_{7, 221} = 1.009$, $p > .05$).

Öte yandan, yüksek ve düşük SME gruplarıyla Wilks's λ kullanılarak yapılan analiz sonucunda, yüksek ve düşük SME gruplarında toplumsal nitelikli FA'ların fenomenolojik özelliklerinin ortalamalarının istatistiksel olarak anlamlı biçimde farklılaştığı görülmüştür ($\Lambda = .91$, $F_{7, 221} = 3.255$, $p < .01$, $\eta_p^2 = .09$). Tek değişkenli ANOVA'lar, yüksek SME grubunun tüm özelliklerde daha yüksek ortalamalara sahip olduğunu göstermiştir. Yüksek SME grubunda düşük SME grubuna oranla toplumsal FA'nın daha fazla tekrar edildiği ($F_{1, 227} = 15.237$, $p < .001$, $\eta_p^2 = .06$), toplumsal FA'ya daha fazla önem verildiği ($F_{1, 227} = 8.763$, $p < .001$, $\eta_p^2 = .04$), daha çok sonuç ürettiği ($F_{1, 227} = 4.803$, $p < .05$, $\eta_p^2 = .02$), daha olumsuz olarak hatırlandığı ($F_{1, 227} = 6.023$, $p < .05$, $\eta_p^2 = .03$) ve duygusal açıdan daha yoğun olarak hatırlandığı ($F_{1, 227} = 6.140$, $p < .01$, $\eta_p^2 = .03$) görülmüştür. Yüksek SME gruplarında toplumsal FA ortalamalarının canlılık ($F_{1, 227} = 1.990$, $p > .05$) ve şaşırma ($F_{1, 227} = 0.705$, $p > .05$) değişkenleri açısından düşük SME gruplarına kıyasla daha yüksek olmasına karşın söz konusu farkların istatistiksel açıdan anlamlı olmadığı görülmüştür. Dolayısıyla yüksek SBY ve SME gruplarında düşük SBY ve SME gruplarına kıyasla daha yüksek fenomenolojik ortalamaların yer alacağını öngören hipotezimiz (H_3) kısmi olarak desteklenmiştir. Söz konusu iki bağımsız değişken arasında bir etkileşim yoktur ($\Lambda = .96$, $F_{7, 221} = 1.328$, $p > .05$).

Tablo 33. SBY ve SME düzeylerine bağlı olarak oluşturulan grupların toplumsal nitelikli FA'larının fenomenolojik özellikleri açısından çok yönlü varyans analizi ile karşılaştırılması

Değişken	SBY						SME				SBY*SME			
	Düşük		Yüksek		F	η_p^2	Düşük		Yüksek		F	η_p^2	F	η_p^2
	\bar{x}	SS	\bar{x}	SS			\bar{x}	SS	\bar{x}	SS				
Tekrar	2.25	0.76	2.25	0.81	0.216	.00	2.08	0.76	2.48	0.76	15.237***	.06	1.616	.01
Önem	8.15	1.85	8.02	2.13	0.939	.00	7.78	2.05	8.53	1.82	8.763***	.04	0.000	.00
Sonuç üretme	2.38	0.95	2.53	1.06	0.834	.00	2.32	0.97	2.64	1.04	4.803*	.02	0.991	.00
Canlılık	3.43	0.76	3.34	0.74	2.200	.01	3.34	0.78	3.45	0.70	1.990	.01	3.060	.01
Duygusal değer yükü	-1.13	0.81	-1.03	0.86	1.550	.01	-0.98	0.81	-1.23	0.86	6.023*	.03	0.000	.00
Şaşırma	4.24	0.77	4.14	0.78	1.218	.01	4.16	0.74	4.23	0.82	0.705	.00	0.035	.00
Duygu yoğunluğu	3.54	0.98	3.49	0.90	0.952	.00	3.40	0.96	3.68	0.88	6.140**	.03	1.236	.01

Not. $N_{DSBY} = 115$, $N_{YSBY} = 116$; $N_{DSME} = 136$, $N_{YSME} = 95$. * $p < .05$; ** $p < .01$; *** $p < .001$. Kısaltmalar: DSBY: Düşük Sosyal Baskınlık Eğilimi; YSBY: Yüksek Sosyal Baskınlık Eğilimi; DSME: Düşük Sistemi Meşrulaştırma Eğilimi; YSME: Yüksek Sistemi Meşrulaştırma Eğilimi.

3.3.3.4.8. SBY ve SME düzeylerine bağlı olarak oluşturulan gruplarda bireysel flaş anının işlevleri açısından karşılaştırılması

Yüksek ve düşük SBY ve SME gruplarının bireysel nitelikli FA'nın işlevleri çok yönlü varyans analizi ile (MANOVA) karşılaştırılmıştır (bkz. Tablo 34). Levene testi sonuçlarına göre yalnızca sosyal bağ kurma işlevi için varyanslar homojen dağılmamıştır ($p < .05$). Wilks's λ kullanılarak yapılan analiz sonucunda, yüksek ve düşük SBY'nin bireysel nitelikli FA işlevleri ortalamalarının ($\Lambda = .99$, $F_{3, 228} = 0.919$, $p > .05$) ve yüksek ve düşük SME'nin bireysel nitelikli FA işlevleri ortalamalarının istatistiksel olarak anlamlı biçimde farklılaşmadığı görülmüştür ($\Lambda = .99$, $F_{3, 228} = 0.689$, $p > .05$). Ayrıca söz konusu iki bağımsız değişken arasında bir etkileşim yoktur ($\Lambda = 1.00$, $F_{3, 228} = 0.144$, $p > .05$).

Tablo 34. SBY ve SME ile oluşturulan grupların bireysel nitelikli FA'larının işlevleri açısından çok yönlü varyans analizi ile karşılaştırılması

Değişken	SBY					SME					SBY*SME			
	Düşük		Yüksek		F	η_p^2	Düşük		Yüksek		F	η_p^2	F	η_p^2
	\bar{x}	SS	\bar{x}	SS			\bar{x}	SS	\bar{x}	SS				
Benlik sürekliliği	2.65	1.04	2.85	0.99	2.221	.01	2.72	1.02	2.79	1.02	0.073	.00	0.004	.00
Sosyal bağ kurma	2.28	1.13	2.24	1.08	0.001	.00	2.31	1.19	2.19	0.98	0.595	.00	0.206	.00
Yönlendirici	2.55	1.03	2.67	0.89	0.844	.00	2.57	0.97	2.66	0.95	0.358	.00	0.206	.00

Not. $N_{DSBY} = 120$, $N_{YSBY} = 114$; $N_{DSME} = 138$, $N_{YSME} = 96$. Kısaltmalar: DSBY: Düşük Sosyal Baskınlık Eğilimi; YSBY: Yüksek Sosyal Baskınlık Eğilimi; DSME: Düşük Sistemi Meşrulaştırma Eğilimi; YSME: Yüksek Sistemi Meşrulaştırma Eğilimi.

3.3.3.4.9. SBY ve SME düzeylerine bağlı olarak oluşturulan gruplarda toplumsal flaş anının işlevleri açısından karşılaştırılması

Yüksek ve düşük SBY ve SME gruplarının toplumsal nitelikli FA'nın işlevleri puanları yine çok yönlü varyans analizi ile (MANOVA) karşılaştırılmıştır (bkz. Tablo 35). Analiz öncesinde kovaryans eşitliği varsayımının desteklenemediği görülmüştür ($p < .01$). Levene testi sonuçlarına göre sosyal bağ kurma ve yönlendirici işlev için varyanslar homojen dağılmamıştır ($p < .05$). Pillai's trace kullanılarak yapılan analiz sonucunda, yüksek ve düşük SBY'nin toplumsal nitelikli FA'nın işlevleri ortalamalarının istatistiksel olarak anlamlı biçimde farklılaşmadığı görülmüştür ($V = .01$, $F_{3, 232} = 0.863$, $p > .05$). Öte yandan, yüksek ve düşük SME gruplarının Pillai's trace kullanılarak yapılan analizi sonucunda, bu grupların toplumsal nitelikli FA'nın işlevleri ortalamalarının birbirlerinden istatistiksel olarak anlamlı biçimde farklılaştığı görülmüştür ($V = .12$, $F_{3, 232} = 10.703$, $p < .001$, $\eta_p^2 = .12$). Varyans analizi sonuçları, yüksek SME grubunun toplumsal FA'yı benlik sürekliliği ($F_{1, 234} = 13.209$, $p < .001$, $\eta_p^2 = .05$), sosyal bağ kurma ($F_{1, 234} = 4.549$, $p < .05$, $\eta_p^2 = .02$) ve yönlendirici işlev ($F_{1, 234} = 30.977$, $p < .001$, $\eta_p^2 = .12$) açısından düşük SME grubuna oranla daha fazla kullandığını ortaya koymuştur. Dolayısıyla dördüncü hipotezimiz (H_4) SME grupları açısından olarak desteklenmiştir.

Ayrıca, söz konusu iki bağımsız değişken arasında bir etkileşim vardır ($V = .04$, $F_{3, 232} = 3.12$, $p < .05$, $\eta_p^2 = .04$). Buna göre, yüksek SME puanlarına sahip olan yüksek SBY'li katılımcıların diğerlerine göre toplumsal FA'larını sosyal bağ kurma işlevi üzerinden daha önemli gördükleri anlaşılmaktadır.

Tablo 35. SBY ve SME düzeylerine bağlı olarak oluşturulan grupların toplumsal nitelikli FA'larının işlevleri açısından çok yönlü varyans analizi ile karşılaştırılması

Değişken	SBY				SME				SBY*SME					
	Düşük		Yüksek		Düşük		Yüksek							
	\bar{x}	SS	\bar{x}	SS	F	η_p^2	\bar{x}	SS	\bar{x}	SS	F	η_p^2	F	η_p^2
Benlik sürekliliği	1.82	0.88	1.96	0.97	0.363	.00	1.70	0.84	2.15	0.98	13.209**	.05	0.271	.00
Sosyal bağ kurma	1.58	0.84	1.74	0.86	2.478	.01	1.55	0.81	1.82	0.88	4.549*	.02	8.624**	.04
Yönlendirici	1.81	0.94	1.96	0.91	0.288	.00	1.62	0.78	2.27	0.98	30.977**	.12	1.384	.01

Not. $N_{DSBY} = 122$, $N_{YSBY} = 116$; $N_{DSME} = 141$, $N_{YSME} = 97$. * $p < .05$; ** $p < .001$. Kısaltmalar: DSBY: Düşük Sosyal Baskınlık Eğilimi; YSBY: Yüksek Sosyal Baskınlık Eğilimi; DSME: Düşük Sistemi Meşrulaştırma Eğilimi; YSME: Yüksek Sistemi Meşrulaştırma Eğilimi.

3.3.3.5. Eylemler

SBY ve SME düzeylerine bağlı olarak oluşturulan gruplar 15 Temmuz 2016 gecesi gerçekleşen olayı protesto eylemlerine katılma sıklığı açısından Bağımsız Örneklem T Testi ile karşılaştırılmıştır (bkz. Tablo 36). Katılımcıların protesto eylemlerine katılma sıklığı yüksek ve düşük SBY gruplarında farklılaşmamıştır ($t_{237} = -.086$, $p = .932$). Bunun yanı sıra yüksek SME grubunun, düşük SME grubuna oranla protesto eylemlerine katılma sıklığının yüksek olduğu görülmüştür ($t_{146,438} = -5.470$, $p < .001$, $r = .41$).

Yüksek SBY ve yüksek SME gruplarının 15 Temmuz olaylarını protesto eylemlerine katılma sıklığının, düşük SBY ve düşük SME gruplarına göre anlamlı düzeyde daha yüksek olacağını öngören beşinci hipotezimiz (H_5) yalnızca SME grupları açısından desteklenmiştir.

Tablo 36. SBY ve SME düzeylerine bağlı olarak oluşturulan grupların protesto eylemlerine katılma sıklığı açısından bağımsız örneklem t testi ile karşılaştırılması

Değişken	SBY				t	SME				t
	Düşük		Yüksek			Düşük		Yüksek		
	\bar{x}	SS	\bar{x}	SS		\bar{x}	SS	\bar{x}	SS	
Protesto eylemlerine katılma sıklığı	1.58	0.62	1.59	0.67	-.086	1.40	0.46	1.87	0.76	-5.470*

Not. $N_{DSBY} = 123$, $N_{YSBY} = 116$; $N_{DSME} = 141$, $N_{YSME} = 98$. * $p < .001$. Kısaltmalar: DSBY: Düşük Sosyal Baskınlık Eğilimi; YSBY: Yüksek Sosyal Baskınlık Eğilimi; DSME: Düşük Sistemi Meşrulaştırma Eğilimi; YSME: Yüksek Sistemi Meşrulaştırma Eğilimi.

3.3.3.6. İdeolojik Tutarlılık

Altıncı hipotezin sınanması için anı işlevleri ortalamaları, muhafazacı değerler, öz-genişletim değerleri, sosyal kinizm, uygulamanın ödüllendirilmesi, dindarlık inanışları puanları ve protesto eylemlerine katılma sıklığı puanları ile SBY puanları arasındaki korelasyonlar yüksek ve düşük SME grupları için ayrı ayrı hesaplanmıştır. Ardından, iki gruptaki korelasyonlar bir çevrimiçi uygulama (Lenhard ve Lenhard, 2014) üzerinden karşılaştırılmıştır. Analizlerin sonuçları Tablo 37’de sunulmaktadır. Bulgular, 10 korelasyon çiftinden altısının (SME, muhafazacı değerler, protesto eylemleri ve üç toplumsal FA işlevi) beklenen yönde olduğunu göstermiştir. Bu altı korelasyon çiftinin karşılaştırmalarında üçünün (özgenişletim, eylemler ve sosyal bağ kurma işlevi) istatistiksel olarak anlamlılık düzeyine ulaştığı görülmektedir. Sosyal kinizm, dindarlık, uygulamanın ödüllendirilmesi ve özgenişletim değerlerinin SBY ile korelasyonları ise

yüksek ve düşük SME gruplarında beklenen yönde belirmemiştir. Dolayısıyla, altıncı hipotezin (H_6) kısmen desteklendiği söylenebilir.

Tablo 37. SME düzeylerine bağlı olarak oluşturulan grupların SBY ile meşrulaştırıcı mitler, protesto eylemleri ve toplumsal FA işlevleri arasındaki korelasyonların karşılaştırma bulguları

Değişken	Düşük SME	Yüksek SME	Z
SME	.01	.14	-0.964
<i>İnanışlar</i> -Sosyal kinizm	.33	.24	0.660
<i>İnanışlar</i> -Dindarlık	.05	.01	0.293
<i>İnanışlar</i> -Uygulamanın ödüllendirilmesi	-.08	-.12	0.266
<i>Değerler</i> -Muhafazacı yaklaşım	-.07	.07	-1.025
<i>Değerler</i> -Öz-genişletim	.34	.06	2.133*
Protesto eylemlerine katılım	-.17	.12	-2.077*
<i>Toplumsal FA</i> -Benlik tutarlılığı işlevi	-.02	.02	-0.256
<i>Toplumsal FA</i> -Sosyal bağ kurma işlevi	-.12	.25	-2.765**
<i>Toplumsal FA</i> -Yönlendirici İşlev	-.06	.02	0.271

Not. $N_{DSME} = 153$, $N_{YSME} = 86$. * $p < .05$; ** $p < .01$. Kısaltmalar: DSME: Düşük Sistemi Meşrulaştırma Eğilimi; YSME: Yüksek Sistemi Meşrulaştırma Eğilimi.

4. TARTIŞMA

Bu tez çalışması, bireylerin FA'larının kalitesinin, fenomenolojik özelliklerinin ve işlevlerinin toplumsal sisteme yönelik kişisel algılarına bağlı olarak açısından farklılaşıp farklılaşmadığı sorusuna bir cevap aramaktadır. Sosyal Biliş alanında uzun yıllar bireysel dinamiklere bağlı biçimde ele alınan FA'ların mevcut çalışmada daha geniş bir "sosyallik" tanımı üzerinden incelenmiş olması alandaki gelişmelerle de paralellik göstermektedir. Bu tez çalışması FA'ları bir otobiyografik bellek unsuru olarak görmek yerine, oluşumu ve sürdürülmesi açısından toplumsal bağlamdan da etkilenen bir sosyal inşa ürünü olarak ele almak yönündeki gelişmelerin ürettiği literatüre farklı bir yönden katkıda bulunmayı hedeflemiştir.

FA'ların oluşumu, sürdürülmesi ve kullanımında etkili olan sosyal faktörleri çok düzeyli bir bakışla ele almak amacıyla SBK'nı merkeze alan bu çalışma olguyu birey içi tutarlılıklar üzerinden incelemeyi de önermektedir. FA'ları genellikle toplumsal yapılardan bağımsız bireysel bellek unsurları olarak incelemeyi tercih eden ana akım yaklaşıma bir alternatif olarak, bunları duygu ve düşünce gibi diğer insan özellikleriyle bağlantılı bir biçimde inceleme eğilimi son yıllarda giderek artmaktadır. Öte yandan, bellek unsurlarının diğer psikolojik yapılarla ilişkisine odaklanan kavramsal modeller az sayıdadır. Var olan modeller ise geniş toplumsal çevre ile bağlantı kurma şansı sunmamaktadır. Bu tez çalışması aynı zamanda SBK'nın ideolojik asimetri hipotezinden de yararlanarak söz konusu bağın kurulmasını da hedeflemektedir.

İki ayrı araştırmadan elde edilen bulgular yukarıda ifade edilen hedeflere büyük ölçüde ulaşılabildiğine işaret etmektedir. 2016 yılı 15 Temmuz gecesi gerçekleşen başarısız darbe girişimiyle ilgili anılar hakkındaki incelemelerin sonuçlarına dair değerlendirmeler aşağıda sunulmaktadır.

4.1. BİR FLAŞ ANI OLARAK 15 TEMMUZ GECESİ ANILARI

Sosyal biliş literatüründe darbe ile ilgili anıların birer FA ya da kolektif bellek unsuru olarak kullanıldığı çalışmalara rastlanmakla birlikte (Ruiz-Vargas, 1993: 17; Muller, Bermejo ve Hirst, 2015: 990; 2018: 974), ülkemizde bu türden araştırmalar sınırlı sayıdadır. 15 Temmuz gecesine ilişkin anıları bir FA olarak değerlendirerek inceleyen

çalıřmalara ise hi rastlanmamaktadır. I. Arařtırma'da öncelikle söz konusu anıların bir FA olarak deęerlendirilip deęerlendirilmeyeceęi sorusu cevaplanmaya alıřılmıřtır. Katılımcılardan elde edilen bilgilerin darbe giriřimiyle ilgili anıların FA özellikleri aısından Batı literatüründe toplumsal FA olarak nitelenen eřdeęerleriyle benzer bir örüntü sergiledięi görülmüřtür (örn., Berntsen ve Thomsen, 2005: 250; Demiray ve Freund, 2015: 496; Gandolphe ve El Haj, 2017: 201; Kvavilashvili, Mirani, Schlagman, Erskine ve Kornbrot, 2010: 397). Bulgular, 15 Temmuz olayına ait anıların yaklaşık 3 yıl sonra bile ayrıntılı řekilde hatırladıklarını ve olumsuz bir FA'dan beklenecek duygu yüklerine sahip olduklarını göstermiřtir. Ayrıca, bu olayın yüksek düzeyde řařırtıcılık ierdięi, bireysel ve toplumsal yönlerden ciddi sonuçlara yol atıęına inanıldıęı da görülmüřtür. Dolayısıyla, bu tez alıřması 15 Temmuz 2016 darbe giriřiminin Türkiye toplumunun zihninde olumsuz bir FA olarak yer aldıęını ortaya koyan ilk bulguları sunmaktadır. Olayın FA nitelięi taşıyıp taşımadıęını saptayabilmek için, FA'nın fenomenolojik özellięi oldukları eřitli arařtırmalarda önerilen pek ok farklı özellięi kapsayan geniř bir FA özellikleri sekisinin katılımcılara sunulmuř olması bu arařtırmanın ayırt edici yönlerinden biridir. Ayrıca, fenomenolojik özelliklerle baęlantılı olarak önerilen spesifik soru maddeleri faktör analizine tabi tutularak baęlı buldukları temaların ierinde belirip belirmedikleri de incelenmiřtir. Duygularla ilgili ifadeler dıřındaki alt boyutların neredeyse tüm maddeleriyle birlikte elde edilmiř olduęu görülmüřtür. Bu bulgular, ilgili literatürün FA'ların fenomenolojik özelliklerle baęlantılı ölçümü konusunda ne denli geliřmiř olduęuna iliřkin dolaylı bir veri nitelięi de taşımaktadır (FA ölçümü konusunda daha detaylı bilgi için bkz. Justice, Akhtar ve Conway, 2018: 263-271).

Literatürde sıklıkla kullanılan kanonik özelliklerden yola ıkılarak oluřturulan güçlü ve zayıf FA gruplarının gerek alt boyutlar gerekse de ierik maddeleri üzerinden karřılařtırılmalarıyla ilgili sonuçlar, güçlü FA'lara sahip olanların olmayanlara kıyasla görsel aıdan daha canlı anılara sahip olduklarını ve bu anılarını daha ok tekrar ettiklerini ortaya koymaktadır. Güçlü FA sahiplerinin özellikle de dięer kiřilerle konuřma ve olay hakkında düşünme yoluyla tekrar konusunda zayıf anı grubundan ciddi ölçüde ayrıřtıkları da görülmektedir. Bir dięer önemli bulgu da güçlü anıya sahip bireylerin dięer gruba kıyasla, bu anı üzerinde daha fazla düşünme eęiliminde olmalarıdır. Regresyon analizi bulguları da tekrar ve canlılık özelliklerinin katılımcıların FA kalitesini yordayan en

önemli değişkenler olduğunu ortaya koymaktadır. Bulgular, üzerinden zaman geçmiş anıların fenomenolojik özelliklerine ilişkin diğer araştırmaların bulgularıyla da tutarlıdır (örn., Otani, Kusumi, Kato, Matsuda, Kern, Widner ve Ohta, 2005: 6).

4.2. BİR SOSYAL TEMSİL OLARAK 15 TEMMUZ 2016 GECESİ ANILARI

Mevcut çalışmanın sınıadığı bir diğer sav da, toplumsal FA'ların sosyal temsil niteliği taşıyabilecekleri görüşüdür. Her ne kadar toplumsal anıların kolektif belleğe sosyal temsiller olarak yerleştiğine yönelik görüşlerin varlığı bilinse de (Hirst, Yamashiro ve Coman, 2018: 440), bu tür anıların FA nitelikleri taşıyıp taşımadıkları henüz ele alınmış değildir. Ana akımın bellek süreçlerini ele alış tarzına itiraz yöneltten sosyal temsil geleneği, bireyler için yabancı ve bilinmedik olan olgu, olay, nesne ve düşünceleri tanıdık hale getirme açısından işlev gören zihinsel yapıların bireysel şemalardan çok, toplumsal olarak inşa edilen sosyal temsiller olduğu ileri sürmektedir (Moscovici, 1973). Bu ele alış tarzındaki temel kabullerden biri de ortak anıya, yani bir sosyal temsile yol açan bir olayın gerçekleştiği anda neredeyse tüm bireyleri hazırlıksız yakalaması, onları şaşırtması ve herkeste bir tanımlama ve anlamlandırma ihtiyacı doğurmasıdır. Ana akım çalışmalarında FA'nın fenomenolojik özelliklerinden biri olarak kabul edilen "şaşırtma" özelliğinin darbe girişimi için de 5'li Likert ölçeği üzerinden 4.30'a yakın bir ortalama ile değerlendirilmiş olması bu beklentiyi karşılayan bir bulgudur (örn. Brown ve Kulik, 1973: 84). Regresyon analizinin bulguları hem sosyal temsilin merkezi yapısındaki hem de merkez ve çevre yapıları içindeki ortak çağrışım sayılarını yordayan en önemli iki değişken arasında "şaşırtma" özelliğinin yer aldığını net biçimde göstermektedir. Dolayısıyla, darbe girişimi olayının şaşkınlık üreten niteliğine dayalı olarak ayrıntılı bir sosyal temsile sahip olmasını beklemenin yanlış olmayacağı rahatlıkla söylenebilir.

15 Temmuz gecesiyle ilgili I. Araştırma'nın katılımcılarından toplanan hiyerarşik çağrışımların prototip analizleri, bu anıların çekirdek ve çevresel yapılara sahip bir sosyal temsil niteliği sergilediğini göstermektedir. Söz konusu olaya yönelik bu sosyal temsilin FA'lar için önerilen ölçütler (fenomenolojik özellikler) üzerinden oluşturulan güçlü ve zayıf FA gruplarında sergilediği tablo da beklentileri doğrular niteliktedir. Güçlü FA grubundaki katılımcıların çağrışımları zayıf FA grubuna kıyasla genel sosyal temsilin çekirdek yapısından daha fazla unsur içermektedir. Aynı bulgu sosyal temsil içindeki unsurların tümü (merkezi ve çevresel çağrışım toplamı) için de geçerlidir. Dolayısıyla, en azından güçlü FA'ların aynı zamanda birer sosyal inşa ürünü oldukları söylenebilir.

Nicel ve nitel yöntemlerin eş zamanlı kullanımı anlamına gelen karma desen yönteminin FA'lar ve sosyal temsillerin aynı kapsamda incelenmesi açısından tek araştırma olan mevcut çalışmanın nitel verilerinin önemli detaylar sağladığı görülmektedir. 15 Temmuz darbe girişiminin aradan geçen yaklaşık üç yıl içinde toplumsal bellekte nasıl bir sosyal temsile sahip olduğuna yönelik olarak genel örneklem üzerinden yapılan prototip analizi sonucunda “Korku” ve “Darbe” kelimelerinin ana unsur olarak ortaya çıktığı ve merkezi çekirdeği oluşturduğu bir yapı ortaya çıkmıştır. Sonuçlar, olayın niteliği ve faillerine yönelik algıyı ortaya koyan yapılar (örn., FETÖ) ve olaya yüklenen atıfların (örn., ihanet, yalan) temsilin merkezinde yer aldığını göstermektedir. Öte yandan, merkezi yapıda gerek fail gerekse atıflar içinde birbirinden oldukça farklı çağrışımsal unsurların bulunduğu da anlaşılmaktadır. Örneğin, bazı unsurlar darbe girişimini ülkeye yönelik bir tehdit ve “ihanet” olarak adlandırırken diğerleri olup bitenin bir “tiyatro” ya da “yalan” olduğunu öne çıkartmaktadır.

Merkez yapının bu türden çelişik unsurlar içeriyor olması ilk bakışta şaşırtıcı görünse de darbe girişimine yönelik olarak Türkiye’de yaşanan siyasal tartışmaların benzer içerikte oldukları da bilinmektedir. Bu gerçekten hareketle, darbe girişiminin sosyal temsillerinin siyasal kutuplaşmanın toplumdaki yansıması olduğu da düşünülebilir. Sosyal temsillerin şekillenmesinde medyanın tesirinin azımsanamayacak ölçüde olduğu göz önüne alındığında, medya içinde olaya yönelik farklı değerlendirmelerin bu türden bir merkez yapıya veri sağladığı da düşünülebilir. Nisan ve Şeker (2017: 75-93) tarafından yapılan bir çalışma, Türkiye’deki medya kuruluşlarının darbe girişimini ele alış ve sunma biçimlerinin birbirlerinden oldukça farklı olduğunu net biçimde ortaya koymaktadır. Dolayısıyla, olayla ilgili sosyal temsillerin çelişik içeriğinin toplumdaki kutuplaşmaların dolaylı bir yansıması olduğu söylenebilir.

Prototip analizi sonuçları bazı çelişik çağrışımların varlığına işaret etse de 15 Temmuz 2016 darbe girişiminin bireylerde korku, endişe ve belirsizlik gibi yaygın ve yoğun duygusal tepkilere yol açtığı da anlaşılmaktadır. Bu duygusal tepkilerin yine bir değerlendirme farklılığı ortaya koyacak biçimde merkezde yer alıyor olması (örn., korku ve belirsizlik; bkz. Tablo 8), sosyal temsillerin sadece somut olgulara dayalı olarak şekillenmediklerine ve duygularla iç içe geçmiş olduklarına bir işarettir. Sosyal temsil yaklaşımının duyguların sosyal temsillerin oluşumundaki yerine ilişkin savlarının yeterince ayrıntılı olmaması bu bakış açısının eleştiri çeken yönlerinden biridir

(Gutiérrez-Vidrio, 2019: 6.4). Ana akım bilişsel yaklaşım ise, duyguların FA'ların hem yapısal hem de fenomenolojik özelliklerinden biri olduğunu temel kabul olarak görmektedir. Dolayısıyla, bu konuda ana akım yaklaşımının daha ayrıntılı olduğu şeklinde bir sonuca varmak mümkündür.

Sosyal temsil analizlerinin ardından, FA kalitesi açısından ayrışan gruplarda (güçlü ve zayıf FA grupları) yer alan katılımcıların darbe girişimine yönelik temsil içeriklerinin de farklılaşp farklılaşmadığı araştırılmıştır. Bulgulardan biri, ana akım ve sosyal temsil yaklaşımlarının bir arada ele alınmasını haklı çıkartır niteliktedir: güçlü FA grubu zayıf FA grubuna göre genel sosyal temsilin merkezi yapısında yer alan çağrışımlardan daha fazla sayıda unsuru aktarmıştır. Bu gruplar gerek genel örneklem ile paylaşılan çevresel yapı içindeki çağrışım sayısı gerekse de merkezi ve çevresel yapılar içindeki çağrışımların toplam sayısı üzerinden anlamlı olarak ayrışmasalar da bir sosyal temsilin toplum ya da grup içindeki en yüksek benzeşim gösteren ve görece en sabit özellikleri içinde barındıran merkezi yapısı üzerinden farklılaşmaları önemli ve sadece şansa dayalı olarak açıklanamayacak bir sonuçtur. Bu bulgu, güçlü bir FA'nın varlığını sürdürmesinin sosyal temsiller içindeki unsurları içerme düzeyine göre değişebileceğine işaret etmektedir. Bu yargıyı destekleyen bir diğer bulgu da katılımcının içinde sınıflandırıldığı FA grubunun hem merkezi hem de merkezi ve çevresel yapılar içindeki ortak çağrışım sayılarını yordamasıdır: güçlü grup içinde sınıflandırılıyor olmak katılımcının toplumdaki sosyal temsilde yer alan çağrışımsal unsurlara daha fazla sahip olmasını birlikte getirmektedir.

Son olarak, bellek süreçleriyle ilgili çalışmalarda temel bir öneme sahip olan yaş değişkeninin ana akım ve sosyal temsil yaklaşımları açısından farklı sonuçlar üretebileceği de dikkat çekmektedir. Bu değişken FA kalitesini yordama da etkisizken hem merkezi hem de merkezi ve çevresel sosyal temsil yapıları içindeki ortak çağrışım sayılarını yordamada güçlü bir değişken konumundadır. Her ne kadar bir nedensellikten söz etmek mümkün olmasa da katılımcıların yaşı yükseldikçe sosyal temsille ortaklaşan çağrışım sayılarının azalıyor olması bireylerin yaşlandıkça toplumsal ağlardan uzak kalmasına bağlı biçimde yorumlanabilir. Dolayısıyla, bu bulgu da bireylerin içinde yer aldıkları sosyal bağlamın FA üreten olaya dair anılarının içeriğini belirlemedeki önemine işaret ediyor olabilir.

Sonuçta, bu çalışma birbirinden farklı öncüllere dayanan iki ayrı araştırma geleneğinin bir arada ele alınmasının mümkün ve faydalı olabileceğine ilişkin ipuçları sunmaktadır. Çalışmada, genellikle bireysel bir bellek unsuru olarak ele alınmış olan FA'ların sosyal bağlamdan nasıl etkilendiği sorusunun sosyal psikolojinin önemli bir teorik çerçevesi olan sosyal temsil kuramı içinden ele alınabileceği tanıtılarak, 15 Temmuz darbe girişiminin, sonraki FA araştırmaları için batıda sıklıkla kullanılan olumsuz duygusal niteliğe sahip olay örnekleri gibi (9/11 terör saldırısı gibi) bir kullanım değerine sahip olduğunu gösterilmektedir. Önerilen yaklaşımın toplumsal bağlam içindeki siyasal ve sosyal kimlikle ilişkili ayrışmalar üzerinden daha da ayrıntılı şekilde incelenmesinin bellek ve sosyal kimlikler arasındaki bağı anlamak için yarar sağlayacağına inanılmaktadır.

4.3. SİSTEMİ MEŞRULAŞTIRMA VE İDEOLOJİK ASİMETRİ KAVRAMLARI BAĞLAMINDA FLAŞ ANILAR

Bu çalışmanın asıl hedefi ise, kolektif bellek konusunda sosyal biliş alanında gereksinim duyulan “sosyallik” tanımıyla ilgili genişletme çabalarına, yakın sayılabilecek bir dönemde geliştirilmiş gruplar arası ilişki kuramlarından biri olan SBK perspektifinden yararlanarak katkıda bulunmaktır. SBK'nın “ideolojik asimetri” kavramı, grup temelli hiyerarşilerin sürekliliğinin bireylerin konumlarıyla bağlantılı bir psikolojik süreç, inanç, değer, ideoloji ve eylem tutarlılığı ile sağlandığını ileri sürmektedir. Şimdiki çalışma, bu öğeler arasına FA ile ilgili bellek işlevlerini de eklemeyi önermektedir. Mevcut çalışma, yüksek ve düşük SBY'ye sahip bireylerin FA fenomenolojik özellik ve işlevlerinin birbirlerinden öngörülebilir yönde ayrışacağı yolundaki genel bir savın sınanması amacını gütmüştür. Çalışmanın amacı genel olarak bu şekilde ifade edilmekle birlikte, olgu ilk bakışta görüldüğünden daha karmaşıktır: Kuramın iddiasına göre, SBY düzeyinin tek başına yüksek ya da düşük olması bireylerin toplumsal konumlarına ilişkin doğrudan bilgi sağlamamaktadır. Bu nedenle, araştırma katılımcıların içinde yaşadıkları toplumsal sisteme yönelik konumları (ya da algılarını) da içermek zorundadır. Böylece, her katılımcının hem SBY düzeylerinin hem de toplumsal sistemin meşruluğuna dair inanışlarının da incelenmesi şart olmaktadır.

Bu tez çalışmasında toplumsal FA ile SME arasında fenomenolojik özelliklerin neredeyse tümünde anlamlı korelasyonlar saptanmış olması bu tür anıların sistemi meşrulaştırma eğilimleri açısından daha belirleyici öneme sahip olduğuna işaret

etmektedir. Toplumsal FA'ların temel işlevlerinden benlik sürekliliği ve yönlendirici işlevlerin SME ile sergilediği ilişkiler de bu yargıyı güçlendiren bulgulardır. Öte yandan, SME'nin tersine, SBY'nin toplumsal FA'ların fenomenolojik özellikleriyle anlamlı ilişkileri bulunmaması ve bireysel anı özellikleriyle de negatif yönde ilişkili olması toplumsal FA'ların SBY'den etkilenmediğini, hatta bireysel FA'lar söz konusu olduğunda SBY'nin anı özellikleri üzerinde olumsuz bir etkisi olabileceğine işaret etmektedir. Her ne kadar nedensellikten söz etmek mümkün olmasa da SBY'nin genel olarak FA'lar üzerinde bozucu ya da engelleyici türden bir etkisinden kuşkulanan mümkünüdür. Başlangıçta Sidanius ve Pratto (1991) tarafından bir kişilik özelliğine benzer tarzda tanımlanan SBY'nin bellek süreçleri üzerinde de böylesi bir örüntü sergiliyor olması ilk akla gelen açıklamalar arasındadır. Literatürde henüz SBY-FA bağına yönelik bulguların olmaması, bu konuda spekülasyondan fazlasına olanak tanımamaktadır. Bu tür bir kişilik yapısına sahip olmanın anı oluşumu ve sürdürülmesindeki yeri hakkında daha çok araştırmaya gerek bulunduğu kanısındayız.

FA'ların genel kalite ölçüsü olarak kabul edilen dört temel ölçüt üzerinden bakıldığında güçlü bir FA'nın zayıf olana kıyasla daha yüksek düzeyde fenomenolojik özellikler sergilemesi çoğu araştırmacının ortak beklentisidir. I. Araştırma'nın bulguları bu beklentiyi bir toplumsal FA türü olan 15 Temmuz gecesi anıları, II. Araştırma'nın bulguları ise bireysel FA'lar üzerinden karşılamaktadır. I. Araştırma'da güçlü FA grubu zayıf olandan genel olarak canlı hatırlanma, zihinde canlı şekilde temsil, fizyolojik tepki, netlik özellikleri üzerinden, II. Araştırma'da ise genel canlı hatırlanma özelliği üzerinden ayrılmaktadır. Öte yandan, 239 kişilik öğrenci örnekleminde güçlü toplumsal FA grubunda genel olarak tüm özelliklerde daha yüksek ortalamalara rastlanmış olsa da bu farklılıkların anlamlılık düzeyine ulaşmadığı görülmüştür. II. Araştırma'daki öğrenci örnekleminin I. Araştırma'daki örnekleme kıyasla yaş, eğitim düzeyi gibi değişkenler üzerinden görece daha homojen olması, söz konusu bulguyu açıklayabilir. Dolayısıyla, ilk örnekleme (yaş ortalaması yaklaşık 32) elde edilen farkların, daha genç (yaş ortalaması yaklaşık 20 yaş) ve sosyal medya kullanımına daha yatkın bireylerde elde edilememesi anlaşılır bir sonuçtur. Sonuç olarak, güçlü bireysel ya da toplumsal FA'ların zayıf olanlardan daha ayrıntılı biçimde belleğe yerleştiklerini söylemek mümkündür. Bu da FA'larla bağlantılı genel literatür bulgularıyla uyumlu sayılabilecek bir bulgudur.

Bu tez çalışmasının sonuçları, yine literatürle uyumlu şekilde (örn., Demiray ve Freund, 2015: 497), bireysel FA'ların toplumsal FA'lara oranla bireyler için daha ayrıcalıklı bir yere sahip olduğuna işaret etmektedir. Bulgular, tüm katılımcıların bireysel FA hakkında toplumsal FA'ya kıyasla daha çok düşündüklerini ve konuştuklarını ortaya koymuştur. Öte yandan, medya veya sosyal medya takibi söz konusu olduğunda ise toplumsal FA'nın takip edilme sıklığının bireysel FA'ya oranla daha yüksek olduğu görülmektedir. Bu çalışmada olumsuz bireysel FA örneğinin kişiye yakın biriyle ilgili olumsuz gelişmeye ilişkin olduğu da göz önüne alındığında bu fark kavranabilir olmaktadır; çünkü bireysel anıların bu tür araçlarda izlenme olasılığı doğal olarak daha düşük düzeyde olmalıdır. Ayrıca, toplumsal FA'nın bireysel FA'ya oranla daha çok tekrar edildiği/geri getirildiği de anlaşılmaktadır. Herkesi ilgilendiren toplumsal FA'ların bireyler tarafından tekrarını ve anımsanmasını sağlayan çok sayıda tetikleyici uyarının bireysel FA'larla ilişkili uyarılara kıyasla toplumsal alanda daha sıklıkla ortaya çıktığı söylenebilir. Bu nokta da, toplumsal/kamusal anıların yapısal özelliklerinden birinin 15 Temmuz olayları için de geçerli olduğuna işaret etmektedir.

Toplumsal ve bireysel FA'lar önem düzeyleri açısından karşılaştırıldığında, bireysel FA'nın toplumsal FA'ya oranla daha çok kişisel öneme sahip olduğu; toplumsal FA'nın ise bireysel FA'ya oranla daha çok ulusal öneme sahip olduğu görülmüştür. Genel ortalama üzerinden bakıldığında ise önem boyutunda toplumsal FA'ların bireysel FA'lardan daha fazla öne çıktığı anlaşılmaktadır. Katılımcılar bireysel FA'nın toplumsal FA'ya oranla yaşamları açısından genel olarak daha fazla sonuç ürettiği belirtilmiştir. Benzer şekilde bireysel FA'nın toplumsal FA'ya oranla daha fazla kısa süreli ve uzun vadeli değişikliğe yol açtığı görülmektedir. Bireysel FA'ların toplumsal FA'lara üstünlüğü genel canlılık düzeyi ve bununla ilgili tüm spesifik değişkenlerde (zihinsel temsil, fizyolojik tepki, zamanda yolculuk, netlik) gözlenmiştir. Bireysel FA, toplumsal FA'ya oranla, duygusal açıdan daha yoğun ve daha olumsuz duygulanıma yol açar niteliktedir. Öte yandan, bireysel FA ile kıyaslandığında toplumsal FA'nın bireysel FA'ya oranla daha çok şaşırma yolu açtığı görülmüştür. "Şaşırma" ile ilgili bu bulgu söz konusu fenomenolojik özelliğin gerek FA olarak sınıflandırılan olayların gerekse de sosyal temsillerin en belirleyici özellikleri arasında yer alması açısından önem taşımaktadır. Belki daha da önemlisi, birçok fenomenolojik özellik yönünden üstün konumda olan olumsuz bireysel FA'ların katılımcılar için sağladıkları temel işlevlerin tümü (benlik

sürekliliği, sosyal bağ ve yönlendirici işlevler) açısından da benzer bir tablo sergiledikleri anlaşılmaktadır. Dolayısıyla, tüm katılımcılar üzerinden değerlendirildiğinde, bireysel FA'ların hem özellik hem de işlev açısından toplumsal FA'lardan daha ayrıcalıklı bir yere sahip oldukları net gibidir.

Bu amaçla yapılan ve olumsuz bireysel ve toplumsal FA'ların araştırmanın ana değişkenleri olan SBY ve SME üzerinden oluşturulan gruplardaki (yüksek ve düşük) fenomenolojik özellik ve işlevlerinin nasıl bir tablo sergilediğini belirlemeye yönelik karşılaştırmalarda FA'nın fenomenolojik özelliklerinin hemen hemen her boyutta bireysel FA'lar için daha yüksek düzeyde oldukları görülmektedir. Dolayısıyla, bireysel FA'ların toplumsal FA'lardan özellik ve işlev açısından daha belirleyici olduğu bulguları yüksek ve düşük SBY ve SME grupları için de geçerlidir. Bu değişkenler üzerinden ayrıştırılmış olan gruplarda da tablo birkaç istisna dışında aynıdır: Yüksek SBY grubunda, genel tekrar, medya/sosyal medya takibi, genel önem ve ulusal önem özellikleri dışında kalan tüm fenomenolojik özelliklerde bireysel FA'lar toplumsal olanlardan daha üst düzey niteliklere sahiptir. Düşük SBY grubunda ise toplumsal FA'ların aynı değişkenlerde (tekrar, medya/sosyal medya takibi, önem ve ulusal önem) farklar elde edilmiş olmakla birlikte, bu listeye bir de “şaşıрма” özelliği eklenmektedir. Yüksek SBY grubunda da “şaşıрма” özelliği ortalaması yüksek olmakla birlikte, anlamlılık düzeyine ulaşamamaktadır. Bu iki SBY grubunun benlik sürekliliği, sosyal bağ kurma ve yönlendirici işlevlerde de bireysel anılar lehine üstünlükler sergilediği saptanmıştır.

SME grupları için tekrarlanan analizlerde tablo hayli benzerdir: Yüksek SME grubunda, Tekrar, medya/sosyal medya takibi, önem, ulusal önem, şaşıрма özelliklerinde toplumsal FA'nın bireysel FA'ya oranla daha güçlü olduğu, geri kalan özelliklerde ise bireysel FA'ların daha yüksek ortalamalar sergilediği saptanmıştır. Tek istisna (şaşıрма) dışında aynı sonuç düşük SME grubu içinde geçerlidir: tekrar, medya/sosyal medya takibi, önem ve ulusal önem özelliklerinde toplumsal FA'nın bireysel FA'ya bir üstünlüğü gözlenmiştir. Bu gruplarda da üç FA işlevine verilen önem bireysel FA'larda toplumsal FA'ya oranla daha yüksek düzeydedir. Birey düzeyi karşılaştırmalarla (yani, her birey için bireysel ve toplumsal FA'ların karşılaştırılmasıyla) elde edilmiş olan tüm bu bulgular bireysel FA'ların üstünlüğünün toplumsal faktörlerden daha çok psikolojik faktörlere dayalı olduğunu düşündürmektedir.

Bu tez çalışmasının en ayırt edici yönü FA olgusunu SBK çerçevesini kullanarak gruplararası/hiyerarşik bir bağlama yerleştirme çabasıdır. Bu hedefe en yakın analizler ise yüksek ve düşük SBY ve SME gruplarının birbirleriyle bireysel ve toplumsal FA'larının fenomenolojik özellik ve işlevleri açısından karşılaştırılmalarıdır. SBY ve SME bağımsız değişkenleri kullanılarak bireysel nitelikli FA'ların fenomenolojik özelliklerinin bu değişkenlerin kategorileri (düşük-yüksek) üzerinden karşılaştırılmasının sonuçları bu anı türü için SBY kategorilerinde fenomenolojik özellikler ve işlevler açısından bir farklılaşma ortaya çıkmadığını göstermiştir. Öte yandan, SME kategorileriyle ilgili analiz, yüksek SME grubunun düşük gruba oranla bireysel FA'yı daha çok tekrar ettiğini ve daha canlı hatırladığını ortaya koymaktadır. SME'nin kişileri bireysel yaşamlarına daha çok odaklanmaya yönelmesi akla gelen olası açıklamalardan biridir. İşlevler söz konusu olduğunda ise SME kategorileri arasında herhangi anlamlı bir farka rastlanmamaktadır. Her ne kadar mevcut çalışmanın ana hedefleri arasında yer almasalar da bireysel ve toplumsal FA'ların fenomenolojik özellik ve işlevleri açısından benzerlik ve farklılıklarının farklı bir örnekleme yürütülen II. Çalışma'da belirlenmiş olması literatüre dolaylı da olsa bir katkı sunması açısından değerli görünmektedir.

Bu tez çalışması için en ilginç bulgu dizisi toplumsal FA'larla ilgili yapılan ve yüksek ve düşük SBY kategorilerini söz konusu özellik ve işlevler açısından karşılaştıran analizin sonuçlarıdır: sonuçlar, SBY kategorilerinin birbirlerinden anlamlı biçimde ayrılmadıklarını ve asıl belirleyici değişkenin SME olduğunu ortaya koymuştur. Yüksek SME grubunda düşük SME grubuna kıyasla, toplumsal FA'nın daha fazla tekrar edildiği, bu FA'ya daha fazla önem verildiği, daha çok sonuç ürettiklerine inanıldığı, daha olumsuz değerlendirildikleri ve duygusal açıdan daha yoğun olarak hatırlandıkları görülmüştür. Ayrıca, yüksek SME grubundaki katılımcıların toplumsal FA'ları üç işlev için de düşük SME grubuna kıyasla daha önemli gördükleri de saptanmıştır. Bireysel düzeyde incelendiklerinde bireysel FA'ların belleklerdeki baskınlığı açısından birbirlerinden çok da farklılaşmayan bu gruplardan SME gruplarının toplumsal FA'ların özellik ve işlevleri açısından öngörüldüğü yönde ayrışıyor olması çarpıcı bir bulgudur. Böylece, sistemi meşru gören bireyler için toplumsal FA'ların nitelik ve işlevleri açısından ayrıcalıklı bir konumda olduğu ortaya çıkmaktadır.

Ayrıca, söz konusu iki bağımsız değişken arasında bir etkileşime de rastlanmıştır. Buna göre, yüksek SME puanlarına sahip olan yüksek SBY'li katılımcıların diğerlerine

göre toplumsal FA'larını sosyal bağ kurma işlevi üzerinden daha önemli gördükleri anlaşılmaktadır. Bu bulgu belli ölçülerde ideolojik asimetri hipotezine bir destek olarak da yorumlanabilir. Sistemi meşru gören ve SBY düzeyi yüksek olan bireylerin bu FA'ları kendi içgruplarındaki dayanışmayı arttırmak amacıyla kullandıkları ileri sürülebilir. Böyle bir davranış örüntüsünün genellikle azınlık konumunda olan baskın grup üyelerinin konum ve avantajlarını sürdürmeleri açısından bir değer taşıyacağı açıktır. Yüksek SME grubundaki katılımcıların protesto eylemlerine katılma sıklığının düşük SME grubuna kıyasla daha yüksek olması, statükoyu sürdürme çabası içinde olmaları beklenen bu bireylerin genel inanışlarıyla oldukça tutarlı bir davranış biçimidir. Korelasyonel bulguların da ortaya koyduğu gibi, katılımcıların SED'i arttıkça sistemi meşru görme eğilimi ve sosyal kimliklerine bağlılık düzeyleri de artmaktadır. Bu bulgular da yüksek SME grubunun statükoyu sürdürme çabası içinde olduklarına yönelik iddialarımızı destekler niteliktedir. Tüm bu bulgular, avantajlı konumdaki grupların üyelerinin düşünce ve davranışlarının dezavantajlı konumdaki grupların üyelerine kıyasla tutarlı olacağı yönündeki ideolojik asimetri hipotezini destekler niteliktedir. SBY ile SME, muhafazacı değerler, protesto eylemleri, benlik sürekliliği, sosyal bağ ve yönlendirici işlevler arasındaki ilişkilerin yüksek SME grubunda beklenen yönde olmaları ve bu korelasyon çiftinin üçünün istatistiksel olarak anlamlılık düzeyine ulaşmış olması da bu yargıyı destekleyen bir bulgu olarak yorumlanabilir.

SONUÇ

Bulgular genel olarak, SBK tarafından önerilen savların bellek süreçleriyle de bağlantılı olabileceğine işaret etmektedir. Bireylerin toplumsal konumlarına yönelik kronik ya da akut nitelikli tehditlerin özellikle ilk belirledikleri dönemlerde nasıl bir anı biçimine kavuştuğunun saptanması, bireylerin ilerideki eylemlerinin alacağı yönü belirlemede önemli yararlar sağlayabilir. Grup toplumsallaşma süreçlerinin “ortak gerçeklik” inşasında belleğin taşıdığı önemden hareketle, SBK ile bağlantılı olarak bugüne kadar incelenmediği anlaşılan FA oluşumuyla ilgili bulguların değer taşıyacağı inancındayız. Anı oluşturma süreçlerinin önemine ilişkin net kanıtlar üretilmesi diğer gruplar arası ilişki kuramları için de aynı yönde çalışmalarını özendirir.

Bulgular sosyal biliş alanındaki çalışmalar için de bir değer taşıyacaktır. Sosyal biliş alanında FA konusundaki görüş ayrılıkları göz önüne alındığında, bu alandaki metodolojiye sadık kalınarak yapılan bu tür çalışmaların önemli bir karşılaştırma şansı

yaratacağı ileri sürülebilir. Toplumsal olaylara ilişkin FA'ların bireysel anılardan çok da ayrı tutulamayacakları yönündeki yakın dönem bulgular (örn., Demiray ve Freund, 2015: 503), FA olgusuyla ilgili yeni kavramsallaştırmaların gerekliliğine işaret etmektedir. Şimdiki çalışmanın bulguları, toplumsal FA'ların özellik ve işlevleri itibariyle bazı gruplar için bireysel FA'lardan farklı yönlerde önem taşıyabileceğini göstermektedir. Söz konusu önemin, SBK tarafından ileri sürüldüğü gibi, kişinin toplumsal sistem içindeki konumuna/algılarına bağlı açıktır: Sistemi meşru algılayan bireyler anıları da bu algı doğrultusunda biçimlenmekte, gerek grup içi ilişkiler gerekse de kamusal ritüeller üzerinden sürdürmektedirler. Dolayısıyla, grupların toplumsallaşma pratikleri anı oluşumu ve sürdürülmesi süreçlerini bu grupların kendi gerçeklik inşaları kapsamında değerlendirdikleri de ileri sürülebilir.

Mevcut araştırmanın ele alınan konuyu sonuca bağlama açısından taşıdığı bazı sınırlılıklar mevcuttur. Öncelikle, araştırmaların yöneldiği örneklemelerin çalışmanın ana hedefi olan ideolojik asimetri hipotezinin FA işlevleri üzerinden genişletilerek sınanması hedefine tümüyle uygun olmadıkları belirtilmelidir. SBK'nın özgün savlarından birini oluşturan bu hipotez, kuramcılar tarafından toplumsal hiyerarşinin en üst ve en alt kademelerindeki *gerçek* gruplar arası farklılıklara yöneliktir. Oysa mevcut çalışma, bu türden örneklem yerine, genel bir öğrenci örneklemini içerisinde yer alan ve toplumsal sistemi meşru olarak algılayan/algılamayan katılımcılardan veri toplanarak gerçekleştirilmiştir. Genel örneklem medyanı üzerinden ayrıştırılan bu grupların gerçek yaşam içerisindeki gruplara benzer olarak değerlendirilmesinin ciddi bir sınırlılık taşıdığı açıktır. Öte yandan, 15 Temmuz darbe girişiminden yaklaşık üç yıl sonra yapılan bu çalışmanın gerçek gruplarla (örn., farklı siyasal parti taraftarlıkları vb.) yürütülmesi, ele alınan olgunun toplumda hala ciddi duyarlılıklar üretmesi nedeniyle önemli güçlükler içerecekti. Söz konusu dönemde bu olayla ilgili çok sayıda kovuşturma ve dava yürütülmekte olduğundan bireylerin tedirginlikleri de üst düzeydeydi. Mevcut çalışmanın veri toplama sürecinde araştırmacıların karşı karşıya kaldıkları soru, yorum ve öneriler bireylerin konuyla ilgili bilgi sağlama açısından çok da gönüllü olmadıklarını göstermekteydi. Bu nedenle, gerçek gruplarla yapılabilecek çalışmalara en yakın sayılabilecek bir desen ve örnekleme biçimi tercih edilmiştir. Yine de, gerçek grupların üyelerinin kendi gruplarının hiyerarşi içindeki konumları itibariyle SME'leri üzerinden benzer biçimde ayrışacağını ileri sürmek mümkündür. Değerler ve sosyal aksiyomlarla

bağlantılı karşılaştırmaların sonuçlarının ast ve üst grup konumlarıyla tutarlı olmaları, bu kanıyı güçlendirmektedir.

Aynı noktayla bağlantılı bir diğer sınırlılık da, ideolojik asimetri hipotezinin yapısal ögesi olan “içgrupla özdeşleşme” değişkeniyle ilgilidir. Mevcut çalışmanın deseni temel grupları sadece SBY ve SME üzerinden ayırtmış olduğu için bu değişkenle ilişkili bir değerlendirme üretilmesi mümkün olmamıştır. Bu eksiklik de söz konusu hipotezin FA işlevleri bağlamında tam bir sınavını yapmayı olanaksız hale getirmektedir. Dolayısıyla, ileride yapılacak çalışmaların bu noktayı göz önünde bulundurması önerilebilir.

II. Çalışma'nın örneklemindeki katılımcıların 15 Temmuz 2016 gecesi yaşandığında oldukça küçük yaşta olmaları, bu yaş grubundaki bireylerin toplumsal süreçlerle bağlantılı anıları hatırlama olasılıklarının yüksek olması olasılığını akla getirmektedir. FA'ların da bir alt türünü oluşturduğu otobiyografik anıların oluşumu ve hatırlanmasında bazı önemli yaş farkları olduğuna dair bulgular bulunmaktadır. Araştırmalar genellikle, 12-29 yaş arasında gerçekleşen olayların bireyler tarafından hem kalitelerinin hem de hatırlanma olasılıklarının daha yüksek olduğuna işaret etmektedir (örn., Munawar, Kuhn ve Haque, 2018: 2). “Hatırlama tümseği” (Reminiscence bump) olarak adlandırılan bu olgu bellek çalışmaları alanının en tutarlı bulgularından biri olarak görülmektedir (Munawar, Kuhn ve Haque, 2018: 2). Bu tez çalışmasının II. Çalışma kısmında kullanılan örneklemindeki katılımcıların 15 Temmuz'a ilişkin anılarını yaklaşık 17 yaş civarında oluşturdukları göz önüne alındığında, benzer bir avantajın burada da söz konusu olabileceği anlaşılmaktadır. Öte yandan, özellikle II. Çalışma örnekleminin yaş açısından görece homojen olmasının bulguların hatırlama tümseği olgusundan olumsuz yönde etkilenmesinin önüne geçtiği kanaatindeyiz. Yine de bu tez çalışmasından elde edilen bulguların yaş açısından daha heterojen örneklem üzerinden tekrarlanmasında yarar bulunmaktadır.

Her ne kadar bazı sınırlılıklara sahip olsa da bu tez çalışması, hedeflediği gibi, toplumsal nitelikli FA'ların bireylerin içinde yaşadıkları toplumsal sistemi algılama biçimlerine bağlı olarak nasıl hatırlandıklarını ortaya koyması açısından ilk adımlardan birini oluşturmaktadır. Belki daha da önemlisi, gerek oluşumları gerekse de hatırlanmaları açısından bu tür toplumsal nitelikli anıların bireylerin toplumsal statüleriyle bağlantılı duygu, düşünce ve eylemleri kapsamında ele alınmalarının daha faydalı olabileceğinin

gösterilmiş olmasıdır. Dolayısıyla, bu çalışmanın bulguları alanda SBK'nın ideolojik asimetri kavramının bu noktada önemli bir çerçeve sağlayabileceğine işaret eden ilk bulgulardır. Sosyal biliş literatüründe bellek unsurlarının genellikle diğer psikolojik özelliklerden izole bir tarzda ele alındıkları göz önüne bulundurulduğunda, söz konusu kavram bu konuda önemli bir yenilik olarak görülebilir. Bu kavramsal öneri, toplumsal sisteme yönelik algılarla toplumsal FA'ların nasıl hatırlandığı arasındaki ilişkilerin anlaşılmasında olduğu kadar, bu anıların nasıl şekillendiklerini anlamada da yararlı olabilir. Dolayısıyla, gelecekteki çalışmaların FA oluşumu konusunda benzer türden gruplar arası süreçlerin önem taşıyıp taşımadığı sorununa odaklanmaları bir öneri olarak getirilebilir.

KAYNAKLAR

- ABRIC Jean-Claude, “Central System, Peripheral System: Their Functions and Roles in the Dynamic of Social Representations”, *Papers on Social Representations*, C. 2, S. 2, 1993, ss. 75–78. <http://psr.iscte-iul.pt/index.php/PSR/article/view/126>.
- AKAN Melisa, *The Organization of Memory for Autobiographical and Public Events across Different Social Identities*. (Yüksek Lisans Tezi-Tez Danışmanı: Prof. Dr. Ali İ. Tekcan), İstanbul: Boğaziçi Üniversitesi Sosyal Bilimler Enstitüsü, 2011.
- ALEA Nicole, Sideeka ALI, & Warsan A. ALI, “Ethnic Group Differences in Autobiographical Memory Characteristics: Values as a Mediator or Moderator?”, *Journal of Applied Research in Memory and Cognition*, C. 10, S. 1, 2021, ss.74–84. <https://doi.org/10.1016/j.jarmac.2020.09.005>.
- ALLPORT Gordon W., “Önyargının Doğası”, çev., Nur Nirven, Sakarya Üniversitesi Yayınları, (Orijinal eser basım tarihi 1954), 2016. ISBN: 9786055077167
- AUGOUSTINOS Martha, & John Michael INNES, “Towards an Integration of Social Representations and Social Schema Theory”, *British Journal of Social Psychology*, C. 29, S. 3, 1990, ss. 213–231. <https://doi.org/10.1111/j.2044-8309.1990.tb00901.x>.
- BARNIER Amanda J., & John SUTTON, “From Individual to Collective Memory: Theoretical and Empirical Perspectives”, *Memory*, C. 16, S. 3, 2008, ss. 177–182. <https://doi.org/10.1080/09541440701828274>.
- BASTIAS Franco, Itatí GIMÉNEZ, Pablo FABARO, José ARIZA, & María José CAÑO-NAPPA, “Social Representations of Nurses: Differences between Incoming and Outgoing Nursing Students”, *Investigación y Educación en Enfermería*, C. 38, S. 1, 2020, ss. e05, <https://doi.org/10.17533/udea.iee.v38n1e05>.
- BERNTSEN Dorthe, & Dorthe K. THOMSEN, “Personal Memories for Remote Historical Events: Accuracy and Clarity of Flashbulb Memories Related to World War II”, *Journal of Experimental Psychology: General*, C. 134, S. 2, 2005, ss. 242–257. <https://doi.org/10.1037/0096-3445.134.2.242>.
- BERNTSEN Dorthe, “Flashbulb Memories and Social Identity”, *Flashbulb Memories: New Issues and New Perspectives*, ed. Olivier Luminet, & Antonietta Curci, Hove and New York: Psychology Press, ss. 187–205, 2009.

- BERNTSEN Dorthe, “Flashbulb Memories and Social Identity”. *Flashbulb Memories: New Challenges and Future Perspectives*, ed. Olivier Luminet, & Antonietta Curci, 2.b., New York: Psychology Press, ss. 112–134, 2018.
- BLANK Hartmut, “Remembering: A Theoretical Interface between Memory and Social Psychology”, *Social Psychology*, C. 40, S. 3, 2009, ss. 164–175. <https://doi.org/10.1027/1864-9335.40.3.164>.
- BLUCK Susan, & Nicole ALEA, “Crafting the TALE: Construction of a Measure to Assess the Functions of Autobiographical Remembering”, *Memory*, C. 19, S. 5, 2011, ss. 470–486. <https://doi.org/10.1080/09658211.2011.590500>.
- BLUCK Susan, & Nicole ALEA, “Exploring the Functions of Autobiographical Memory: Why Do I Remember the Autumn?”, *Critical Advances in Reminiscence Work: From Theory to Application*, ed. Jeffrey Dean Webster & Barbara K. Haight, New York, NY: Springer Publishing Company, ss. 61–75, 2002.
- BLUCK Susan, Nicole ALEA, Tilmann HABERMAS, & David C. RUBIN, “A Tale of Three Functions: The Self-Reported Uses of Autobiographical Memory”, *Social Cognition*, C. 23, S. 1, 2005, ss. 91–117. <https://doi.org/10.1521/soco.23.1.91.59198>.
- BOHANNON III John Neil, Sami GRATZ, & Victoria Symons CROSS, “The Effects of Affect and Input Source on Flashbulb Memories”, *Applied Cognitive Psychology*, C. 21, S. 8, 2007, ss. 1023–1036. <https://doi.org/10.1002/acp.1372>.
- BOHN Annette, & Dorthe BERNTSEN, “Pleasantness Bias in Flashbulb Memories: Positive and Negative Flashbulb Memories of the fall of the Berlin Wall among East and West Germans”, *Memory & Cognition*, C. 35 S. 3, 2007, ss. 565–577. <https://doi.org/10.3758/BF03193295>.
- BOND Michael Harris, Kwok LEUNG, Al AU, Kwok-Kit TONG, & Zoë CHEMONGES-NIELSON, “Combining Social Axioms with Values in Predicting Social Behaviours”, *European Journal of Personality*, C. 18, S. 3, 2004, ss. 177–191. <https://doi.org/10.1002/per.509>.
- BOND Michael Harris, Kwok LEUNG, Al AU, Kwok-Kit TONG, Sharon Reimel DE CARRASQUEL, Fumio MURAKAMI, Susumu YAMAGUCHI, Günter BIERBRAUER, Theodore M. SINGELIS, Markus BROER, Filip BOEN, Sophie M. LAMBERT, Maria Cristina FERREIRA, Kimberly A. NOELS, Jay VAN

- BAVEL, Saba SAFDAR, Jianxin ZHANG, Lina CHEN, Iva SOLCOVA, Iva STETOVSKA, Toomas NIIT, Kaisa-Kitri NIIT, Helena HURME, Mia BÖLING, Vijé FRANCHI, Guguli MAGRADZE, Nino JAVAKHISHVILI, Klaus BOEHNKE, Edgar KLINGER, Xu HUANG, Marta FULOP, Mihaly BERKICS, Penny PANAGIOTOPOULOU, Sujata SRIRAM, Nandita CHAUDHARY, Anjali GHOSH, Neharika VOHRA, Dien Fakhri IQBAL, Jenny KURMAN, Ram David THEIN, Anna Laura COMUNIAN, Son KYUNG AE, Ivars AUSTERS, Charles HARB, Joseph O. T. ODUSANYA, Zainal A. AHMED, Rosnah ISMAIL, Fons VAN DEVIJVER, Colleen WARD, Andrew MOGAJI, David Lackland SAM, Muhammad Jahan ZEB KHAN, William E. CABANILLAS, Ly SYCIP, Félix NETO, Rosa CABECINHAS, Paulo XAVIER, Margareta DINCA, Nadezhda LEBEDEVA, Andrianna VISKOCHIL, Oksana PONOMAREVA, Steven Michael BURGESS, Luis OCEJA, Silvia CAMPO, Kwang-Kuo HWANG, June Bernadette D’SOUZA, Bilge ATACA, Adrian FURNHAM, & J. Rees LEWIS, “Culture-Level Dimensions of Social Axioms and Their Correlates across 41 Cultures”, *Journal of Cross-Cultural Psychology*, C. 35, S. 5, 2004, ss. 548–570. <https://doi.org/10.1177/0022022104268388>.
- BRESLIN Carolyn W., & Martin A. SAFER, “Effects of Event Valence on Long-Term Memory for Two Baseball Championship Games”, *Psychological Science*, C. 22, S. 11, 2011, ss. 1408–1412. <https://doi.org/10.1177/0956797611419171>.
- BROWN Roger, & James KULIK, “Flashbulb Memories” *Cognition*, C. 5, 1977, ss. 73–99. [https://doi.org/10.1016/0010-0277\(77\)90018-X](https://doi.org/10.1016/0010-0277(77)90018-X).
- BURNELL Ryan, Anne S. RASMUSSEN, & Maryanne GARRY, “Negative Memories Serve Functions in Both Adaptive and Maladaptive Ways”, *Memory*, C. 28, S. 4, 2020, ss. 494–505. <https://doi.org/10.1080/09658211.2020.1737133>.
- CAIRNS Ed, & Christopher Alan LEWIS, “Collective Memory, Political Violence and Mental Health in Northern Ireland”, *British Journal of Psychology*, C. 90, S. 1, 1999, ss. 25–33. <https://doi.org/10.1348/000712699161242>.
- CAIRNS Ed, Christopher Alan LEWIS, Özlem MUMCU, & Neil WADDELL, “Memories of Recent Ethnic Conflict and the Relationship to Social Identity”, *Peace and Conflict: Journal of Peace Psychology*, C. 4, 1998, ss. 13–22. https://doi.org/10.1207/s15327949pac0401_2.

- CHIEW Kimberly Sarah, Bailey Blume HARRIS, & Alison ADCOCK, “Remembering Election Night 2016: Subjective but not Objective Metrics of Autobiographical Memory Vary with Political Affiliation, Affective Valence, and Surprise”, *Journal of Experimental Psychology: General*, 2020. <https://psyarxiv.com/dc5tw>.
- CIECIUCH Jan, Shalom H. SCHWARTZ, & Eldad DAVIDOV, “The Social Psychology of Values”, *International Encyclopedia of the Social & Behavioral Sciences*, ed. James D. Wright, 2.b., C. 25, Elsevier ss. 41–46, 2015. <https://doi.org/10.1016/B978-0-08-097086-8.25098-8>.
- COHRS J. Christopher, Barbara MOSCHNER, Jürgen MAES, & Sven KIELMANN, “The Motivational Bases of Right-Wing Authoritarianism and Social Dominance Orientation: Relations to Values and Attitudes in the Aftermath of September 11, 2001”, *Personality and Social Psychology Bulletin*, C. 31, S. 10, 2005, ss. 1425–1434. <https://doi.org/10.1177/0146167205275614>.
- COMAN Alin, “Collective Memory, Psychology of”, *International Encyclopedia of the Social and Behavioral Sciences*, ed. James D. Wright, 2.b., C.4, Oxford: Elsevier, 2015, ss. 188–193. ISBN: 9780080970868
- CONWAY Martin A., & Christopher W. PLEYDELL-PEARCE, “The Construction of Autobiographical Memories in the Self-Memory System”, *Psychological Review*, C. 107, S. 2, 2000, ss. 261–288. <https://doi.org/10.1037//0033-295X.107.2.261>.
- CONWAY Martin A., Stephen J. ANDERSON, Steen F. LARSEN, Caroline M. DONNELLY, M. A. McDANIEL, A. G. McCLELLAND, R. E. RAWLES, & Robert H. LOGIE, “The Formation of Flashbulb Memories”, *Memory & Cognition*, C. 22, S. 3, 1994, ss. 326–343. <https://doi.org/10.3758/BF03200860>.
- CRESWELL John W., & Vicki L. PLANO-CLARK, “*Designing and Conducting Mixed Methods Research*”, 3.b., SAGE Publications, 2017.
- CUC Alexandru, Jonathan KOPPEL, & William HIRST, “Silence Is Not Golden: A Case for Socially-Shared Retrieval-Induced Forgetting”, *Psychological Science*, C. 18, S. 8, 2007, ss. 727–733. <https://doi.org/10.1111/j.1467-9280.2007.01967.x>.
- CURCI Antonietta, “Latent Variable Models for the Measurement of Flashbulb Memories: A Comparative Approach”, *Applied Cognitive Psychology*, C. 19, S. 1, 2005, ss. 3–22, <https://doi.org/10.1002/acp.1039>.

- CURCI Antonietta, & Oliver LUMINET, “Flashbulb Memories for Expected Events: A Test of the Emotional-Integrative Model”, *Applied Cognitive Psychology*, C. 23, S. 1, 2009, ss. 98–114. <https://doi.org/10.1002/acp.1444>.
- CURCI Antonietta, & Olivier LUMINET, “Follow-up of a Cross-National Comparison of Flashbulb and Event Memory for the September 11th Attacks”, *Memory*, C. 14, S. 3, 2006, ss. 329–344. <https://doi.org/10.1080/09658210500340816>.
- CURCI Antonietta, & Tiziana LANCIANO, “Features of Autobiographical Memory: Theoretical and Empirical Issues in the Measurement of Flashbulb Memory”, *The Journal of General Psychology*, C. 136, S. 2, 2009, ss. 129–152. <https://doi.org/10.3200/GENP.136.2.129-152>.
- CURCI Antonietta, Oliver LUMINET, Catrin FINKENAUER, & Lydia GISLE, “Flashbulb Memories in Social Groups: A Comparative Test-Retest Study of the Memory of French President Mitterrand's Death in a French and a Belgian Group”, *Memory*, C. 9, S. 2, 2001, ss. 81–101. <https://doi.org/10.1080/09658210042000120>.
- DANY Lionel, Isabel URDAPILLETA, & Grégory LO MONACO, “Free Associations and Social Representations: Some Reflections on Rank-Frequency and Importance-Frequency Methods”, *Quality & Quantity: International Journal of Methodology*, C. 49, S. 2, 2015, ss. 489–507. <https://doi.org/10.1007/s11135-014-0005-z>.
- DEMIRAY Burcu, & Alexandra M. FREUND, “Michael Jackson, Bin Laden and I: Functions of Positive and Negative, Public and Private Flashbulb Memories”, *Memory*, C. 23, S. 4, 2015, ss. 487–506. <https://doi.org/10.1080/09658211.2014.907428>.
- DESSINGUÉ Alexandre, “From Collectivity to Collectiveness: Reflections (with Halbwachs and Bakhtin) on the Concept of Collective Memory”, *The Ashgate Research Companion to Memory Studies*, ed. Siobhan Kattago, Routledge, ss. 89–102, 2015.
- DEVINE-WRIGHT Patrick, “A Theoretical Overview of Memory and Conflict”, *The Role of Memory in Ethnic Conflict*, ed. Ed Cairns, & Micheál D. Roe, New York: Palgrave Macmillan, 2003, ss. 9–33. ISBN: 0–333–75133–7.

- DOISE Willem, *Levels of Explanation in Social Psychology*, Cambridge: Cambridge University Press, 1986.
- DOVIDIO John F., Anna-Kaisa NEWHEISER, & Jacques-Philippe LEYENS, “A History of Intergroup Relations Research”, *Handbook of the History of Social Psychology*, ed. Arie W. Kruglanski, & Wolfgang Stroebe, New York: Psychology Press, ss. 407–429, 2012.
- DUMONT Muriel, Marie SARLET, & Benoit DARDENNE, “Be Too Kind to a Woman, She’ll Feel Incompetent: Benevolent Sexism Shifts Self-Construal and Autobiographical Memories toward Incompetence”, *Sex Roles: A Journal of Research*, C. 62, S. 7–8, 2010, ss. 545–553. <https://doi.org/10.1007/s11199-008-9582-4>.
- ECHTERHOFF Gerald, & William HIRST, “Social Influence on Memory”, *Social Psychology*, C. 40, S. 3, 2009, ss. 106–110. <https://doi.org/10.1027/1864-9335.40.3.106>.
- ECHTERHOFF Gerald, & William HIRST, “Thinking about Memories for Everyday and Shocking Events: Do People Use Ease-of-Retrieval Cues in Memory Judgments?”, *Memory & Cognition*, C. 54, S. 4, 2006, ss. 763–775. <https://doi.org/10.3758/bf03193424>.
- ER Nurhan, “A New Flashbulb Memory Model Applied to the Marmara Earthquake”. *Applied Cognitive Psychology*, C. 17, S. 5, 2003, ss. 503–517. <https://doi.org/10.1002/acp.870>.
- FANG Carolyn Y., Jim SIDANIUS, & Felicia PRATTO, “Romance Across the Social Status Continuum: Interracial Marriage and the Ideological Asymmetry Effect”, *Journal of Cross-Cultural Psychology*, C. 29, S. 2, 1998, ss. 290-305. <https://doi.org/10.1177/0022022198292002>.
- FATTORI Francesco, Simone CURLY, Amrei C. JÖRCHEL, Maura POZZI, Dominik MIHALITS, & Sara ALFIERI, “Authority Relationship from a Societal Perspective: Social Representations of Obedience and Disobedience in Austrian Young Adults”, *Europe’s Journal of Psychology*, C. 11, S. 2, 2015, ss. 197-213. <https://doi.org/10.5964/ejop.v11i2.883>.
- FEATHER Norman T., & Ian R. McKEE, “Values, Right-Wing Authoritarianism, Social Dominance Orientation, and Ambivalent Attitudes Toward Women”, *Journal of*

- Applied Social Psychology*, C. 42, S. 10, 2012, ss. 2479–2504.
<https://doi.org/10.1111/j.1559-1816.2012.00950.x>.
- FINKENAUER Catrin, Olivier LUMINET, Lydia GISLE, Abdessadek EL-AHMEDI, Martial VAN DER LINDEN, & Pierre PHILIPPOT, “Flashbulb Memories and the Underlying Mechanisms of Their Formation: Toward an Emotional-Integrative Model”, *Memory & Cognition*, C. 26, S. 3, 1998, ss. 516–531.
<https://doi.org/10.3758/BF03201160>.
- GANDOLPHE Marie-Charlotte, & Mohamad EL HAJ, “Flashbulb Memories of the Paris Attacks”, *Scandinavian Journal of Psychology*, C. 58, S. 3, 2017, ss. 199–204.
<https://doi.org/10.1111/sjop.12364>.
- GÖZ Bilge, *Characteristics and Functions of Self-Defining Memories in Restrained Eaters*, (Yüksek Lisans Tezi-Tez Danışmanı: Prof. Dr. Ali Tekcan), İstanbul: Boğaziçi Üniversitesi Sosyal Bilimler Enstitüsü, 2016.
- GUAN Yanjun, Hong DENG, & Michael Harris BOND, “Examining Stereotype Content Model in a Chinese Context: Inter-Group Structural Relations and Mainland Chinese’s Stereotypes towards Hong Kong Chinese”, *International Journal of Intercultural Relations*, C. 34, S. 4, 2010, ss. 393–399,
<https://doi.org/10.1016/j.ijintrel.2010.04.003>.
- GUIMOND Serge, Michaël DAMBRUN, Nicolas MICHINOV, & Sandra DUARTE, “Does Social Dominance Generate Prejudice? Integrating Individual and Contextual Determinants of Intergroup Cognitions”, *Journal of Personality and Social Psychology*, C. 84, S. 4, 2003, ss. 697–721. <https://doi.org/10.1037/0022-3514.84.4.697>.
- GUTIÉRREZ-VIDRIO Silvia, “The Affective Dimension of Social Representations: Donald Trump and the Social Representation of Illegal Immigration”, *Papers on Social Representations*, C. 28, S. 2, 2019, ss. 1.1–1.6, <http://psr.iscte-iul.pt/index.php/PSR/index>.
- HARBER Kent D., & Dov J. COHEN, “The Emotional Broadcaster Theory of Social Sharing”, *Journal of Language and Social Psychology*, C. 24, S. 4, 2005, ss. 382–400. <https://doi.org/10.1177/0261927X05281426>.

- HASTORF Albert H., & Hadley CANTRIL, “They Saw a Game: A Case Study”, *The Journal of Abnormal and Social Psychology*, C. 49, S. 1, 1954, ss. 129–134.
<https://doi.org/10.1037/h0057880>.
- HENRY P. J., Jim SIDANIUS, Shana LEVIN, & Felicia PRATTO, “Social Dominance Orientation, Authoritarianism, and Support for Intergroup Violence between the Middle East and America”, *Political Psychology*, C. 26, S. 4, 2005, ss. 569–583.
<https://doi.org/10.1111/j.1467-9221.2005.00432.x>.
- HIRST William, “A Virtue of Memory: The Contribution of Mnemonic Malleability to Collective Memory”, *The Cognitive Neuroscience of the Mind: A Tribute to Michael S. Gazzaniga*, ed. P. A. Reuter-Lorenz, K. Baynes, G. R. Mangun, & E. A. Phelps, Cambridge, MA: MIT Press, ss. 1–23, 2010.
- HIRST William, & Charles B. STONE, “A Unified Approach to Collective Memory: Sociology, Psychology and the Extended Mind”, *The Ashgate Research Companion to Memory Studies*, ed. Siobhan Kattago, London: Routledge, ss. 103–115, 2014.
- HIRST William, & David MANIER, “Towards a Psychology of Collective Memory”, *Memory*, C. 16, S. 3, 2008, ss. 183–200.
<https://doi.org/10.1080/09658210701811912>.
- HIRST William, & Elizabeth A. PHELPS, “Flashbulb Memories”, *Current Directions in Psychological Science*, C. 25, S. 1, 2016, ss. 36–41.
<https://doi.org/10.1177/0963721415622487>.
- HIRST William, & Gerald ECHTERHOFF, “Remembering in Conversations: The Social Sharing and Reshaping of Memories” , *Annual Review of Psychology*, C. 63, S. 1, 2012, ss. 55-79, <https://doi.org/annurev-psych-120710-100340>
- HIRST William, & Robert MEKSIN, “Aligning Flashbulb and Collective Memories”, *Flashbulb Memories: New Challenges and Future Perspectives*, ed. Olivier Luminet, & Antonietta Curci, 2.b., New York: Psychological Press, ss. 201–218, 2018.
- HIRST William, Alin COMAN, & Dora COMAN, “Putting the Social Back into Human Memory”, *The Sage Handbook of Applied Memory*, ed. Timothy J. Perfect, & D. Stephen Lindsay, Washington DC: Sage Publications, 2014, ss. 273–291. ISBN: 978-1-4462-0842-7.

- HIRST William, Elizabeth A. PHELPS, Randy L. BUCKNER, Andrew E. BUDSON, Alexandru CUC, John D. E. GABRIELI, Marcia K. JOHNSON, Cindy LUSTIG, Keith B. LYLE, Mara MATHER, Robert MEKSIN, Karen J. MITCHELL, Kevin N. OCHSNER, Daniel L. SCHACTER, Jon S. SIMONS, & Chandan J. VAIDYA, “Long-term Memory for the Terrorist Attack of September 11: Flashbulb Memories, Event Memories, and the Factors that Influence Their Retention”, *Journal of Experimental Psychology: General*, C. 138, S. 2, 2009, ss. 161–176. <https://doi.org/10.1037/a0015527>.
- HIRST William, Elizabeth A. PHELPS, Robert MEKSIN, Chandan J. VAIDYA, Marcia K. JOHNSON, Karen J. MITCHELL, Randy L. BUCKNER, Andrew E. BUDSON, John D. E. GABRIELI, Cindy LUSTIG, & Mara MATHER, “A Ten-Year Follow-Up of a Study of Memory for the Attack of September 11, 2001: Flashbulb Memories and Memories for Flashbulb Events”, *Journal of Experimental Psychology: General*, C. 144, S. 3, 2015, ss. 604–623. <https://doi.org/10.1037/xge000005>.
- HIRST William, Jeremy K. YAMASHIRO, & Alin COMAN, “Collective Memory from a Psychological Perspective”, *Trends in Cognitive Sciences*, C. 22, S. 5, 2018, ss. 438–451. <https://doi.org/10.1016/j.tics.2018.02.010>.
- HO Arnold K., Jim SIDANIUS, Nour KTEILY, Jennifer SHEEHY-SKEFFINGTON, Felicia PRATTO, Kristin E. HENKEL, Rob FOELS, & Andrew L. STEWART, “The Nature of Social Dominance Orientation: Theorizing and Measuring Preferences for Intergroup Inequality Using the New SDO_r Scale”, *Journal of Personality and Social Psychology*, C. 109, S. 6, 2015, ss. 1003–1028. <https://doi.org/10.1037/pspi0000033>.
- HOGG Michael A., & Dominic ABRAMS, “*Social Identifications: A Social Psychology of Intergroup Relations and Group Processes*”, London: Routledge, 1998.
- HOGG Michael A., & Graham M. VAUGHAN, “Sosyal Psikoloji”. (İbrahim Yıldız ve Aydın Gelmez, Çev.). (2. baskı). Ankara: Ütopya Yayınevi. (Orijinal çalışma basım tarihi 2005).
- HOLLAND Alisha C., & Elizabeth A. KENSINGER, “Younger, Middle-Aged, and Older Adults’ Memories for the 2008 US Presidential Election”, *Journal of*

- Applied Research in Memory and Cognition*, C. 1, S. 3, 2012, ss. 163–170.
<https://doi.org/10.1016/j.jarmac.2012.06.001>.
- HORNSTEIN Susan. L., Alan S. BROWN, & Neil W. MULLIGAN, “Long-Term Flashbulb Memory for Learning of Princess Diana’s Death”, *Memory*, C. 11, S. 3, 2003, ss. 293–306. <https://doi.org/10.1080/09658210244000063>.
- JOBSON Laura, Nina WHITTLES, Eleana TSECOUTANIS, Sanjana RAJ, Rui Ying YEW, & Shamsul HAQUE, “Investigating the Mediating Role of Self-Conceptualization on the Relationship between Cultural Group (Malay and Australian) and the Characteristics and Functional Use of Autobiographical Memory”, *Memory*, C. 27, S. 8, 2019, ss. 1054–1062, <https://doi.org/10.1080/09658211.2019.1619776>.
- JOST John T., & Mahzarin R. BANAJI, “The Role of Stereotyping in System-Justification and the Production of False Consciousness”, *British Journal of Social Psychology*, C. 33, S. 1, 1994, ss. 1–27.
- JOST John T., Mahzarin R. BANAJI, & Brian A. NOSEK, “A Decade of System Justification Theory: Accumulated Evidence of Conscious and Unconscious Bolstering of the Status Quo”, *Political Psychology*, C. 25, S. 6, 2004, ss. 881–919. <https://doi.org/10.1111/j.1467-9221.2004.00402.x>.
- JUSTICE Lucy V., Shazia AKHTAR, & Martin A. CONWAY, “The Study of Flashbulb Memories: The Good, the Bad, and the Way Forward”, *Flashbulb Memories: New Challenges and Future Perspectives*, ed. Olivier Luminet, & Antonietta Curci, 2.b., New York: Psychology Press, ss. 263–271, 2018.
- KABLANOĞLU Anıl, & M. Ersin KUŞDİL, “Liderlik Etme Motivasyonu, Karanlık Üçlü, Değerler, Sosyal Baskınlık Yönelimi ve Sağ-Kanat Yetkiciliği arasındaki İlişkilere Yönelik Bir İnceleme”, *Eğitim Bilim Toplum Dergisi*, C. 18, S. 70, 2020, ss. 84–109.
- KABLANOĞLU Anıl, *Liderlik Etme İsteğinde Sosyal Kimliğe Karşı Bireysel Kimlik: Liderlik Motivasyonlarını Yordamada Karanlık Üçlü, Öz-genişletim Değerleri ve Sosyal Baskınlık Yöneliminin Grup Prototipiyle Kıyaslanması*, (Yüksek Lisans Tezi-Tez Danışmanı: Prof. Dr. M. Ersin Kuşdil), Bursa: Bursa Uludağ Üniversitesi Sosyal Bilimler Enstitüsü, 2019.
- KAY Aaron C., & John T. JOST, “Complementary Justice: Effects of ‘Poor but Happy’ and ‘Poor but Honest’ Stereotype Exemplars on System Justification and Implicit

- Activation of the Justice Motive”, *Journal of Personality and Social Psychology*, C. 85, S. 5, 2003, ss. 823–837. <https://doi.org/10.1037/0022-3514.85.5.823>.
- KAYA-KIZILÖZ Burcu, & Ali İ. TEKCAN, “Canonical Categories in Flashbulb Memories”, *Applied Cognitive Psychology*, C. 27, S. 3, 2013, ss. 352–359. <https://doi.org/10.1002/acp.2913>.
- KLINE Rex B., “Methodology in the Social Sciences: Principles and Practice of Structural Equation Modeling”, 4.b., New York: Guilford Publications, 2015.
- KOPPEL Jonathan, Adam D. BROWN, Charles B. STONE, Alin COMAN, & William HIRST, “Remembering President Barack Obama’s Inauguration and the Landing of US Airways Flight 1549: A Comparison of the Predictors of Autobiographical and Event Memory”, *Memory*, C. 21, S. 7, 2013, ss. 798–806. <https://doi.org/10.1080/09658211.2012.756040>.
- KULKOFSKY Sarah, Qi WANG, Martin A. CONWAY, Yubo HOU, Çağla AYDIN, Katrin MUELLER-JOHNSON, & Helen WILLIAMS, “Cultural Variation in the Correlates of Flashbulb Memories: An Investigation in Five Countries”, *Memory*, C. 19, S. 3, 2011, ss. 233–240. <https://doi.org/10.1080/09658211.2010.551132>.
- KUŞDİL M. Ersin, & Çiğdem KAĞITÇIBAŞI, “Türk Öğretmenlerin Değer Yönelimleri ve Schwartz Değer Kuramı”, *Türk Psikoloji Dergisi*, C. 15, S. 45, 2000, ss. 59–76.
- KUŞDİL M. Ersin, & Selinay ÇAĞLAR-AKOĞLU, “Relationships among Social Dominance Orientation, Social Axioms, and Values”, *Social Behavior and Personality: An International Journal*, C. 42, S. 8, 2014, ss. 1395–1407. <https://doi.org/10.2224/sbp.2014.42.8.1395>.
- KVAVILASHVILI Lia, Jennifer MIRANI, Simone SCHLAGMAN, & Diana E. KORNROT, “Comparing Flashbulb Memories of September 11 and the Death of Princess Diana: Effects of Time Delays and Nationality”, *Applied Cognitive Psychology*, C. 17, S. 9, 2003, ss. 1017–1031, <https://doi.org/10.1002/acp.983>.
- KVAVILASHVILI Lia, Jennifer MIRANI, Simone SCHLAGMAN, James A. K. ERSKINE, & Diana E. KORNROT, “Effects of Age on Phenomenology and Consistency of Flashbulb Memories of September 11 and a Staged Control Event”, *Psychology and Aging*, C. 25, S. 2, 2010, ss. 391–404. <https://doi.org/10.1037/a0017532>.

- LALONDE Richard N., Benjamin GIGUÈRE, Marsha FONTAINE, & Andrea SMITH, “Social Dominance Orientation and Ideological Asymmetry in Relation to Interracial Dating and Transracial Adoption in Canada”, *Journal of Cross-Cultural Psychology*, C. 38, S. 5, 2007, ss. 559–572. <https://doi.org/10.1177/0022022107305238>.
- LENHARD Wolfgang, & Alexandra LENHARD, “Hypothesis Tests for Comparing Correlations”, 2014, Bibergau (Germany): Psychometrica, <https://doi.org/10.13140/RG.2.1.2954.1367>, <https://www.psychometrica.de/correlation.html>.
- LEUNG Kwok, & Michael Harris BOND, “Introduction”, *Psychological Aspects of Social Axioms: Understanding Global Belief Systems*, ed. Kwok Leung & Michael Harris Bond, New York: Springer, 2009, ss. 1–9.
- LEUNG Kwok, & Michael Harris BOND, “Psycho-Logic and Eco-Logic: Insights from Social Axiom Dimensions”, *Multilevel Analysis of Individuals and Cultures*, ed. Fons J.R. van de VIJVER, Dianne A. Van HEMERT, & Y. H. POORTINGA, Taylor & Francis Group, 2008, ss. 199–221.
- LEUNG Kwok, & Michael Harris BOND, “Social Axioms: A Model for Social Beliefs in Multicultural Perspective”, *Advances in Experimental Social Psychology*, ed. Mark P. ZANNA, San Diego, CA, US: Elsevier Academic Press, C. 36, 2004, ss. 119–197. [https://doi.org/10.1016/S0065-2601\(04\)36003-X](https://doi.org/10.1016/S0065-2601(04)36003-X).
- LEUNG Kwok, Al AU, Xu HUANG, Jenny KURMAN, Toomas NIIT, & Kaisa-Kitri NIIT, “Social Axioms and Values: A Cross-Cultural Examination”, *European Journal of Personality*, C. 21, 2007, ss. 91–111. <https://doi.org/10.1002/per.615>.
- LEUNG Kwok, Ben C. P. LAM, Michael Harris BOND, Lucian Gideon CONWAY, Laura Janelle GORNICK, Benjamin AMPONSAH, Klaus BOEHNKE, Georgi DRAGOLOV, Steven Michael BURGESS, Maha GOLESTANEH, Holger BUSCH, Jan HOFER, Alejandra del Carmen Dominguez ESPINOSA, Makon FARDIS, Rosnah ISMAIL, Jenny KURMAN, Nadezhda LEBEDEVA, Alexander N. TATARKO, David Lackland SAM, Maria Luisa Mendes TEIXEIRA, Susumu YAMAGUCHI, Ai FUKUZAWA, Jianxin ZHANG, Fan ZHOU, “Developing and Evaluating the Social Axioms Survey in Eleven Countries: Its Relationship with the Five-Factor Model of Personality”, *Journal*

of *Cross-Cultural Psychology*, C. 43, S. 5, 2012, ss. 833–857.
<https://doi.org/10.1177/0022022111416361>.

LEUNG Kwok, Michael Harris BOND, Sharon Reimel DE CARRASQUEL, Carlos MUÑOZ, Marisela HERNÁNDEZ, Fumio MURAKAMI, Susumu YAMAGUCHI, Günter BIERBRAUER, & Theodore M. SINGELIS, “Social Axioms: The Search for Universal Dimensions of General Beliefs about How the World Functions”, *Journal of Cross-Cultural Psychology*, C. 33, S. 3, 2002, ss. 286–302. <https://doi.org/10.1177/0022022102033003005>.

LEVIN Shana, Jim SIDANIUS, Joshua L. RABINOWITZ, & Christopher FEDERICO, “Ethnic Identity, Legitimizing Ideologies, and Social Status: A Matter of Ideological Asymmetry”, *Political Psychology*, C. 19, S. 2, 1998, ss. 373–404.
<https://doi.org/10.1111/0162-895X.00109>.

LIU James H., Fouad BOU ZEINEDDINE, Sarah Y. CHOI, Robert Jiqi ZHANG, Roosevelt VILAR, & Darío PÁEZ, “Living Historical Memory: Associations with National Identity, Social Dominance Orientation, and System Justification in 40 Countries”, *Journal of Applied Research on Memory and Cognition*, C. 10, S. 1, 2021, ss. 104–116, <https://doi.org/10.1016/j.jarmac.2020.09.007>.

LIU James H., Li-Li HUANG, & Catherine McFEDRIES, “Cross-Sectional and Longitudinal Differences in Social Dominance Orientation and Right-Wing Authoritarianism as a Function of Political Power and Societal Change”, *Asian Journal of Social Psychology*, C. 11, S. 2, 2008, ss. 116–126.
<https://doi.org/10.1111/j.1467-839X.2008.00249.x>.

Lo MONACO Grégory, Anthony PIERMATTÉO, Patrick RATEAU, & Jean Louis TAVANI, “Methods for Studying the Structure of Social Representations: A Critical Review and Agenda for Future Research”, *Journal for the Theory of Social Behaviour*, C. 47, S. 3, 2017, ss. 306–331.
<https://doi.org/10.1111/jtsb.12124>.

LUMINET Olivier, & Antonietta CURCI, “The 9/11 Attacks Inside and Outside the US: Testing Four Models of Flashbulb Memory Formation across Groups and the Specific Effects of Social Identity”, *Memory*, C. 17, 2009, ss. 742–759.
<https://doi.org/10.1080/09658210903081827>.

- LUMINET Olivier, Antonietta CURCI, Elizabeth J. MARSH, Ineke WESSEL, Ticu CONSTANTIN, Faruk GENÇÖZ, & Masao YOGO, “The Cognitive, Emotional, and Social Impacts of the September 11 Attacks: Group Differences in Memory for the Reception Context and the Determinants of Flashbulb Memory”, *The Journal of General Psychology*, C. 131, S. 3, 2004, ss. 197-224, <https://doi.org/10.3200/GENP.131.3.197-224>.
- MAHMOOD Daneyal, David MANIER, & William HIRST, “Memory for How One Learned of Multiple Deaths from AIDS: Repeated Exposure and Distinctiveness”, *Memory & Cognition*, C. 32, 2004, ss. 125–134. <https://doi.org/10.3758/Bf03195825>.
- MANIER David, & William HIRST, “A Cognitive Taxonomy of Collective Memories”, *Cultural Memory Studies: An International and Interdisciplinary Handbook*, ed. A. Erll, & A. Nunning, New York: Walter de Gruyter, ss. 253–262, 2008.
- McKEEVER C.F., Stephen JOSEPH, & J. McCORMACK, “Memory of Northern Irish Catholics and Protestants for Violent Incidents and Their Explanations for the 1981 Hunger Strike”, *Psychological Reports*, C. 73, S. 2, 1993, ss. 463–466. <https://doi.org/10.2466/pr0.1993.73.2.463>.
- MORSE Claire K., Elizabeth M. WOODWARD, & Richard L. ZWEIGENHAFT, “Gender Differences in Flashbulb Memories Elicited by the Clarence Thomas Hearings”, *The Journal of Social Psychology*, C. 133, S. 4, 1993, ss. 453–458. <https://doi.org/10.1080/00224545.1993.9712169>.
- MOSCOVICI Serge, “Foreword”, *Health and Illness: A Social Analysis*, ed. C. Herzlich, Academic Press, ss. IX–XIV, 1973.
- MOSCOVICI Serge, “Notes towards a Description of Social Representations”, *European Journal of Social Psychology*, C. 18, S. 3, 1988, ss. 211–250. <https://doi.org/10.1002/ejsp.2420180303>.
- MULLER Felipe, Federico BERMEJO, & William HIRST, “Argentines’ Collective Memories of the Military Junta of 1976: Differences and Similarities across Generations and Ideology”, *Memory*, C. 24, S. 7, 2015, ss. 990–1006, <https://doi.org/10.1080/09658211.2015.1061013>.
- MULLER Felipe, Federico BERMEJO, & William HIRST, “Cultural and Communicative Memories: Contrasting Argentina’s 1976 Coup d’état and the

- 2001 Economic-Political-Social Crisis”, *Memory*, C. 26, S. 7, 2018, ss. 974–984, <https://doi.org/10.1080/09658211.2018.1431283>.
- MUNAWAR Khadeeja, Sara K. KUHN, & Shamsul HAQUE, “Understanding the Reminiscence Bump: A Systematic Review”, *PLoS ONE*, C. 13, S. 12, ss. 1–36. <https://doi.org/10.1371/journal.pone.0208595>.
- NEISSER Ulric, “Snapshots or Benchmarks?” *Memory Observed: Remembering in Natural Contexts*, ed. Ulric Neisser, W.H. Freeman and Company, ss. 43–48, 1982.
- NEISSER Ulric, Eugene WINOGRAD, E.T. BERGMAN, Charles A. SCHREIBER, Stephen E. PALMER, & Mary Susan WELDON, “Remembering the Earthquake: Direct Experience vs. Hearing the News”, *Memory*, C. 4, S. 4, 1996, ss. 337–357, <https://doi.org/10.1080/096582196388898>.
- NİSAN Fatma, & N. Tülay ŞEKER, “Demokrasiyi Sekteye Uğratan Darbe Haberlerinin Çerçevenmesi: 15 Temmuz 2016 Darbe Girişimi Örneği”, *TRT Akademi*, C. 2, S. 3, 2017, ss. 69–96. ISSN: 2149-9446.
- OLICK Jeffrey K. & Joyce ROBBINS, “Social Memory Studies: From ‘Collective Memory’ to the Historical Sociology of Mnemonic Practices”, *Annual Review of Sociology*, C. 24, 1998, S. 1, ss. 105–140, <https://doi.org/10.1146/annurev.soc.24.1.105>.
- OROSZ Gábor, & Christine ROLAND-LÉVY, “Social Representation of Competition and Fraud”, *Citizenship Teaching and Learning*, C. 8, S. 2, 2013, ss. 157–177, https://doi.org/10.1386/ctl.8.2.157_1.
- OTANI Hajime, Takashi KUSUMI, Koichi KATO, Ken MATSUDA, Rosalie KERN, Robert WIDNER, & Nobuo OHTA, “Remembering a Nuclear Accident in Japan: Did It Trigger Flashbulb Memories?”, *Memory*, C. 13, S. 1, 2005, ss. 6–20. <https://doi.org/10.1080/09658210344000495>.
- ÖVGÜN İbrahim, *Sosyal Temsiller ve Bellek*, (Yüksek Lisans Tezi), İzmir: Ege Üniversitesi Sosyal Bilimler Enstitüsü, 1994.
- PÁEZ Dario, Anderson MATHIAS, Stefano CAVALLI, Eduardo GUICHARD, José Joaquín PIZARRO, Lander MÉNDEZ, & Sofión EL-ASTAL, “Flashbulb Memories and Collective Memories: Psychosocial Processes Related to Rituals, Emotions, and Memories”, *Flashbulb Memories: New Challenges and Future*

- Perspectives*, ed. Olivier Luminet, & Antonietta Curci, 2.b., New York: Psychology Press, ss. 219–239, 2018.
- PÁEZ Darío, Guglielmo BELLELLI, & Bernard RIMÉ, “Flashbulb Memories, Culture and Collective Memories: Psychosocial Processes Related to Rituals, Emotions, and Memories”, *Flashbulb Memories: New Issues and New Perspectives*, ed. O. Luminet & A. Curci, Hove and New York: Psychology Press, 2009, ss. 227–246, <https://doi.org/10.4324/9780203889930>.
- PARALES QUENZA Carlos José, “On the Structural Approach to Social Representations”, *Theory & Psychology*, C. 15, S. 1, 2005, ss. 77–100. <https://doi.org/10.1177/0959354305049746>.
- PEÑA Yesilernis, & Jim SIDANIUS, “U.S. Patriotism and Ideologies of Group Dominance: A Tale of Asymmetry”, *The Journal of Social Psychology*, C. 142, S. 6, 2002, ss. 782–790. <https://doi.org/10.1080/00224540209603936>.
- PENNEBAKER James W., & Amy L. GONZALES, “Making History: Social and Psychological Processes Underlying Collective Memory”. ed. P. Boyer & J. Wertsch, *Memory in Mind and Culture*, Cambridge: Cambridge University Press ss. 171–193, 2009. <https://doi.org/10.1017/CBO9780511626999.010>.
- PERRY Ryan, Chris G. SIBLEY, & John DUCKITT, “Dangerous and Competitive Worldviews: A Meta-Analysis of Their Associations with Social Dominance Orientation and Right-Wing Authoritarianism”, *Journal of Research in Personality*, C. 47, S. 1, 2013, ss. 116–127. <https://doi.org/10.1016/j.jrp.2012.10.004>.
- PEZDEK Kathy, “Event Memory and Autobiographical Memory for the Events of September 11, 2001”, *Applied Cognitive Psychology*, C. 17, S. 9, 2003, ss. 1033–1045, <https://doi.org/10.1002/acp.984>.
- PILLEMER David B., “‘Hearing the News’ versus Being There: Comparing Flashbulb Memories and the Recall of First-Hand Experiences”, *Flashbulb Memories: New Issues and New Perspectives*, ed. Olivier Luminet, & Antonietta Curci, New York: Psychology Press, ss. 125–140, 2009. <https://doi.org/10.4324/9780203889930>.
- PRATTO Felicia, Jim SIDANIUS, Lisa M. STALLWORTH, & Bertram F. MALLE, “Social Dominance Orientation: A Personality Variable Predicting Social and Political Attitudes”, *Journal of Personality and Social Psychology*, C. 67, S. 4,

- 1994, ss. 741–763. <https://doi.org/10.1037/0022-3514.67.4.741>.
- PRATTO Felicia, Jim SIDANIUS, & Shana LEVIN, “Social Dominance Theory and the Dynamics of Intergroup Relations: Taking Stock and Looking Forward”, *European Review of Social Psychology*, C. 17, S. 1, 2006, ss. 271–320, <https://doi.org/10.1080/10463280601055772>.
- RASMUSSEN Anne S., & Dorthe BERNTSEN, “Emotional Valence and the Functions of Autobiographical Memories: Positive and Negative Memories Serve Different Functions”, *Memory & Cognition*, C. 37, S. 4, 2009, ss. 477–492, <https://doi.org/10.3758/MC.37.4.477>.
- RATINAUD Pierre, “IRAMUTEQ: Interface de R pour les analyses multidimensionnelles de textes et de questionnaires (interface of R for multi-dimensional text and questionnaire analysis)”, 2009, [bilgisayar yazılımı]. <http://www.iramuteq.org>.
- RAW Jasmine, Alice RORKE, Judi ELLIS, Kou MURAYAMA, & Michiko SAKAKI, “Memory of the UK’s 2016 EU Referendum: The Effects of Valence on the Long-Term Measures of a Flashbulb Memory”, *PsyArXiv*, 2020, <https://doi.org/10.31234/osf.io/wjg23>.
- RODRIGUES Heber, Jordi BALLESTER, Maria Pilar SAENZ-NAVAJAS, & Dominique VALENTIN, “Structural Approach of Social Representation: Application to the Concept of Wine Minerality in Experts and Consumers”, *Food Quality and Preference*, C. 46, 2015, ss. 166–172, <http://dx.doi.org/10.1016/j.foodqual.2015.07.019>.
- RUBIN David C., Robert W. SCHRAUF, & Daniel L. GREENBERG, “Belief and Recollection of Autobiographical Memories”, *Memory & Cognition*, C. 31, S. 6, 2003, ss. 887–901. <https://doi.org/10.3758/BF03196443>.
- RUIZ-VARGAS José María, (Abstract’tan yararlanılmıştır), “¿Cómo recuerda usted la noticia del 23-F? Naturaleza y mecanismos de los «recuerdos-destello» [How do you remember the 23-F news? Nature and mechanisms of «flashbulb memories»]”, *Revista de Psicología Social*, C. 8, S. 1, 1993, ss. 17–32, <https://doi.org/10.1080/02134748.1993.10821667>.

- SAHDRA Baljinder, & Michael ROSS, “Group Identification and Historical Memory”, *Personality and Social Psychology Bulletin*, C. 33, S. 3, 2007, ss. 384–395. <https://doi.org/10.1177/0146167206296103>.
- SCHMIDT Stephen R., & Lijuan QIAO, “A Comparison of Chinese and American Memories for Public Events”, *Applied Cognitive Psychology*, C. 34, S. 1, 2019, ss. 217–227. <https://doi.org/10.1002/acp.3611>.
- SCHUMAN Howard, & Jacqueline SCOTT, “Generations and Collective Memories”, *American Sociological Review*, C. 54, S. 3, 1989, ss. 359–381.
- SCHWARTZ Shalom H., & Wolfgang BILSKY, “Toward a Universal Psychological Structure of Human Values”, *Journal of Personality and Social Psychology*, C. 53, S. 3, 1987, ss. 550–562, <https://doi.org/10.1037/0022-3514.53.3.550>.
- SCHWARTZ Shalom H., “A Theory of Cultural Values and Some Implication for Work”, *Applied Psychology*, C. 48, S. 1, 1999, ss. 23–47. <https://doi.org/10.1111/j.1464-0597.1999.tb00047.x>.
- SCHWARTZ Shalom H., “An Overview of the Schwartz Theory of Basic Values”, *Online Readings in Psychology and Culture*, C. 2, S. 1, 2012, ss. 1–20. <https://doi.org/10.9707/2307-0919.1116>.
- SCHWARTZ Shalom H., “Are There Universal Aspects in the Structure and Contents of Human Values?”, *Journal of Social Issues*, C. 50, S. 4, 1994, ss. 19–45, <https://doi.org/10.1111/j.1540-4560.1994.tb01196.x>.
- SCHWARTZ Shalom H., “Draft User’s Manual: Proper Use of Schwartz Value Survey”. Versiyon 14 January 2009, haz. Romie F. Littrell, Auckland, New Zealand: Centre for Cross Cultural Comparisons, 2009, <http://www.crossculturalcentre.homestead.com>.
- SCHWARTZ Shalom H., “Universals in the Content and Structure of Values: Theoretical Advances and Empirical Tests in 20 Countries”, *Advances in Experimental Social Psychology*, ed. Mark P. Zanna, C. 25, New York: Academic Press, 1992, ss. 1–65. [https://doi.org/10.1016/S0065-2601\(08\)60281-6](https://doi.org/10.1016/S0065-2601(08)60281-6).
- SCHWARTZ Shalom H., “Value Priorities and Behavior: Applying a Theory of Integrated Value Systems”, *The Psychology of Values: The Ontario Symposium*, ed. C. Seligman, J. M. Olson, & M. P. Zanna, C. 8, Hillsdale, NJ: Erlbaum, 1996, ss. 1–24.

- SCHWARTZ Shalom H., Jan CIECIUCH, Michele VECCHIONE, Eldad DAVIDOV, Ronald FISCHER, Constanze BEIERLEIN, Alice RAMOS, Markku VERKASALO, Jan-Erik LÖNNQVIST, Kürşad DEMİRUTKU, Özlem DİRİLEN-GÜMÜŞ, & Mark KONTY, “Refining the Theory of Basic Individual Values”, *Journal of Personality and Social Psychology*, C. 103, S. 4, 2012, ss. 663–688. <https://doi.org/10.1037/a0029393>.
- SHTEYNBERG Garriy, “A Silent Emergence of Culture: The Social Tuning Effect”, *Journal of Personality and Social Psychology*, C. 99, S. 4, 2010, ss. 683–689, <https://doi.org/10.1037/a0019573>.
- SIDANIUS Jim, & Felicia PRATTO, *Social Dominance: An Intergroup Theory of Social Hierarchy and Oppression*, Cambridge: Cambridge University Press, 1999.
- SIDANIUS Jim, Shana LEVIN, Christopher M. FEDERICO, & Felicia PRATTO, “Legitimizing Ideologies: The Social Dominance Approach”, *The Psychology of Legitimacy: Emerging Perspectives on Ideology, Justice, and Intergroup Relations*, ed. John Jost & Brenda Major, New York: Cambridge University Press, ss. 307–331, 2001.
- SIDANIUS Jim, Shana LEVIN, & Felicia PRATTO, “Consensual Social Dominance Orientation and Its Correlates within the Hierarchical Structure of American Society”, *International Journal of Intercultural Relations*, C. 20, S. 3-4, 1996, ss. 385–408, [https://doi.org/10.1016/0147-1767\(96\)00025-9](https://doi.org/10.1016/0147-1767(96)00025-9).
- SINGELIS Theodore M., Catherine HUBBARD, Pa HER, & Sylvia AN, “Convergent validation of the Social Axioms Survey”, *Personality and Individual Differences*, C. 34, S. 2, 2003, ss. 269–282. [https://doi.org/10.1016/S0191-8869\(02\)00043-0](https://doi.org/10.1016/S0191-8869(02)00043-0).
- SIRE Adeline, Patrick RATEAU, & Bastien TRÉMOLIÈRE, “Integrating People’s Reasoning Differences to the Study of Social Representations and Conspiracy Theories”, 2018, <https://doi.org/10.31234/osf.io/e3w8s>.
- STONE Charles B., & Alexander C. V. JAY, “A Comparison of Flashbulb Memories for Positive and Negative Events and Their Biopsychosocial Functions”, *Flashbulb Memories: New Challenges and Future Perspectives*, ed. Olivier Luminet, & Antonietta Curci, 2.b., New York: Psychology Press, ss. 161–181, 2018.
- STONE Charles B., Aurélie MERCY, Laurent LICATA, Olivier KLEIN, & Olivier LUMINET, “Mnemonic Differences and Similarities across Opposing Social

- Groups: The Linguistic Conflict at the University of Leuven as a Case Study”, *Journal of Applied Research in Memory and Cognition*, C. 2, S. 3, 2013, ss. 166–172. <https://doi.org/10.1016/j.jarmac.2013.07.003>.
- STONE Charles B., & William HIRST, “(Induced) Forgetting to Form a Collective Memory”, *Memory Studies*, C. 7, S. 3, 2014, ss. 314–327. <https://doi.org/10.1177/1750698014530621>.
- STONE Charles B., Oliver LUMINET, & Masanobu TAKAHASHI, “Remembering Public, Political Events: A Cross-Cultural and-Sectional Examination of Australian and Japanese Public Memories”, *Applied Cognitive Psychology*, C. 29, S. 2, 2015, ss. 280–290, <https://doi.org/10.1002/acp.3106>.
- STONE Charles B., Aurélie VAN DER HAEGEN, Olivier LUMINET, & William HIRST, “Communicative vs. Cultural Memory: An Intergenerational Examination of World War II Memories across and Within Belgian French Speaking Families”, *Journal of Applied Research in Memory and Cognition*, C. 3, 2014, ss. 280–286. <https://doi.org/10.1016/j.jarmac.2014.08.002>.
- TAJFEL Henri, & John C. TURNER, “An Integrative Theory of Intergroup Relations”, *The Social Psychology of Intergroup Relations*, ed. William G. Austin, & Stephen Worchel, Monterey, California: Brooks-Cole, 1979, ss. 33–47.
- TALARICO Jennifer M., & David C. RUBIN, “Confidence, not Consistency, Characterizes Flashbulb Memories”, *Psychological Science*, C. 14, S. 5, 2003, ss. 455–461. <https://doi.org/10.1111/1467-9280.02453>.
- TALARICO Jennifer M., & David C. RUBIN, “Ordinary Memory Processes Shape Flashbulb Memories of Extraordinary Events: A Review of 40 Years of Research”, *Flashbulb Memories: New Challenges and Future Perspectives*, ed. Olivier Luminet, & Antonietta Curci, 2.b., New York: Psychology Press, ss. 112–134, 2018.
- TALARICO Jennifer M., & Kira M. MOORE, “Memories of ‘The Rivalry’: Differences in How Fans of the Winning and Losing Teams Remember the Same Game”, *Applied Cognitive Psychology*, C. 26, S. 5, 2012, ss. 746–756. <http://dx.doi.org/10.1002/acp.2855>.
- TALARICO Jennifer M., Annette BOHN, & Ineke WESSEL, “The Role of Event Relevance and Congruence to Social Groups in Flashbulb Memory Formation”,

- Memory*, C. 27, S. 7, 2019, ss. 985–997, <https://doi.org/10.1080/09658211.2019.1616097>.
- TAMAYO-AGUDELO William Fernando, (Abstract'tan yararlanılmıştır), “Memorias Flashbulb y Representaciones Sociales. Propuesta Para un Estudio Conjunto”, *Revista Psicoespacios*, C. 6, S. 7, 2012, ss. 183–199. <http://revistas.iue.edu.co/index.php/Psicoespacios/article/view/95>.
- TEKCAN Ali İ., “Flashbulb Memories for a Negative and a Positive Event: News of Desert Storm and Acceptance to College”, *Psychological Reports*, C. 88, S. 2, 2001, ss. 323–331. <https://doi.org/10.2466/pr0.2001.88.2.323>.
- TEKCAN Ali İ., Berivan ECE, Sami GÜLGÖZ, & Nurhan ER, “Autobiographical and Event Memory for 9/11: Changes across One Year”, *Applied Cognitive Psychology*, C. 17, S. 9, 2003, ss. 1057–1066. <https://doi.org/10.1002/acp.985>.
- TINTI Carla, Susanna SCHMIDT, Igor SOTGIU, Silvia TESTA, & Antonietta CURCI, “The Role of Importance/Consequentiality Appraisal in Flashbulb Memory Formation: The Case of the Death of Pope John Paul II”, *Applied Cognitive Psychology*, C. 23, S. 2, 2009, ss. 236–253. <https://doi.org/10.1002/acp.1452>.
- TINTI Carla, Susanna SCHMIDT, Silvia TESTA, & Linda J. LEVINE, “Distinct Processes Shape Flashbulb and Event Memories”, *Memory & Cognition*, C. 42, S. 4, 2014, ss. 539–551. <https://doi.org/10.3758/s13421-013-0383-9>.
- TURNER John C., “Some Current Issues in Research on Social Identity and Self-Categorization Theories”, *Social Identity: Context, Commitment, Content*, ed. N. Ellemers, R. Spears, & B. Doosje, Oxford: Blackwell, ss. 6–34, 2000.
- VORSINA Margarita, Matthew MANNING, Jill SHEPPARD, & Christopher M. FLEMING, “Social Dominance Orientation, Fear of Terrorism and Support for Counter-Terrorism Policies”, *Australian Journal of Political Science*, C. 54, S. 1, 2018, ss. 1-15. <https://doi.org/10.1080/10361146.2018.1552920>.
- VOELKLEIN Corina, & Caroline HOWARTH, “A Review of Controversies about Social Representations Theory: A British Debate”, *Culture and Psychology*, C. 11, S. 4, 2005, ss. 431–454. <https://doi.org/10.1177/1354067X05058586>.
- WANG Qi, “Studying Cognitive Development in Cultural Context: A Multi-Level Analysis Approach”, *Developmental Review*, C. 50, S. A, 2018, ss. 54–64. <https://doi.org/10.1016/j.dr.2018.03.002>.

- WANG Qi, & Çağla AYDIN, “Cultural Issues in Flashbulb Memory”, *Flashbulb Memories: New Issues and New Perspectives*, ed. Olivier Luminet, & Antonietta Curci, New York, NY: Psychology Press, ss. 247–268, 2009.
- WANG Qi, & Çağla AYDIN, “Culture in Flashbulb Memory”, *Flashbulb Memories: New Challenges and Future Perspectives*, ed. Olivier Luminet, & Antonietta Curci, 2.b., New York: Psychology Press, ss. 240–262, 2018.
- WANG Qi, & Martin A. CONWAY, “The Stories We Keep: Autobiographical Memory in American and Chinese Middle-Aged Adults”, *Journal of Personality*, C. 72, 2004, ss. 911–938. <https://doi.org/10.1111/j.0022-3506.2004.00285.x>.
- WANG Qi, Martin A. CONWAY, Sarah KULKOFISKY, Yubo HOU, Katrin MUELLER-JOHNSON, Çağla AYDIN, & Helen L. WILLIAMS, “The ‘Egocentric’ Americans? Long-Term Memory for Public Events in Five Countries”, *Cognitive Science*, C. 4, S. 2, 2009, ss. 111–120.
- WITTENBAUM Gwen M., & Ernest S. PARK, “The Collective Preference for Shared Information”, *Current Directions in Psychological Science*, C. 10, S. 2, 2001, ss. 70–73. <https://doi.org/10.1111/1467-8721.00118>.
- WRIGHT Daniel B., George D. GASKELL, & Colm A. O’MUIRCHEARTAIGH, “Flashbulb Memory Assumptions: Using National Surveys to Explore Cognitive Phenomena”, *British Journal of Psychology*, C. 89, 1998, ss. 103-121, <https://doi.org/10.1111/j.2044-8295.1998.tb02675.x>.
- YILDIRIM Necip, Sivil Toplum Kuruluşu Gönüllülerinin Adil Dünya İnançları, Sosyal Baskınlık Yönelimleri ve Sistemi Meşru Algılama Düzeyleri, (Yüksek Lisans Tezi), Mersin: Mersin Üniversitesi Sosyal Bilimler Enstitüsü, 2010.

EKLER

Ek 1. Arařtırma İzinleri

Ek 1.1. Bursa Uludađ Üniversitesi Sosyal ve Beřerî Bilimler Arařtırma ve Yayın Etik Kurulu Veri Toplama İzni Karar Örneđi

ULUDAĐ ÜNİVERSİTESİ
ARAŐTIRMA VE YAYIN ETİK KURULLARI
(Sosyal ve Beřeri Bilimler Arařtırma ve Yayın Etik Kurulu)
TOPLANTI TUTANAđI

OTURUM TARİHİ
25 Mayıs 2018

OTURUM SAYISI
2018-05

KARAR NO 14: Sosyal Bilimler Enstitüsü Müdürlüğü'nden alınan Psikoloji Anabilim Dalı doktora öđrencisi Merve ÇAVUŐOđLU'nun "15 Temmuz 2016 Gecesine İliřkin Anılar Örneđi Üzerinden İdeolojik Asimetri ve Flař Anı Oluřumu arasındaki İliřkinin İncelenmesi" konulu tez çalışması kapsamında uygulanacak ölçek sorularının deđerlendirilmesine geçildi.

Yapılan görüřmeler sonunda: Sosyal Bilimler Enstitüsü Psikoloji Anabilim Dalı doktora öđrencisi Merve ÇAVUŐOđLU'nun "15 Temmuz 2016 Gecesine İliřkin Anılar Örneđi Üzerinden İdeolojik Asimetri ve Flař Anı Oluřumu arasındaki İliřkinin İncelenmesi" konulu tez çalışması kapsamında uygulanacak ölçek sorularının, fikri, hukuki ve telif hakları bakımından metot ve ölçeđine iliřkin sorumluluđu başvuruçuya ait olmak üzere uygun olduđuna oybirliđi ile karar verildi.

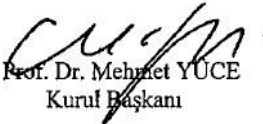
Prof. Dr. Mehmet YUCE
Kurul Bařkanı

Ek 1.2. Bursa Uludağ Üniversitesi Rektörlüğü Veri Toplama İzni Karar Örneği



T.C.
BURSA ULUDAĞ ÜNİVERSİTESİ REKTÖRLÜĞÜ
Genel Sekreterlik



Sayı: 26468960-044/40790

06/11/2018

Konu: Merve ÇAVUŞOĞLU'nun Uygulama İzni

İlgi : 19.10.2018 tarihli ve 86162157-302.99/9287 sayılı yazınız.

İlgi yazınızda bahsi geçen Enstitünüz Psikoloji Anabilim Dalı doktora öğrencisi Merve ÇAVUŞOĞLU'nun "15 Temmuz 2016 Gecesine İlişkin Anılar Örneği Üzerinden İdeolojik Asimetri ve Flaş Anı Oluşumu arasındaki İlişkinin İncelenmesi" konulu tez çalışması kapsamında Fakülterizde uygulamaya yapma isteği Rektörlüğümüzce uygun bulunmuştur.

Bilgilerinizi rica ederim.

imza

Prof. Dr. Eray ALPER
Rektör a.
Rektör Yardımcısı

Ek :

1-Yazı örneği (1 sayfa)

2-Yazı eki (39 sayfa)

Dağıtım :

Gereği :

Fakülte Dekanlıklarına

Bilgi :

Sosyal Bilimler Enstitüsü Müdürlüğüne

Bu belge, 5070 sayılı Kanun hükümlerine uygun olarak elektronik imza ile imzalanmıştır.

U.Ü. Rektörlüğü Görükle Kampüsü 16059 Nilüfer/BURSA

Bilgi İçin: Çiğdem ŞENOL

Tel : 0224 294 00 86 Faks : 0224 294 00 37

Şef

e-posta : uugs@uludag.edu.tr Elektronik Ağ : www.uludag.edu.tr

Tel : 0224 294 00 38

Bu belge UDOS ile hazırlanmıştır. Teyit için: <https://udoc.uludag.edu.tr/teyit/ab0LZ7L7ZksgXuwifz9Q>

Ek 2. I. Araştırma Ölçüm Araçları

Ek 2.1. Bilgilendirilmiş Gönüllü Olur Formu

Değerli Katılımcı,

Bu araştırma, Uludağ Üniversitesi Psikoloji Bölümü doktora öğrencisi Merve ÇAVUŞOĞLU tarafından, Sosyal Psikoloji Doktora Programı bitirme tezi kapsamında, Prof. Dr. M. Ersin KUŞDİL danışmanlığında toplumsal anılardaki çeşitli eğilimleri incelemek amacıyla yapılmaktadır.

Araştırma süresince sizden birtakım toplumsal olayları hatırlamanız ve hatırlayacağınız bu olaylarla ilgili kişisel deneyimlerinize dair sorular yanıtlamanız beklenecektir. Kişilerin yaşadıkları olaylara ilişkin algılarının, deneyimlerinin, anılarının ve tutumlarının değişiklik gösterdiği bilinmektedir. Söz konusu çalışmanın bir bellek testi olmadığını, bu nedenle yanıtlayacağınız soruların doğru ya da yanlış cevapları olmayacağını belirtmek isteriz. Sizden ricamız içtenlikle kendinize en yakın hissettiğiniz yanıtları vermenizdir. Soruları yanıtlamanız yaklaşık beş dakikanızı alacaktır.

Araştırmamıza katılımınız tamamen gönüllülük esasına dayanmaktadır. Çalışma süresince, sizden kimlik belirleyici hiçbir bilgi istenmeyecektir. Cevaplarınız tamamıyla gizli tutulacak ve sadece araştırmacılar tarafından anonim olarak değerlendirilecektir; elde edilecek sonuçlar sadece bilimsel araştırmalar dâhilinde kullanılacaktır.

Araştırmada yer alan sorular Uludağ Üniversitesi Sosyal ve Beşerî Bilimler Araştırma ve Yayın Etik Kurulu'nca incelenmiş olup 2018-05-14 sayılı kararla onaylanmıştır. Çalışmanın hiçbir bölümünde, kişisel rahatsızlık verecek sorular bulunmamasına gayret edilmiştir. Ancak, katılım sırasında çalışmadan ya da herhangi başka bir nedenden ötürü kendinizi rahatsız hissederseniz cevaplamaı yarıda bırakmakta serbestsiniz.

Araştırmayla ilgili haklarınız konusunda Uludağ Üniversitesi Sosyal ve Beşerî Bilimler Araştırma ve Yayın Etik Kuruluna (Telefon: 0224 295 51 50) ve katılmadan önce araştırma ile ilgili daha fazla bilgi almak isterseniz bizlere (Telefon: 0224 294 18 73) danışabilirsiniz.

Şimdiden çok teşekkür ederiz.

Doktora Öğrencisi
Merve ÇAVUŞOĞLU

Tez Danışmanı
Prof. Dr. M. Ersin KUŞDİL

Yukarıdaki metni okudum. Bu çalışmanın amacını ve işleyişini anladım.
Bu koşullarda, çalışmaya tamamen gönüllü olarak katılmayı kabul ediyorum.

Onay için
işaretleyiniz

Ek 2.2. Hiyerarşik Çağrışım Formu

Lütfen 15 Temmuz 2016 akşamı yaşanan olayları düşündüğünüzde aklınıza gelen ilk yedi kelimeyi yazınız.

Cevap A:.....
Cevap B:.....
Cevap C:.....
Cevap D:.....
Cevap E:.....
Cevap F:.....
Cevap G:.....

Şimdi lütfen yazdığınız kelimeleri 15 Temmuz 2016 akşamı yaşanan olayları sizin fikrinize göre en çok simgeleyenden en az simgeleyene doğru sıralayınız. “1” yazdığınız yedi kelime arasında en çok simgeleyeni, “7” ise söz konusu olayı en az simgeleyeni temsil edecektir.

1:.....
2:.....
3:.....
4:.....
5:.....
6:.....
7:.....

Ek 2.3. Flaş Anı Değerlendirme Formu

15 Temmuz 2016 akşamı yaşananlara ilişkin haberi ilk duyduğunuz zamanki koşullarınızı hatırlıyor musunuz? Lütfen 15 Temmuz 2016 akşamı yaşananları öğrendiğiniz anı aklınıza getirmeye çalışınız ve bu olayla ilgili aşağıdaki soruları yanıtlayınız.

- 1) Olayı ilk duyduğunuz anı hatırlıyor musunuz? Evet Hayır
- 2) Olaydan ilk *nasıl* haberdar olduğunuzu (örneğin, televizyon, radyo, arkadaş yoluyla) belirtiniz. Eğer hatırlamıyorsanız, “bilmiyorum” yazınız. _____
- 3) Olayı ilk öğrendiğinizde *nerede* olduğunuzu belirtiniz. Eğer hatırlamıyorsanız, “bilmiyorum” yazınız. _____
- 4) Olayı ilk öğrendiğinizde *saatin* tam olarak kaç olduğunu belirtiniz. Eğer hatırlamıyorsanız, “bilmiyorum” yazınız. _____
- 5) Olayı ilk öğrendiğinizde *kiminle (ya da kimlerle)* birlikte olduğunuzu belirtiniz. Eğer hatırlamıyorsanız, “bilmiyorum” yazınız. _____
- 6) Olayı ilk öğrendiğinizde *ne yapıyor olduğunuzu* belirtiniz. Eğer hatırlamıyorsanız, “bilmiyorum” yazınız. _____
- 7) Olayı ilk öğrendiğinizde *ilk tepkinizin* ne olduğunu belirtiniz. Eğer hatırlamıyorsanız, “bilmiyorum” yazınız. _____
- 8) Olayı ilk öğrendiğinizde *ilk düşüncenizin* ne olduğunu belirtiniz. Eğer hatırlamıyorsanız, “bilmiyorum” yazınız. _____
- 9) Olayı ilk öğrendiğinizde *ilk duygunuzun* ne olduğunu belirtiniz. Eğer hatırlamıyorsanız, “bilmiyorum” yazınız. _____

- 10) Olayı ilk öğrendiğinizde bu olayın *sizin* için ne kadar önemli olduğunu düşündünüz?
- 1 Hiç önemli değildi 2 3 4 5 6 7 8 9 10 Çok önemliydi
- 11) Olayı ilk öğrendiğinizde bu olayın *Türkiye* için ne kadar önemli olduğunu düşündünüz?
- 1 Hiç önemli değildi 2 3 4 5 6 7 8 9 10 Çok önemliydi
- 12) Olayı ilk öğrendiğinizde duyularınız ne kadar yoğundu?
- 1 Hiç 2 Çok az 3 Biraz 4 Oldukça 5 Çok
- 13) Olayı ilk öğrendiğiniz anı hatırladığınızda o anı *zihninizde canlandırabiliyor* musunuz?
- 1 Hiç 2 Çok az 3 Biraz 4 Oldukça 5 Çok
- 14) Teknik nedenlerle lütfen bu soruya “biraz” yanıtını işaretleyerek yanıt veriniz.
- 1 Hiç 2 Çok az 3 Biraz 4 Oldukça 5 Çok
- 15) Olayı ilk öğrendiğiniz anı hatırladığımızda bedeninizde herhangi bir *fizyolojik tepki* (kalp atışının hızlanması, huzursuzluk hissi, gerginlik, terleme, ağlayacak gibi olma gibi) hissediyor musunuz?
- 1 Hiç 2 Çok az 3 Biraz 4 Oldukça 5 Çok
- 16) Olayı ilk öğrendiğiniz anı hatırladığımızda sanki *zamanda geriye yolculuk* yapıyormuş gibi hissediyor musunuz?
- 1 Hiç 2 Çok az 3 Biraz 4 Oldukça 5 Çok
- 17) Olayı aklıma getirdiğimde, olup biteni çok *net* hatırlıyorum.
- 1 Hiç 2 Çok az 3 Biraz 4 Oldukça 5 Şu an gerçekleşiyor muş gibi net

18)	Olayın duyulmasından sonra medyadaki ve sosyal medyadaki haber ve tartışmaları ne sıklıkta <i>takip ettiniz?</i>	1 Hiç	2 Bir kez	3 Haftada bir	4 Haftada birçok kez	5 Her gün
19)	Olay gerçekleştiği zaman size ne kadar <i>şaşırtıcı</i> görünmüştü?	1 Hiç şaşırtıcı değildi	2 Çok az şaşırtıcıydı	3 Biraz şaşırtıcıydı	4 Oldukça şaşırtıcıydı	5 Çok şaşırtıcıydı
20)	Olay gerçekleştiği zaman size <i>duygusal</i> açıdan nasıl görünmüştü (olumlu mu, olumsuz mu yoksa nötr mü)?	-2 Çok olumsuz	-1 Olumsuz	0 Nötr	1 Olumlu	2 Çok olumlu
21)	Bu olay sizin hayatınızda ne kadar çok <i>anlık değişikliğe</i> neden oldu?	1 Hiç olmadı	2 Çok az oldu	3 Biraz oldu	4 Oldukça çok değişikliğe neden oldu	5 Çok fazla değişikliğe neden oldu
22)	Bu olay sizin hayatınız için ne kadar çok <i>uzun vadeli değişikliklere</i> neden oldu?	1 Hiç olmadı	2 Çok az oldu	3 Biraz oldu	4 Oldukça çok değişikliğe neden oldu	5 Çok fazla değişikliğe neden oldu
23)	Bu olay hakkında ne sıklıkta düşünürsünüz?	1 Hemen Hemen hiç	2 Nadiren	3 Ara sıra	4 Sık Sık	5 Çok Sık
24)	Bu olay hakkında diğer insanlarla ne sıklıkta konuşursunuz?	1 Hemen Hemen hiç	2 Nadiren	3 Ara sıra	4 Sık Sık	5 Çok Sık

Ek 2.4. Kişisel Bilgi Formu

- 1) Cinsiyetiniz: Kadın Erkek
- 2) Yaşınız: _____
- 3) Eğitim Durumunuz: İlkokul Üniversite
 Ortaokul Yüksek Lisans
 Lise Doktora
 Yüksekokul
- 4) Mesleğiniz: Memur Özel sektör çalışanı
 İşçi Sözleşmeli personel
 Öğrenci Serbest meslek
 Ev Hanımı Çalışmıyor
 Emekli Diğer _____
- 5) İkamet ettiğiniz yerleşim birimi: Büyükşehir Şehir İlçe Belde Köy

Ek 2.5. Katılım Sonrası Bilgilendirme Formu

Değerli Katılımcı,

Bu araştırma, başlangıçta da belirtildiği gibi, Uludağ Üniversitesi Psikoloji Bölümü doktora öğrencisi Merve ÇAVUŞOĞLU tarafından, Sosyal Psikoloji Doktora Programı bitirme tezi kapsamında, Prof. Dr. M. Ersin KUŞDİL danışmanlığında yürütülmektedir.

Flaş anılar, psikoloji literatüründe önemli, beklenmedik ve duygusal boyutu olan toplumsal ya da bireysel olayların ilk kez öğrenildiği an ile ilgili ayrıntıların hatırlanmasına (kimden vs.) verilen isimdir. Olayın üzerinden çok uzun zaman geçse de olayı öğrendiğiniz ana dair koşullar çok net bir şekilde hatırlanabilir. Araştırmanın amacı, toplumsal anılara yönelik flaş anılara yönelik sosyal temsil sıklığını belirlemektir. Biraz önce katıldığınız çalışma üç aşamalı bir doktora çalışmasının ilk aşaması olan betimsel süreci kapsamaktadır.

Bu araştırma kapsamında sizden toplanan veriler tamamıyla gizli tutulacak ve sadece araştırmacılar tarafından anonim olarak değerlendirilecektir. Elde edilecek bilimsel bilgiler kimseyle paylaşılmayacak, yalnızca araştırmanın sonraki aşamalarında, akademik ve bilimsel sunum ve yazılarda kullanılacaktır.

Araştırmanın sonuçlarını öğrenmek ya da araştırma ile ilgili daha fazla bilgi almak için Merve Çavuşoğlu ile e-posta (mcavusoglu@uludag.edu.tr) ya da telefon (0 224 294 18 73) aracılığıyla iletişim kurabilirsiniz.

Bu çalışmaya katıldığınız için çok teşekkür ederiz.

Doktora Öğrencisi
Merve ÇAVUŞOĞLU

Tez Danışmanı
Prof. Dr. M. Ersin KUŞDİL

Ek 3. Hakem Uygulaması için Sunulan Yönerge

Çalışmamızda 15 Temmuz 2016 tarihinde yaşanan olaya (*toplumsal flaş anı*) /bir yakınının ciddi bir hastalık ya da kaza sonucu tehlike içinde bulunduğunu ya da hayatını kaybettiğini öğrendiği bir anına (*bireysel flaş anı*) yönelik FA'ların kalite düzeyi, katılımcıların olayı ilk kez öğrendikleri bağlam ile ilgili olarak sorulan şu dört maddeyle değerlendirilmektedir: (1) olayı ilk olarak nasıl öğrendikleri; (2) olayı öğrendikleri sırada nerede oldukları; (3) olayı saat kaçta öğrendikleri; (4) o an ne yaptıkları.

Bu sorularla, katılımcıların anılarının bireysel olarak ne denli güçlü olduklarına dair bir indeks oluşturmak amaçlanmaktadır. Güçlü bir flaş anının, bu dört soruyla ölçülmeye çalışılan özelliklerin tümüne ya da çoğuna sahip olması beklenir. Öte yandan, bu konuda bireyler arası farkların bulunması da gayet muhtemeldir. Aşağıdaki tablo, bu çalışmamızda katılımcıların bireysel flaş anı kalitelerini rakamsal olarak nasıl hesaplayacağımızı göstereniz için aktarılmıştır.

Sizden beklenen, dört soruya katılımcılar tarafından verilen yazılı yanıtları inceleyerek “Hatırlamıyorum”, “Emin değilim”, “Sanırım”, “Muhtemelen” gibi kesinlik içermeyen yanıtlarla karşılaştığımızda ilgili soru için yanıtı incelediğiniz katılımcıya “0” puanını vermektir. Bunların dışındaki yanıtlarda eğer verilmiş olan bilginin ciddi, inandırıcı ve sorulan soruyla bağlantılı olduğu kanıdaysanız, o soru için ilgili katılımcıya “1” puanı veriniz. Her bir soruya verilen yanıtı incelerken aynı katılımcının diğer üç soruya verdiği yanıtları da göz önüne alarak kararınızı şekillendirmenizi öneririz; bu şekilde, sorulara verilen yanıtların tutarlılıklarını da gözlemleme şansı elde ederek kararınızı daha da netleştirebilirsiniz.

Teşekkürler...

SORULAR	PUANLAMA		
1) Olaydan ilk nasıl haberdar olduğunuzu (örneğin, televizyon, radyo, arkadaş yoluyla) belirtiniz. “Eğer hatırlamıyorsanız, “bilmiyorum” yazınız.	0 “Hatırlamıyorum, Emin değilim, Sanırım, Muhtemelen” vb.	1 Ciddi, inandırıcı ve sorulan soruyla bağlantılı ve diğer sorularla bütünlük içeren bilgiler	
2) Olayı ilk öğrendiğinizde nerede olduğunuzu belirtiniz. Eğer hatırlamıyorsanız, “bilmiyorum” yazınız.	0 “Hatırlamıyorum, Emin değilim, Sanırım, Muhtemelen” vb.	1 Ciddi, inandırıcı ve sorulan soruyla bağlantılı ve diğer sorularla bütünlük içeren bilgiler	
3) Olayı ilk öğrendiğinizde saatin tam olarak kaç olduğunu belirtiniz. Eğer hatırlamıyorsanız, “bilmiyorum” yazınız.	0 “Hatırlamıyorum, Emin değilim, Sanırım, Muhtemelen” vb.	1 Ciddi, inandırıcı ve sorulan soruyla bağlantılı ve diğer sorularla bütünlük içeren bilgiler	
4) Olayı ilk öğrendiğinizde ne yapıyor olduğunuzu belirtiniz. Eğer hatırlamıyorsanız, “bilmiyorum” yazınız.	0 “Hatırlamıyorum, Emin değilim, Sanırım, Muhtemelen” vb.	1 Ciddi, inandırıcı ve sorulan soruyla bağlantılı ve diğer sorularla bütünlük içeren bilgiler	
	Flaş anı yok	Zayıf Flaş Anı	Güçlü Flaş Anı
	0	1, 2, 3	4

Ek 4. II. Araştırma-Ön Çalışma Ölçüm Araçları

Ek 4.1. Bilgilendirilmiş Gönüllü Olur Formu¹⁶

U.Ü. SOSYAL VE BEŞERÎ BİLİMLER ARAŞTIRMA VE YAYIN ETİK KURULU

BİLGİLENDİRİLMİŞ GÖNÜLLÜ OLUR FORMU

LÜTFEN BU DÖKÜMANI DİKKATLİCE OKUMAK İÇİN ZAMAN AYIRINIZ

Sizi Uludağ Üniversitesi Psikoloji Bölümü Sosyal Psikoloji Doktora programına bağlı olarak Prof. Dr. M. Ersin KUŞDİL'in danışmanlığında yürütülen doktora öğrencisi Merve ÇAVUŞOĞLU'nun tez çalışması kapsamında gerçekleştirilen ankete dayalı bir **araştırmaya** davet ediyoruz. Bu araştırmaya katılıp katılmama kararını vermeden önce, araştırmanın neden ve nasıl yapılacağını bilmeniz gerekmektedir. Bu nedenle bu formun okunup anlaşılması büyük önem taşımaktadır. Aşağıdaki bilgileri dikkatlice okumak için zaman ayırınız. İsterseniz bu bilgileri aileniz ve/veya yakınlarınız ile tartışınız. Eğer anlayamadığınız ve sizin için açık olmayan şeyler varsa, ya da daha fazla bilgi almak isterseniz bize sorunuz.

Bu çalışmaya katılım tamamen **gönüllülük** esasına dayanmaktadır. Çalışmaya katılmama hakkına sahiptir. **Anketi yanıtlamanız, araştırmaya katılım için onam verdiğiniz** biçiminde yorumlanacaktır. Size verilen **formlardaki** soruları yanıtlarken kimsenin baskısı veya telkini altında olmayın. Bu formlardan elde edilecek bilgiler tamamen araştırma amacı dâhilinde kullanılacaktır.

Araştırmada yer alan sorular Uludağ Üniversitesi Sosyal ve Beşerî Bilimler Araştırma ve Yayın Etik Kurulu'nca incelenmiş olup 2018-05-14 sayılı kararla onaylanmıştır. Çalışmanın hiçbir bölümünde, kişisel rahatsızlık verecek sorular bulunmamasına gayret edilmiştir. Ancak, katılım sırasında çalışmadan ya da herhangi başka bir nedenden ötürü kendinizi rahatsız hissederseniz cevaplamayı yarıda bırakmakta serbestsiniz.

Araştırma Sorumlusu
Prof. Dr. M. Ersin KUŞDİL

Araştırmanın Amacı:

¹⁶ Araştırmanın amacı, izlenecek olan metot ve yapılacak işlemler araştırma bağlamına göre değişimlenmiştir. İlgili alt başlığın altında çalışmanın niteliğine bağlı olarak katılımcılara sunulan açıklama belirtilmiştir.

Bu tez çalışması kişilerin sosyal olgulara karşı tutumuyla bir takım sosyal psikolojik değişkenlerin ilişkisini incelemek amacıyla yapılmaktadır.

İzlenecek Olan Metot ve Yapılacak İşlemler:

Bu araştırma kapsamında sosyal olgulara ilişkin ilgili birtakım soruları içeren anketleri kalem-kâğıt kullanarak cevaplamanız istenecektir. Formlar sizin genel tutum ve davranışlarınız ile ilgili soruları içeren farklı bölümlerden oluşmaktadır ve her bölümün başında soruları nasıl cevaplandıracağınız anlatılmaktadır. Anketlerdeki soruların doğru cevapları yoktur. İnsanların yaşadıkları olaylara ilişkin algıları, deneyimleri ve tutumları değişiklik göstermektedir. Bu sebeple yanıtlayacağınız soruların doğru ya da yanlış cevapları yoktur. Sizden istediğimiz kendinize en yakın hissettiğiniz cevapları işaretlemenizdir. Önemli olan sizin gerçek düşüncelerinizi öğrenmektir. Soruları eksiksiz olarak cevaplamanız bizim için önem arz etmektedir.

Araştırmanın Süresi:

Tüm çalışmanın ortalama 30 dakikada tamamlanması beklenmektedir.

Katılması Beklenen Gönüllü Sayısı:

Çalışmada 750 gönüllü katılımcının yer alması beklenmektedir.

Araştırmanın Yapılacağı Yer(ler):

Bursa Uludağ Üniversitesi çeşitli fakültelerine ait derslikler ve amfilerde yapılacaktır.

Araştırmaya Katılan Araştırmacılar:

Prof. Dr. M. Ersin KUŞDİL - Uludağ Üniversitesi, Psikoloji Bölümü
İletişim Adresi: kusdil@uludag.edu.tr

Araş. Gör. Merve ÇAVUŞOĞLU - Uludağ Üniversitesi, Psikoloji Bölümü
İletişim Adresi: mcavusoglu@uludag.edu.tr
Telefon: +90 224 294 18 73

Ben, yukarıdaki metni okudum ve Uludağ Üniversitesi Fen-Edebiyat Fakültesi Psikoloji Bölümü öğretim elemanları tarafından yürütülen bu çalışmanın amacını, üzerime düşen sorumlulukları tamamen anladım. **Çalışma hakkında soru sorma ve tartışma imkânı buldum ve tatmin edici yanıtlar aldım. Bu çalışmayı istediğim zaman ve herhangi bir neden belirtmek zorunda kalmadan bırakabileceğimi ve bıraktığım zaman herhangi bir olumsuzlukla karşılaşmayacağımı anladım.**

Bu koşullarda söz konusu anket çalışmasına kendi rızamla, hiçbir baskı ve zorlama olmaksızın **gönüllü olarak katılmayı ve verdiğim bilgilerin bilimsel amaçlı yayınlarda kullanılmasını** kabul ediyorum.

Tarih:

İmza:

Ek 4.2. Schwartz Değerler Listesi

Bu bölümde kendinize şu soruyu sorunuz: "Hangi değerler hayatımı yönlendirmeleri açısından benim için daha önemlidir?" Sonraki iki sayfada çeşitli değerleri içeren iki liste bulacaksınız. Bu değerler değişik kültürlerden seçilmişlerdir. Her değer yanındaki parantezde o değer anlamının daha iyi anlaşılmasına yarayabilecek bilgiler vardır.

Sizden istenilen, aşağıdaki ölçeği kullanarak, her değer sizin için, hayatınızı yönlendiren bir ilke olarak önemini bir ölçek sayısıyla belirtmenizdir:

0--sayısı o değer sizin için bütünüyle önemsiz olduğunu, hayatınızı yönlendiren bir ilke olarak anlam taşımadığını gösterecektir.

3--sayısı o değer önemli olduğunu gösterecektir.

6--sayısı o değer çok önemli olduğunu gösterecektir.

Sayı yükseldikçe (0, 1, 2, 3, 4, 5, 6) o değer sizin için hayatınızdaki yönlendiriciliği bakımından daha önemli olduğu anlaşılacaktır.

-1 (eksi bir) --sayısı sizi yönlendiren ilkelere ters düşen herhangi bir değer belirtilmesinde kullanılacaktır.

7 --sayısı sizin hayatınızda yönlendirici özellik taşıyan en önemli değer belirtilmesinde kullanılacaktır; genellikle bu tür değerlerden iki taneden fazla olmayacağı düşünülebilir.

Her değerden önce bir boşluk göreceksiniz. Bu boşluklara her değer sizin için taşıdığı önemi gösteren sayıyı (-1, 0, 1, 2, 3, 4, 5, 6, 7) yazınız. Lütfen bütün sayıları kullanarak değerler arasında mümkün olduğunca bir ayırım yapmaya çalışınız. Bazı sayıları bir defadan fazla kullanma ihtiyacı duyabilirsiniz.

Başlamadan önce, ilk listedeki bütün değerleri okuyunuz ve sizin için en önemli olanını seçip önemini belirten sayıyı boşluğa yazınız. Sonra, sizin değerlerinize ters düşen değeri seçip boşluğa -1 sayısını yazınız. Eğer böyle bir değer yoksa size en az önemli görünen birini seçip 0 ya da 1 sayılarından sizce uygun olan birini boşluğa yazınız. Bundan sonra geri kalan değerlere sizce uygun olan bir sayıyı veriniz.

HAYATIMI YÖNLENDİREN BİR İLKE OLARAK BU DEĞER:

İlkelerime ters düşer	Önemli değildir	Önemlidir					Çok önemlidir	En üst düzeyde önemlidir
-1	0	1	2	3	4	5	6	7

DEĞERLER LİSTESİ 1:

- ___ EŞİTLİK (herkese eşit fırsat)
- ___ İÇ UYUM (kendimle barışık olmak)
- ___ SOSYAL GÜÇ SAHİBİ OLMAK (başkalarını denetleyebilmek, üstün olmak)
- ___ ZEVK (istek ve arzuların giderilmesi, doyurulması)
- ___ ÖZGÜR OLMAK (düşünce ve hareket özgürlüğü)
- ___ BAĞLILIK DUYGUSU (başkalarının da beni düşündükleri duygusu)
- ___ MANEVÎ BİR HAYAT (maddi değerlerden çok, manevi, içsel olanlara önem vermek)
- ___ TOPLUMSAL DÜZENİN SÜRMEİNİ İSTEMEK (kanun, nizam yaklaşımı)
- ___ HEYECANLI BİR YAŞANTI SAHİBİ OLMAK (uyarıcı deneyimlerle dolu)
- ___ ANLAMLI BİR HAYAT (hayatta bir amacın olması)
- ___ KİBAR OLMAK (nazik, terbiyeli olmak)
- ___ ZENGİN OLMAK (maddi varlık, para)
- ___ ULUSAL GÜVENLİK (ülkemin düşmanlardan korunması)
- ___ KENDİNE SAYGISI OLMAK (kişinin kendisinin değerli olduğuna inanması)
- ___ İYİLİĞE KARŞILIK VERMEK (başkasına borçlu kalmaktan kaçınmak)
- ___ YARATICI OLMAK (orijinal olmak, hayal gücünü kullanmak)
- ___ BARIŞ İÇİNDE BİR DÜNYA İSTEMEK (savaş ve çatışmalardan uzak bir dünya)
- ___ GELENEKLERE SAYGILI OLMAK (eski değer ve geleneklerin korunması)
- ___ OLGUN SEVGİ (derin duygusal ve ruhsal yakınlıklar)
- ___ KENDİNİ DENETLEYEBİLMEK (kendimi sınırlamak, yanlış olana direnmek)
- ___ DÜNYEVÎ İŞLERDEN EL AYAK ÇEKMEK
- ___ AİLE GÜVENLİĞİ (sevilenlerin tehlikeden uzak olması)
- ___ İNSANLAR TARAFINDAN BENİMSENMEK (başkalarından saygı ve kabul görmek)
- ___ DOĞAYLA BÜTÜNLÜK İÇİNDE OLMAK (doğayla uyum)
- ___ DEĞİŞKEN BİR HAYAT YAŞAMAK (rekabet içinde, yeniliklerle dolu)
- ___ ERDEMLİ OLMAK (olgun bir hayat anlayışı)
- ___ OTORİTE SAHİBİ OLMAK (yönetmek ve yönlendirmek hakkına sahip olmak)
- ___ GERÇEK ARKADAŞLIK (yakın ve destekleyici arkadaşlık)
- ___ GÜZELLİKLERLE DOLU BİR DÜNYA (doğa ve sanatın güzelliği)
- ___ TOPLUMSAL ADALET (haksızlığın düzeltilmesi, zayıfın yanında olmak)

Aşağıda ikinci bir değerler listesi bulacaksınız. İlk listede olduğu gibi, başlamadan önce ikinci listedeki bütün değerleri okuyunuz. Sonra, aralarından en önemli olanını seçip önemine göre bir sayı veriniz. Arkasından da sizin değerlerinize bütünüyle karşıt gelen değeri seçip -1 sayısını boşluğa yazınız. Eğer böyle bir değer yoksa sizin için en az önemli olanını seçip önemine göre 0 ya da 1 sayılarından birini boşluğa yazınız. Sonra geri kalan değerleri sizin için hayatınızı yönlendiren ilkeler olmaları yönünden ele alıp önemlerine göre bir sayı veriniz. Yine bütün sayıları (-1, 0, 1, 2, 3, 4, 5, 6, 7) kullanarak değerler arasında mümkün olduğunca bir ayırım yapmaya çalışınız.

HAYATIMI YÖNLENDİREN BİR İLKE OLARAK BU DEĞER:

İlkelerime ters düşer	Önemli değildir	Önemlidir					Çok önemlidir	En üst düzeyde önemlidir
-1	0	1	2	3	4	5	6	7

DEĞERLER LİSTESİ 2:

- ___ BAĞIMSIZ OLMAK (kendine yeterli, kendine güvenli olmak)
- ___ İLİMLİ OLMAK (aşırı duygu ve hareketlerden kaçınmak)
- ___ SADIK OLMAK (arkadaşlarına ve çevresine bağlı olmak)
- ___ HIRSLI OLMAK (çalışkan, istekli olmak)
- ___ AÇIK FİKİRLİ OLMAK (değişik fikir ve inançlara hoşgörülü olmak)
- ___ ALÇAK GÖNÜLLÜ OLMAK (kendini öne çıkarmamak)
- ___ CESUR OLMAK (macera ve risk aramak)
- ___ ÇEVREYİ KORUMAK (doğayı korumak)
- ___ SÖZÜ GEÇEN BİRİ OLMAK (insanlar ve olaylar üzerinde etkili olmak)
- ___ ANNE-BABAYA VE YAŞLILARA DEĞER VERMEK (saygı göstermek)
- ___ KENDİ AMAÇLARINI SEÇEBİLMEK (kendi hedeflerini bağımsızca belirlemek)
- ___ SAĞLIKLI OLMAK (fiziksel ve ruhsal rahatsızlıklardan uzak olmak)
- ___ YETKİN OLMAK (rekabeti seven, etkili, verimli biri olmak)
- ___ HAYATIN BANA VERDİKLERİNİ KABULLENMEK (hayatın getirdiklerine, kadere razı olmak)
- ___ DÜRÜST OLMAK (içtenlik)
- ___ TOPLUMDAKİ GÖRÜNTÜMÜ KORUYABİLMEK (başkalarına karşı mahcup duruma düşmemek)
- ___ İTAATKÂR OLMAK (görevini yapan, yükümlülüklerini yerine getiren biri olmak)
- ___ ZEKİ OLMAK (mantıklı, akıllı biri olmak)
- ___ YARDIMSEVER OLMAK (başkalarının iyiliği için uğraşmak)
- ___ HAYATTAN TAT ALMAK (yemek-içmekten, cinsellikten, müzikten, vb. hoşlanmak)
- ___ DİNDAR OLMAK (dinsel inanç ve imana bağlılık)
- ___ SORUMLULUK SAHİBİ OLMAK (güvenilir ve inanılır biri olmak)
- ___ MERAK DUYABİLMEK (her şeyle ilgilenen, araştıran biri olmak)
- ___ BAĞIŞLAYICI OLMAK (başkalarının özrünü kabul edebilmek)
- ___ BAŞARILI OLMAK (amaçlarıma ulaşabilmek)
- ___ TEMİZ OLMAK (düzenli, titiz olmak)

Ek 4.3. Sosyal Baskınlık Yönelimi Formu

Aşağıda sizin de katılabileceğiniz ya da karşı olabileceğiniz bir grup ifade verilmiştir. Lütfen her bir ifadeye katılıp katılmama düzeyinizi her cümlelen yanında verilen 0'dan 6'ya kadar olan rakamlardan birini işaretleyerek gösteriniz. Lütfen hiçbirini atlamadan, tüm ifadeler üzerinde görüşünüzü belirtiniz.

Görüşünüzü, her ifadenin karşısında yer alan şu ölçeğin iki ucu arasında sizce en uygun olan bir rakamı işaretleyerek belirtiniz. Lütfen yanıtlarınızı tüm rakamları mümkün olduğunca kullanarak iyice ayrıştırınız; hep aynı rakamları kullanarak yanıt vermekten kaçınınız.

	<i>Çok Yanlış (Hiç Katılmıyorum)</i>				<i>Çok Doğru (Kesinlikle Katılıyorum)</i>			
1) İdeal bir topluma ulaşmak için bazı grupların üstte diğerlerinin ise altta olması gerekir.	0	1	2	3	4	5	6	
2) Bazı insan grupları diğerlerinden kuşkusuz daha aşağıdır.	0	1	2	3	4	5	6	
3) Hiçbir grup toplumda hâkimiyet kurmamalıdır.	0	1	2	3	4	5	6	
4) Alttaki gruplar da en az üsttekiler kadar değerlidir.	0	1	2	3	4	5	6	
5) Grupların eşitliği ana amacımız olmamalıdır.	0	1	2	3	4	5	6	
6) Grupları birbirine eşit kılmaya çabalamak hiç de adil bir şey değildir.	0	1	2	3	4	5	6	
7) Farklı grupların şartlarını eşitlemek için elimizden geleni yapmalıyız.	0	1	2	3	4	5	6	
8) Tüm gruplara ilerlemeleri için eşit şanslar sağlamaya çalışmalıyız.	0	1	2	3	4	5	6	

Ek 4.4. Sistemi Meşrulaştırma Eğilimi Formu

Aşağıda sizin de katılabileceğiniz ya da karşı olabileceğiniz bir grup ifade verilmiştir. Lütfen her bir ifadeye katılıp katılmama düzeyinizi her cümlenin yanında verilen 1'den 5'e kadar olan rakamlardan birini işaretleyerek gösteriniz. Lütfen hiçbirini atlamadan, tüm ifadeler üzerinde görüşünüzü belirtiniz.

Görüşünüzü, her ifadenin karşısında yer alan şu ölçeğin iki ucu arasında sizce en uygun olan bir rakamı işaretleyerek belirtiniz. Lütfen yanıtlarınızı tüm rakamları mümkün olduğunca kullanarak iyice ayırıştırınız; hep aynı rakamları kullanarak yanıt vermekten kaçınınız.

	Tamamen Karşıyım	Katılmıyorum	Biraz katılıyorum, biraz	Katılıyorum	Tamamen Katılıyorum
1) Genel olarak toplumumuzu adil bulurum.	1	2	3	4	5
2) Genelde Türk politik sistemi olması gerektiği gibi doğru bir biçimde işlemektedir.	1	2	3	4	5
3) Türk toplumu ciddi biçimde yeniden yapılandırılmaya ihtiyaç duymaktadır.	1	2	3	4	5
4) Türkiye, dünyada yaşanacak en iyi ülkedir.	1	2	3	4	5
5) İzlenen çoğu politika, toplumun çoğunluğunun yararınadır.	1	2	3	4	5
6) Bu toplumda herkes adil bir biçimde zenginlik ve mutluluktan payına düşeni alır.	1	2	3	4	5
7) Toplumumuz her yıl daha da kötüye gitmektedir.	1	2	3	4	5
8) Toplumumuz insanların genellikle ne hak ederlerse onu alacakları şekilde düzenlenmiştir.	1	2	3	4	5

Ek 4.5. Sosyal Aksiyomlar Formu

Aşağıda inançlarla ilgili bazı ifadeler yer almaktadır. İfadeleri dikkatle okuyunuz ve her ifadeye ilişkin görüşünüzü, karşısında yer alan numaralardan sizce uygun olan birini daire içine alarak belirtiniz. İfadelerin doğru ya da yanlış bir cevabı yoktur; önemli olan sizin ne düşündüğünüzdür. Lütfen hiçbirini atlamadan, tüm ifadeler üzerinde görüşünüzü belirtiniz.

Lütfen yanıtlarınızı tüm rakamları mümkün olduğunca kullanarak iyice ayrıştırınız; hep aynı rakamları kullanarak yanıt vermekten kaçınınız.

	Hiç katılmıyorum	Katılmıyorum	Kararsızım	Katılıyorum	Tamamen katılıyorum
1) Dini inancın ruh sağlığına olumlu katkısı vardır.	0	1	2	3	4
2) Temkinli olmak, hata yapmayı önlemeye yardımcı olur.	0	1	2	3	4
3) Eğer kişi bir felaketi atlatabilirse, sonrasında mutlaka şans yüzüne gülecektir.	0	1	2	3	4
4) İnsan davranışı sosyal ortama göre değişir.	0	1	2	3	4
5) Din insanların gerçeklikten kaçmalarına yol açar.	0	1	2	3	4
6) Aynı insanın farklı durumlarda birbirine zıt davranışlar sergilemesi doğaldır.	0	1	2	3	4
7) Kişinin görünüşü karakterini yansıtmaz.	0	1	2	3	4
8) Bir insanın başarılarını da başarısızlıklarını da kader belirler.	0	1	2	3	4
9) Dindar insanlar ahlaki kuralları daha çok gözetirler.	0	1	2	3	4
10) Hayaletler veya ruhlar insanların hayal ürünüdür.	0	1	2	3	4
11) Kişisel çaba ulaşılabilecek sonucu pek etkilemez.	0	1	2	3	4
12) Evrene hâkim olan yüce bir varlık vardır.	0	1	2	3	4

	Hiç katılmıyorum	Katılmıyorum	Kararsızım	Katılıyorum	Tamamen katılıyorum
13) Geleceğini nasıl planlayacağını bilmeyen kişi er ya da geç başarısızlığa uğrar.	0	1	2	3	4
14) Dünyada bilimle açıklanamayacak olaylar vardır.	0	1	2	3	4
15) Başarı için bilgi gereklidir.	0	1	2	3	4
16) Genç insanlar dürtülerine göre hareket ederler ve güvenilmezdirler.	0	1	2	3	4
17) Gerçek hayatta mutlu son çok ender görülür.	0	1	2	3	4
18) Karşılıklı hoşgörü, insan ilişkilerinin tatmin edici olmasını sağlayabilir.	0	1	2	3	4
19) Dış görünüş ve doğum günü gibi kişisel özelliklerin insanın kaderi üzerinde etkisi vardır.	0	1	2	3	4
20) Kadınlar, erkeklere göre daha iyi bir dış görünüşe ihtiyaç duyarlar.	0	1	2	3	4
21) Çaba sarf ederek güçlüklerin üstesinden gelmek mümkündür.	0	1	2	3	4
22) Her sorunun bir çözümü vardır.	0	1	2	3	4
23) Kişi sorunlarla koşullar nasıl gerektiriyorsa o şekilde uğraşmalıdır.	0	1	2	3	4
24) Rekabet beraberinde ilerlemeyi getirir.	0	1	2	3	4
25) Genellikle, herhangi bir sorunu çözmenin yalnızca tek bir yolu vardır.	0	1	2	3	4
26) Çoğu felaket önceden tahmin edilebilir.	0	1	2	3	4
27) Olaylara esnek bir tavırla yaklaşmak insanı başarıya götürür.	0	1	2	3	4

	Hiç katılmıyorum	Katılmıyorum	Kararsızım	Katılıyorum	Tamamen katılıyorum
28) Yaşlı insanlar genellikle inatçı ve önyargılıdırlar.	0	1	2	3	4
29) Bir insanın yetenekleri doğuştan gelir.	0	1	2	3	4
30) Yapılan iyilikler ödüllendirilecek, kötülükler de cezasız kalmayacaktır.	0	1	2	3	4
31) Bir insanın davranışları gerçek duygularından çok farklı olabilir.	0	1	2	3	4
32) Şansımızı iyileştirmemize ve şanssız olaylardan kaçınmamıza yardımcı olacak belli yollar vardır.	0	1	2	3	4
33) Eğer insan bir şey için gerçekten çok çabalarsa başarılı olur.	0	1	2	3	4
34) Başarısızlık, aslında başarının başlangıcıdır.	0	1	2	3	4
35) Alçakgönüllülük sahtekârlıktır.	0	1	2	3	4
36) Değişik yaşam tarzlarını denemek, hayattan zevk almanın bir yoludur.	0	1	2	3	4
37) Dini inançlar insanı bilim dışı düşünceye yöneltir.	0	1	2	3	4
38) Herkes politikaya ilgi gösterirse, sosyal adalet sağlanabilir.	0	1	2	3	4
39) Uğranılan kayıpların kişinin geleceğini her zaman kötü yönde etkilemesi gerekmez.	0	1	2	3	4
40) Olası hatalar için önceden plan yapmak, daha az sayıda engelle karşılaşılmasını sağlar.	0	1	2	3	4
41) Güç ve statü insanları kibirli yapar.	0	1	2	3	4
42) Evrendeki her şey önceden belirlenmiştir.	0	1	2	3	4

	Hiç katılmıyorum	Katılmıyorum	Kararsızım	Katılıyorum	Tamamen katılıyorum
43) Güçlü insanlar başkalarını sövmürmeye eğilimlidirler.	0	1	2	3	4
44) İnsanlar bir kez rahat bir yaşamı garantilediklerinde, çok çalışmayı bırakırlar.	0	1	2	3	4
45) Toplumdaki birçok sosyal kurum zenginlerden yanadır.	0	1	2	3	4
46) Dini inanç hayatın anlamını kavramada insana yardımcı olur.	0	1	2	3	4
47) Kestirmeden gitmeyi bilen insan için başarılı olmak daha kolaydır.	0	1	2	3	4
48) İyi kalpli insanlar kolayca ezilirler.	0	1	2	3	4
49) Yaşlı insanlar toplum için ağır bir yükür.	0	1	2	3	4
50) İyiler er ya da geç kötülerini mağlup edeceklerdir.	0	1	2	3	4
51) Alçakgönüllü bir kişi insanlar üzerinde iyi bir izlenim bırakabilir.	0	1	2	3	4
52) Dini inanç insanı iyi bir vatandaş yapar.	0	1	2	3	4
53) Sırılsıklam âşık olanların gözü çoğu zaman başka bir şey görmez.	0	1	2	3	4
54) İyi kalpli insanlar genellikle kayba uğrarlar.	0	1	2	3	4
55) Toplumsal sorunlarla ilgilenmek insana yalnızca dert getirir.	0	1	2	3	4
56) İnsanların gelecekte neler olacağını tahmin edebilmelerinin birçok yolu vardır.	0	1	2	3	4
57) Sonuçta daha çok kazananlar hep çalışkan insanlar olur.	0	1	2	3	4

	Hiç katılmıyorum	Katılmıyorum	Kararsızım	Katılıyorum	Tamamen katılıyorum
58) Önemli bir kazanım elde etmek için, hedefe ulaşmada gerekli olan araçlara hiç kafa yormamak gerekir.	0	1	2	3	4
59) Sert kanunlar insanları yola getirebilir.	0	1	2	3	4
60) Çoğu insan, başkalarına yardım ettikten sonra karşılık görmeyi umar.	0	1	2	3	4

Ek 4.6. Kişisel Bilgi Formu

- 1) Cinsiyetiniz: Kadın Erkek
- 2) Yaşınız: _____
- 3) Fakülteniz: _____
- 4) Bölümünüz: _____
- 5) 19 yaşına kadar en uzun süreyle bulunduğunuz yerleşim birimi: Büyükşehir Şehir İlçe Belde Köy
- 6) Çocukluğunuzdan bu yana kendinizi toplumun geneli ile karşılaştırdığınızda yandaki sütunda yer alan genel gelir gruplarından hangisine dâhil edilebileceğinizi düşünüyorsunuz? Alt Orta-alt Orta Orta-üst Üst
- 7) Siyasi görüşünüzü tek kelime ile tanımlamanız gerekse nasıl ifade edersiniz? (örn., sosyalist, demokrat, muhafazakâr... vs.) _____
- 8) Siyasi görüş olarak kendinizi nerede konumlandırırsınız?
- | Aşırı Sol | Sol | Hafif Sol | Merkez | Hafif Sağ | Sağ | Aşırı Sağ |
|-----------|-----|-----------|--------|-----------|-----|-----------|
| 3 | 2 | 1 | 0 | 1 | 2 | 3 |
- 9) Sosyal kimliğiniz bir birey olarak kendinizi tanımlamanızda ne ölçüde etkilidir?
- | Hiç değil | Orta derecede Etkili | Çok Etkili | | |
|-----------|----------------------|------------|---|---|
| 0 | 1 | 2 | 3 | 4 |

Ek 4.7. Katılım Sonrası Bilgilendirme Formu

Bu araştırma, başlangıçta da belirtildiği gibi, Uludağ Üniversitesi Psikoloji Bölümü doktora öğrencisi Merve Çavuşoğlu tarafından, Sosyal Psikoloji Doktora Programı bitirme tezi kapsamında, Prof. Dr. M. Ersin KUŞDİL danışmanlığında yürütülmektedir.

Araştırmanın amacı, üniversite öğrencilerinin sosyal baskınlık yönelimi, sistemi meşrulaştırma eğilimleri, değer ve inanç yönelimlerine ilişkin bilgi toplamayı amaçlamakta ve üç aşamalı bir araştırmanın ikinci aşamasını oluşturmaktadır.

Cevaplarınız tamamıyla gizli tutulacak ve sadece araştırmacılar tarafından değerlendirilecektir; elde edilecek sonuçlar sadece bilimsel araştırmalar dâhilinde kullanılacaktır.

Bu araştırmaya katıldığınız için tekrar teşekkür ederiz. Ancak 15 gün sonra gerçekleşecek olan ve yalnızca 10 dakika sürecek bir anketten oluşan ana çalışmaya gönüllü olarak katılmak isterseniz aşağıda size ulaşmamıza yardımcı olacak iletişim bilginizi bizimle paylaşmanız yeterli olacaktır.

Araştırmanın sonuçlarını öğrenmek ya da daha fazla bilgi almak için araştırmacılar ile e-posta (mcavusoglu@uludag.edu.tr) **ya da telefon (0224 294 18 73)** aracılığıyla iletişim kurabilirsiniz.

Öğrenci
Merve Çavuşoğlu

Tez Danışmanı
Prof. Dr. M. Ersin KUŞDİL

Ek 4. II. Araştırma-Ana Çalışma Ölçüm Araçları

Ek 5.1. Bilgilendirilmiş Gönüllü Olur Formu

U.Ü. SOSYAL VE BEŞERÎ BİLİMLER ARAŞTIRMA VE YAYIN ETİK KURULU BİLGİLENDİRİLMİŞ GÖNÜLLÜ OLUR FORMU

LÜTFEN BU DÖKÜMANI DİKKATLİCE OKUMAK İÇİN ZAMAN AYIRINIZ

Sizi Uludağ Üniversitesi Psikoloji Bölümü Sosyal Psikoloji Doktora programına bağlı olarak Prof. Dr. M. Ersin KUŞDİL'in danışmanlığında yürütülen doktora öğrencisi Merve ÇAVUŞOĞLU'nun tez çalışması kapsamında gerçekleştirilen ankete dayalı bir **araştırmaya** davet ediyoruz. Bu araştırmaya katılıp katılmama kararını vermeden önce, araştırmanın neden ve nasıl yapılacağını bilmeniz gerekmektedir. Bu nedenle bu formun okunup anlaşılması büyük önem taşımaktadır. Aşağıdaki bilgileri dikkatlice okumak için zaman ayırınız. İsterseniz bu bilgileri aileniz ve/veya yakınlarınız ile tartışınız. Eğer anlayamadığınız ve sizin için açık olmayan şeyler varsa, ya da daha fazla bilgi almak isterseniz bize sorunuz.

Bu çalışmaya katılım tamamen **gönüllülük** esasına dayanmaktadır. Çalışmaya katılmama hakkına sahiptir. **Anketi yanıtlamanız, araştırmaya katılım için onam verdiğiniz** biçiminde yorumlanacaktır. Size verilen **formlardaki** soruları yanıtlarken kimsenin baskısı veya telkini altında olmayın. Bu formlardan elde edilecek bilgiler tamamen araştırma amacı ile kullanılacaktır.

Araştırmada yer alan sorular Uludağ Üniversitesi Sosyal ve Beşerî Bilimler Araştırma ve Yayın Etik Kurulu'nca incelenmiş olup 2018-05-14 sayılı kararla onaylanmıştır. Çalışmanın hiçbir bölümünde, kişisel rahatsızlık verecek sorular bulunmamasına gayret edilmiştir. Ancak, katılım sırasında çalışmadan ya da herhangi başka bir nedenden ötürü kendinizi rahatsız hissederseniz cevaplamayı yarıda bırakmakta serbestsiniz.

Araştırma Sorumlusu
Prof. Dr. M. Ersin KUŞDİL

Araştırmanın Amacı:

Bu tez çalışması kişilerin geçmiş deneyimleri nasıl hatırladığını incelemek amacıyla yapılmaktadır. Yaşamınız boyunca tanıklık ettiğiniz birtakım kişisel ve toplumsal olaylar hakkında bilgi sahibi olmak istiyoruz.

İzlenecek Olan Metot ve Yapılacak İşlemler:

Araştırma süresince sizden iki olay hatırlamanızı rica edeceğiz. Bunlardan ilki yakın zamanda gerçekleşen toplumsal bir olayı öğrenme koşullarınız; ikincisi ise yakın çevrenizin başına gelen bireysel nitelikli bir olayı öğrenme koşullarınız olacaktır. Ardından olayı hatırlama sürecinize ilişkin çeşitli soruları cevaplamanızı rica edeceğiz. Kişilerin yaşadıkları olaylara ilişkin algılarının, deneyimlerinin, anılarının ve tutumlarının değişiklik gösterdiği bilinmektedir. Söz konusu çalışmanın bir bellek testi olmadığını, bu nedenle yanıtlayacağınız soruların doğru ya da yanlış cevapları olmayacağını belirtmek isteriz. Soruları içeren formları kalem-kâğıt kullanarak cevaplamanız istenecektir. Formlar farklı bölümlerden oluşmaktadır ve her bölümün başında soruları nasıl cevaplandıracağınız anlatılmaktadır. Soruları eksiksiz ve içtenlikle cevaplamanız bizim için önem arz etmektedir. Elde edilen bilgiler yalnızca araştırmanın amaçları çerçevesinde kullanılacaktır.

Araştırmanın Süresi:

Tüm çalışmanın ortalama 20 dakikada tamamlanması beklenmektedir.

Katılması Beklenen Gönüllü Sayısı:

Çalışmada 250 gönüllü katılımcı yer alacaktır.

Araştırmanın Yapılacağı Yer(ler):

Uludağ Üniversitesi Fen-Edebiyat Fakültesi Psikoloji Bölümü

Araştırmaya Katılan Araştırmacılar:

Prof. Dr. M. Ersin KUŞDİL- Uludağ Üniversitesi, Psikoloji Bölümü

İletişim Adresi: kusdil@uludag.edu.tr

Araş. Gör. Merve ÇAVUŞOĞLU- Uludağ Üniversitesi, Psikoloji Bölümü

İletişim Adresi: mcavusoglu@uludag.edu.tr

Telefon: +90 224 294 18 73

Ben, yukarıdaki metni okudum ve Uludağ Üniversitesi Fen-Edebiyat Fakültesi Psikoloji Bölümü öğretim elemanları tarafından yürütülen bu çalışmanın amacını, üzerime düşen sorumlulukları tamamen anladım. **Çalışma hakkında soru sorma ve tartışma imkânı buldum ve tatmin edici yanıtlar aldım. Bu çalışmayı istediğim zaman ve herhangi bir neden belirtmek zorunda kalmadan bırakabileceğimi ve bıraktığım zaman herhangi bir olumsuzlukla karşılaşmayacağımı anladım.**

Bu koşullarda söz konusu anket çalışmasına kendi rızamla, hiçbir baskı ve zorlama olmaksızın **gönüllü olarak katılmayı ve verdiğim bilgilerin bilimsel amaçlı yayımlarda kullanılmasını** kabul ediyorum.

Tarih:

İmza:

Ek 5.1. Flaş Anı Değerlendirme Formu

Toplumsal Flaş Anı Yönergesi: 15 Temmuz 2016 akşamı yaşananlara ilişkin haberi ilk duyduğunuz zamanki koşullarınızı hatırlıyor musunuz? Lütfen 15 Temmuz 2016 akşamı yaşananları öğrendiğiniz anı aklınıza getirmeye çalışınız ve bu olayla ilgili aşağıdaki soruları yanıtlayınız.

Bireysel Flaş Anı Yönergesi: İnsanlar yaşamları boyunca hem mutluluk verici hem de üzüntü verici haberler almaktadırlar. Bu aşamada sizden duyduğunuz anda *sizi üzen, olumsuz nitelikte ve beklenmeyen türden haberler* aldığınız zamanlara odaklanmanızı rica ediyoruz. Lütfen *sevdiğiniz birinin (örn., aile üyesi, yakın akraba, arkadaş ya da partner) ciddi bir hastalık ya da kaza sonucu tehlike içinde bulunduğunu ya da hayatını kaybettiğini öğrendiğiniz bir anı ve bu haberi ilk duyduğunuz zamanki koşullarınızı* aklınıza getirmeye çalışınız ve aşağıdaki soruları bu olayı düşünerek yanıtlayınız.

- 1) Olayı ilk duyduğunuz anı hatırlıyor musunuz? Evet Hayır
- 2) Olaydan ilk *nasıl* haberdar olduğunuzu (örneğin, televizyon, radyo, arkadaş yoluyla) belirtiniz. Eğer hatırlamıyorsanız, “bilmiyorum” yazınız. _____
- 3) Olayı ilk öğrendiğinizde *nerede* olduğunuzu belirtiniz. Eğer hatırlamıyorsanız, “bilmiyorum” yazınız. _____
- 4) Olayı ilk öğrendiğinizde *saatin* tam olarak kaç olduğunu belirtiniz. Eğer hatırlamıyorsanız, “bilmiyorum” yazınız. _____
- 5) Olayı ilk öğrendiğinizde *kiminle (ya da kimlerle)* birlikte olduğunuzu belirtiniz. Eğer hatırlamıyorsanız, “bilmiyorum” yazınız. _____
- 6) Olayı ilk öğrendiğinizde *ne yapıyor olduğunuzu* belirtiniz. Eğer hatırlamıyorsanız, “bilmiyorum” yazınız. _____
- 7) Olayı ilk öğrendiğinizde *ilk tepkinizin* ne olduğunu belirtiniz. Eğer hatırlamıyorsanız, “bilmiyorum” yazınız. _____
- 8) Olayı ilk öğrendiğinizde *ilk düşüncenizin* ne olduğunu belirtiniz. Eğer hatırlamıyorsanız, “bilmiyorum” yazınız. _____
- 9) Olayı ilk öğrendiğinizde *ilk duygunuzun* ne olduğunu belirtiniz. Eğer hatırlamıyorsanız, “bilmiyorum” yazınız. _____

- 10) Olayı ilk öğrendiğinizde bu olayın *sizin* için ne kadar önemli olduğunu düşündünüz?
Olayı ilk öğrendiğinizde bu olayın *Türkiye* için ne kadar önemli olduğunu düşündünüz?
- 11) Olayı ilk öğrendiğinizde duyularınız ne kadar yoğundu?
Olayı ilk öğrendiğiniz anı hatırladığınızda o anı *zihninizde canlandırabiliyor* musunuz?
- 12) Teknik nedenlerle lütfen bu soruya “biraz” yanıtını işaretleyerek yanıt veriniz.
Olayı ilk öğrendiğiniz anı hatırladığınızda bedeninizde herhangi bir *fizyolojik tepki* (kalp atışının hızlanması, huzursuzluk hissi, gerginlik, terleme, ağlayacak gibi olma gibi) hissediyor musunuz?
- 13) Olayı ilk öğrendiğiniz anı hatırladığınızda sanki *zamanda geriye yolculuk* yapıyor musunuz gibi hissediyor musunuz?
- 14) Olayı ilk öğrendiğinizde bu olayın *sizin* için ne kadar önemli olduğunu düşündünüz?
Olayı ilk öğrendiğinizde bu olayın *Türkiye* için ne kadar önemli olduğunu düşündünüz?
- 15) Olayı ilk öğrendiğinizde duyularınız ne kadar yoğundu?
Olayı ilk öğrendiğiniz anı hatırladığınızda o anı *zihninizde canlandırabiliyor* musunuz?
- 16) Teknik nedenlerle lütfen bu soruya “biraz” yanıtını işaretleyerek yanıt veriniz.
Olayı ilk öğrendiğiniz anı hatırladığınızda bedeninizde herhangi bir *fizyolojik tepki* (kalp atışının hızlanması, huzursuzluk hissi, gerginlik, terleme, ağlayacak gibi olma gibi) hissediyor musunuz?
- 17) Olayı ilk öğrendiğinizde duyularınız ne kadar yoğundu?
Olayı ilk öğrendiğiniz anı hatırladığınızda o anı *zihninizde canlandırabiliyor* musunuz?
- 18) Teknik nedenlerle lütfen bu soruya “biraz” yanıtını işaretleyerek yanıt veriniz.
Olayı ilk öğrendiğiniz anı hatırladığınızda bedeninizde herhangi bir *fizyolojik tepki* (kalp atışının hızlanması, huzursuzluk hissi, gerginlik, terleme, ağlayacak gibi olma gibi) hissediyor musunuz?

17)	Olayı aklıma getirdiğimde, olup biteni çok <i>net</i> hatırlıyorum. Olayın duyulmasından sonra	1 Hiç	2 Çok az	3 Biraz	4 Oldukça	5 Şu an gerçekleşiyor muş gibi net
18)	medyadaki ve sosyal medyadaki haber ve tartışmaları ne sıklıkta <i>takip ettiniz</i> ? Olay gerçekleştiği zaman size ne kadar <i>şaşırtıcı</i> görünmüştü? Olay gerçekleştiği zaman size <i>duygusal</i> açıdan nasıl görünmüştü (olumlu mu, olumsuz mu yoksa nötr mü)? Bu olay sizin hayatınızda ne kadar çok <i>anlık değişikliğe</i> neden oldu? Bu olay sizin hayatınız için ne kadar çok <i>uzun vadeli değişikliklere</i> neden oldu?	1 Hiç	2 Bir kez	3 Haftada bir	4 Haftada birçok kez	5 Her gün
19)	Olay gerçekleştiği zaman size ne kadar <i>şaşırtıcı</i> görünmüştü? Olay gerçekleştiği zaman size <i>duygusal</i> açıdan nasıl görünmüştü (olumlu mu, olumsuz mu yoksa nötr mü)? Bu olay sizin hayatınızda ne kadar çok <i>anlık değişikliğe</i> neden oldu? Bu olay sizin hayatınız için ne kadar çok <i>uzun vadeli değişikliklere</i> neden oldu?	1 Hiç şaşırtıcı değildi	2 Çok az şaşırtıcıydı	3 Biraz şaşırtıcıydı	4 Oldukça şaşırtıcıydı	5 Çok şaşırtıcıydı
20)	Olay gerçekleştiği zaman size <i>duygusal</i> açıdan nasıl görünmüştü (olumlu mu, olumsuz mu yoksa nötr mü)? Bu olay sizin hayatınızda ne kadar çok <i>anlık değişikliğe</i> neden oldu? Bu olay sizin hayatınız için ne kadar çok <i>uzun vadeli değişikliklere</i> neden oldu?	-2 Çok olumsuz	-1 Olumsuz	0 Nötr	1 Olumlu	2 Çok olumlu
21)	Olay gerçekleştiği zaman size <i>duygusal</i> açıdan nasıl görünmüştü (olumlu mu, olumsuz mu yoksa nötr mü)? Bu olay sizin hayatınızda ne kadar çok <i>anlık değişikliğe</i> neden oldu? Bu olay sizin hayatınız için ne kadar çok <i>uzun vadeli değişikliklere</i> neden oldu?	1 Hiç olmadı	2 Çok az oldu	3 Biraz oldu	4 Oldukça çok değişikliğe neden oldu	5 Çok fazla değişikliğe neden oldu
22)	Olay gerçekleştiği zaman size <i>duygusal</i> açıdan nasıl görünmüştü (olumlu mu, olumsuz mu yoksa nötr mü)? Bu olay sizin hayatınızda ne kadar çok <i>anlık değişikliğe</i> neden oldu? Bu olay sizin hayatınız için ne kadar çok <i>uzun vadeli değişikliklere</i> neden oldu?	1 Hiç olmadı	2 Çok az oldu	3 Biraz oldu	4 Oldukça çok değişikliğe neden oldu	5 Çok fazla değişikliğe neden oldu

Ek 5.2. Anı İşlevleri Değerlendirme Formu

Bazen insanlar yaşamları üzerine düşünür ve yine yaşamları hakkında diğer insanlarla konuşurlar: Bu uzun zaman önce gerçekleşmiş olaylar hakkında olabileceği gibi, yakın zamanda gerçekleşmiş olaylar hakkında da olabilir. Birazdan aşağıda yer alan soruları yanıtlarken¹⁷ ile ilgili anınızı hatırlamanı rica ediyoruz. Lütfen aşağıdaki iki soru için sizce uygun olan bir cevabı daire içine alarak belirtiniz:

	Hemen Hemen hiç	Nadiren	Ara sıra	Sık Sık	Çok Sık
1) Genelde, hakkında ne sıklıkta düşünürsünüz?	1	2	3	4	5
2) Genelde, hakkında diğer insanlarla ne sıklıkta konuşursunuz?	1	2	3	4	5

Şimdi size çeşitli durumlar sunacağız. Her ifadede hakkında düşünme ya da konuşma ihtiyacı duyma sebebinizi ne sıklıkta yaptığınızı sizce uygun olan birini işaretleyerek belirtiniz. İfadelerin doğru ya da yanlış bir cevabı yoktur; önemli olan sizin ne düşündüğünüzdür. Eğer ifadede belirtilen sebep yüzünden hakkında düşünmediyseniz “Hemen hemen hiç” seçeneğini işaretleyiniz. Lütfen hiçbirini atlamadan, tüm ifadeler üzerinde görüşünüzü rakamları mümkün olduğunca ayrıştırarak belirtiniz; hep aynı rakamları kullanarak yanıt vermekten kaçınınız.

	Hemen Hemen hiç	Nadiren	Ara sıra	Sık Sık	Çok Sık
1) Geçmişteki ile aynı insan olduğumu hissetmek istediğimde hakkında düşünür veya konuşurum.	1	2	3	4	5
2) Bir başkasının söylemiş ya da yapmış olduğu ve bana şimdi yardımcı olacak bir şeyi hatırlamak istediğimde hakkında düşünür veya konuşurum.	1	2	3	4	5
3) Başka bir kişinin nasıl birisi olduğunu anlamak istediğim zaman hakkında düşünür veya konuşurum.	1	2	3	4	5

¹⁷ Boşluklar toplumsal olay için “15 Temmuz 2016 gecesi yaşanan olaylar”, bireysel olay için “sevdiğiniz birinin (örn., aile üyesi, yakın akraba, arkadaş ya da partner) ciddi bir hastalık ya da kaza sonucu tehlike içinde bulunduğunu ya da hayatını kaybettiğini öğrendiğiniz bir olay” ifadeleri eklenerek katılımcılara sunulmuştur.

	Hemen hemen hiç	Nadiren	Ara sıra	Sık Sık	Çok Sık
4) Önceden olduğum gibi bir insan olup olmadığım konusunda meraklandığım zaman hakkında düşünür veya konuşurum.	1	2	3	4	5
5) Geçmişimle ilgili düşünmenin geleceğime ışık tutmada yardımcı olacağına inandığım zaman hakkında düşünür veya konuşurum.	1	2	3	4	5
6) Değer yargılarımın zamanla değişip değişmediğini düşündüğüm zaman hakkında düşünür veya konuşurum.	1	2	3	4	5
7) Geçmişteki hatalarımdan ders çıkarmak istediğim zaman hakkında düşünür veya konuşurum.	1	2	3	4	5
8) Bir ilişkimdeki samimiyeti arttırmak istediğim zaman hakkında düşünür veya konuşurum.	1	2	3	4	5
9) Yaşamıma dair bir seçim yapmam gerektiği ve hangi alternatifini seçeceğim konusunda kararsız olduğum zaman hakkında düşünür veya konuşurum.	1	2	3	4	5
10) Geçmişte çıkardığım bir dersi hatırlamak için hakkında düşünür veya konuşurum.	1	2	3	4	5
11) Birisiyle daha samimi bir ilişki geliştirmek istediğim zaman hakkında düşünür veya konuşurum.	1	2	3	4	5
12) Bir arkadaşlığı anılar paylaşarak sürdürmek istediğim zaman hakkında düşünür veya konuşurum.	1	2	3	4	5

	Hemen hemen hiç	Nadiren	Ara sıra	Sık Sık	Çok Sık
13) Düşüncelerimin zaman içerisinde değişip değişmediği konusunda düşündüğüm zaman hakkında düşünür veya konuşurum.	1	2	3	4	5
14) Başka birinin hayatı hakkında daha fazla şey bilmek istediğim zaman hakkında düşünür veya konuşurum.	1	2	3	4	5
15) Geçmişten bugüne nasıl değiştiğimi anlamak istediğim zaman hakkında düşünür veya konuşurum.	1	2	3	4	5
16) Teknik nedenlerle lütfen bu soruya “sık sık” yanıtını işaretleyerek yanıt veriniz.	1	2	3	4	5

Ek 5.4. Protesto/Eylem Sıklığı Formu

Bu bölümde sizden 15 Temmuz 2016 akşamı yaşanan olayların ardından aşağıdaki etkinlikleri ne sıklıkta sergilediğinizi paylaşmanızı rica ediyoruz. Cevabınızı her ifadenin karşısında yer alan ölçeğin iki ucu arasında sizce en uygun olan bir rakamı (1, 2, 3, 4 ve 5) işaretleyerek belirtiniz. Lütfen yanıtlarınızı tüm rakamları mümkün olduğunca kullanarak iyice ayırtınız; hep aynı rakamları kullanarak yanıt vermekten kaçınınız.

	Hiç	Nadiren	Ara sıra	Sık Sık	Çok Sık
1) 15 Temmuz'dan sonra düzenlenen Demokrasi Nöbetlerine katılmak	1	2	3	4	5
2) 15 Temmuz olayını protesto yürüyüşlerine katılmak	1	2	3	4	5
3) 15 Temmuz Şehitlerine maddi yardım sağlamak	1	2	3	4	5
4) 15 Temmuz konulu film/belgesel izlemek	1	2	3	4	5
5) 15 Temmuz ile ilgili panel, konferans vb. gibi etkinliklere izleyici olarak katılmak	1	2	3	4	5
6) 15 Temmuz ile ilgili sosyal medyada (Facebook, Twitter vb.) paylaşımlar yapmak	1	2	3	4	5
7) 15 Temmuz olaylarını protesto için broşür dağıtmak/afiş asmak	1	2	3	4	5
8) Diğer (Varsa lütfen belirtiniz):	<hr/>				

Ek 5.5. Katılım Sonrası Bilgilendirme Formu

Değerli Katılımcı,

Bu araştırma, başlangıçta da belirtildiği gibi, Uludağ Üniversitesi Psikoloji Bölümü doktora öğrencisi Merve ÇAVUŞOĞLU tarafından, Sosyal Psikoloji Doktora Programı bitirme tezi kapsamında, Prof. Dr. M. Ersin KUŞDİL danışmanlığında yürütülmektedir.

Flaş anılar, psikoloji literatüründe önemli, beklenmedik ve duygusal boyutu olan toplumsal ya da bireysel olayların ilk kez öğrenildiği an ile ilgili ayrıntıların hatırlanmasına (kimden vs.) verilen isimdir. Olayın üzerinden çok uzun zaman geçse de olayı öğrendiğiniz ana dair koşullar çok net bir şekilde hatırlanabilir. Araştırmanın amacı, bireysel ve toplumsal flaş anılara yönelik yapısal özellikleri ve bu tür anıların kullanım işlevlerini belirlemektir. Biraz önce katıldığınız çalışma üç aşamalı bir doktora çalışmasının son aşamasını oluşturmaktadır.

Bu araştırma kapsamında sizden toplanan veriler tamamıyla gizli tutulacak ve sadece araştırmacılar tarafından anonim olarak değerlendirilecektir. Elde edilecek bilimsel bilgiler kimseyle paylaşılmayacak, yalnızca araştırmanın sonraki aşamalarında, akademik ve bilimsel sunum ve yazılarda kullanılacaktır.

Veri toplama aşamasının sonunda, katılımcıların tümüne de bildirilecek bir tarihte online olarak izlenebilecek bir çekilişle 5 katılımcıya 100 er liralık hediye çeki (D&R ya da Idefix, tercihe göre) takdim edilecektir. Bu aşamada yaklaşık 200 katılımcıdan veri toplanması planlanmaktadır.

Araştırmanın sonuçlarını öğrenmek ya da araştırma ile ilgili daha fazla bilgi almak için Merve Çavuşoğlu ile e-posta (mcavusoglu@uludag.edu.tr) ya da telefon (0 224 294 18 73) aracılığıyla iletişim kurabilirsiniz.

Bu çalışmaya katıldığınız için çok teşekkür ederiz.

Doktora Öğrencisi
Merve ÇAVUŞOĞLU

Tez Danışmanı
Prof. Dr. M. Ersin KUŞDİL

Ek 5. II. Araştırma-Ön Çalışma Korelasyon Tablosu

Tablo 38. II. araştırmanın ön çalışmasında yer alan katılımcıların alt değer tiplerinin dahil edildiği tüm değişkenlere ait Pearson korelasyon analizi bulguları

Değişkenler	1	2	3	4	5	6	7	8	8a	8b	8c	9	9a	9b	10	10a	10b	10c	11	11a	11b	12	13	14a	14b	14c
Cinsiyet (1)		.17**	-.06	.06	.02	.13**	.10**	.11**	.02	.14**	.05	.18**	.18**	.13**	-.07*	-.05	-.04	-.06	-.23**	-.15**	-.20**	.26**	-.01	.28**	-.06*	-.14**
Yaş (2)			-.03	-.02	-.01	.08**	.08*	-.02	.02	-.01	-.04	-.01	-.02	.00	-.01	-.03	.03	-.05	.03	-.05	.09**	.02	-.07*	.04	-.04	-.07*
SED (3)				.01	.14**	.06*	.04	.05	-.04	.03	.08*	.11**	.07*	.10**	-.02	.06*	-.04	-.04	-.11**	-.07*	-.09**	.07*	.09**	-.07*	.02	-.01
Siyasi yönelim (4)					-.02	-.11**	-.11**	-.33**	-.29**	-.13**	-.29**	-.01	-.05	.03	.37**	.14**	.36**	.17**	-.11**	.09**	-.24**	.18**	.48**	-.03	.19**	.49**
Sosyal kimlik (5)						.13**	.15**	.00	-.10**	.04	.01	.11**	.06*	.12**	.02	-.03	-.01	.07*	-.11**	-.05	-.12**	.04	.07*	-.05	.16**	.03
Gündem takibi (6)							.65**	.06	.04	.06*	.02	.12**	.14**	.06*	-.12**	-.06	-.10**	-.07*	-.05	-.10**	.03	-.04	-.10**	-.02	.02	-.15**
Gündemi konuşma (7)								.07*	.04	.05	.05	.12**	.12**	.08**	-.15**	-.06*	-.11**	-.11**	-.03	-.08*	.03	-.03	-.10**	.01	-.03	-.18**
Yeniliğe açıklık (8)									.52**	.71**	.76**	.22**	.24**	.14**	-.71**	-.33**	-.55**	-.48**	-.33**	-.42**	-.08*	.11**	-.30**	.12**	-.23**	-.46**
Özyönelim (8a)										.20**	.21**	-.08**	.10**	-.21**	-.51**	-.30**	-.43**	-.27**	.01	-.22**	.22**	-.06*	-.28**	-.04	-.18**	-.39**
Uyarılım (8b)											.17**	.21**	.22**	.13**	-.50**	-.37**	-.28**	-.35**	-.33**	-.36**	-.13**	.08**	-.18**	.08**	-.08**	-.22**
Hazcılık (8c)												.21**	.14**	.20**	-.48**	-.07*	-.44**	-.35**	-.24**	-.26**	-.11**	.14**	-.26**	.14**	-.22**	-.38**
Öz-genişletim (9)													.80**	.87**	-.42**	-.17**	-.36**	-.27**	-.72**	-.55**	-.52**	.25**	-.04	.25**	-.02	-.14**
Başarı (9a)														.40**	-.45**	-.25**	-.36**	-.26**	-.52**	-.40**	-.37**	.16**	-.09**	.15**	.01	-.17**
Güç (9b)															-.27**	-.05	-.25**	-.19**	-.67**	-.51**	-.49**	.25**	.01	.26**	-.03	-.08**
Muhafazacılık (10)																.45**	.76**	.70**	.04	.23**	-.16**	-.02	.35**	-.10**	.21**	.54**
Güvenlik (10a)																	.05	.11**	-.05	.04	-.11**	-.01	.10**	-.01	.03	.21**
Geleneksellik (10b)																			.23**	.04	.21**	-.15**	.01	.32**	-.05	.16**
Uyma (10c)																				.07*	.16**	-.05	-.05	.22**	-.14**	.20**
Öz-aşkınlık (11)																					.73**	.76**	-.32**	-.08**	-.25**	-.02
İyilikseverlik (11a)																							-.19**	.06	-.18**	.08**
Evrenselcilik (11b)																								-.29**	-.17**	-.18**
SBY (12)																									-.08**	-.03
SME (13)																										.42**
Sosyal kinizm (14a)																										-.15**
UÖ (14b)																										.33**
Dindarlık (14c)																										--
\bar{x}	1.40	20.05	3.09	-0.16	2.50	2.27	1.71	-0.10	0.81	-1.08	-0.04	-0.52	0.02	-1.07	-0.32	0.63	-1.57	-0.01	0.54	0.49	0.60	2.72	2.18	2.88	3.75	3.51
SS	0.49	1.54	0.69	1.26	0.93	1.07	1.04	0.82	0.70	1.35	1.50	0.91	0.97	1.20	0.55	0.61	1.04	0.86	0.47	0.62	0.64	1.03	0.65	0.46	0.39	0.80

Not. N = 1113. * $p < .05$; ** $p < .01$. Cinsiyet: 1 = Kadın, 2 = Erkek.

Kısaltmalar: SED: Sosyo-ekonomik düzey; SBY: Sosyal Baskınlık Yönelimi; SME: Sistemi Meşrulaştırma Eğilimi; UÖ: Uygulamanın Ödüllendirilmesi

Ek 6. II. Araştırma-Ana Çalışma Korelasyon Tabloları

Tablo 39. II. araştırmanın ana çalışmasında yer alan katılımcıların SBY düzeyine bağlı olarak incelenen tüm değişkenler için Pearson korelasyon analizi bulguları

Değişkenler	1	2	3	4	5	6	7	8a	8b	8c	8d	9	10	11a	11b	11c	12	13a	13b	13c	13d	13e	13f	13g	13h	13i	13j	13k	13l	13m
Cinsiyet (1)	--	.09	-.22*	.07	.09	.04	-.05	.20*	.21*	-.12	-.25**	.32**	-.14	.29**	-.07	-.14	-.08	-.10	-.09	-.10	-.22*	-.06	-.03	-.08	-.17	-.17	-.17	-.02	.05	-.24**
Yaş (2)	.31**	--	.02	-.02	.02	.12	.09	.18	.02	-.20*	.09	.02	.03	-.07	-.02	-.16	-.04	.02	.04	.00	-.02	.04	.09	-.03	.07	.09	.04	.00	.04	-.05
SED (3)	-.02	.01	--	.20*	.14	.12	.01	-.12	-.10	.17	.06	.05	.20*	-.20*	.12	.14	.14	.23*	.23*	.19*	.09	.26**	.28**	.20*	.22*	.20*	.19*	.04	-.06	.19*
Siyasi yönelim (4)	.02	-.09	.12	--	.09	-.12	.01	-.36**	.07	.33**	-.21*	.26**	.60**	-.11	.25**	.39**	.48**	.38**	.33**	.37**	.12	.29**	.27**	.27**	.33**	.35**	.28**	.05	.02	.29**
Sosyal kimlik (5)	-.06	-.06	.11	-.11	--	.10	.11	-.11	.13	.14	-.22*	.13	.19*	.02	.20*	.30**	.19*	.16	.15	.14	-.08	.05	.08	.01	.12	.12	.10	.01	.02	.12
Gündem takibi (6)	.22*	.18*	.00	-.09	-.05	--	.62**	.11	.18*	-.21*	-.04	.01	-.04	-.09	.03	-.17	.02	.12	.06	.17	.25**	.17	.20*	.11	.05	.04	.04	.19*	.24**	.05
Gündemi konuşma (7)	.15	.10	.00	-.17	-.03	.74**	--	.06	.29**	-.22*	-.15	-.04	.03	.03	.05	-.15	-.02	.20*	.11	.25**	.23*	.13	.15	.09	-.03	-.01	-.06	.13	.16	.12
Yeniliğe açıklık (8a)	.06	-.09	-.01	-.43**	.06	-.02	.08	--	.26**	-.70**	-.30**	.12	-.43**	.24**	-.19*	-.53**	-.40**	-.26**	-.18	-.29**	.10	-.18	-.19*	-.13	-.27**	-.35**	-.19*	-.06	.05	-.24**
Öz-genişletim (8b)	.10	-.05	.11	.12	.06	.04	-.01	.09	--	-.53**	-.70**	.19*	-.19*	.27**	-.08	-.15	-.11	-.05	-.07	-.02	.06	.08	.02	.14	-.18	-.18	-.16	-.11	.02	-.10
Muhafazacı yaklaşım (8c)	-.17	-.04	.11	.40**	-.04	-.15	-.20*	-.74**	-.33**	--	.06	-.04	.48**	-.19*	.30**	.61**	.40**	.24**	.21*	.24*	-.05	.11	.14	.06	.27**	.32**	.21*	.04	.00	.22*
Öz-aşkınlık (8d)	.02	.17	-.18*	-.17	-.04	.12	.18	-.26**	-.73**	.05	--	-.32**	.01	-.25**	-.14	-.06	.00	-.02	.00	-.04	-.06	-.10	-.04	-.15	.07	.07	.06	.08	-.08	.04
SBY (9)	.12	-.04	.07	.26**	-.12	-.04	.04	-.10	.13	.07	-.09	--	-.06	.26**	-.07	-.03	-.03	-.12	-.09	-.13	-.17	.01	-.01	.03	.03	-.01	.07	-.14	-.14	-.06
SME (10)	.01	-.10	.22*	.43**	.16	-.15	-.17	-.15	.07	.25**	-.17	.04	--	-.23*	.20*	.41**	.55**	.35**	.26**	.37**	.04	.22*	.21*	.21*	.22*	.27**	.14	.01	-.05	.31**
Sosyal kinizm (11a)	.12	.01	-.01	-.11	-.13	.05	-.03	-.04	.23*	-.15	-.03	.02	-.27**	--	-.19*	-.18	-.13	-.20*	-.18*	-.17	-.04	-.11	-.10	-.10	-.18	-.22*	-.14	-.07	-.04	-.14
UÖ (11b)	-.15	-.21*	.16	.32**	.19*	-.11	-.18*	-.22*	.10	.19*	-.10	.06	.25**	-.16	--	.27**	.20*	.14	.11	.14	.06	.16	.18	.12	.17	.14	.16	-.04	.03	.07
Dindarlık (11c)	-.16	-.13	.04	.60**	-.07	-.14	-.26**	-.55**	-.04	.59**	-.11	.12	.34**	-.10	.31**	--	.42**	.29**	.21*	.31**	.06	.05	.07	.03	.18	.26**	.13	.03	-.01	.19*
Eylemler (12)	.03	.01	.00	.28**	.10	.10	.12	-.24**	.07	.24**	-.05	.10	.32**	-.06	.26**	.12	--	.54**	.51**	.46**	.12	.33**	.35**	.26**	.29**	.33**	.23*	.19*	.05	.37**
TFA-Tekrar (13a)	.08	.09	-.09	.26**	-.03	.17	.04	-.20*	-.02	.18	.06	.09	.20*	-.13	.16	-.02	.49**	--	.91**	.90**	.45**	.30**	.37**	.18*	.45**	.41**	.41**	.31**	.19*	.31**
TFA-Düşünme (13b)	.10	.07	-.02	.34**	-.03	.17	.05	-.26**	.02	.23*	.03	.04	.25**	-.12	.22*	.04	.49**	.90**	--	.64**	.44**	.30**	.36**	.20*	.45**	.41**	.41**	.26**	.14	.39**
TFA-Konuşma (13c)	.03	.10	-.15	.10	-.03	.14	.03	-.09	-.06	.07	.08	.12	.08	-.11	.05	-.08	.36**	.86**	.55**	--	.37**	.25**	.31**	.14	.36**	.32**	.33**	.29**	.21*	.17
TFA-Takip (13d)	.07	.05	.12	.08	.11	.18*	.14	-.14	.15	.00	-.02	.05	.02	.09	.15	.03	.23*	.24**	.20*	.23*	--	.07	.09	.04	.16	.06	.22*	.15	.20*	.16
TFA-Önem (13e)	-.09	-.01	.04	.29**	-.05	.05	-.02	-.35**	.06	.28**	.03	-.03	.26**	-.09	.24**	.22*	.35**	.37**	.43**	.20*	.17	--	.94**	.92**	.15	.23*	.03	.25**	.10	.36**
TFA-Bireysel önem (13f)	-.12	-.04	.11	.26**	.02	.06	-.02	-.30**	.00	.29**	.03	-.06	.28**	-.14	.20*	.20*	.30**	.36**	.41**	.20*	.19*	.94**	--	.73**	.23*	.31**	.10	.28**	.14	.38**
TFA-Toplumsal önem (13g)	-.03	.03	-.07	.27**	-.15	.03	-.02	-.36**	.12	.22*	.02	.03	.18	.02	.24**	.21*	.33**	.30**	.37**	.15	.12	.86**	.64**	--	.03	.12	-.04	.17	.04	.28**
TFA-Sonuç üretme (13h)	.21*	.04	-.15	.24*	-.05	-.02	.04	-.07	-.08	.03	.15	.12	.04	-.13	.11	.02	.34**	.46**	.51**	.28**	.12	.21*	.21*	.14	--	.92**	.92**	.28**	.17	.29**
TFA-Anlık değişiklik (13i)	.11	.04	-.11	.21*	.03	-.07	.02	-.03	-.14	.03	.15	.04	.07	-.16	.12	.06	.31**	.36**	.41**	.22*	.07	.21*	.23*	.12	.88**	--	.69**	.24**	.10	.30**
TFA-Uzun değişiklik (13j)	.27**	.04	-.15	.20*	-.12	.03	.05	-.10	-.01	.02	.11	.17	.01	-.07	.07	-.03	.29**	.44**	.48**	.28**	.14	.16	.15	.13	.88**	.54**	--	.26**	.19*	.27**
TFA-Canlılık (13k)	-.01	.00	-.04	.11	.08	-.12	-.16	-.18*	.03	.10	.07	-.02	.27**	-.07	.24**	.12	.18	.36**	.30**	.33**	.14	.21*	.18*	.21*	.25**	.26**	.17	--	.73**	.25**
TFA-Zihinsel temsil (13l)	.02	.05	.07	.06	.09	-.11	-.12	-.14	.01	.10	.02	-.05	.10	.06	.11	.08	.02	.22*	.14	.26**	.08	.17	.15	.18	.13	.09	.14	.77**	--	.08
TFA-Fizyolojik tepki (13m)	-.20*	-.02	.08	.32**	-.03	-.08	-.07	-.21*	-.08	.26**	.01	-.08	.32**	-.18*	.22*	.20*	.31**	.22*	.27**	.10	.09	.41**	.43**	.28**	.25**	.32**	.12	.22*	.05	--
TFA-Zamanda yolculuk (13n)	-.18	-.11	-.11	.09	.02	-.15	-.14	-.07	-.01	.06	.04	.00	.30**	-.20*	.18*	.10	.16	.32**	.27**	.30**	.07	.08	.08	.06	.18*	.26**	.06	.72**	.24**	.29**
TFA-Netlik (13o)	.18*	.09	-.02	.08	.08	.01	-.10	-.22*	.07	.07	.11	.00	.17	.03	.23*	.10	.20*	.25**	.26**	.17	.16	.25**	.20*	.27**	.24**	.21*	.22*	.76**	.59**	.11
TFA-Duyusal değer (13p)	.01	.02	-.22*	-.31**	.13	-.06	-.07	.22*	-.07	-.19*	.03	-.03	-.19*	.05	-.08	-.14	-.35**	-.14	-.22*	-.02	-.18*	-.34**	-.33**	-.27**	-.24**	-.26**	-.16	-.07	-.01	-.23**
TFA-Şaşırma (13r)	.02	.04	-.10	.12	-.03	-.09	-.11	-.20*	.06	.15	.03	.02	.02	.01	.14	.02	.29**	.29**	.33**	.17	.07	.31**	.28**	.30**	.28**	.23**	.26**	.28**	.17	.23*
TFA-Duygu yoğunluğu (13s)	-.20*	.00	-.03	.21*	.00	.00	-.01	-.20*	-.01	.18	.05	-.13	.24**	-.11	.16	.14	.34**	.25**	.28**	.14	.16	.63**	.67**	.43**	.25**	.25**	.19*	.25**	.19*	.56**
TFA-Kalite (14)	.08	.16	.10	.01	.03	.05	-.04	-.11	.01	-.02	.12	-.04	-.05	.11	.15	.02	.06	.04	.09	-.04	-.03	.15	.12	.15	.12	.14	.07	.12	.15	.14
TFA-Sosyal bağ kurma (15a)	.07	-.05	-.01	.04	.02	.06	.05	.03	-.07	-.07	.09	-.02	-.15	.04	.08	-.11	.24**	.35**	.33**	.30**	.12	.19*	.20*	.13	.15	.19*	.06	.00	-.04	.04
TFA-Benlik sürekliliği (15b)	.05	.05	-.01	.28**	-.05	.04	.09	-.13	-.03	.07	.09	.06	.11	-.01	.22*	.11	.54**	.44**	.49**	.26**	.29**	.24**	.24**	.17	.48**	.43**	.41**	.13	-.03	.29**
TFA-Yönlendirici (15c)	.10	.03	-.01	.31**	-.04	.00	.01	-.22*	-.09	.23**	.06	.02	.19*	-.06	.23*	.13	.61**	.48**	.51**	.32**	.22*	.34**	.32**	.28**	.46**	.40**	.40**	.16	.01	.41**

Değişkenler	1	2	3	4	5	6	7	8a	8b	8c	8d	9	10	11a	11b	11c	12	13a	13b	13c	13d	13e	13f	13g	13h	13i	13j	13k	13l	13m	
BFA-Tekrar (16a)	-.22*	-.09	-.02	.14	.23*	-.03	-.03	-.23*	.09	.20*	-.13	-.04	.16	-.04	.22*	.15	.25**	.26**	.26**	.18	.16	.04	.05	.02	.04	.14	-.07	.18	.05	.22*	
BFA-Düşünme (16b)	-.27**	-.14	.02	.07	.22*	-.03	-.07	-.22*	.11	.17	-.14	-.06	.14	-.02	.21*	.18*	.21*	.21*	.21*	.15	.15	-.02	-.05	.04	-.03	.03	-.08	.17	.06	.19*	
BFA-Konuşma (16c)	-.11	-.03	-.05	.16	.17	-.03	.01	-.17	.06	.17	-.08	-.01	.14	-.04	.17	.09	.22*	.23*	.24*	.16	.13	.07	.11	.00	.09	.20*	-.04	.14	.03	.19*	
BFA-Takip (16d)	-.05	.10	-.07	-.03	.01	.02	-.02	.02	-.03	.04	-.07	-.18*	.01	.06	-.08	-.05	.04	.08	.05	.09	.06	.08	.11	.02	.00	.01	-.01	-.06	.02	.23*	
BFA-Önem (16e)	-.03	-.07	.05	-.04	.08	.07	-.01	-.17	-.01	.18*	.01	-.09	.02	.10	.21*	.05	.20*	.08	.12	.02	.20*	.05	.04	.07	-.07	-.11	-.01	-.01	.16	.08	.00
BFA-Bireysel önem (16f)	-.03	-.07	.05	-.04	.08	.07	-.01	-.17	-.01	.18*	.01	-.09	.02	.10	.21*	.05	.20*	.08	.12	.02	.20*	.05	.04	.07	-.07	-.11	-.01	-.01	.16	.08	.00
BFA-Toplumsal önem (16g)	-.06	.13	-.05	.17	-.03	-.01	-.01	-.09	-.08	.19*	-.04	-.09	.08	-.12	-.05	.15	.16	.20*	.25**	.08	-.11	.14	.17	.06	.09	.05	.11	.17	.12	.25**	
BFA-Sonuç üretme (16h)	-.19*	-.19*	-.01	.04	.13	.03	.09	-.02	.00	.06	-.04	.03	-.04	-.07	.28**	.11	.17	.10	.08	.10	.14	-.04	-.07	.01	.12	.12	.08	.20*	.12	.07	
BFA-Anlık değişiklik (16i)	-.10	-.17	.02	.08	.17	.13	.19*	.02	-.01	.04	-.04	.02	-.05	-.06	.25**	.10	.24**	.10	.08	.09	.20*	-.04	-.06	-.01	.15	.17	.09	.19*	.16	.06	
BFA-Uzun değişiklik (16j)	-.24**	-.18	-.04	.00	.08	-.05	-.01	-.04	.01	.08	-.04	.04	-.02	-.08	.27**	.11	.10	.09	.06	.09	.07	-.03	-.07	.04	.08	.07	.07	.18*	.08	.07	
BFA-Canlılık (16k)	-.15	-.05	.06	.00	.07	-.05	-.11	-.08	-.08	.18*	-.01	-.09	.14	.04	.22*	.12	.15	.16	.10	.18	.09	-.04	-.05	-.01	-.09	-.06	-.10	.25**	.17	.14	
BFA-Zihinsel temsil (16l)	-.04	-.05	.03	-.12	.15	-.06	-.05	-.04	-.13	.18	.01	-.12	.07	-.05	.15	.06	.12	.18	.15	.16	.06	.07	.09	.04	.02	.04	-.01	.16	.20*	.02	
BFA-Fizyolojik tepki (16m)	-.11	-.09	.08	.06	.00	-.01	-.12	-.05	.22*	-.04	-.08	.09	.03	.15	.10	.10	.08	.05	.10	.09	-.09	-.09	-.11	-.03	-.12	-.10	-.11	.15	.09	.24**	
BFA-Zamanda yolculuk (16n)	-.24**	-.01	-.07	.03	-.01	-.05	-.14	-.04	-.01	.08	-.03	.02	.13	.06	.13	.13	.09	.06	-.04	.16	.07	-.09	-.12	-.02	-.17	-.10	-.19*	.24**	.05	.07	
BFA-Netlik (16o)	.02	-.01	.18*	.01	.11	-.04	-.11	-.05	-.07	.09	.05	-.13	.12	.07	.24**	.03	.14	.19*	.21*	.11	.06	.05	.07	.01	.06	.02	.09	.18	.19*	.07	
BFA-Duygusal değer (16p)	.04	.02	-.03	-.01	.03	-.09	-.19*	.06	.01	-.08	-.03	.04	-.04	.19*	-.16	-.05	-.20*	-.08	-.10	-.03	-.13	-.05	-.01	-.09	-.14	-.11	-.13	-.06	.03	-.13	
BFA-Şaşırma (16r)	-.01	.14	.05	.08	-.09	.12	.09	-.11	.07	.09	-.05	-.03	-.03	.17	.05	-.03	.22*	.02	.03	.00	.09	.09	.01	.18	.02	.03	.02	.05	.07	.14	
BFA-Duygu yoğunluğu (16s)	-.08	-.10	.12	.15	.08	.06	.00	-.15	-.08	.20*	.08	-.12	.10	.06	.28**	.16	.26**	.14	.11	.13	.24**	.03	.04	.02	.00	.01	-.01	.19*	.09	.07	
BFA-Kalite (17)	.05	.04	.03	.00	.08	.06	.01	-.08	-.01	-.02	.07	-.15	-.07	.23*	.05	.03	-.03	-.01	.04	-.07	-.11	.06	.08	.01	-.08	-.15	.01	-.10	.03	-.10	
BFA-Sosyal bağ kurma (18a)	-.20*	-.03	-.02	.18	-.06	-.01	.13	-.12	.01	.13	-.04	.04	-.03	-.06	.15	.09	.09	.15	.16	.09	.10	.02	.01	.01	.01	.04	-.02	.06	.05	.08	
BFA-Benlik sürekliliği (18b)	-.08	-.05	.04	.14	.11	.06	.12	-.10	.08	.01	-.04	-.03	.01	.02	.22*	.15	.26**	.07	.09	.03	.24**	-.04	-.08	.01	.07	.11	.01	.13	.06	.05	
BFA-Yönlendirici (18c)	-.16	-.03	.04	.11	.21*	-.02	.11	-.01	.01	-.01	-.01	-.05	-.01	-.06	.21*	.04	.17	.14	.16	.07	.09	.01	.01	-.01	.04	.12	-.04	.03	-.03	.08	
\bar{x}_{DSBY}	1.27	19.86	2.96	-0.64	2.44	2.46	1.86	-0.15	-0.83	-0.34	0.74	1.59	1.92	2.75	3.74	3.39	1.59	2.24	2.18	2.30	4.50	8.16	7.36	8.96	2.40	2.66	2.14	3.41	4.00	2.68	
\bar{S}_{DSBY}	0.45	1.52	0.65	1.21	1.02	1.07	1.05	0.81	0.87	0.54	0.43	0.44	0.66	0.41	0.39	0.79	0.62	0.76	0.93	0.81	0.69	1.82	2.39	1.62	0.95	1.09	1.07	0.75	0.91	1.23	
\bar{x}_{YSBY}	1.50	20.23	3.07	0.06	2.42	2.11	1.56	-0.09	-0.49	-0.31	0.55	3.84	2.17	2.94	3.69	3.51	1.59	2.25	2.32	2.17	4.39	8.02	7.51	8.53	2.53	2.75	2.28	3.34	3.94	2.72	
\bar{S}_{YSBY}	0.50	1.60	0.73	1.37	0.88	1.17	1.01	0.86	0.96	0.62	0.47	0.76	0.82	0.45	0.38	0.89	0.67	0.81	0.92	0.87	0.81	2.13	2.43	2.15	1.06	1.12	1.16	0.74	0.91	1.17	

Not. $N_{YSBY} = 116$; $N_{DSBY} = 123$; * $p < .05$; ** $p < .01$. Cinsiyet: 1 = Kadın, 2 = Erkek.

Kısaltmalar: SED: Sosyo-ekonomik düzey; SBY: Sosyal Baskınlık Yönelimi; SME: Sistemi Meşrulaştırma Eğilimi; UÖ: Uygulamanın Ödüllendirilmesi; YSBY: Yüksek Sosyal Baskınlık Eğilimi; DSBY: Düşük Sosyal Baskınlık Eğilimi

Sağ üst köşe YSBY; Sol alt köşe DSBY

Tablo 39. (Devamı) II. araştırmanın ana çalışmasında yer alan katılımcıların SBY düzeyine bağlı olarak incelenen tüm değişkenler için Pearson korelasyon analizi bulguları

Değişkenler	13n	13o	13p	13r	13s	14	15a	15b	15c	16a	16b	16c	16d	16e	16f	16g	16h	16i	16j	16k	16l	16m	16n	16o	16p	16r	16s	17	18a	18b	18c
Cinsiyet (1)	-.09	.04	.10	-.11	-.16	.23*	-.27**	-.02	-.14	-.28**	-.14	-.32**	-.05	-.09	-.09	-.01	-.16	-.19*	-.12	-.11	.03	-.14	-.16	-.02	.02	.05	-.12	.12	-.22*	-.21*	-.18
Yaş (2)	-.13	.16	.16	-.04	-.03	.07	-.07	-.14	-.19*	-.04	-.11	.03	.09	-.05	-.05	.13	-.01	-.07	.04	-.05	.05	-.07	-.14	.05	.22*	.00	.02	.13	.00	-.06	.05
SED (3)	.07	.06	-.22*	.31**	.16	-.17	.06	.03	.12	.05	-.06	.14	-.09	.04	.04	.06	-.01	-.02	-.01	.07	.04	.14	-.02	.06	-.02	-.01	.13	.01	.09	.05	.11
Siyasi yönelim (4)	.07	.01	-.21*	.22*	.27**	.06	.25*	.24*	.39**	.07	-.03	.14	.16	-.07	-.07	.16	-.10	-.10	-.08	.07	.04	.10	.00	.07	-.07	-.03	.11	.29**	-.11	-.06	-.03
Sosyal kimlik (5)	.04	-.04	-.01	-.02	.13	.06	.10	.11	.12	.13	.03	.18	.00	.05	.05	.05	.02	-.01	.03	-.04	.00	.03	-.08	-.07	.00	.06	.13	.05	.04	-.05	-.06
Gündem takibi (6)	-.01	.28**	.11	.01	.02	.05	-.01	-.12	.01	.06	.01	.08	-.03	-.07	-.07	-.20*	-.12	-.17	-.05	.01	.15	-.01	-.13	.07	.05	-.12	.04	.04	-.10	-.12	-.11
Gündemi konuşma (7)	.02	.15	.07	.01	.12	-.02	.08	.00	.05	.20*	.12	.22*	-.04	.03	.03	-.15	-.05	-.06	-.03	.10	.13	.12	.01	.07	.09	-.06	.05	-.07	-.10	.05	.09
Yeniliğe açıklık (8a)	-.13	-.01	.27**	-.09	-.20*	.07	-.25**	-.07	-.33**	-.15	-.09	-.16	-.23*	.00	.00	-.13	-.03	.01	-.05	-.03	-.02	-.04	-.02	.06	.00	-.05	-.05	.01	-.17	-.09	
Öz-genişletim (8b)	-.14	-.12	.13	.10	-.03	.02	-.18	.06	-.04	-.13	-.12	-.10	.04	-.07	.07	.00	-.16	-.11	-.18	-.05	-.02	-.07	-.05	.01	-.04	.05	-.18*	-.03	-.21*	-.19*	-.11
Muhafazacı yaklaşım (8c)	.09	-.01	-.23*	.02	.18	-.01	.25**	.16	.35**	.18	.14	.16	.18*	.02	.02	.18	.03	.05	.01	.05	.05	.09	-.01	.05	-.04	.02	.17	.14	.03	.12	.06
Öz-aşkınlık (8d)	.12	.13	-.07	-.10	-.05	-.06	.09	-.10	-.06	.10	.12	.06	-.09	.09	.09	-.07	.17	.09	.22*	.00	-.01	-.02	.05	-.04	.05	-.14	.05	-.08	.20*	.19*	.11
SBY (9)	-.07	-.11	-.10	.01	-.04	-.03	-.12	-.16	-.17	-.35**	-.35**	-.24*	.00	-.09	-.09	-.07	-.10	-.11	-.07	-.03	.00	-.03	-.10	.07	-.07	.15	.04	.07	-.19*	-.11	-.20*
SME (10)	.07	-.01	-.14	.05	.18	-.04	.30**	.30**	.48**	.20*	.06	.27**	.21*	.01	.01	.18	-.06	-.06	-.04	.11	.09	.22*	-.03	.08	.01	.01	.16	.25**	.01	.04	.05
Sosyal kinizm (11a)	-.04	-.10	.07	.00	.04	-.01	-.14	-.12	-.05	-.08	.00	-.14	-.05	-.07	-.07	-.05	.01	.04	.00	.00	.00	-.03	.01	.02	.05	-.02	-.02	-.12	-.01	-.14	-.07
UÖ (11b)	-.08	-.03	-.15	-.06	.07	.00	.07	.16	.20*	.09	.10	.06	-.01	.14	.14	.05	.10	.11	.09	.19*	.18	.14	.12	.17	-.19*	.11	.15	.21*	-.05	.04	.16
Dindarlık (11c)	.06	.00	-.28**	.04	.11	.09	.25**	.19*	.36**	.20*	.07	.27**	.09	-.05	-.05	.18	-.05	-.09	-.01	.08	.07	.02	.07	.10	-.11	.01	.04	.24**	.16	.02	.04
Eylemler (12)	.26**	.05	-.30**	.20*	.31**	.10	.42**	.38**	.58**	.35**	.20*	.37**	.24*	.05	.05	.21*	.20*	.18	.19*	.33**	.26**	.27**	.23*	.28**	-.21*	.02	.27**	.18	.11	.22*	.15
TFA-Tekrar (13a)	.34**	.11	-.25**	.36**	.24**	.17	.54**	.51**	.65**	.25**	.06	.34**	.20*	.01	.01	.17	.02	-.02	.05	.17	.07	.19*	.18	.07	-.10	-.06	.19*	.17	.13	.14	.17
TFA-Düşünme (13b)	.31**	.10	-.26**	.40**	.24**	.14	.52**	.48**	.60**	.22*	.08	.28**	.22*	-.02	-.02	.22*	.01	-.01	.03	.12	.02	.12	.16	.04	-.04	-.11	.15	.13	.16	.10	.14
TFA-Konuşma (13c)	.31**	.10	-.19*	.25**	.19*	.16	.46**	.44**	.59**	.225*	.03	.33**	.15	.05	.05	.08	.02	-.03	.06	.20*	.11	.23*	.17	.09	-.14	.00	.18*	.18	.09	.16	.17
TFA-Takip (13d)	.02	.16	-.02	.29**	.12	-.04	.30**	.20*	.27**	.19*	.10	.21*	.08	-.02	-.02	.04	-.05	-.03	-.07	.03	-.02	.05	.08	-.05	-.05	-.19*	.15	.02	.13	-.19*	-.11
TFA-Önem (13e)	.29**	.11	-.29**	.46**	.66**	.04	.13	.10	.20*	.12	.01	.18	.15	.06	.06	.07	.04	.00	.06	.11	.09	.08	.08	.07	-.04	.11	.06	.20*	-.09	.16	.10
TFA-Bireysel önem (13f)	.32**	.13	-.31**	.45**	.63**	.10	.13	.11	.21*	.14	.02	.21*	.10	.08	.08	.03	.06	.02	.09	.14	.11	.15	.09	.09	-.03	.07	.12	.17	-.08	.16	.10
TFA-Toplumsal önem (13g)	.22*	.08	-.23*	.42**	.59**	-.03	.12	.07	.15	.08	.00	.13	.18	.03	.03	.11	.00	-.02	.02	.05	.06	.00	.07	.04	-.03	.13	-.02	.20*	-.09	.14	.09
TFA-Sonuç üretme (13h)	.28**	.15	-.20*	.28**	.16	-.10	.17	.25**	.34**	.03	-.12	.15	.22*	-.13	-.13	.04	-.05	.01	-.09	-.09	-.16	-.11	-.02	-.01	.10	-.12	.01	.06	-.08	.01	-.01
TFA-Anlık değişiklik (13i)	.29**	.12	-.22*	.29**	.20*	-.10	.17	.24*	.33**	.00	-.16	.14	.22*	-.17	-.17	.09	-.07	-.04	-.10	-.03	-.10	-.06	.01	.04	.17	-.09	.01	.07	-.07	.02	.00
TFA-Uzun değişiklik (13j)	.23*	.15	-.17	.22*	.11	-.08	.17	.24**	.32**	.04	-.09	.14	.19*	-.08	-.08	-.01	-.02	.04	-.06	-.12	-.17	-.14	-.04	-.04	.03	-.15	.02	.06	-.09	.00	-.01
TFA-Canlılık (13k)	.76**	.77**	.30	.29**	.26**	.08	.27**	.23*	.21*	.12	.09	.11	.12	.05	.05	-.03	.19*	.13	.21*	.22*	.12	.16	.29**	.09	.04	.08	.15	-.09	.15	.19*	.19*
TFA-Zihinsel temsil (13l)	.22*	.54**	.11	.20*	.14	.03	.21*	.12	.15	.04	.04	.02	-.02	.05	.05	-.17	.09	.08	.08	.15	.19*	.11	.09	.09	.00	-.01	.20*	-.01	.05	.06	.04
TFA-Fizyolojik tepki (13m)	.37**	.05	-.22*	.25**	.44**	.03	.20*	.19*	.30**	.34**	.22*	.35**	.17	.10	.10	.12	.15	.11	.17	.18	.13	.24**	.12	.07	-.07	.02	.28**	.21*	.19*	.20*	.15
TFA-Zamanda yolculuk (13n)	--	.32**	-.06	.22*	.33**	.05	.23*	.28**	.26**	.15	.12	.14	.18	.03	.03	.08	.20*	.14	.22*	.21*	.02	.14	.38**	.02	.05	.14	.05	-.14	.15	.27**	.23*
TFA-Netlik (13o)	.22*	--	.13	.24*	.05	.09	.15	.07	.02	.07	.03	.09	.08	.03	.03	-.01	.14	.07	.17	.15	.09	.11	.13	.13	.05	.04	.10	-.04	.14	.06	.14
TFA-Duyusal değer (13p)	-.07	-.06	--	-.38**	-.21*	.11	-.19*	-.04	-.18*	-.09	-.01	-.13	-.04	-.05	-.05	-.07	-.05	-.09	-.01	-.20*	-.18	-.06	-.18	-.22*	.38**	-.14	-.13	-.04	-.05	-.13	-.15
TFA-Şaşırma (13r)	.22*	.23*	-.20*	--	.39**	-.18*	.20*	.23*	.20*	.13	.04	.17	.18	.03	.03	.06	-.03	-.03	-.04	.12	.04	.09	.16	.05	-.09	.11	.13	-.05	.09	.10	.13
TFA-Duygu yoğunluğu (13s)	.21*	.18	-.26**	.30**	--	-.02	.17	.13	.28**	.18	.08	.21*	.06	-.02	-.02	.05	.10	.08	.10	.07	.03	.06	.11	-.01	.05	.06	.10	.09	-.02	.18	.18
TFA-Kalite (14)	-.01	-.16	-.10	.13	.06	--	.05	.13	.11	.15	.09	.16	.05	.09	.09	.03	.05	.00	.08	.12	.11	.06	.13	.07	-.01	.04	.12	.21*	.10	.13	.08
TFA-Sosyal bağ kurma (15a)	.02	.02	-.07	-.05	.03	.10	--	.48**	.63**	.22*	.08	.28**	.19*	-.03	-.03	.18	.09	.09	.09	.27**	.18	.17	.32**	.14	-.02	-.14	.19*	.01	.34**	.18	.19*
TFA-Benlik sürekliliği (15b)	.19*	.10	-.28**	.15	.26**	.08	.43**	--	.76**	.21*	.10	.24*	.28**	.15	.15	.12	.13	.15	.10	.25**	.08	.23*	.31**	.09	-.13	.13	.15	.09	.12	.30**	.24*
TFA-Yönlendirici (15c)	.17	.17	-.27**	.19*	.32**	.18*	.44**	.79**	--	.33**	.15	.39**	.22*	.06	.06	.17	.08	.10	.06	.24**	.16	.20*	.23*	.15	-.08	-.05	.23*	.15	.17	.22*	.24**
BFA-Tekrar (16a)	.24**	.07	-.04	.01	.02	.19*	.09	.16	.28**	--	.82**	.86**	.13	.35**	.35**	.11	.46**	.43**	.43**	.41**	.31**	.38**	.36**	.20*	-.22*	.09	.38**	.15	.38**	.45**	.47**

Değişkenler	13n	13o	13p	13r	13s	14	15a	15b	15c	16a	16b	16c	16d	16e	16f	16g	16h	16i	16j	16k	16l	16m	16n	16o	16p	16r	16s	17	18a	18b	18c
BFA-Düşünme (16b)	.24**	.03	-.01	-.03	-.09	.09	.08	.11	.19*	.83**	--	.41**	.08	.35**	.35**	.09	.43**	.39**	.41**	.35**	.30**	.34**	.28**	.17	-.21*	.13	.26**	.13	.28**	.40**	.44**
BFA-Konuşma (16c)	.17	.08	-.05	.03	.11	.22*	.07	.16	.28**	.88**	.47**	--	.13	.25**	.25**	.10	.34**	.34**	.31**	.34**	.22*	.30**	.33**	.17	-.16	.03	.38**	.12	.36**	.37**	.35**
BFA-Takip (16d)	-.07	-.09	.07	.05	.12	-.11	.00	.03	.09	.14	.10	.13	--	.11	.11	.37**	.10	.14	.05	.11	.06	-.05	.16	.18*	-.06	.25**	.08	.09	-.02	.21*	.18
BFA-Önem (16e)	.02	.29**	-.09	.08	.00	-.01	.15	.09	.12	.11	.25**	-.04	-.20*	--	1.0**	.07	.59**	.55**	.54**	.48**	.49**	.42**	.34**	.27**	-.47**	.39**	.51**	.20*	.13	.32**	.36**
BFA-Bireysel önem (16f)	.02	.29**	-.09	.08	.00	-.01	.15	.09	.12	.11	.25**	-.04	-.20*	1.0**	--	.07	.59**	.55**	.54**	.48**	.49**	.42**	.34**	.27**	-.47**	.39**	.51**	.20*	.13	.32**	.36**
BFA-Toplumsal önem (16g)	.14	.12	-.05	.13	.22*	-.08	.06	.18	.26**	.24**	.23*	.18*	.26**	.10	.10	--	.17	.12	.19*	.18	.07	.20*	.17	.11	.07	.22*	.12	.08	-.06	.08	.11
BFA-Sonuç üretme (16h)	.15	.17	-.12	.08	-.02	.01	.10	.21*	.18*	.28**	.39**	.11	-.08	.41**	.41**	.18*	--	.91**	.94**	.61**	.48**	.55**	.50**	.37**	-.36**	.31**	.56**	.11	.21*	.53**	.42**
BFA-Anlık değişiklik (16i)	.12	.15	-.16	.09	.03	-.02	.11	.28**	.21*	.28**	.36**	.13	-.07	.39**	.39**	.17	.91**	--	.70**	.56**	.44**	.45**	.48**	.37**	-.34**	.26**	.51**	.06	.19*	.48**	.37**
BFA-Uzun değişiklik (16j)	.15	.17	-.07	.07	-.05	.03	.08	.12	.14	.24**	.37**	.07	-.07	.38**	.38**	.17	.94**	.72**	--	.57**	.44**	.55**	.44**	.32**	-.33**	.31**	.52**	.14	.20*	.50**	.41**
BFA-Canlılık (16k)	.21*	.17	-.06	.07	-.05	.12	.08	.12	.24**	.42**	.45**	.28**	.10	.45**	.45**	.20*	.44**	.44**	.38**	--	.83**	.78**	.77**	.76**	-.36**	.36**	.58**	.26**	.31**	.48**	.41**
BFA-Zihinsel temsil (16l)	.01	.17	-.01	.05	.01	.02	.14	.08	.16	.30**	.27**	.24**	.10	.35**	.35**	.16	.27**	.31**	.19*	.76**	--	.54**	.44**	.74**	-.31**	.24*	.52**	.31**	.19*	.29**	.35**
BFA-Fizyolojik tepki (16m)	.17	.06	-.20*	.05	-.03	.09	.04	.05	.20*	.34**	.40**	.21*	.06	.42**	.42**	.18	.49**	.43**	.47**	.68**	.30**	--	.45**	.43**	-.32**	.34**	.60**	.23*	.26**	.38**	.31**
BFA-Zamanda yolculuk (16n)	.35**	.07	.01	.01	-.06	.09	.02	.13	.16	.31**	.35**	.20*	.08	.27**	.27**	.10	.31**	.31**	.27**	.78**	.38**	.39**	--	.37**	-.22*	.27**	.34**	.03	.29**	.50**	.34**
BFA-Netlik (16o)	.00	.25**	.01	.11	-.04	.14	.06	.09	.19*	.28**	.29**	.19*	.07	.32**	.32**	.18*	.23*	.23*	.20*	.77**	.73**	.31**	.40**	--	-.28**	.26**	.39**	.31**	.19*	.26**	.28**
BFA-Duygusal değer (16p)	-.05	-.11	.07	-.15	-.02	-.13	.00	-.05	-.13	-.13	-.16	-.07	.15	-.35**	-.35**	-.04	-.30**	-.27**	-.29**	-.18	-.15	-.17	-.08	-.15	--	-.39**	-.39**	-.21*	-.13	-.16	-.13
BFA-Şaşırma (16r)	-.01	.06	-.15	.17	.04	.05	-.08	.07	.12	.07	.12	.01	.11	.27**	.27**	.08	.36**	.40**	.28**	.27**	.07	.32**	.25**	.10	-.27**	--	.35**	.07	-.01	.30**	.31**
BFA-Duygu yoğunluğu (16s)	.09	.26**	-.21*	.09	.05	.08	.21*	.23*	.25**	.26**	.29**	.16	-.03	.65**	.65**	.12	.56**	.60**	.45**	.60**	.42**	.53**	.43**	.41**	-.32**	.33**	--	.13	.18	.27**	.25**
BFA-Kalite (17)	-.15	-.08	.02	.06	.05	.25**	.07	-.03	-.01	.06	.00	.10	.10	-.06	-.06	.04	.03	.04	.02	.21*	.23*	.10	.04	.33**	.14	-.02	.06	--	.06	.04	.09
BFA-Sosyal bağ kurma (18a)	.08	.00	-.06	-.17	.05	.03	.25**	.18*	.17	.44**	.35**	.41**	.05	.13	.13	.20*	.24**	.22*	.23*	.25**	.25**	.15	.18*	.19*	-.09	.03	.23*	.04	--	.31**	.45**
BFA-Benlik sürekliliği (18b)	.09	.14	-.09	-.04	-.08	.21*	.29**	.35**	.34**	.53**	.54**	.38**	.05	.31**	.31**	.14	.43**	.41**	.39**	.35**	.22*	.24**	.30**	.25**	-.13	.14	.43**	.14	.53**	--	.70**
BFA-Yönlendirici (18c)	.04	.04	-.02	-.06	-.03	.29**	.25**	.25**	.26**	.54**	.52**	.42**	.10	.17	.17	.14	.33**	.32**	.30**	.36**	.21*	.25**	.34**	.25**	-.18	.12	.30**	.17	.61**	.76**	--
\bar{x}_{DSBY}	2.65	3.58	-1.13	4.22	3.57	0.33	1.58	1.82	1.82	3.15	3.69	2.61	1.60	9.38	9.38	1.53	3.66	3.89	3.43	4.09	4.40	4.16	3.64	4.16	-1.82	3.99	4.58	1.43	2.28	2.65	2.55
SS_{DSBY}	1.19	0.92	0.80	0.78	0.97	0.47	0.84	0.87	0.93	0.95	1.02	1.21	1.29	1.28	1.28	1.55	1.05	1.04	1.23	0.76	0.86	1.04	1.30	0.87	0.57	1.14	0.64	0.50	1.13	1.04	1.03
\bar{x}_{YSBY}	2.47	3.60	-1.03	4.14	3.49	0.37	1.74	1.96	1.96	2.99	3.54	2.44	1.54	9.19	9.19	2.05	3.59	3.78	3.40	3.85	4.13	3.98	3.38	3.89	-1.71	3.94	4.42	1.46	2.24	2.85	2.67
SS_{YSBY}	1.21	0.82	0.86	0.78	0.90	0.49	0.86	0.97	0.91	0.95	1.07	1.19	1.15	1.39	1.39	2.19	1.01	0.99	1.21	0.84	0.93	1.15	1.32	0.90	0.59	1.12	0.81	0.50	1.08	0.99	0.89

Not. $N_{YSBY} = 116$; $N_{DSBY} = 123$; * $p < .05$; ** $p < .01$. Cinsiyet: 1 = Kadın, 2 = Erkek.

Kısıltmalar: SED: Sosyo-ekonomik düzey; SBY: Sosyal Baskınlık Yönelimi; SME: Sistemi Meşrulaştırma Eğilimi; UÖ: Uygulamanın Ödüllendirilmesi; YSBY: Yüksek Sosyal Baskınlık Eğilimi; DSBY: Düşük Sosyal Baskınlık Eğilimi

Sağ üst köşe YSBY; Sol alt köşe DSBY

Tablo 40. II. araştırmanın ana çalışmasında yer alan katılımcıların SME düzeyine bağlı olarak incelenen tüm değişkenler için Pearson korelasyon analizi bulguları

Değişkenler	1	2	3	4	5	6	7	8a	8b	8c	8d	9	10	11a	11b	11c	12	13a	13b	13c	13d	13e	13f	13g	13h	13i	13j	13k	13l	13m
Cinsiyet (1)	--	.33**	-.11	.10	.02	.24*	.16	.12	.13	-.09	-.20	.19	-.02	.19	-.11	-.21*	.02	.06	.09	.09	-.08	-.04	.02	-.12	.16	.17	.13	.11	.13	-.26*
Yaş (2)	.13	--	.08	.00	.01	.20*	.17	.02	.20*	-.09	-.12	.20	-.09	.03	-.08	-.21*	-.02	.07	.10	.11	-.07	.03	.05	-.02	.13	.14	.10	.21*	.19	-.13
SED (3)	-.09	-.01	--	.14	.13	.08	-.04	-.18	-.05	.33**	-.10	.08	.33**	-.07	.16	.26**	.11	.15	.17	.06	.06	.24*	.24*	.18	.11	.18	.02	.09	.08	.33**
Siyasi yönelim (4)	.14	-.06	.12	--	.09	.09	.09	-.34**	.04	.26*	-.09	.47**	.49**	-.03	.14	.45**	.33**	.21*	.38**	.32**	.15	.38**	.38**	.31**	.36**	.35**	.33**	.09	.03	.21*
Sosyal kimlik (5)	.01	-.04	.10	-.18*	--	.10	-.02	-.20	.07	.21*	-.11	.03	.22*	-.20*	.20	.11	.25*	.09	.23*	.11	-.17	.24*	.24*	.19	.16	.11	.19	.16	.09	.07
Gündem takibi (6)	-.02	.08	.06	-.17	.01	--	.74**	.08	.20*	-.16	-.08	-.02	.10	-.03	.03	-.11	.12	.23*	.18	.16	.18	.34**	.35**	.24*	.10	.05	.14	.29**	.28**	.09
Gündemi konuşma (7)	-.07	.02	.03	-.17*	.07	.66**	--	.19	.15	-.29**	-.03	.04	.02	.01	-.09	-.18	-.04	.17	.03	.18	.12	.11	.14	.06	.05	-.02	.12	.13	.20	.11
Yeniliğe açıklık (8a)	.15	.09	.07	-.26**	.13	-.03	-.04	--	.14	-.71**	-.33**	-.04	-.32**	.03	-.32**	-.54**	-.36**	-.29**	-.39**	-.22*	-.15	-.41**	-.41**	-.32**	-.23*	-.24*	-.19	-.11	-.02	-.31**
Öz-genişletim (8b)	.23**	-.12	-.06	.25**	.10	.01	.08	.21*	--	-.47**	-.71**	.10	-.03	.25*	-.09	-.05	-.02	.03	-.03	.06	.06	.01	-.06	.09	-.12	-.12	-.10	.04	.07	-.29**
Muhafazacı yaklaşım (8c)	-.16	-.16	-.03	.22**	-.09	-.15	-.14	-.69**	-.42**	--	.15	.04	.34**	-.08	.28**	.53**	.33**	.17	.32**	.17	.02	.31**	.38**	.15	.23*	.25*	.18	.09	.06	.35**
Öz-aşkınlık (8d)	-.16	.26**	-.03	-.30**	-.11	.12	.07	-.31**	-.75**	.04	--	-.14	-.08	-.18	.06	-.05	.02	.08	.08	-.02	.13	.00	.01	-.01	.08	.05	.10	-.04	-.12	.19
SBY (9)	.42**	.03	.09	.24**	-.03	-.19*	-.22**	.17*	.33**	-.06	-.36**	--	.13	.25*	-.13	.06	.07	-.08	.01	.10	-.11	-.01	.02	-.06	.21*	.24*	.16	-.13	-.12	-.16
SME (10)	-.04	.07	.08	.16	.05	-.17*	-.14	-.04	-.06	.15	-.04	-.01	--	-.11	.24*	.37**	.36**	.23*	.31**	.24*	.12	.31**	.29**	.27**	.13	.18	.07	.09	.06	.31**
Sosyal kinizm (11a)	.31**	-.04	-.07	.08	.04	-.11	-.08	.12	.30**	-.16	-.22**	.33**	-.16	--	-.25*	-.18	-.02	-.03	-.10	-.03	.04	-.06	-.08	-.03	-.16	-.13	-.17	-.02	.00	-.18
UÖ (11b)	-.13	-.16	.09	.25**	.17*	-.03	-.03	-.08	.06	.16	-.16	-.06	.03	-.11	--	.37**	.22*	.10	.25*	.10	.02	.30**	.32**	.20	.13	.18	.07	.13	.02	.29**
Dindarlık (11c)	-.08	-.10	-.05	.38**	.05	-.15	-.22**	-.49**	-.10	.57**	-.09	.02	.10	-.01	.18*	--	.27**	.22*	.34**	.23*	.14	.21*	.28**	.07	.26*	.27**	.21*	.15	.15	.38**
Eylemler (12)	-.07	-.01	-.04	.24**	.01	.10	.20*	-.15	-.01	.15	-.01	-.14	.10	-.06	.17*	.11	--	.44**	.53**	.48**	.20*	.40**	.40**	.32**	.34**	.33**	.31**	.17	.12	.30**
TFA-Tekrar (13a)	-.13	.02	.10	.17	-.01	.26**	.25**	-.03	-.03	.04	.01	-.14	-.10	-.12	.13	-.05	.42**	--	.85**	.84**	.64**	.33**	.38**	.21*	.41**	.32**	.44**	.23*	.25*	.29**
TFA-Düşünme (13b)	-.01	.03	.03	.19*	-.07	.10	.12	.00	.01	.04	-.01	.02	-.12	-.10	.06	-.10	.41**	.82**	--	.60**	.34**	.43**	.49**	.27**	.49**	.48**	.43**	.27**	.23*	.32**
TFA-Konuşma (13c)	-.15	-.01	-.04	.03	-.01	.21*	.16	-.11	-.12	.06	.09	-.26**	-.05	-.20*	.05	-.04	.27**	.79**	.54**	--	.35**	.27**	.31**	.16	.44**	.34**	.48**	.18	.23*	.22*
TFA-Takip (13d)	-.12	.05	.11	.06	.08	.26**	.23**	.08	.10	-.07	-.09	-.11	-.11	-.01	.14	-.01	.17*	.68**	.32**	.30**	--	.16	.16	.13	.16	.05	.23*	.29**	.28**	.16
TFA-Önem (13e)	-.10	.00	.09	.16	-.14	.03	.05	-.10	.10	.03	-.03	-.08	-.01	-.09	.11	-.01	.22**	.24**	.27**	.15	.09	--	.94**	.88**	.15	.21*	.08	.12	.05	.42**
TFA-Bireysel önem (13f)	-.11	.02	.15	.13	-.07	.02	.03	-.06	.07	.01	.00	-.03	.00	-.08	.07	-.05	.17*	.26**	.27**	.17*	.12	.93**	--	.65**	.27**	.31**	.19	.19	.10	.47**
TFA-Toplumsal önem (13g)	-.06	-.02	.01	.16	-.19*	.03	.07	-.14	.12	.04	-.06	-.12	-.01	-.08	.14	.05	.24**	.17*	.21*	.11	.05	.90**	.68**	--	-.04	.01	-.09	.00	-.03	.27**
TFA-Sonuç üretme (13h)	-.08	.01	.00	.21*	-.06	-.03	-.03	-.08	-.12	.05	.12	-.03	-.03	-.09	.10	-.06	.23**	.34**	.44**	.19*	.13	.15	.15	.11	--	.92**	.93**	.24*	.21*	.34**
TFA-Anlık değişiklik (13i)	-.16	.02	-.06	.20*	.03	-.04	.02	-.10	-.17	.07	.16	-.13	.03	-.18*	.06	.03	.26**	.27**	.33**	.17*	.07	.19*	.20*	.15	.88**	--	.72**	.20*	.16	.33**
TFA-Uzun değişiklik (13j)	-.01	.01	.03	.17	-.14	-.03	-.08	-.07	-.05	.04	.07	.05	-.11	-.01	.11	-.09	.17*	.33**	.43**	.14	.15	.06	.05	.06	.88**	.53**	--	.25*	.23*	.30**
TFA-Canlılık (13k)	.06	.02	-.04	.00	.00	.03	-.04	-.07	-.03	-.01	.10	-.02	-.04	.00	.09	-.03	.00	.18*	.12	.22**	.11	.20*	.16	.22**	.15	.11	.15	--	.90**	.09
TFA-Zihinsel temsil (13l)	-.04	-.06	-.05	.04	.05	-.06	-.08	-.06	-.03	.04	.03	-.05	-.02	.00	.11	-.04	-.04	.14	.08	.25**	.07	.19*	.18*	.17*	.11	.06	.12	.89**	--	.13
TFA-Fizyolojik tepki (13m)	-.19*	.03	-.03	.22*	-.03	-.04	-.01	-.08	.05	.06	-.04	.02	.08	-.08	.02	-.03	.26**	.20*	.264**	-.01	.11	.32**	.33**	.25**	.18*	.26**	.08	.07	.03	--
TFA-Zamanda yolculuk (13n)	-.18*	-.10	-.15	-.09	-.06	-.07	-.04	.02	-.06	-.06	.08	-.09	.11	-.14	-.07	-.07	.13	.20*	.23**	.30**	.02	.12	.13	.10	.15	.19*	.06	.32**	.26**	.27**
TFA-Netlik (13o)	.14	.09	-.02	-.04	-.05	.10	.01	-.06	-.03	-.05	.15	.02	-.06	-.01	.04	-.02	.04	.17*	.13	.14	.12	.17*	.11	.22*	.17*	.13	.16	.88**	.57**	.09
TFA-Duyusal değer (13p)	.11	.07	-.21*	-.23**	.19*	-.01	-.05	.14	-.01	-.10	-.03	.03	-.01	.04	-.03	-.12	-.20*	.00	-.01	.08	.00	-.25**	-.23**	-.22**	-.15	-.19*	-.10	.16	.14	-.14
TFA-Şaşırma (13r)	-.05	-.05	.11	.21*	-.09	-.05	-.03	-.06	.08	.02	-.05	-.07	-.09	.04	-.02	-.02	.20*	.31**	.32**	.19*	.17*	.41**	.36**	.40**	.31**	.25**	.28**	.21*	.20*	.27**
TFA-Duygu yoğunluğu (13s)	-.19*	.09	-.06	.13	-.02	-.11	-.01	-.16	.00	.10	.03	-.04	.05	-.03	.03	.04	.25**	.17*	.19*	.08	.10	.60**	.64**	.45**	.25**	.31**	.15	.13	.15	.47**
TFA-Kalite (14)	.13	.05	-.06	.04	.07	.04	-.04	.03	-.02	-.04	.05	-.02	.01	.02	.08	.05	.06	-.02	.03	.01	-.16	.12	.13	.10	-.04	.01	-.07	.08	.04	.11
TFA-Sosyal bağ kurma (15a)	-.08	-.09	.03	.03	.03	.10	.10	-.03	-.08	.01	.05	-.11	-.21*	-.02	.06	.01	.23**	.39**	.36**	.32**	.22**	.18*	.21*	.11	.11	.17*	.04	.06	.07	.10
TFA-Benlik sürekliliği (15b)	.04	-.05	-.10	.19*	-.05	-.07	.04	-.11	.02	.08	-.02	-.03	-.11	-.05	.14	.04	.40**	.44**	.47**	.26**	.22**	.17*	.18*	.13	.34**	.34**	.29**	.03	.01	.22**
TFA-Yönlendirici (15c)	-.01	-.05	-.09	.26**	-.07	.03	.04	-.21*	-.03	.19*	.00	-.07	-.14	.02	.20*	.14	.55**	.50**	.51**	.35**	.24**	.24**	.23**	.20*	.39**	.36**	.34**	.10	.09	.31**
BFA-Tekrar (16a)	-.21*	-.05	-.10	-.07	.20*	.09	.09	-.09	-.04	.13	-.04	-.25**	.09	-.12	.08	.04	.26**	.22**	.20*	.23**	.13	.04	.04	.04	.08	.11	.01	-.03	-.03	.24**

Değişkenler	1	2	3	4	5	6	7	8a	8b	8c	8d	9	10	11a	11b	11c	12	13a	13b	13c	13d	13e	13f	13g	13h	13i	13j	13k	13l	13m
BFA-Düşünme (16b)	-.15	-.15	-.03	-.06	.20*	.04	.04	-.06	-.04	.13	-.04	-.16	.07	-.05	.15	.06	.18*	.12	.10	.12	.09	-.13	-.15	-.08	-.08	-.06	-.10	.04	.07	.12
BFA-Konuşma (16c)	-.20*	.00	-.06	-.03	.21*	.06	.12	.02	-.05	.02	-.01	-.22*	.09	-.11	.09	.03	.21*	.18*	.17	.19*	.10	.00	.02	-.01	.14	.18*	.05	-.01	-.03	.17*
BFA-Takip (16d)	-.08	.03	-.11	-.04	.00	.08	.01	-.15	.00	.11	-.03	-.13	.02	-.08	-.06	.00	.15	.16	.14	.17*	.09	.19*	.19*	.16	.08	.08	.06	-.09	-.09	.20*
BFA-Önem (16e)	.03	.03	.12	.14	.00	-.09	.01	-.06	-.02	.15	-.01	.02	.04	.02	.00	.10	.23**	.14	.20*	.05	.08	.10	.09	.09	-.01	-.09	.06	.04	.00	.16
BFA-Bireysel önem (16f)	-.06	-.14	.08	-.10	.06	.00	.07	-.08	-.10	.10	.11	-.14	-.04	.07	.07	-.05	.10	.06	.01	-.02	.12	.04	.02	.06	-.13	-.22*	-.03	.13	.10	.11
BFA-Toplumsal önem (16g)	.09	.16	.09	.28**	-.05	-.12	-.05	-.01	.05	.11	-.11	.15	.09	-.04	-.07	.18*	.22**	.14	.27**	.08	.01	.10	.10	.07	.10	.07	.11	-.05	-.09	.12
BFA-Sonuç üretme (16h)	-.08	-.08	-.03	-.05	.06	-.05	.08	.07	-.12	.00	.08	-.06	-.03	-.08	.12	-.03	.18*	.09	.04	.07	.06	-.02	-.05	.02	.06	.07	.04	.18*	.17*	.07
BFA-Anlık değişiklik (16i)	-.09	-.09	-.02	-.01	.11	-.05	.12	.03	-.10	.04	.06	-.11	-.04	-.06	.16	-.03	.25**	.09	.04	.03	.11	-.03	-.05	-.01	.12	.13	.09	.16	.17	.06
BFA-Uzun değişiklik (16j)	-.07	-.07	-.04	-.08	.00	-.04	.03	.10	-.12	-.03	.09	-.02	-.01	-.09	.07	-.03	.10	.07	.05	.10	.00	-.01	-.05	.03	.00	.01	.00	.16	.14	.08
BFA-Canlılık (16k)	-.11	-.03	.07	-.10	.05	.08	.08	.02	-.12	.02	.09	-.14	-.14	.06	.13	-.02	.09	.07	.00	.12	.03	.06	.05	.07	-.09	-.06	-.08	.16	.18*	.06
BFA-Zihinsel temsil (16l)	-.12	-.05	.01	-.17	.06	.08	.10	-.01	-.16	.06	.11	-.17*	-.13	.03	.08	-.02	.09	.05	-.03	.13	.04	.08	.07	.09	-.14	-.09	-.14	.15	.19*	.08
BFA-Fizyolojik tepki (16m)	-.07	-.06	.06	.03	-.03	.04	.11	-.01	.00	.05	-.06	-.12	.02	-.01	.04	-.07	.14	.05	-.02	.14	.11	-.05	-.08	-.01	-.19*	-.15	-.17	.12	.15	.17*
BFA-Zamanda yolculuk (16n)	-.19*	.00	-.07	-.02	-.05	-.05	.00	.02	.01	-.06	-.01	-.09	-.08	.06	-.01	.06	.09	.08	.00	.18*	.05	-.03	-.08	.04	-.11	-.04	-.14	.06	.04	.06
BFA-Netlik (16o)	-.08	-.01	.13	-.02	.03	.07	.04	.03	-.05	-.02	.06	-.09	-.14	.08	.16	-.01	.08	.08	.02	.10	.01	.03	.02	.04	-.03	-.02	-.01	.15	.14	.04
BFA-Duygusal değer (16p)	-.03	.14	-.02	.01	.04	-.08	-.17	-.04	-.06	-.01	.06	.04	-.01	.13	-.12	.00	-.14	-.02	.01	-.01	-.04	.04	.08	-.01	-.02	.01	-.04	.01	.02	-.07
BFA-Şaşırma (16r)	.07	.01	-.04	.12	-.01	.04	.10	-.09	.04	.07	-.06	-.02	.00	-.01	.06	.04	.12	-.08	-.08	-.11	-.05	.08	.01	.14	-.07	-.05	-.08	.06	.00	.07
BFA-Duygu yoğunluğu (16s)	-.08	-.04	.07	.02	.08	.09	.07	-.05	-.22*	.12	.15	-.14	-.09	.08	.11	-.01	.16	.12	.00	.09	.19*	-.03	-.02	-.04	-.05	-.05	-.04	.14	.13	.09
BFA-Kalite (17)	.16	.01	.04	.07	.11	.09	-.07	-.01	-.07	.11	-.02	-.11	-.04	.12	.09	.14	-.14	-.09	-.05	-.04	-.09	.13	.11	.13	-.20*	-.22**	-.13	.04	.10	-.01
BFA-Sosyal bağ kurma (18a)	-.16	.02	.01	.03	.02	-.02	-.02	-.15	.13	.04	-.07	.17*	-.08	.07	.14	.26**	.19*	.19*	.17	.09	-.01	.01	-.03	.03	.05	.00	.05	.03	.21*	
BFA-Benlik sürekliliği (18b)	-.02	-.01	.00	.03	.04	-.03	.03	-.08	-.03	.01	.03	.03	-.03	-.05	.09	.00	.26**	.06	.06	.06	-.06	.06	.02	.10	.04	.08	-.01	.10	.05	.04
BFA-Yönlendirici (18c)	-.07	.02	.05	.04	.15	-.02	.08	.01	-.07	-.01	.02	-.04	.02	-.08	.17*	-.04	.25**	.10	.14	.10	-.04	.08	.09	.06	.02	.09	-.05	.04	.00	.11
\bar{x}_{DSME}	1.39	2.04	2.94	-0.81	2.33	2.40	1.77	0.03	-0.64	-0.47	0.68	2.56	1.51	2.90	3.66	3.23	1.40	2.88	2.06	2.10	4.43	7.80	7.06	8.54	2.34	2.56	2.11	3.75	3.97	2.45
SS_{DSME}	0.49	1.53	0.71	1.21	1.06	1.15	1.10	0.77	0.94	0.54	0.50	1.29	0.28	0.43	0.40	0.84	0.46	0.68	0.92	0.82	0.81	2.04	2.42	2.03	0.97	1.09	1.09	0.82	0.93	1.18
\bar{x}_{YSME}	1.37	2.05	3.12	0.42	2.59	2.13	1.64	-.35	-0.70	-0.12	0.60	2.86	2.81	2.76	3.79	3.78	1.87	3.18	2.53	2.44	4.46	8.51	7.97	9.04	2.63	2.90	2.36	3.82	3.97	3.05
SS_{YSME}	0.49	1.62	0.65	1.16	0.75	1.09	0.95	0.88	0.91	0.57	0.39	1.26	0.52	0.44	0.34	0.74	0.76	0.67	0.87	0.83	0.66	1.81	2.29	1.67	1.03	1.10	1.13	0.74	0.87	1.14

Not. $N_{YSME} = 98$; $N_{DSME} = 141$; $*p < .05$; $**p < .01$. Cinsiyet: 1 = Kadın, 2 = Erkek. TFA-BFA kalite grubu: 1 = Zayıf FA grubu, 2 = Güçlü FA grubu.

Kısaltmalar: SED: Sosyo-ekonomik düzey; SBY: Sosyal Baskınlık Yönelimi; SME: Sistemi Meşrulaştırma Eğilimi; UÖ: Uygulamanın Ödüllendirilmesi; TFA: Toplumsal FA; BFA: Bireysel FA
Sağ üst köşe YSME; Sol alt köşe DSME

Tablo 40. (Devamı) II. araştırmanın ana çalışmasında yer alan katılımcıların SME düzeyine bağlı olarak incelenen tüm değişkenler için Pearson korelasyon analizi bulguları

Değişkenler	13n	13o	13p	13r	13s	14	15a	15b	15c	16a	16b	16c	16d	16e	16f	16g	16h	16i	16j	16k	16l	16m	16n	16o	16p	16r	16s	17	18a	18b	18c
Cinsiyet (1)	-.09	.07	.00	-.07	-.17	.18	-.06	.03	.02	-.28**	-.31**	-.26*	-.01	-.12	-.11	-.09	-.33**	-.26**	-.33**	.09	.12	-.25*	-.26*	.05	.18	-.07	-.19	.01	-.29**	-.27**	-.26*
Yaş (2)	-.17	.18	.13	.05	-.18	.07	-.01	-.04	-.11	.02	-.10	-.02	.16	.13	.05	.12	-.14	-.19	-.08	.03	.03	-.13	-.21*	.03	.12	.15	-.07	.19	-.08	-.08	.00
SED (3)	.14	.08	-.18	.09	.22*	-.06	-.01	.09	.15	.02	-.04	.17	-.06	-.09	-.03	-.09	.03	.05	.01	.06	.05	.16	-.03	.05	-.02	.12	.18	-.04	.10	.12	.12
Siyasi yönelim (4)	.17	.14	-.19	.11	.27**	.02	.23*	.17	.23*	.19	.01	.25*	.09	.01	-.02	.02	.10	.08	.11	-.02	.04	.01	-.02	-.06	-.10	-.02	.17	.15	.09	.08	.04
Sosyal kimlik (5)	.18	.19	-.11	.10	.18	-.02	.04	.08	.08	.02	-.01	.06	-.02	.11	.09	.09	.18	.10	.22*	.06	.11	.08	-.04	.01	-.06	-.03	.14	-.06	-.09	.03	-.02
Gündem takibi (6)	-.05	.22*	.03	.00	.28**	.06	-.07	.02	.04	-.05	-.04	.05	-.10	-.12	.01	-.14	-.04	.02	-.08	.05	.07	-.04	-.10	.03	.05	-.07	.06	.02	-.12	-.05	-.14
Gündemi konuşma (7)	-.07	.03	.02	-.07	.24*	.02	.01	.09	.04	.04	.04	.13	-.06	-.19	-.09	-.18	-.06	-.01	-.10	-.04	-.01	.00	-.13	-.06	.13	-.10	.02	.07	.03	.15	.12
Yeniliğe açıklık (8a)	-.22*	-.17	.32**	-.23*	-.20*	-.01	-.14	-.08	-.20*	-.27**	-.34**	.01	-.18	-.09	-.16	-.20	-.07	-.28**	-.07	-.05	-.14	-.08	-.08	.23*	-.06	-.13	-.05	-.13	-.05	-.19	-.02
Öz-genişletim (8b)	-.12	.01	.12	.05	-.06	.10	-.14	.07	-.05	.01	.01	.00	.01	-.05	.04	-.08	-.04	-.03	-.04	.00	.04	-.19	-.13	-.04	.10	-.07	-.04	.08	-.02	-.04	.01
Muhafazacı yaklaşım (8c)	.20	.10	-.28**	.13	.20*	-.06	.11	.01	.23*	.24*	.15	.27**	.06	.23*	.10	.22*	.18	.13	.19	.13	.14	.25*	.13	.11	-.16	.07	.22*	-.09	.05	.13	.04
Öz-aşkınlık (8d)	.14	.05	-.08	.03	.01	-.05	.15	.02	.04	-.01	.11	.06	-.14	-.05	-.05	-.03	.04	-.04	.09	-.07	-.14	.11	.11	.01	-.12	-.14	-.05	.03	.16	.09	.06
SBY (9)	-.10	-.11	.03	-.01	-.17	.04	.21*	.03	.03	-.09	-.22*	-.06	.03	-.03	-.05	-.01	-.01	-.01	-.01	-.20*	-.14	-.07	-.16	-.24*	.11	.08	-.07	.17	-.04	.08	.03
SME (10)	.24*	.10	-.09	.05	.23*	-.15	.08	.15	.24*	.17	.02	.21*	.10	.18	.04	.19	.07	.07	.06	.06	.11	.22*	.05	.01	-.05	.16	.24*	-.01	-.03	.07	-.06
Sosyal kinizm (11a)	-.08	-.04	.07	-.06	-.01	.06	.02	.04	.03	.05	.03	-.04	.13	-.07	-.14	-.01	.00	-.01	.00	-.11	-.16	-.01	-.05	-.04	.16	.14	-.12	.02	.01	.00	.01
UÖ (11b)	.25*	.22*	-.21*	.14	.22*	.06	.02	.17	.12	.10	.15	.11	-.07	.22*	.40**	.04	.39**	.29**	.42**	.32**	.34**	.31**	.35**	.27**	-.31**	.15	.38**	.12	.06	.17	.19
Dindarlık (11c)	.25*	.13	-.27**	.07	.16	.03	.07	.15	.17	.23*	.17	.32**	-.03	.13	.08	.11	.22*	.15	.25*	.13	.15	.20*	.14	.08	-.25*	-.03	.17	.03	.18	.24*	.14
Eylemler (12)	.27**	.19	-.39**	.29**	.37**	.12	.36**	.42**	.53**	.30**	.20*	.33**	.09	.19	.18	.12	.29**	.29**	.25*	.31**	.29**	.20*	.23*	.29**	-.34**	.20	.36**	.17	.00	.24*	.08
TFA-Tekrar (13a)	.28**	.16	-.41**	.29**	.32**	.19	.44**	.44**	.53**	.23*	.15	.38**	.03	.05	.06	.03	.03	.06	.00	.09	.07	.12	.11	.10	-.22*	.03	.23*	.14	.13	.13	.10
TFA-Düşünme (13b)	.34**	.25*	-.49**	.41**	.30**	.24*	.46**	.45**	.53**	.25*	.15	.31**	.07	.19	.09	.17	.10	.09	.09	.20	.19	.18	.10	.18	-.20	.05	.27**	.20	.16	.14	.17
TFA-Konuşma (13c)	.31**	.08	-.32**	.24*	.25*	.12	.39**	.38**	.48**	.16	.03	.28**	.02	.08	.14	.02	.08	.09	.06	.11	.13	.19	.14	.07	-.26*	.18	.26*	.13	-.01	.10	.11
TFA-Takip (13d)	.10	.23*	-.26*	.22*	.21*	.11	.20*	.27**	.28**	.24*	.20	.32**	.03	-.07	.00	-.09	.03	.06	-.01	.00	.00	.00	.14	.00	-.21*	-.06	.22*	.03	.16	.15	.03
TFA-Önem (13e)	.28**	.16	-.37**	.38**	.68**	.07	.07	.05	.19	.20	.18	.28**	-.03	.09	.10	.06	.08	.05	.10	.07	.06	.08	.04	.07	-.21*	.17	.16	.08	-.08	.04	-.02
TFA-Bireysel önem (13f)	.28**	.23*	-.39**	.36**	.63**	.12	.06	.08	.21*	.19	.15	.31**	-.04	.10	.13	.05	.10	.07	.12	.11	.10	.14	.04	.11	-.19	.11	.21*	.09	-.08	.06	-.02
TFA-Toplumsal önem (13g)	.23*	.03	-.26*	.33**	.59**	-.02	.07	.01	.12	.16	.18	.18	.00	.06	.04	.05	.04	.02	.04	-.01	-.02	-.03	.03	.01	-.19	.21*	.07	.04	-.06	.00	-.02
TFA-Sonuç üretme (13h)	.32**	.22*	-.26*	.23*	.08	.11	.18	.34**	.37**	.04	-.12	.04	.11	-.02	-.07	.01	.01	.03	.00	-.01	-.04	-.06	-.10	.03	.01	-.01	.05	.20*	-.13	.04	.01
TFA-Anlık değişiklik (13i)	.36**	.20	-.26*	.27**	.05	.09	.16	.28**	.32**	.07	-.13	.09	.11	.03	-.03	.05	-.01	.01	-.02	.03	.02	-.01	-.08	.04	.06	.02	.07	.16	-.11	.05	.01
TFA-Uzun değişiklik (13j)	.23*	.21*	-.22*	.16	.10	.10	.18	.34**	.37**	.01	-.10	-.01	.09	-.08	-.10	-.04	.03	.04	.02	-.04	-.08	-.11	-.11	.01	-.05	-.04	.02	.22*	-.13	.03	.00
TFA-Canlılık (13k)	.22*	.88**	-.12	.27**	.20*	.14	.12	.11	.08	.15	.04	.16	.10	.10	.13	.05	.11	.10	.11	.26**	.25*	.07	.15	.24*	-.05	.04	.25*	-.15	.11	.07	.04
TFA-Zihinsel temsil (13l)	.19	.57**	-.09	.17	.19	.13	.09	.09	.07	.14	.03	.12	.13	-.01	.00	-.01	.01	.04	-.01	.19	.21*	.02	.12	.15	-.01	.08	.20	-.12	.09	.06	.00
TFA-Fizyolojik tepki (13m)	.39**	.03	-.28**	.19	.52**	.04	.07	.17	.29**	.38**	.30**	.33**	.19	.14	-.06	.20*	.22*	.18	.22*	.03	.01	.31**	.13	.04	-.18	.14	.27**	.05	.03	.23*	.09
TFA-Zamanda yolculuk (13n)	--	.20*	-.15	.24*	.32**	.01	.22*	.18	.25*	.17	.21*	.12	.04	.07	-.01	.08	.14	.08	.18	-.01	-.03	.16	.28**	.01	-.05	.06	.06	-.22*	-.04	.03	.12
TFA-Netlik (13o)	.30**	--	-.13	.32**	.17	.12	.13	.10	.07	.13	.05	.17	.04	.20	.25*	.10	.20	.14	.22*	.28**	.24*	.10	.14	.28**	-.09	-.02	.25*	-.14	.10	.06	.08
TFA-Duygusal değer (13p)	.01	.14	--	-.32**	-.26**	-.14	-.24*	-.16	-.21*	-.10	-.13	-.18	.09	.05	-.08	.10	-.14	-.19	-.09	-.13	-.15	-.16	-.07	-.10	.42**	-.21*	-.26*	-.19	-.16	-.11	-.11
TFA-Şaşırma (13r)	.21*	.18*	-.27**	--	.34**	.05	.27**	.27**	.26*	.16	.08	.21*	.03	.05	.00	.06	.06	.05	.05	.09	.08	.07	.15	.09	-.13	.14	.09	.05	.01	.09	.09
TFA-Duygu yoğunluğu (13s)	.23**	.08	-.20*	.34**	--	.04	.11	.13	.24*	.27**	.30**	.26*	.04	.13	.08	.11	.19	.15	.20	.09	.12	.18	.11	.05	-.13	.12	.16	.05	.09	.17	.18
TFA-Kalite (14)	.03	.11	.12	-.05	.02	--	.10	.21*	.18	.11	.02	.18	.00	.05	.19	-.04	.11	.09	.12	.22*	.17	.12	.31**	.24*	-.17	.16	.24*	.20*	.24*	.24*	.26*
TFA-Sosyal bağ kurma (15a)	.01	.03	-.01	-.10	.05	.08	--	.52**	.52**	.23*	.04	.25*	.17	.25*	.06	.26*	.07	.07	.05	.10	.10	.07	.24*	.08	-.17	-.05	.25*	.13	.26*	.29**	.27**
TFA-Benlik sürekliliği (15b)	.25**	.05	-.08	.11	.19*	.05	.37**	--	.79**	.20	.06	.24*	.10	.16	.11	.13	.20	.18	.19	.20	.15	.21*	.22*	.22*	-.14	.14	.22*	.14	.13	.38**	.35**
TFA-Yönlendirici (15c)	.14	.08	-.16	.12	.29**	.13	.52**	.72**	--	.26*	.17	.35**	.03	.17	.11	.13	.22*	.20	.20*	.21*	.19	.28**	.26*	.20	-.16	.11	.33**	.06	.10	.34**	.34**
BFA-Tekrar (16a)	.18*	-.02	.02	.07	-.01	.10	.06	.18*	.29**	--	.67**	.75**	.64**	.45**	.25*	.40**	.40**	.37**	.37**	.39**	.33**	.37**	.40**	.40**	-.20	.19	.39**	.16	.41**	.51**	.49**

Değişkenler	13n	13o	13p	13r	13s	14	15a	15b	15c	16a	16b	16c	16d	16e	16f	16g	16h	16i	16j	16k	16l	16m	16n	16o	16p	16r	16s	17	18a	18b	18c
BFA-Düşünme (16b)	.16	.01	.09	-.05	-.21*	.12	.08	.10	.13	.73**	--	.41**	.07	.26*	.25*	.17	.47**	.37**	.48**	.32**	.26*	.33**	.28**	.34**	-.18	.04	.23*	.04	.26*	.45**	.41**
BFA-Konuşma (16c)	.17*	.01	-.01	.01	.06	.18*	.06	.10	.24**	.76**	.46**	--	.15	.18	.23*	.09	.28**	.26*	.26*	.37**	.35**	.39**	.38**	.33**	-.29**	.03	.46**	.15	.44**	.45**	.41**
BFA-Takip (16d)	.04	-.06	-.02	.17*	.11	-.09	-.01	.17*	.22**	.59**	.10	.10	--	.45**	.02	.52**	.10	.14	.05	.11	.05	.05	.15	.15	.06	.29**	.08	.12	.15	.16	.19
BFA-Önem (16e)	.10	.08	-.17*	.13	.05	-.06	.02	.18*	.23**	.19*	.28**	.13	.00	--	.54**	.89**	.42**	.32**	.45**	.26*	.23*	.34**	.24*	.25*	-.09	.24*	.26**	.07	.13	.31**	.35**
BFA-Bireysel önem (16f)	.05	.12	-.07	.10	-.05	-.09	.03	.13	.08	.13	.34**	.05	-.09	.67**	--	.10	.52**	.46**	.50**	.49**	.47**	.43**	.31**	.44**	-.49**	.25*	.52**	.10	.15	.34**	.34**
BFA-Toplumsal önem (16g)	.08	.00	-.17	.09	.10	.00	.00	.13	.25**	.14	.09	.13	.08	.78**	.06	--	.22*	.13	.26**	.04	.02	.17	.12	.06	.15	.15	.03	.02	.08	.19	.23*
BFA-Sonuç üretme (16h)	.21*	.14	-.07	.02	-.03	-.02	.14	.19*	.14	.25**	.39**	.20*	-.06	.42**	.50**	.14	--	.92**	.94**	.40**	.35**	.60**	.45**	.40**	-.36**	.22*	.52**	.17	.19	.49**	.40**
BFA-Anlık değişiklik (16i)	.19*	.12	-.11	.04	.02	-.06	.14	.29**	.21*	.28**	.40**	.24**	-.04	.42**	.49**	.15	.91**	--	.73**	.40**	.36**	.51**	.38**	.39**	-.33**	.21*	.51**	.20*	.21*	.44**	.37**
BFA-Uzun değişiklik (16j)	.20*	.14	-.02	-.01	-.08	.01	.12	.08	.07	.19*	.33**	.15	-.06	.37**	.44**	.11	.93**	.69**	--	.36**	.29**	.60**	.45**	.37**	-.34**	.21*	.46**	.13	.16	.47**	.38**
BFA-Canlılık (16k)	.03	.10	-.09	.06	-.07	.02	.11	-.05	.08	.23**	.26**	.13	.10	.32**	.35**	.14	.35**	.37**	.29**	--	.93**	.45**	.48**	.93**	-.40**	.19	.49**	.29**	.28**	.33**	.31**
BFA-Zihinsel temsil (16l)	.05	.07	-.07	.03	-.04	.02	.15	-.02	.09	.27**	.32**	.16	.09	.35**	.41**	.12	.40**	.40**	.34**	.94**	--	.41**	.42**	.72**	-.37**	.15	.50**	.26*	.26**	.283**	.28**
BFA-Fizyolojik tepki (16m)	.14	.06	-.09	.07	-.10	-.02	.09	.05	.08	.24**	.39**	.16	-.03	.40**	.43**	.18*	.48**	.42**	.47**	.42**	.44**	--	.53**	.43**	-.32**	.34**	.60**	.10	.21*	.48**	.36**
BFA-Zamanda yolculuk (16n)	.43**	.07	-.10	.04	-.03	-.05	.09	.21*	.12	.29**	.34**	.19*	.09	.28**	.31**	.12	.38**	.42**	.29**	.41**	.41**	.36**	--	.47**	-.31**	.35**	.45**	.13	.27**	.31**	.33**
BFA-Netlik (16o)	.01	.13	-.11	.08	-.09	.01	.05	-.08	.06	.16	.17*	.08	.09	.25**	.23**	.14	.26**	.28**	.20*	.93**	.75**	.34**	.35**	--	-.38**	.21*	.41**	.29**	.25*	.32**	.30**
BFA-Duygusal değer (16p)	.01	-.01	.13	-.13	.08	.02	.12	-.06	-.08	-.09	-.20*	-.02	.03	-.28**	-.38**	-.05	-.32**	-.30**	-.29**	-.18*	-.19*	-.20*	-.07	-.15	--	-.24*	-.55**	-.17	-.27**	-.22*	-.14
BFA-Şaşırma (16r)	.07	.11	-.11	.15	.03	-.07	-.14	.11	.02	.15	.20*	.03	.09	.37**	.38**	.17*	.41**	.41**	.35**	.19*	.17*	.34**	.20*	.18*	-.39**	--	.20*	.17	.01	.18	.21*
BFA-Duygu yoğunluğu (16s)	.07	.13	-.09	.13	.02	.00	.10	.11	.12	.20*	.30**	.16	-.02	.48**	.60**	.14	.60**	.59**	.51**	.46**	.47**	.55**	.34**	.39**	-.27**	.44**	--	.09	.27**	.41**	.28**
BFA-Kalite (17)	-.12	-.03	.15	-.05	.04	.25**	-.08	-.12	-.03	.08	.06	.04	.06	.09	.06	.08	.01	-.04	.05	.30**	.26**	.18*	-.05	.31**	.05	-.08	.08	--	.20*	.22*	.26*
BFA-Sosyal bağ kurma (18a)	.21*	.05	-.01	-.08	-.01	-.02	.35**	.20*	.28**	.32**	.36**	.38**	-.06	.11	.12	.05	.24**	.20*	.25**	.20*	.21*	.21*	.22**	.17*	-.02	.01	.18*	-.03	--	.49**	.59**
BFA-Benlik sürekliliği (18b)	.26**	.13	-.08	-.03	-.06	.13	.20*	.29**	.27**	.40**	.47**	.30**	.08	.22*	.28**	.05	.47**	.44**	.42**	.21*	.21*	.19*	.43**	.18*	-.08	.24**	.28**	.00	.40**	--	.73**
BFA-Yönlendirici (18c)	.11	.08	-.04	-.03	-.03	.15	.18*	.16	.19*	.45**	.51**	.36**	.08	.16	.21*	.03	.35**	.33**	.32**	.25**	.25**	.21*	.33**	.21*	-.16	.21*	.24**	.04	.52**	.73**	--
\bar{X}_{DSME}	2.49	3.53	-0.99	4.16	3.42	1.34	1.55	1.70	1.62	2.48	3.56	2.39	1.49	5.46	9.29	1.63	3.69	3.91	3.47	4.08	4.22	3.99	3.47	3.94	-1.78	4.03	4.45	1.38	2.31	2.72	2.57
SS_{DSME}	1.20	0.92	0.81	0.76	0.96	0.48	0.81	0.84	0.78	0.78	1.04	1.18	1.16	1.14	1.45	1.70	1.04	1.04	1.23	0.89	0.97	1.13	1.33	0.93	0.60	1.11	0.77	0.49	1.19	1.02	0.97
\bar{X}_{YSME}	2.67	3.67	-1.22	4.21	3.69	1.39	1.82	2.15	2.28	2.70	3.71	2.73	1.70	5.65	9.29	2.01	3.53	3.73	3.33	4.25	4.34	4.20	3.57	4.16	-1.75	3.88	4.58	1.52	2.19	2.79	2.66
SS_{YSME}	1.21	0.80	0.84	0.82	0.87	0.49	0.88	0.98	0.98	0.81	1.04	1.21	1.30	1.27	1.16	2.15	1.02	0.98	1.20	0.75	0.81	1.03	1.30	0.81	0.54	1.15	0.68	0.50	0.98	1.02	0.95

Not. $N_{YSME} = 98$; $N_{DSME} = 141$; * $p < .05$; ** $p < .01$. Cinsiyet: 1 = Kadın, 2 = Erkek. TFA-BFA kalite grubu: 1 = Zayıf FA grubu, 2 = Güçlü FA grubu.

Kısaltmalar: SED: Sosyo-ekonomik düzey; SBY: Sosyal Baskınlık Yönelimi; SME: Sistemi Meşrulaştırma Eğilimi; UÖ: Uygulamanın Ödüllendirilmesi; TFA: Toplumsal FA; BFA: Bireysel FA
Sağ üst köşe YSME; Sol alt köşe DSME

ÖZGEÇMİŞ

Adı, Soyadı	Merve		ÇAVUŞOĞLU
Doğum Yeri ve Yılı			
Bildiği Yabancı Diller ve Düzeyi	İngilizce		İyi
Eğitim Durumu	Başlama - Bitirme Yılı		Kurum Adı
Lise	1998	2002	Bursa Erkek Lisesi
Lisans	2003	2008	Bursa Uludağ Üniversitesi
Yüksek Lisans	2008	2014	Bursa Uludağ Üniversitesi
Doktora	2014	2021	Bursa Uludağ Üniversitesi
Çalıştığı Kurumlar	Başlama - Ayrılma Yılı		Çalışılan Kurumun Adı
1.	2010	Halen	Bursa Uludağ Üniversitesi Fen-Edebiyat Fakültesi Psikoloji Bölümü
Projeler:	<p>Gençlerin sosyal mesafe önlemleriyle ilişkili riskli davranışlarında yaşlılık etkisi: Önyargı farkındalığı artırmaya yönelik anonim bir çevrimiçi program önerisi. “<i>TÜBİTAK-ARDEB: Covid-19 ve Toplum: Salgının Sosyal, Beşerî ve Ekonomik Etkileri, Sorunlar ve Çözümler Özel Çağrısı</i>”, Proje Yürütücüsü: Prof. Dr. M. Ersin KUŞDİL, Proje No: 2020/120K435 (Görevi: Bursiyer)</p> <p>Sosyal Baskınlık Yönelimi ve Sağ Kanat Yetkeliğinin Liderlik Motivasyonları ve Grup Tercihleriyle İlişkisi. “<i>U. Ü. Bilimsel Araştırma Projeleri</i>”, Proje Yürütücüsü: Prof. Dr. M. Ersin KUŞDİL, Proje No: 2013/27. (Görevi: Yardımcı Araştırmacı)</p>		
Yayımlar:	<p>ÇAVUŞOĞLU Merve, & Muharrem Ersin KUŞDİL, “A Qualitative Examination of the Failed July 15th Coup in Turkey as an Example of Flashbulb Memories”, <i>32nd International Congress of Psychology</i>’de sunulan sözlü bildiri, Prag, Çek Cumhuriyeti, 18-23 Temmuz, 2021.</p> <p>ÖZTÜRK Ahu, Leman Pınar TOSUN, Gamze ÖZDEMİR, Merve ÇAVUŞOĞLU, Kenan ALPARSLAN, Dilan POLAT, Sercan KARLIDAĞ, Anıl KABLANOĞLU, & Muharrem Ersin KUŞDİL, “A Validity and Reliability Study of the Turkish Version of the Ambivalent Ageism Scale”, <i>Turkish Journal of Geriatrics</i>, C. 23, S. 4, 2020, ss. 534–545. https://doi.org/10.31086/tjgeri.2020.192</p> <p>ÇAVUŞOĞLU Merve, & Hasan Gürkan TEKMAN, “The relationship between Autobiographical Memory and Acculturation: Earliest Memories of Adults Who Immigrated in Childhood”. <i>The Second International Meeting of the Psychonomic Society</i>’de sunulan poster bildiri, Granada, İspanya, 5-9 Mayıs, 2016.</p> <p>KUŞDİL Muharrem Ersin, Emir ÜZÜMÇEKER, Merve ÇAVUŞOĞLU, & Funda TURHAN, “Muktedirlerin Söylemi ve Ana Akım Sosyal Psikolojik Açıklamalar Arasındaki Benzerlikler: Taksim Gezi Parkı Protestosu Örneği”, <i>Eğitim, Bilim Toplum</i>, C. 12, S. 47, 2014, ss. 78–95.</p>		

	<p>TURHAN Funda, Merve ÇAVUŞOĞLU, & Muharrem Ersin KUŞDİL, “Liderlik Motivasyonları ve Farklı Sosyal Gruplardaki Rolü”, 18. <i>Ulusal Psikoloji Kongresi 'nde sunulan sözlü bildiri</i>, Bursa, Türkiye, 9-12 Nisan, 2014.</p> <p>KUŞDİL Muharrem Ersin, Emir ÜZÜMÇEKER, Merve ÇAVUŞOĞLU, & Funda TURHAN, “Muktedirlerin Söylemi ve Ana Akım Sosyal Psikolojik Açıklamalar Arasındaki Benzerlikler: Taksim Gezi Parkı Protestosu Örneği”, 13. <i>Ulusal Sosyal Bilimler Kongresi 'nde sunulan sözlü bildiri</i>, Ankara, Türkiye, 4-6 Aralık, 2013.</p> <p>KUŞDİL Muharrem Ersin, Funda TURHAN, & Merve ÇAVUŞOĞLU, “Üniversite Öğrencilerinin Farklı Türden Gruplara Yönelik Algıları”. <i>Uludağ Üniversitesi III. Bilgilendirme ve Ar-Ge Günleri 'nde sunulan poster bildiri</i>, Bursa, Türkiye, 12-14 Kasım, 2013.</p> <p>ÇAVUŞOĞLU Merve, & Gülay DİRİK, “Korku mu, İğrenme mi? Örümcek ve Kan-Enjeksiyon-Yaralanma Fobilerinde Duyguların Rolü”, <i>Türk Psikiyatri Dergisi</i>, C. 22, S. 2, 2011, ss. 115–122.</p>				
İletişim (e-posta):					
	<table border="1"> <tr> <td data-bbox="935 913 1098 1025">Tarih İmza</td> <td data-bbox="1098 913 1453 1025">02.08.2021</td> </tr> <tr> <td data-bbox="935 1025 1098 1066">Adı Soyadı</td> <td data-bbox="1098 1025 1453 1066">Merve ÇAVUŞOĞLU</td> </tr> </table>	Tarih İmza	02.08.2021	Adı Soyadı	Merve ÇAVUŞOĞLU
Tarih İmza	02.08.2021				
Adı Soyadı	Merve ÇAVUŞOĞLU				

BURSA ULUDAĞ ÜNİVERSİTESİ
TEZ ÇOĞALTMA VE ELEKTRONİK YAYIMLAMA İZİN FORMU

Yazar Adı Soyadı	Merve ÇAVUŞOĞLU
Tez Adı:	Flaş Anı Özellik ve İşlevlerinin İdeolojik Asimetri Hipotezi kapsamında 15 Temmuz 2016 Gecesine İlişkin Anılar Örneği Üzerinden İncelenmesi
Enstitü	Sosyal Bilimler Enstitüsü
Anabilim Dalı	Psikoloji
Tez Türü	Doktora
Tez Danışmanı	Prof. Dr. M. Ersin KUŞDİL
Çoğaltma (Fotokopi Çekim) izni	<input checked="" type="checkbox"/> Tezimden fotokopi çekilmesine izin veriyorum. <input type="checkbox"/> Tezimin sadece içindekiler, özet, kaynakça ve içeriğinin %10 bölümünün fotokopi çekilmesine izin veriyorum. <input type="checkbox"/> Tezimden fotokopi çekilmesine izin vermiyorum.
Yayımlama izni	<input checked="" type="checkbox"/> Tezimin elektronik ortamda yayımlanmasına izin veriyorum.

Hazırlamış olduğum tezimin belirttiğim hususlar dikkate alınarak, fikri mülkiyet haklarım saklı kalmak üzere Bursa Uludağ Üniversitesi Kütüphane ve Dokümantasyon Daire Başkanlığı tarafından hizmete sunulmasına izin verdiğimi beyan ederim.

02.08.2021

İmza :

