



**T.C.
BURSA ULUDAĞ ÜNİVERSİTESİ
SOSYAL BİLİMLER ENSTİTÜSÜ
ARKEOLOJİ ANABİLİM DALI
ARKEOLOJİ BİLİM DALI**

GLADYATÖR OYUNLARI VE MEKANLARI

YÜKSEK LİSANS TEZİ

Gökhan İLHAN

BURSA – 2022



**T.C.
BURSA ULUDAĞ ÜNİVERSİTESİ
SOSYAL BİLİMLER ENSTİTÜSÜ
ARKEOLOJİ ANABİLİM DALI
ARKEOLOJİ BİLİM DALI**

GLADYATÖR OYUNLARI VE MEKANLARI

YÜKSEK LİSANS TEZİ

**Gökhan İLHAN
0000-0002-2655-0591**

**Danışman
Prof. Dr. İbrahim Hakan MERT**

BURSA - 2022

Yemin Metni

Yüksek Lisans olarak sunduğum “Gladyatör Oyunları ve Mekânları” başlıklı çalışmanın bilimsel araştırma, yazma ve etik kurallarına uygun olarak tarafımdan yazıldığına ve tezde yapılan bütün alıntılarının kaynaklarının usulüne uygun olarak gösterildiğine, tezimde intihal ürünü cümle veya paragraflar bulunmadığına şerefim üzerine yemin ederim.

Tarih ve İmza

10.02.2020

Adı Soyadı: Gökhan İlhan

Öğrenci No: 701847002

Anabilim Dalı: Arkeoloji Anabilim Dalı

Programı: Tezli Yüksek Lisans

Statüsü: Yüksek Lisans

ÖZET

Yazar Adı ve Soyadı : Gökhan İlhan
Üniversite : Bursa Uludağ Üniversitesi
Enstitü : Sosyal Bilimler Enstitüsü
Anabilim Dalı : Arkeoloji
Bilim Dalı : Arkeoloji
Tezin Niteliği : Yüksek Lisans Tezi
Sayfa Sayısı : IX + 131
Mezuniyet Tarihi : / / 20.....
Tez Danışmanı : Prof. Dr. İbrahim Hakan MERT

GLADYATÖR OYUNLARI VE MEKÂNLARI

Tiyatro, toplumun sosyal yaşantısındaki değişimleri yansıtır. Gladyatör oyunları, İtalya'nın dışına yayılmasıyla birlikte tiyatro yapılarında da düzenlenmeye başlamıştır. Bu nedenle de tiyatro mimarisi şekil değiştirmiştir. Gladyatör oyunlarının düzenlenebilmesi ve bu sırada seyircileri, arenanın tehlikelerinden korumak için tiyatro mimarisine bir takım eklemeler yapılmıştır. Bu tez çalışmasında Asia eyaletindeki tiyatrolar özelinde bu değişimler incelenmiştir.

Gladyatör oyunları denilince akla ilk olarak gladyatörlerin birbirleri ile dövüşlerinden ibaret olan *munus*'lar gelir. Ancak gladyatörlerin yer aldığı gösteriler oldukça çeşitlidir. Bu tez kapsamında ise *munus*'ların yanı sıra gladyatörlerin yer aldığı ve tiyatro mimarisine etkisi olan *venatio* ve *naumakhia* gibi oyunlar da ele alınmıştır. Mimariye etki etmeyen gösteriler ise kapsam dışında bırakılmıştır.

Asia eyaletindeki tiyatroların gladyatör oyunları açısından değişimi, Gallo-Romen tiyatro örnekleri ile karşılaştırılmış ve söz konusu değişimlerin bu iki tiyatro tipi üzerindeki boyutları tartışılmıştır. Sonuç olarak ise eldeki veriler dâhilinde Asia eyaletindeki tiyatroların tipolojisi hakkında bilgi verilmiştir.

Anahtar Sözcükler: Tiyatro, Mimari, Gladyatör, Venatio, Naumakhia

ABSTRACT

Name and Surname : Gökhan İlhan
University : Bursa Uludağ University
Institution : Social Science Institution
Field : Archaeology
Branch : Archaeology
Degree Awarded : Master
Page Number : IX + 131
Degree Date : / / 20.....
Supervisor : Prof. Dr. İbrahim Hakan MERT

GLADIATORIAL GAMES AND PLACES

Theater reflects the changes in the social life of society. With the spread of gladiatorial games outside of Italy, they began to be organized in theater buildings as well. Thus, theater architecture has changed shape. Some additions were made to the theater architecture in order to organize gladiatorial games and to protect the audience from the dangers of the arena. In this thesis, these changes were examined in theaters in the province of Asia.

When it comes to gladiator games, the first thing that comes to mind is munera, which consists of gladiators fighting each other. However, spectacles that gladiators got involved are varied. Within the extent of this thesis, besides the munus, plays such as venatio and naumachia, which include gladiators and have an effect on theatrical architecture, are also discussed. Spectacles that don't effect architecture are excluded from the extent.

The changes of theaters in Asia province in terms of gladiator games was compared with Gallo-Roman theater examples and the extents of these changes on these two theater types were discussed. As a result, information is given about the typology of theaters in province of Asia within the available data.

Keywords: Theater, Architecture, Gladiator, Venatio, Naumachia

ÖNSÖZ

Tiyatro toplum kültürünün aynasıdır. Mimari bir yapı olarak da insanın hüznünlendiği tragedyalara, güldüğü komedyalara ya da vahşi yönümüzü yansıtan oyunlara sahne olmuştur. Tarihsel süreçte de tiyatro mimarisi, bu gösterilerle birlikte şekillenmiştir. Bu nedenle bir toplumu ve o toplumun kültürünü anlamak için tiyatroya da bakmak gereklidir. Bu tez çalışmasında da Roma hâkimiyetindeki Batı Anadolu toplumunun kültürünü anlamak adına antik tiyatrolara odaklanmaktayız.

Bu tez çalışması boyunca ve hatta lisans eğitimimden bu yana manevi anlamda yanımda olan, bilgi ve deneyim birikimini esirgemeyen danışman hocam Prof. Dr. İbrahim Hakan Mert'e çok teşekkür ederim. Ayrıca tezim hakkındaki fikirlerini benimle paylaşan ve bana destek olan Bursa Uludağ Üniversitesi Arkeoloji Bölümü'nden Arş. Gör. Dr. A. Ali Altın'a ve Arş. Gör. Buğra Kuru'ya teşekkür ederim. Dolaylı yoldan da olsa bu tez konusuna ilham olan eskrim hocam Öğr. Gör. İlknur Sütbakan Arıcı'ya da teşekkürü bir borç bilirim.

Bu zorlu tez yazım süreci boyunca her daim manevi destekte bulunan arkadaşlarım; Selin Özdemir, Taylan Karaca, İsmail Gergi, Ferdi Alataş ve Murat Sönmez'e teşekkür ederim. Ayrıca araştırmalarımda bana yardımcı olan kuzenim Ece Vardar'a da teşekkür ederim.

Son olarak ise her zaman maddi ve manevi desteğini esirgemeyen annem Habibe Vardar'a en içten teşekkürlerimi sunuyorum.

Gökhan İlhan

Bursa -2022

İÇİNDEKİLER

	Sayfa No
TEZ ONAY SAYFASI.....	i
YEMİN METNİ.....	ii
İNTİHAL YAZILIM RAPORU.....	iii
ÖZET.....	iv
ABSTRACT.....	v
ÖNSÖZ.....	vi
İÇİNDEKİLER.....	vii

BİRİNCİ BÖLÜM

GİRİŞ

1. GİRİŞ.....	1
1.1. KONU.....	1
1.2. ARAŞTIRMA TARİHİ.....	4
1.3. AMAÇ, METOT VE ÇALIŞMANIN BÖLÜMLERİ.....	7
1.3.1. Amaç.....	7
1.3.2. Metot.....	8
1.3.3. Çalışmanın Bölümleri.....	8

İKİNCİ BÖLÜM

GLADYATÖR OYUNLARININ TARİHÇESİ

2. GLADYATÖR OYUNLARININ TARİHÇESİ.....	11
2.1. GLADYATÖR OYUNLARININ KÖKENİ VE OYUNLARIN AMACI.....	11
2.1.1. Etrüsk Teorisi.....	11
2.1.2. Osco-Samnite Teorisi.....	12
2.1.3. Gladyatör Oyunlarının Erken Dönemlerindeki Amacı.....	13
2.2. ANTİK ROMA'DA GLADYATÖR OYUNLARI.....	15
2.2.1. Roma Cumhuriyet Dönemi'nde Gladyatör Oyunları.....	15
2.2.1.1. Gladyatör Oyunlarının Roma'ya Geçiş Süreci.....	15

2.2.1.2. <i>Gladyatör Oyunlarının Yasallaşma Süreci</i>	17
2.2.2. Roma İmparatorluk Dönemi'nde Gladyatör Oyunları	21
2.2.2.1. <i>İmparator Augustus'tan Septimus Severus'a kadar gladyatör oyunları</i> ..	21
2.2.2.2. <i>Gladyatör Oyunlarının Sona Erme Süreci</i>	29

ÜÇÜNCÜ BÖLÜM

GLADYATÖR OYUNLARI VE MEKÂN İLİŞKİSİ

3. GLADYATÖR OYUNLARI VE MEKÂN İLİŞKİSİ.....	32
3.1. GLADYATÖR OYUNLARININ ERKEN DÖNEMLERİNDE MEKÂN.....	32
3.2. GLADYATÖR OYUNLARININ DÜZENLENDİĞİ YAPILAR	33
3.2.1. Forum	33
3.2.2. Tiyatro	34
3.2.2.1. <i>Antik Roma Tiyatrosu</i>	34
3.2.2.2. <i>Antik Yunan Tiyatrosu</i>	36
3.2.3. Amphitheatrum.....	38
3.2.4. Circus.....	40
3.2.5. Stadion.....	42

DÖRDÜNCÜ BÖLÜM

GLADYATÖR OYUNLARININ ASİA EYALETİNDE TİYATRO MİMARİSİNE ETKİSİ

4. GLADYATÖR OYUNLARININ ASİA EYALETİNDE TİYATRO MİMARİSİNE ETKİSİ.....	45
4.1. ASİA EYALETİ.....	45
4.1.1. Kuruluş Tarihçesi.....	45
4.1.2. Coğrafi Konumu ve Sınırları	47
4.1.3. Asia Eyaletinde Gladyatör Oyunları	48
4.2. GLADYATÖR OYUNLARI İÇİN TİYATRO MİMARİSİNDE YAPILAN DÜZENLEMELER.....	50

4.2.1. Munus İçin Tiyatrolarda Yapılan Değişiklikler	50
4.2.2. Venatio İçin Tiyatrolarda Yapılan Değişiklikler	52
4.2.3. Naumakhia İçin Tiyatrolarda Yapılan Değişiklikler	54

BEŞİNCİ BÖLÜM

KARŞILAŞTIRMA

5. KARŞILAŞTIRMA	57
------------------------	----

ALTINCI BÖLÜM

DEĞERLENDİRME VE SONUÇ

6. DEĞERLENDİRME VE SONUÇ	60
KATALOG	63
KAYNAKLAR	92
LEVHA LİSTESİ	101
LEVHALAR	107
ÖZGEÇMİŞ	131

1. GİRİŞ

1.1. KONU

Sosyal yaşantımız sürekli bir devinim halindedir. Kùltürler doğar, gelişir, deęişir ve yok olur ama insan ilerlemeye devam eder, yeni kùltürlere adapte olur. Bir toplumun kùltürünü ve sosyal yaşantısındaki devinimleri anlamak için o toplumun tiyatrosuna bakmak gerekir. Çünkü tiyatro, geçmişten günümüze toplumun aynası olmuş ve kitle iletişiminde önemli bir rol oynamıştır. Tiyatro mimarisi de bu kùltürel devinimlere uyum sağlamış, gösterilerle birlikte şekillenmiş ve tarihsel süreçte deęişikliğe uğramıştır.

Tiyatro, Helencede izleme yeri anlamına gelen *theatron* kelimesinden gelmektedir¹ ve bizim dilimiz dâhil birçok dile benzer şekillerde geçmiştir. Tiyatro denilince akla iki anlam gelir. Birincisi gösteri anlamıdır. İkinci anlam ise mimari bir yapı olarak tiyatro binasını ifade eder. Sahnelenen gösterilerin, toplumun kùltürünü ve dönemin özelliklerini yansıması ve mimarinin bu özellikleri gerek dekoratif öğelerle gerek fonksiyonel yapısıyla teşhir etmesi, antik çağ insanının yaşam tarzını anlamamızda bize yardımcı olmaktadır. Tiyatronun toplumun aynası olmasına dair en iyi örneęi; Yunan tiyatrolarının, Roma hâkimiyetine girdikten sonra deęişmelerinde görebiliriz. Roma yönetiminin, Romanizasyon² politikası dâhilinde gladyatör oyunlarını egemen olduęu coğrafyalara yaymaya çalışması, bu bölgelerdeki tiyatroların yapısını hem manen hem de madden deęiştirmiştir. Roma Dönemi'ne kadar daha dini ve teatral oyunlara sahne olan Yunan tiyatrosu, gladyatör oyunlarını yaygınlaşmasıyla birlikte şekil deęiştirmiş ve bu vahşi oyunlara adapte olmuştur. Hatta Helenistik Dönemde inşa edilmiş tiyatrolar dahi, bu oyunlara uygun olacak şekilde renöve³ edilmiş, bir takım tadilatlardan geçirilmişlerdir. Bunun yanı sıra Roma Dönemi'nde inşa edilen tiyatrolar da gladyatör oyunlarının düzenlenebileceęi şekilde tasarlanmıştır. Gladyatör oyunları için mimaride yapılan benzeri deęişiklikleri stadyum mimarisinde de gözlemlemek mümkündür.

¹ Çelgin 2011: 314.

² İlk olarak 1905 yılında İngiliz Arkeolog Francis Haverfield tarafından kullanılan bu terim, Roma'nın hâkimiyeti altına aldığı dięer ulusları Romalılaştırma politikasını ifade etmektedir. (Haverfield 2009: 11.)

³ Renöve etmek ya da renovasyon, Latince "*renovare*" (tadilat etmek) kelimesinden gelse de (Alova 2013: 518.) dilimize Fransızcadan geçmiş ve bir yapıyı yeni bir işlev kazanacak şekilde tadilat etmek anlamında kullanılmaktadır. (Baytop 1998: 248) Örneęin; bir kilisenin yenilenerek camiye çevrilmesi ülkemizde renovasyonun en sık karşılaşılan türüdür. Konu bağlamında ise klasik Yunan tiyatrosu planının, gladyatör oyunlarına adapte edilmesi bir başka renovasyon örneęidir.

“Gladyatör Oyunları ve Mekanları” başlıklı bu tezin konusunu da Antik Çağ tiyatro mimarisinin, gladyatör oyunları sayesinde geçirdiği değişimler oluşturmaktadır. Bu bağlamda gladyatör oyunlarını oluşturan *munus*⁴, *venatio*⁵, *naumakhia*⁶ ve benzeri oyunların Asia eyaletindeki tiyatroların mimarisinde yarattığı fonksiyonel ve dekoratif değişimler incelenecektir. Gladyatör oyunları denilince akla ilk olarak gladyatörlerin karşılıklı dövüştükleri *munus*’lar gelir. Bu nedenle Marcus Junkelmann’ın “*Gladiatoren: Das Spiel mit Dem Tod*”⁷ kitabı gibi sadece *munus*’lar üzerine yazılmış çalışmalar bulunmaktadır ve bu çalışmalar daha çok gladyatörlerin tiplerine ve kıyafetlerine odaklanır. Bunun yanı sıra Fik Meijer’in “*Gladyatörler: Tarihin En Ölümcül Spor*”⁸ adlı kitabı gibi bu oyunların çeşitlerine ve düzenleniş şekline odaklanan çalışmalar da vardır.

Gladyatör oyunları zamanla ortaya çıkış amacından uzaklaşmış ve büyük bir gösteri haline gelmiştir. Sabah saatlerinde başlayan bu gösteriler, günün büyük bir vaktini almakta ve hatta hava kararıp akşam olduğunda arena meşaleler ile aydınlatılmaktaydı.⁹ Günlerce süren bu gösteriler, *editor* adı verilen organizatörler tarafından düzenleniyordu ve bu görevliler oyunlara çeşitlilik getirmekten de sorumluydular. Oyunlar, genellikle sabah saatlerinde hayvanların yer aldığı gösteriler ile başlardı. Öğle aralarında ise arenada idam cezaları gerçekleştirilirdi. Öğleden sonra, bu gösterilerin ana unsuru olan gladyatör çarpışmalarına geçilirdi. Bunun yanı sıra deniz savaşlarını temsilen yapılan *naumakhia*’lar da bazen bu gösteriye dâhil ediliyordu¹⁰. Antik Romalı Şair Martialis’ten öğrendiğimiz kadarıyla organizatörler çeşitli mitolojik konuları da bu kanlı oyunlar ile birleştirerek gösterilere çeşitlilik kazandırmaktaydı. Orpheus’un ölümü¹¹, Pasiphae’nin

⁴ *Munus*: Latince “görev ve yükümlülük” anlamlarına gelen bu kelime iki veya daha fazla gladyatörün karşılıklı dövüştüğü gösteri türünü tanımlamak için kullanılır. Bazen *munus*’un çoğulu olan “*munera*” kelimesinin de bu gösterileri ifade etmek için kullanıldığı görülmektedir. (Er 2012: 261.)

⁵ *Venatio*: Latince “av” anlamına gelen bu kelime aynı zamanda arenada vahşi hayvanların birbirleri ile ya da *bestiarum* adı verilen dövüşçülere karşı dövüşünü de ifade eder. İdam cezası almış bazı mahkûmların vahşi hayvanlarla dolu bir arenaya atılması da yine *venatio*’nun kapsamına girer. (Er 2012: 425.)

⁶ *Naumakhia*: Helencede “deniz savaşı” anlamına gelen bu kelime, yapay bir gölde ya da su ile doldurulmuş bir arenada deniz savaşlarını canlandırarak yapılan bir Roma gösterisini ifade etmektedir. Bu gösteride yer alan ve çoğu tutsaklardan ya da ölüm mahkûmlarından oluşan dövüşçülere ise *Naumachiarum* denilmektedir. (Er 2012: 268.)

⁷ bkz. Junkelmann 2008.

⁸ bkz. Meijer 2008.

⁹ Suet. Dom. IV.

¹⁰ Meijer 2008: 114-152.

¹¹ Eşi Eurydike’yi yeraltındaki ölümler ülkesinden geri getirmeye çalışırken başarısız olan Orpheus, daha sonrasında kapıldığı hezeyan sırasında hor gördüğü Kikon kadınları tarafından parçalanarak öldürülmüştür. (Erhat 2013: 229.) Martialis’e göre bu mitoloji arenada canlandırılırken Orpheus yerine konan kişi, kadınlar tarafından değil de hayvanlar tarafından parçalanmıştır. (Martial. XXI, 30; Meijer 2008: 129.)

boğa ile cinsel ilişkiye girmesi¹², Daidalos'un öyküsü¹³ ve Scaevola'nın elini ateşin üzerinde tutması¹⁴ gibi birçok öykü arenada canlandırılırdı¹⁵.

Bu tez çalışmasının teması gladyatör oyunları kapsamında tiyatro mimarisinin değişimi olduğu için bu gösterilere dâhil olan oyunlardan sadece tiyatro mimarisine etki edenler bu çalışmanın kapsamına alınmıştır. Bu nedenle Helenistik Dönemde inşa edilmiş tiyatrolarda yapılan Roma Dönemi renovasyonları ele alınacak ve bu renovasyonlar sırasında tiyatrolara yapılan eklemelerden ve düzenlemelerden söz edilecektir. Asia eyaletinde Roma Döneminde inşa edilmiş tiyatrolar da gladyatör oyunları gözetilerek inşa edildikleri için çalışmaya dâhil edilmiştir.

¹² Girit Kralı Minos'un karısı Pasiphae'nin, Poseidon tarafından Minos'a verilen bir boğa ile ilişkiye girdiğine dair bir mitos bulunmaktadır. (Erhat 2013: 238.) Yine Martialis'ten öğrendiğimize göre arenada sahnelen bu gösteride Pasiphae yerine konan kadının vücudu inek derisi ile kaplanır ve vajinasına kızgınlık dönemindeki bir inekten alınmış kan sürülürdü. (Martial, XXI. 30; Meijer 2008: 129-130.)

¹³ Mimar, heykeltıraş ve mühendis olan Daidalos, Pasiphae'nin boğa ile ilişkiye girmesi için ahşaptan bir inek yapmış ve bu ilişkiden doğan Minotauros adlı canavarın tutsak edilmesi için bir labirent tasarlamıştır. Theseus'un bu labirente girip çıkmasını da sağlayan Daidalos, bu nedenle Kral Minos tarafından oğluluyla birlikte bu labirente kapatılmıştır. Baba ve oğulun bu labirentten kaçmak için kanat takarak uçtukları rivayet edilir. (Erhat 2013: 79.) Martialis'e göre bu öykü de arenada sergilenmiştir. (Martial. VIII, 26; Meijer 2008: 130-131.)

¹⁴ Gaius Mucius Scaevola, MÖ 508 yılında Etrüsk'ler Roma'yı kuşattıkları sırada Roma Senatosunun onayıyla Etrüsk Kralı Porsenna'yı öldürmekle görevlendirilmiş bir gençtir. Gizlice Etrüsk kampına sızan Scaevola, Kral ile kâtibini ayırt edememiş ve kâtibini öldürmüştür. Kral Porsenna, yakalanan Scaevola'nın ateşe atılmasını emredince Scaevola, korkmadığını göstermek için elini ateşin içine sokmuştur. (Liv. II, 12-13.) Martialis'e göre arenada düzenlenen vahşi gösteriler arasında bu efsanenin temsili de vardır. (Martial. VIII, 30.)

¹⁵ Meijer 2008: 116-152.

1.2. ARAŞTIRMA TARİHİ

Gladyatör oyunları hakkında bilgi aldığımız en eski kaynaklar Antik Romalı yazarlara değin ulaşmaktadır. Bu yazarlardan Titus Livius'un "*Ab Urbe Condita*" adlı eseri¹⁶ gladyatör oyunlarının kökeni de dâhil olmak üzere gladyatörler hakkında birçok bilgi içermektedir. Yazar bu eserinde gladyatör oyunlarının Romalılara güney İtalya'daki diğer halklardan geçtiğini belirtmektedir. Damascuslu Nikolaos da yine gladyatör oyunlarının kökenine dair bilgi veren bir başka yazardır¹⁷. Yaşlı Plinius olarak da bilinen Gaius Plinius Secundus ise "*Naturalis Historia*" adlı tarih çalışmasında Roma'da düzenlenen ilk gladyatör oyunları hakkında bilgi vermektedir¹⁸. Suetonius, "*De Vita Caesarum*" adlı eserinde yaşamlarını ele aldığı Iulius Caesar ve Roma'nın ilk on bir imparatorunun gladyatör oyunları ile olan ilişkisinden de söz etmektedir ve bu dönemlerde düzenlenen gladyatör oyunlarından bahsetmektedir¹⁹. Cassius Dio da çalışmalarında gladyatör oyunlarından bahseden bir başka tarihçidir ve arenaya kimlerin, hangi koşullar altında çıktığını anlatır²⁰. Tüm bu tarihçilerin yanı sıra farklı edebi alanlarda eserler vermiş antik yazarların da o dönem için popüler kültürün bir parçası olan gladyatör oyunları hakkında yazmış olmaları kaçınılmazdır. Örneğin şair Horatius'un *satura*'larından birinde gladyatör oyunlarının Romalıların vasiyetnamelerine kadar girdiğini görmekteyiz²¹. Martialis'in şiirlerinde ise bu kanlı gösterilerin, en kan dondurucu yönlerini görmek mümkündür²². Güney İtalya'daki Augurlar mezarı ve Andriuolo nekropolisi gibi yapıların duvarlarında da gladyatör oyunlarının erken örneklerini gösterdiği iddia edilen tasvirler bulunmaktadır²³.

Modern çalışmalara baktığımızda ise hem gladyatör oyunları hakkında olanları hem de Roma Dönemi tiyatro mimarisi hakkında olanları incelemek zorundayız. Bu nedenle Margarete Bieber'in 1961 tarihli "*The History of the Greek and Roman Theater*" adlı çalışmasını²⁴ ve Berge Aran'ın 1971 yılında yazdığı "*Anadolu'da Roma Devri*

¹⁶ Liv. X, 40.

¹⁷ bkz. Toher 2017.

¹⁸ bkz. Plin. nat.

¹⁹ bkz. Suet.

²⁰ bkz. Cass. Dio

²¹ Hor. sat., II, 3, 80-100.

²² bkz. Martial.

²³ Meijer 2008: 21-25.

²⁴ bkz. Bieber 1961.

Mimarisi” başlıklı tezini²⁵ modern kaynaklara örnek olarak verebiliriz. E. J. Jory’nin 1986 yılında yazdığı “*Gladiators in the Theatre*” adlı makalesi²⁶ ise gladyatör oyunları ve mekân konusuna değinmektedir. Daria De Bernardi Ferrero da 1990 yılında Türkçeye çevrilen “*Batı Anadolu’nun Eski Çağ Tiyatroları*” adlı kitabında gladyatör oyunlarının tiyatro mimarisinde yarattığı değişimlere dikkat çekmiştir²⁷. Aynı yıl Hasan Malay ve H. Sılay tarafından yazılan “*Antik Devirde Gladyatörler*” kitabı da gladyatör oyunlarının yapısını anlamamız adına önemli bir kaynaktır. Çünkü gladyatörlerin yaşamından ve türlerinden bahsetmesinin yanı sıra gladyatör gösterilerinin organizasyonunu da anlatır²⁸. Thomas Wiedemann’ın 1992 yılında yayınladığı “*Kaiser und Gladiatoren*” adlı çalışması ise İmparatorluk Dönemi gladyatör oyunlarından söz etmektedir ve imparatorların gladyatör oyunlarını hangi amaçlar ile düzenlediklerinden bahsetmektedir²⁹.

Gladyatörler üzerine birçok çalışması bulunan Katherine Welch’in 1998 tarihli “*The Stadium at Aphrodisias*”³⁰ ve 1999 tarihli “*Negotiating Roman Spectacle Architecture in the Greek World*”³¹ adlı çalışmaları da bu tez çalışmasının konusu için önemlidir. Özellikle Aphrodisias stadyumu üzerine olan çalışması gladyatör oyunlarının stadyum mimarisine etkisi üzerine güzel bir örnek oluşturmaktadır ve aynı etkiler tiyatro mimarisi üzerinde de görülebilmektedir.

Abdurrahman Uzunlaşan’ın 2005 tarihli “*Antik Roma’da Gladyatör Oyunları*” adlı makalesi³² ise Türkçe kaynaklar arasında verilebilir. Frank Sear’ın 2006 yılında yayınladığı “*Roman Theatres: An Architectural Study*” adlı çalışması³³ da Roma Dönemi tiyatrolarını incelemek ve gladyatör oyunlarının bu tiyatrolar üzerindeki etkisini görebilmek için güzel bir kaynaktır ve sadece Asia eyaletindeki değil tüm Roma eyaletlerindeki antik tiyatroların bir kataloğunu sunmaktadır. Fik Meijer’in 2008 yılında çıkardığı “*Gladyatörler: Tarihin En Ölümcül Sportu*” adlı kitabı³⁴ ise kökeninden sona ermesine kadar gladyatör oyunlarının tarihçesini inceleyen faydalı bir eserdir. 2009

²⁵ bkz. Aran 1971.

²⁶ bkz. Jory 1986.

²⁷ bkz. Ferrero 1990.

²⁸ bkz. Malay-Sılay 1990.

²⁹ bkz. Wiedemann 1992.

³⁰ bkz. Welch 1998.

³¹ bkz. Welch 1999.

³² bkz. Uzunlaşan 2005.

³³ bkz. Sear 2006.

³⁴ bkz. Meijer 2008.

yılında Konstantin Nossov tarafından yazılan “*Gladiator: Rome’s Bloody Spectacle*” adlı kitap³⁵ da Meijer’in kitabına benzer bir içeriğe sahiptir.

Argyro Tataki’nin “*Nemesis, Nemeseis and the Gladiatorial Games at the Smyrna*” çalışması ise 2009 yılında çıkmış ve öç tanrıçası Nemesis ile gladyatör dövüşleri arasında bir bağlantı kurmaktadır³⁶. Yaşar Yılmaz’ın 2010 yılında çıkan “Anadolu Antik Tiyatroları” kitabı ise gladyatör oyunlarının tiyatro mimarisine etkisi konusunda yüzeysel kalmakla birlikte Anadolu’daki antik tiyatroların katalog çalışması için faydalı bir kitaptır³⁷. Abdurrahman Uzunaslın’ın 2010 yılında yayınlanan “*Mimari Tipoloji ve Fonksiyon Açısından Aphrodisias Stadyumu*” adlı makalesi³⁸ ise daha önce bahsettiğimiz Katherine Welch’in “*The Stadium at Aphrodisias*” adlı çalışmasına içerik olarak benzemektedir. Christof Berns ve H. Ali Ekinci’nin 2015 tarihli ortak çalışması “*Gladiatorial games in the Greek East*”³⁹ de gladyatör oyunlarının tiyatro mimarisine etkisini anlatmakla birlikte konuyu sadece Atina ve Korinth bölgesi ile sınırlı tutmaktadır. Ancak bu tez çalışmasının konusu ile oldukça benzer bir konuya sahip olduğu söylenebilir.

Tüm bu kaynakların yanı sıra Anadolu’da yapılan tüm kazı çalışmalarının yıllık raporlarının 1979 yılından günümüze kadar derlendiği “*Kazı Sonuçları Toplantı Raporları*” Anadolu’nun dört bir yanındaki antik kentler hakkında birçok bilgi içermektedir. Bu tez çalışmasında da ele alınacak antik tiyatrolarda yapılmış kazı çalışmalarının detaylı bir raporunu sunmaktadır.

³⁵ bkz. Nossov 2009.

³⁶ bkz. Tataki 2009.

³⁷ bkz. Yılmaz 2010.

³⁸ bkz. Uzunaslın 2010.

³⁹ bkz. Berns-Ekinci 2015.

1.3. AMAÇ, METOT VE ÇALIŞMANIN BÖLÜMLERİ

1.3.1. Amaç

Gladyatör Oyunları ve Mekânları başlıklı bu tezin ana amacı; toplumun sosyal yaşantısındaki değişimlerin mimariyi nasıl etkilediğini ve değiştirdiğini ortaya koymaktır. Bu bağlamda gladyatör oyunlarının tiyatro mimarisindeki anlayışı nasıl değiştirdiği irdelenecektir. Bunun için de gladyatör oyunlarının Anadolu'ya geçiş sürecinin ardından Asia eyaletindeki tiyatro mimarisinin geçirdiği dönüşüm, fonksiyonel ve dekoratif açıdan incelenecektir. Bu kapsamda ise Roma Dönemi'nde inşa edilmiş yapılar kadar orijinali Helenistik Dönem yapımı olup Roma Dönemi'nde gladyatör oyunları düzenlenebilmesi için renöve edilmiş yapılar da ele alınacaktır. Araştırma Tarihi başlığı altında bahsettiğimiz kaynakların çoğu ya gladyatör oyunları üzerine ya da tiyatro mimarisi üzerine yazılmışlardır. İkisini aynı anda ele alan kaynaklar ise oldukça kısıtlı bir çerçevede bulunmaktadır. Gladyatör oyunlarının tiyatro mimarisindeki anlayışı nasıl etkiledikleri konusunda yetersiz kalmaktadırlar. Bu tez çalışması, bu konunun detaylarına inmeyi hedeflemektedir. Böylece, Asia eyaletindeki gladyatör oyunlarından etkilenen tiyatroların karakteristiği hakkında bir fikir elde edilmeye çalışılacaktır.

Çalışmanın temelini oluşturan soruların başında; “Kültürdeki devinimler mimariyi nasıl etkiler?” sorusu gelmektedir. “Gladyatör oyunlarının çeşitleri nelerdir ve bu çeşitlerin mimaride fonksiyonel ve dekoratif etkileri neler olmuştur?” sorusuna da yanıt aranmıştır. “Gladyatör oyunlarının düzenlendiği tiyatrolar bir arena haline mi gelmiştir yoksa hala tiyatro özelliğini korumakta mıdır?” sorusu da çalışmamız için önemlidir. Çünkü özellikle çalışmanın karşılaştırma kısmında gladyatör oyunları için yenilendikten sonra tiyatro vasfını yitiren yapılar ele alınacaktır.

“Gladyatör oyunlarının amacı nedir ve Romanizasyon ile bir bağlantısı var mıdır?” ve “Gladyatör oyunları, kültürü nasıl değiştirmiştir ve eğer Romanizasyon ile bir bağlantısı varsa ne kadar başarılı olmuştur?” soruları da bu tez çalışmasının üzerinde durduğu sorulardır. Böylece vahşi gösterilere düşkün olan Romalılar ile daha teatral ve sportif faaliyetler ile ilgilenen Yunanlar arasındaki bu akültürasyon irdelenmiş olacaktır.

1.3.2. Metot

Bu çalışma için yapılan literatür taraması, şahsi kitaplığımın yanı sıra başta Bursa Uludağ Üniversitesi Dr. Fuat Sezgin Merkez Kütüphanesi'nde olmak üzere, Bursa Uludağ Üniversitesi Arkeoloji Bölümü'ne bağlı David French Kütüphanesi ve Alman Arkeoloji Enstitüsü'nün İstanbul'daki kütüphanesinde de gerçekleştirilmiştir. Çalışmada kullanılan fotoğraf, plan, çizim vb. görsel materyaller, bulunan bu kaynaklardan taranmıştır. Gladyatör oyunlarından etkilenmiş antik tiyatrolar, arazide incelenmiş ve bu geziler sırasında fotoğraflar çekilmiştir. Elde edilen tüm bu görsel materyaller, Adobe Photoshop ve Adobe Illustrator programları aracılığıyla yeniden düzenlenmiştir. Görsel materyallerin tez çalışmasına eklenmesi ve dizaynı ise Adobe Indesign programı kullanılarak yapılmıştır. Tüm bu incelemeler ve literatür taraması sonucunda gladyatör oyunlarından etkilenmiş tiyatroların bir kataloğu çıkarılmıştır.

1.3.3. Çalışmanın Bölümleri

Bu tez çalışmasının ilk bölümü "Giriş" kısmına ayrılmıştır. Bu kapsamda alt başlıklar halinde öncelikle tezin konusu belirtilmiştir. Sonrasında ise çalışılan konunun araştırma tarihi, kronolojik sırası ile verilmiştir. Ardından bu çalışmayı yapmaktaki amacımızdan bahsedilmiştir ve çalışmayı yaparken izlediğimiz yol ve metot hakkında bilgilendirme yapılmıştır. Son olarak ise çalışmanın bölümlerine değinilmiştir.

İkinci bölüm "Gladyatör Oyunlarının Tarihçesi" adlı bölümdür. Bu bölümde iki ana başlık vardır. İlk ana başlık "Gladyatör Oyunlarının Kökeni ve Oyunların Amacı" adlı başlıktır. Bu alt başlık altında gladyatör oyunlarının kökeninden bahsedilmiş ve bu bağlamda Etrüsk teorisi ile Osco-Samnite teorisi üzerinde durulmuştur. Sonrasında ise bu iki köken üzerinden, gladyatör oyunlarının ortaya çıkış dönemindeki amaçları hakkında bir takım çıkarımlarda bulunulmuştur. Bu bölümün ikinci ana alt başlığı ise "Antik Roma'da Gladyatör Oyunları" adlı başlıktır. Bu başlığın altında gladyatör oyunları, dönemlerine göre ayrılarak anlatılmıştır. Bunun için gladyatör oyunlarının tarihi, Cumhuriyet Dönemi ve İmparatorluk Dönemi olarak iki ayrı periyot içerisinde ele alınmıştır. "Roma Cumhuriyet Dönemi'nde Gladyatör Oyunları" adlı alt başlığımız, gladyatör oyunlarının Roma kültürüne girişi ve yasallaşma süreci olmak üzere iki kısımdan oluşmaktadır. "Roma İmparatorluk Dönemi'nde Gladyatör Oyunları" adlı alt

başlığımızda ise İmparator Augustus'tan İmparator Septimus Severus'a kadar gladyatör oyunları kronolojik sırasıyla incelenmiş ve sonrasında gladyatör oyunlarının sona erme sürecinden söz edilmiştir.

Üçüncü bölüm “Gladyatör Oyunları ve Mekân İlişkisi” adlı bölümdür. İki ana alt başlıktan oluşan bu bölümde, tarihsel süreçte gladyatör oyunlarına ev sahipliği yapmış yapıların genel bir tanıtımı yapılmıştır. Bu bağlamda öncelikle gladyatör oyunlarının ortaya çıktığı ve Roma kültürüne adapte olduğu erken dönemlerde mekân ve oyun ilişkisinden bahsedilmiştir. Sonrasında ise gladyatör oyunlarının düzenlendiği yapılar alt başlıklar halinde sunulmuştur. Bu yapıların genel özellikleri ve tarihsel arka planları anlatılmıştır ve her biri örneklendirilmiştir.

“Gladyatör Oyunlarının Asia Eyaletinde Tiyatro Mimarisine Etkisi” adlı dördüncü bölüm ise iki ana başlıktan oluşmaktadır. “Asia Eyaleti” adlı ilk ana başlıkta öncelikle Asia eyaletinin Roma'ya bağlanması ve kuruluşundan bahsedilmiştir ve sınırları tanıtılmıştır. Ardından ise eyalette düzenlenen ilk gladyatör oyunları anlatılmış ve halkın gladyatör oyunlarına bakış açısından söz edilmiştir. “Gladyatör Oyunları İçin Tiyatro Mimarisinde Yapılan Değişiklikler” adlı ikinci ana başlıkta ise Asia eyaletinde gladyatör oyunları oynanabilmesi için tiyatrolarda yapılan düzenlemeler, oyunların türüne göre anlatılmış ve örnekler verilmiştir. Bu bağlamda ilk olarak *munus* için tiyatrolarda yapılan düzenlemelerden bahsedilirken ardından *venatio* ve *naumakhia* için yapılan tadilatlardan da bahsedilmiştir.

Beşinci bölüm “Karşılaştırma” adlı bölümdür ve bu bölümde Asia eyaletindeki gladyatör oyunları için düzenlenmiş tiyatroların yapısı, Roma İmparatorluğu'na bağlı diğer eyaletlerdeki benzer amaçlarla kullanılmış tiyatro örnekleri ile karşılaştırılmıştır. Bu bağlamda öncelikle Kıta Yunanistan'daki tiyatroların Asia eyaletindekilere benzerliği üzerinde durulmuştur ve durum örneklerle açıklanmıştır. Sonrasında ise özellikle gladyatör oyunları için kullanılırken tiyatro işlevinden taviz verilen Gallo-Romen tiyatro örnekleri sunulmuş ve yarı-*amphitheatrum* yapı tipinden bahsedilmiştir. Ayrıca öncesinde bir tiyatro binasıyken daha sonraları bir *amphitheatrum*'a dönüştürülen Myrtusa tiyatrosu da gladyatör oyunları için bir tiyatro yapısının ne denli değişebileceğine örnek olması adına karşılaştırmaya alınmıştır.

Altıncı bölüm “Değerlendirme ve Sonuç” adlı bölümdür. Bu bölümde, yapılan inceleme ve arařtırmalar sonucu varılan değerlendirmeler ve yorumlar yer almaktadır. Asia eyaletindeki tiyatroların tespiti üzerinde durulmuş ve bu konuda bir harita çizilmiştir. Bu eyaletteki tiyatroların genel durumundan söz edildikten sonra, gladyatör oyunlarından etkilenmiş tiyatroların genel bir değerlendirmesi yapılmıştır.

Bu bölümler dışında tez çalışmamızda bir de katalog yer almaktadır. Bu kataloğa tez çalışmasında adı geçen her tiyatro yapısı dâhil edilmiştir. Bu tiyatroların korunma durumlarından bahsedildikten sonra özellikle gladyatör oyunları için deęişim gösteren *cavea* ve *orchestra* bölümlerine odaklanılmıştır. Bunun yanı sıra söz konusu tiyatrodaki gladyatör oyunları ile ilgili bir rölyef, fresk ya da yazıt varsa bunlara da yer verilmiştir.

2. GLADYATÖR OYUNLARININ TARİHÇESİ

2.1. GLADYATÖR OYUNLARININ KÖKENİ VE OYUNLARIN AMACI

Gladyatör oyunları her ne kadar Romalılar ile özdeşleşmişse de köken bakımından onlara ait değildir. Antik Roma'daki çoğu gelenek gibi bu oyunlar da başka kültürlerden devşirilerek Roma kültürüne adapte edilmiş ve yaygınlaşmıştır. Gladyatör oyunlarının kökenlerine dair iki farklı teori vardır. Arkeologların ve araştırmacıların fikir birliğine varamadığı bu iki teori: Etrüsk teorisi ve Osco-Samnite teorisidir⁴⁰.

2.1.1. Etrüsk Teorisi

Gladyatör oyunlarının kökeni hakkındaki ilk teori, bu geleneğin Etrüsklere ait olduğu yönündedir. Etrüskler, savaşlarda ölenlerin anısına düzenledikleri cenaze törenlerinde gladyatör oyunlarının prototipi diyebileceğimiz bir gösteri sergilemişlerdir. Ele geçirdikleri savaş esirlerini bu cenaze gösterilerinde ölümüne dövuştürmüş ve bu sırada akan düşman kanı ile ölülerinin huzur bulduğuna inanmışlardır⁴¹. Bu teoriyi ilk kez ortaya atan kişi, İmparator Augustus Döneminde yaşamış olan yazar Damascuslu Nikolaos'tur. MS 2. yüzyılın sonu, 3. yüzyılın başlarında yaşamış olan Tertullianus adlı yazar ise Mercurius⁴² ve Kharon⁴³ kılığındaki iki kişinin arenadan ölümlerinin çıkarıldığı sırada eşlikçi olarak bulunduğunu yazar ve bu nedenle bazı araştırmacı ve yazarlar buradaki betimlemeyi Etrüsk ölüm tanrısı Kharon ile bağdaştırır. MS 7. yüzyılda yaşamış olan Sevillalı Isidorus da *Origines* adlı eserinde Roma'da gladyatör eğitimcilerine verilen *lanista* unvanının etimolojik olarak Etrüsk dilindeki cellat kelimesinden geldiğini söylemektedir⁴⁴.

Bu teoriyi destekleyen yazarlar, savlarına kanıt olarak ise Tarquinia'daki yaklaşık MÖ 520 yılına tarihlenen Augurlar mezarının duvar resimlerini göstermektedirler ve bu cenaze töreni tasvirlerinin böyle bir oyunu betimlediğini iddia etmektedirler. Güreş müsabakası gibi cenaze törenlerine ait gösteriler içeren bu duvar resimleri arasında Phersu adlı bir figürün yer aldığı oldukça vahşi bir tasvir de bulunmaktadır. (Resim 1)

⁴⁰ Welch 2007: 11.

⁴¹ Malay-Sılay 1990: 7.

⁴² Mercurius, Roma dininde tanrıların habercisi olan tanrı Hermes'in karşılığıdır. (Erhat 2013: 140, 204.)

⁴³ Kharon, Yunan mitolojisinde ölümlerinin ruhlarını Akheron ırmağından kayığıyla geçiren kayıkçının da adıdır. (Erhat 2013: 173.)

⁴⁴ Meijer 2008: 21.

Mezarın girişindeki yan duvarda yer alan bu tasvirde, Phersu elinde tasmaını tuttuđu bir köpek ile betimlenmiştir ve köpek, Phersu ile arasında duran bir adama saldırmaktadır. Bu adam gözleri bađlı ve elinde bir sopa tutar vaziyette çizilmiştir ve bedeninde birçok yara bulunmaktadır. Köpeđin tasmaını da bir mücadele yaşandıđını belirtircesine adamın bütün vücuduna dolanmış durumdadır. Adamın bir savaş esiri ya da ölüm cezası almış bir suçlu olduđu düşünölmektedir⁴⁵. Bu tasvir akıllara gladyatör oyunlarının bir parçası olan vahşi hayvan mücadelesini (*venatio*) ve onun da bir alt dalı olan vahşi hayvanlar ile infaz edilme (*Damnatio ad bestias*) cezasını getirmektedir⁴⁶. Ancak bu tasvirlerde yer alan figürün tam anlamıyla bir gladyatör olduđunu iddia etmek de oldukça zordur.

2.1.2. Osco-Samnite Teorisi

Gladyatör oyunlarının kökeni hakkındaki diđer bir teori ise Osco-Samnite teorisidir ve ilk olarak yirminci yüzyılın başlarında G. Ville tarafından ortaya atılmıştır. Bu teoriye göre: MÖ 4. yüzyılda Güney İtalya ve Campania'da ortaya çıkan bu tür oyunlar Etrüskler aracılığı ile Roma'ya geçmiştir⁴⁷. Bu teorinin dayanak noktası ise Romalı yazarların Campanianlılar ve Samniteler üzerine olan bir takım yazıları ve söz konusu bölgelerde ele geçen arkeolojik buluntulardan ibarettir. Ancak Romalı yazarların Campanianlıların ve Samnitlerin gladyatör dövüşleri düzenlediđine dair olan yazıları da köken hakkında net bir bilgi sunmamaktadır.

Titus Livius, *Ab Urbe Condita* adlı eserinde gladyatör oyunlarından da söz etmektedir. Yazar, bu anlatımlarından birinde MÖ 308 yılında Romalıların Samnitlere karşı Campanianlılar ile müttefik olup kazandıkları bir savaşın ardından, Campanianlıların kutlamalarında yaptıkları gladyatör oyunlarından bahseder ve durumu Samnitlilere benzetir⁴⁸. Livius'un bu söylemi MÖ 4. yüzyılın sonlarına dođru gladyatör oyunlarının Güney İtalya'da yaygın olduđunu göstermektedir.

Araştırmacıların bu teoriyi desteklemek için kullandıkları arkeolojik kanıtlar ise Paestum'daki MÖ 1. yüzyıla ait Andriuolo nekropolisinde görölmektedir. Bu mezardaki duvar resimlerinden birinde cenaze töreni sırasında birbiri ile dövüşen iki adam ve onlara

⁴⁵ Haynes 2000: 232-233; Meijer 2008: 22-23.

⁴⁶ Torelli 1999: 147.

⁴⁷ Welch 2007:11.

⁴⁸ Liv. X, 40.

hakemlik eden bir başkası tasvir edilmiştir. (Resim 2) Dövüşçüler neredeyse çıplak olmakla birlikte bir takım zırh parçaları giymişlerdir. İkisinde de miğfer ve dizlik görülürken sadece birinde göğüs zırhı bulunmaktadır. İkisi de silah olarak mızrak kullanmaktadır ve birer de kalkanları vardır. Bu figürlerin, araba yarışı gibi eğlence unsurları ile birlikte tasvir edilmiş olması, söz konusu tasvirin bir savaş sahnesi değil de gladyatör dövüşü olduğunu göstermektedir⁴⁹. Figürlerin Augur mezar tasvirlerindeki aksine tam silahlı ve zırhlı olması ve üçüncü bir kişinin dövüşenlere hakemlik ediyor gibi görünmesi de bu teoriyi desteklemektedir⁵⁰.

2.1.3. Gladyatör Oyunlarının Erken Dönemlerdeki Amacı

Gladyatör oyunlarının kökeni, ister Etrüsklere ister Campanialılara ya da Samnitlere ait olsun genel olarak Apenin yarımadası (İtalya) çıkışlı olduğu söylenebilir. Bu oyunların amacını anlayabilmek için ise bu kökenlere bakmak gerekir. İki teorinin de ortak paydası cenaze törenleridir. Yazılı kaynaklara ya da somut bulgulara dayanarak verilen örneklerin tümünde cenazeden kastın savaşlarda ölmüş kişilerin cenazesi olduğu görülmektedir. Buradan hareketle; bu oyunların düzenlenmesindeki ilk ve en temel amacın, savaşlarda ölmüş bu kişilerin ruhlarının huzur bulması ve onurlandırılması için düşman kanı akıtmak olduğunu söyleyebiliriz. Bu amacın yanı sıra kazanılan zaferin altını çizmek, yenilen düşmanı iyice yermek ve ordunun hırslarını ve şevkini arttırmak gibi amaçların güdüldüğü de iddia edilebilir. Buna benzer bir örneği yine Titus Livius'dan öğrenmekteyiz. Onun anlatımına göre; Kartacalı komutan Hannibal, esir aldığı bir grup askeri kendi askerlerinden oluşan bir çember içerisinde çiftler halinde ölümüne dövüştürmüştür. Livius bu olayı Hannibal'in, ordusunun hırslarına ve ihtiraslarına tesir etme çabası olarak görür⁵¹.

Komutanların orduya bu tesir çabasını, psikanalizin kurucusu Sigmund Freud'un kitle psikolojisi ile açıklamak da mümkündür. Freud'a göre ordu, yapay bir kitledir ve orduyu dağılmaktan korumak için dışarıdan gelen bir zorlamanın varlığı gereklidir. Ordu gibi bir kitleyi oluşturan bireylerin genelde bu orduya katılım istekleri göz önünde

⁴⁹ Welch 2007: 11-14.

⁵⁰ Meijer 2008: 23.

⁵¹ Liv. XXI, 42-43.

bulundurulmaz ve ordudan ayrılma çabası da şiddetle cezalandırılır⁵². Bu bağlamda; Antik Çağdaki söz konusu komutanların da ordularına bu oyunlar vasıtasıyla tesir çabası içinde olduklarını söyleyebiliriz. Öncelikle, yenilen düşmanın tutsak alınan askerlerini arenada öldürerek kazanılan zaferi pekiştirmeye ve orduya teşvik kazandırmaya çalışmış olmalıdır. Diğer bir yandan ise “biz ve öteki” ayrımı yapıp, kendilerinden olmayanların başına neler gelebileceğini göstererek bir gözdağı yaratmaya ve orduyu bu alttan alta verilen korku propagandası ile bir arada tutmaya çalışmış olabilirler.

Benzer nedenleri ve daha fazlasını bu oyunları benimseyen ve daha geniş bir coğrafyaya yayılmasını sağlayan Romalılarda da görmek mümkündür.

⁵² Freud 2017: 53-60.

2.2. ANTİK ROMA'DA GLADYATÖR OYUNLARI

Antik Roma'da gladyatör oyunlarının tarihçesini, bu oyunların Roma kültürüne girdiği ve yasallaştığı Cumhuriyet Dönemi ve oyunların iyice popüler kültürün bir parçası haline geldiği ve daha sonrasında yasaklandığı İmparatorluk Dönemi olarak ikiye ayırabiliriz.

2.2.1. Roma Cumhuriyet Dönemi'nde Gladyatör Oyunları

2.2.1.1. Gladyatör Oyunlarının Roma'ya Geçiş Süreci

Apenin yarımadasında askeri cenaze törenleri sırasında ortaya çıkan gladyatör oyunları, MÖ 264 yılında Roma kültürüne de yine aynı yol ile adapte olmuştur. Titus Livius'un aktardığına göre Roma'da gladyatör oyunlarını düzenleyen ilk kişi Decimus Iunius Brutus'dur⁵³. Bu ilk gösteri, Decimus Iunius Brutus'un kendisi ile aynı adı taşıyan ve bir asker olan babasının onuruna düzenlediği cenaze töreni sırasında gerçekleşmiştir. Forum Boarium'da halka açık bir şekilde yapılan bu gösteri daha sonra gerçekleşecek gösterilere nazaran daha mütevazı kalmaktadır. Sadece üç gladyatör çifti birbirine karşı kılıç ile dövülmüştür⁵⁴. Gladyatör kelimesi de bu sebeple Latince kılıç anlamına gelen "gladius" kelimesinden türetilmiştir⁵⁵. Bu ilk oyunun gösterdiği özellikler nedeniyle gladyatör dövüşleri yükümlülük ve hediye anlamına gelen *munus* olarak adlandırılmaktaydı⁵⁶. Çünkü ilerleyen zamanlarda ölen kişinin ardından böylesine bir gösteri düzenlemek görev olarak görülüyordu.

MÖ 264'de gerçekleştirilen bu ilk oyunu takip eden yüz yıl içinde gladyatör oyunlarının Romalı zengin aileler arasında da oldukça popülerleştiği görülmektedir. Örneğin; MÖ 216 yılında ölen ve öncesinde iki kez konsüllük yapmış ve *augur*⁵⁷ unvanı almış Markus Aemilius Lepidus'un cenazesinde yirmi iki gladyatör çiftinin dövüldüğü bir gösteri, oğulları tarafından düzenlenmiştir⁵⁸. MÖ 206'da ise Publius Cornелиus Scipio'nun ölen amcası onuruna düzenlediği oyunlarda köle ve savaş esirlerinin yanı sıra

⁵³ Liv. XVI.

⁵⁴ Wiedemann 1992: 5.

⁵⁵ Alova 2013: 260.

⁵⁶ Adkins-Adkins 2004: 386-387; Nossov 2009: 14.

⁵⁷ Antik Roma'da kuşların ötüşüne ve uçuşuna bakarak geleceği tahmin eden kâhinlere *augur* denilmekteydi. Bu kâhinlere danışılmadan devlet için önemli kararlar alınmazdı. (Er 2012: 50.)

⁵⁸ Liv. XXIII, 30, 15; Nossov 2009: 13.

para karşılığı dövüşenler ve gönüllü gladyatörler de yer almıştır. Titus Livius bu gösteride Corbis ve Orsua adında iki soylu kuzenin de yer aldığını söylemektedir⁵⁹.

MÖ 183’de Publius Licinius’un onuruna düzenlenen cenaze töreninde ise altmış çift gladyatör üç gün boyunca dövülmüştür. Halka açık düzenlenen bu gösteride seyircilere et dağıtımı da yapılmıştır⁶⁰. Titus Livius, MÖ 174 yılında birçok gladyatör gösterisi düzenlendiğini kaydedip bu gösterilerden birinin Titus Flaminius tarafından babası onuruna gerçekleştirildiğini anlatmaktadır. Dört gün süren ve yetmiş dört gladyatörün dövüştüğü ve halka açık olan bu gösteride yine et dağıtıldığı belirtilmektedir⁶¹. MÖ 174 yılında gerçekleşen bir diğer olay ise gladyatör oyunlarının İtalya dışına ilk kez çıkmasıdır. Bu tarihte Suriye kralı IV. Antiochos Epiphanes’in, ülkesinin başkenti Antiocheia’da Roma’dan getirttiği gladyatörler ile bir gösteri düzenlediği bilinmektedir⁶².

Gladyatör oyunlarının popülerleşmeye ve yaygınlaşmaya başladığı bu dönemde varlıklı kişiler arasında cenaze törenlerinde gladyatör oyunları düzenleme rekabeti öyle bir hal almıştır ki bazı Romalıların, kendi cenaze törenlerinde gladyatör oyunları düzenlenmesini vasiyetnamelerine bir şart olarak ekledikleri dahi görülmektedir⁶³. Bu durumun bir örneğini ise Antik Romalı şair Horatius’un yazdığı bir *satura*’dan⁶⁴ öğrenmekteyiz. Delilik ve paraya düşkün olmak üzerine yazılmış bu *satura*’da Staberius adında bir Romalı’dan söz edilmektedir. Yaşamı boyunca fakirliği hakir görmüş olan Staberius, görkemli varlığın karşısında erdemin, ünün, onurun, kısacası her şeyin boyun eğeceğine inanmaktadır ve kendi değerini mal varlığınca yüksek gören biridir. Bu nedenle vasiyetinde, mirasçılarında mezar taşına servetinin miktarını kazımalarını istemiştir. Bunu yapmadıkları takdirde; yüz çift gladyatörün dövüleceği halka açık bir gösteri düzenlemelerini ve Afrika’nın tüm ürünü kadar buğday dağıtmalarını vasiyet etmiştir. Hiç kuşkusuz Staberius kadar paraya düşkün olan mirasçıları, çareyi Staberius’un servetini mezar taşına kazımakta bulmuşlardır⁶⁵. Ancak buradan da anlaşılacağı üzere

⁵⁹ Liv. XXVIII, 21, 2-6; Nossov 2009: 14.

⁶⁰ Liv. XXXIX, 46, 2; Nossov 2009: 14.

⁶¹ Liv. XLI, 28, 10-11; Nossov 2009: 14.

⁶² Malay-Sılay 1990: 8; Uzunaslın 2005: 21.

⁶³ Özkan 2017: 32-33.

⁶⁴ Satura: Mizahi bir dille yazılmış yergi içeren bir metin türü. Hiciv. (Karaalioglu 1975: 634.)

⁶⁵ Hor. sat., II, 3, 80-100.

cenaze törenlerinde gladyatör oyunları düzenlemek ilk amacından uzaklaşıp bir statü göstergesi haline gelmiştir.

Decimus Iunius Brutus'un, Roma'daki ilk gladyatör oyununu düzenlemekteki amacı köken teorilerinde de gördüğümüz gibi ölen kişinin ruhunu huzura erdirmek ve savaş esirlerini dövüştürerek düşmanı yermek olmalıdır. Bir komutan olduğunu göz önüne alırsak orduya tesir çabası içinde olduğu da iddia edilebilir. Ancak takip eden süreçte cenaze törenlerinde gladyatör oyunları düzenleyen aristokratlarda bu amaçların gittikçe zayıfladığı ve bir rekabet durumuna dönüştüğü söylenebilir⁶⁶. Bu durumda başlıca amaç ölen kişinin ihtişamını ve zenginliğini göstermek ve onu halkın gözünde kahramanlaştırmaya çalışmaktır⁶⁷. Bunun yanı sıra çoğunluğu politikacı olan bu kişilerin halkın desteğini almaya ihtiyaç duydukları da göz önünde bulundurulmalıdır. Bunun en kolay yolu da halkın rağbet ettiği bu gösterileri sunup, bu sırada halka yiyecek dağıtmaktır. Bu süreçte etik nedenlerden dolayı gladyatör oyunlarına karşı olan ve yazdıkları eserlerde bunu dile getiren bir azınlık da vardır. Ancak aç ve işsiz olan sıradan halkın bu tür etik kaygılara sahip olmadığı da bir gerçektir.

Gladyatör oyunlarının Roma kültürüne adapte olmaya başladığı bu süreçte oyunlar hiçbir kurala ve yasaya bağlı değildir. Çünkü sadece cenaze törenlerinde düzenlenmektedir ve ölümün beklenmedik yapısından dolayı oyunlar da plansız programsız bir yapıya sahiptir⁶⁸. Oyunların kimler tarafından, nasıl düzenleneceğine ve arenaya çıkacak kişilerin kimler arasından seçileceğine dair de bir kural henüz görülmemektedir. Bu nedenle gladyatör oyunlarının düzenlenmesi, tamamen politik ve maddi gücü yüksek ailelerin elindeydi. Daha sonraki süreçte, tüm bu düzensizliğe engel olmak için Roma senatosu duruma müdahil olmuştur⁶⁹.

2.2.1.2. Gladyatör Oyunlarının Yasallaşma Süreci

Gladyatör oyunlarının, MÖ 3. yüzyılda Roma kültürüne girmesinin ardından MÖ 2. yüzyıl boyunca da Roma halkı tarafından talep görmesi ve soylu kişiler arasında bir rekabet ortamına dönüşmesi, Roma senatosunun duruma müdahil olmasını gerektirmiştir.

⁶⁶ Uzunaslan 2005: 19-20.

⁶⁷ Özkan 2017: 32.

⁶⁸ Malay-Sılay 1990: 8.

⁶⁹ Uzunaslan 2005: 20.

Bu nedenle Roma senatosu, MÖ 154 yılında gladyatör oyunlarını Roma gösterilerinin bir parçası olarak kabul etmiştir. Bu süreçte ilk olarak; P. R. Rufus ve G. Manlius adlı iki memur, Roma senatosu tarafından gladyatör oyunları ile ilgilenmek üzere görevlendirilmiştir. Bunun yanı sıra gladyatör oyunlarının düzenlenmesi, düzenleyen kişilerin yetkileri ve benzeri birçok konuda alınan kararları içeren *leges gladiatoriae* adlı yasalar oluşturulmuştur⁷⁰. Bazı araştırmacı ve yazarlar, Roma senatosunun bu kararı almasının ardında farklı nedenler olduğunu düşünmektedirler. Bu nedenlerin başında halk arasında popüler olan bu oyunları yasallaştırarak halkın desteğini kazanmak vardır. Gladyatör oyunlarının Romalıları askerliğe özendirmek ve halkı Yunan türü oyunlardan uzaklaştırmak için kullanıldığı da düşünülmektedir⁷¹.

Gladyatör yasalarının ilk haline göre dileyen her Roma vatandaşı gladyatör oyunları düzenleyebilirdi. Elbette bu kişilerde oyunları düzenleyebilecek maddi gücün bulunması gerekiyordu. Bu imkâna sahip *lanista* unvanı verilen kişiler, *familia gladiatoriae* adı verilen gladyatör takımları kurup, gladyatörlerin eğitim almalarını da sağlıyorlardı. Bu takımlarda köleler kadar gönüllü gladyatörler de yer almaktaydı. Gladyatör oyunları düzenleyen kişilere ise *editor muneris* deniliyordu. Bu *editor*'lar gösteri düzenleyecekleri zaman bir *lanista* ve ekibine para ödemesi gerekiyordu. Bunun yanı sıra bir *lanista* aynı zamanda bir *editor* da olabilirdi. Köle olmamak koşuluyla deneyimli bir gladyatör de *lanista* ve *editor* olabilmekteydi⁷².

Gladyatör oyunlarının yasallaşmaya başladığı bu ilk yıllarda *familia gladiatoriae*'larda bulunacak gladyatörler için henüz bir sayı kısıtlaması bulunmuyordu. *Lanista*'lar maliyeti daha az olduğu için köle pazarlarından satın aldıkları köleleri arenaya çıkmak üzere eğitiyorlardı. *Auctorati* adı verilen gönüllü gladyatörler ise doğuştan özgür veya azat edilmiş kölelerden oluşmaktaydı. Bu kişilerin gladyatör takımlarına girebilmeleri için önce bir *lanista* ile anlaşma yapmaları ve daha sonra bu anlaşmanın *pleb*⁷³ meclisinde onaylanması gerekiyordu. Bu gönüllü kişiler eğitimlerini tamamladıklarında arenada başlarına gelebilecek her türlü olayı kabul ettiklerine dair bir taahhütname daha imzalıyorlardı. Bu kişiler resmiyette özgürlüklerini kaybetmeseler de

⁷⁰ Malay-Sılay 1990: 8-9.

⁷¹ Malay-Sılay 1990: 8.

⁷² Wisdom 2001: 185.

⁷³ Roma vatandaşları başlıca iki gruba ayrılıyordu: *Patricii*'ler ve *Pleb*'ler. *Patricii*'ler yasalar önünde tam haklara sahipken, küçük toprak sahibi olan, ticaretle ve sanatla uğraşan *Pleb*'ler ise daha az haklara sahip vatandaşlardı. Bu vatandaşlardan oluşan meclise ise *Pleb Meclisi* denilmekteydi. (Atlan 2014: 18-19.)

taahhüt boyunca bağlı bulunduğu *lanista*'nın kölesi gibi yaşıyorlardı. Özgür insanları bu yola iten başlıca iki neden vardı. Bu nedenlerden ilki şan ve şöhret sevdasıdır. Çünkü arenada başarılı olan gladyatörler, seyircilerin gözünde de büyük bir üne sahip oluyorlardı. Özgür insanların arenaya çıkmasındaki ikinci neden ise bu insanların ekonomik sıkıntılar çekmesidir. Gladyatör oyunlarının bu süreçte bir iş kolu haline dönüşmesi işsizlik çeken insanlar için de bir umut olmuştur⁷⁴.

Bu süreç içerisinde gladyatör oyunlarının seyrini değiştiren bir başka olay ise *venatio* adı verilen vahşi hayvan dövüşlerinin de ilk kez Roma'da uygulanmaya başlamasıdır. *Naturalis Historia* adlı eserinde Yaşlı Plinius, Roma'da düzenlenen ilk *venatio*'nun Publius Scaevola'nın oğlu Quintus Scaevola tarafından onun *aedil*⁷⁵ olduğu dönemde (MÖ 104) gerçekleştirildiğini söylemektedir. Birkaç aslanın yer aldığı bu ilk gösterinin ardından diktatörlük de yapmış olan Sulla'nın *praetor*'luğu⁷⁶ sırasında (MÖ 97) yüz tane yelesi aslanın yer aldığı bir gösteri düzenlediğini belirtmektedir. Daha sonrasında Pompeius Magnus'un MÖ 56'da üç yüz on beşi yelesi olmak üzere altı yüz aslanın bulunduğu bir *venatio* sergilediğini, Iulius Caesar'ın da MÖ 46'da dört yüz aslanlı bir gösteri sunduğunu anlatmaktadır⁷⁷. Bu oyunlarda yer alan vahşi hayvanların ticareti için de yasalarda bir düzenlemeye gidildiğini söylemektedir. Öncesinde Afrika'dan İtalya'ya hayvan ticareti yapmayı yasaklayan bir senato kararı bulunduğunu ancak halk *tribun*'u Aufidius tarafından *venatio*'larda dövüştürülmek üzere vahşi hayvan ticareti yapılmasına izin veren bir yasa çıkarıldığını anlatmaktadır⁷⁸. MÖ 42 yılına tarihlenen bir sikke üzerinde de *venatio* tasvirine rastlamak mümkündür. Ön yüzünde Roma senatörü Livineus Regulus'un başı yer alan bu sikkenin arka yüzünde iki adamın vahşi hayvanlarla mücadele ettiği görülmektedir. (Resim 3)

Spartacus'ün isyanı olarak da bilinen, MÖ 73-71 yılları arasında gerçekleşen İkinci Köle Ayaklanması da gladyatör oyunları hakkında çıkarılan yasaları etkilemiştir. Bu ayaklanma sırasında Capua'daki gladyatör okulundan ayrılan gladyatörler, başlarında Thrak kökenli Spartacus ile birlikte Vezüv yakınlarında toplanmışlar ve kendilerine karşı gönderilen Roma birliklerini yenmişlerdir. Spartacus'ün liderliğinde güney İtalya'ya

⁷⁴ Malay-Sılay 1990: 9-13; Shadrake 2005: 80.

⁷⁵ *Aedil*, şehirde inzibati sağlamak ve gösteriler düzenlemekle sorumlu bir devlet memurudur. (Atlan 2014: 50.)

⁷⁶ *Praetor*; devletin adli işlerinden sorumlu, ikinci derecede önemli memuriyet unvanı. (Atlan 2014: 29.)

⁷⁷ Plin. nat. 8, 20, 53; Malay-Sılay 1990: 103.

⁷⁸ Plin. nat. 8, 24.

dođru yol alan isyancıların sayısı her yerden gelen köleler ile birlikte kırk bin kişiye kadar yükselmişti. Birçok cephede verilen mücadelenin galibi en nihayetinde Roma Senatosu olmuştur⁷⁹. Ancak bu olay, sağladığı gelir nedeniyle sayıları gittikçe artan gladyatör takımlarının ve bu takımlarda yer alan dövüş sanatında yetenekli gladyatörlerin, Roma yönetimi için bir tehdit teşkil ettiği gerçeğini de ortaya çıkarmıştır. On iki Caesar'ın yaşamı adlı eserinde Suetonius, Iulius Caesar'ın her yerden topladığı gladyatörlerin Caesar'ın rakiplerini ve karşıtlarını korkuttuğundan bahsetmektedir⁸⁰. Iulius Caesar'ın babasının cenazesi sırasında 640 gladyatörün dövüşeceği bir gösteri düzenleme çabası siyasi rakipleri tarafından endişe ile karşılanmıştır⁸¹. Bu nedenle Roma senatosu, MÖ 65 yılında çıkardığı bir yasa ile her gladyatör takımında en çok üç yüz gladyatörün yer alabileceğine karar vermiştir. Daha sonraları çok sayıda gladyatörün bir arada bulunmaları dahi tehlikeli bulunmuş ve gladyatörlerin birlikte yemek yemeleri bile yasaklanmıştır. Bir arada tutulan gladyatörlerin aynı dili konuşmuyor olmaları da dikkat edilen bir başka husustu. Bu dönemde gladyatörler üzerindeki denetim yetkisi ise *consul*'lerden alınıp Roma kentinin yönetiminden sorumlu *praefectus*'lara verilmiştir⁸².

Iulius Caesar döneminde böylesine etkili bir gücün yanlış ellerde bulunmaması için gladyatör oyunlarına dair alınan yeni bir karar ise sadece devletin yetki verdiği kişilerin, bu gösterileri düzenlemesine müsaade edilmesi olmuştur. Bu kararın öncesinde dileyen ve maddi gücü yeten her Roma vatandaşı gladyatör oyunu düzenleyebiliyorken bu karar sonrasında oyunlar tamamen senatonun denetiminde düzenlenmiştir⁸³. MÖ 46 yılında ise gladyatör oyunları düzenleyecek kişilerin senatodan izin almalarının yanı sıra kamu görevlerine seçilebilecek nitelikte olmaları gerektiği üzerine bir yasa daha çıkarılmıştır⁸⁴.

Eyaletlerde ise gladyatör oyunlarını düzenleyen kurallar hiçbir zaman bu kadar sıkı tutulmamıştır. Bu bölgelerde dileyen herkes bir gladyatör takımı kurabilir ve gösteri düzenleyebilirdi. Gladyatörlerin suça karışmamasından ise eyalet valileri sorumluydu⁸⁵. Bu süreç içerisinde imparatorluk için küçük ama Asia eyaleti için büyük bir olay ise MÖ

⁷⁹ Atlan 2014: 161-163.

⁸⁰ Suet. Cae. X.

⁸¹ Wisdom 2001: 7.

⁸² Malay-Sılay 1990: 9, 33.

⁸³ Hönle-Henze 1981: 24.

⁸⁴ Uzunaslan 2010: 73.

⁸⁵ Malay-Sılay 1990: 12.

69 yılında Roma orduları komutanı Lucullus'un, Ephesos'ta düzenlenen ilk gladyatör oyunlarını gerçekleştirmesidir⁸⁶.

2.2.2. Roma İmparatorluk Dönemi'nde Gladyatör Oyunları

2.2.2.1. İmparator Augustus'tan Septimus Severus'a kadar gladyatör oyunları

MÖ 27 yılında Iulius Caesar'ın yeğeni Octavian'ın, Augustus adını alması ve imparatorluğunu ilan etmesi ile Roma, imparatorluk dönemine girmiştir. Gladyatör oyunları da bu dönemle birlikte artık tamamen dinsel işlevini yitirmiş ve tam anlamıyla bir eğlence aracı olmuştur. İmparatorlar ve Roma yönetimi için ise bir propaganda ve Romanizasyon aracı olmaya devam etmiştir⁸⁷. Öyle ki İmparator Augustus, hükümranlığı boyunca yaptığı işleri kaleme aldığı ve en büyük propagandası olan *Res Gestae Divi Augusti* adlı eserinde dahi düzenlediği gladyatör oyunlarından bahsetmektedir. Bu eserinde üç kez kendi adına, beş kez de oğulları ve torunları adına gladyatör oyunları düzenlediğini ve bu oyunlarda yaklaşık on bin gladyatörün yer aldığını belirtmektedir⁸⁸. Tarihçi Suetonius da İmparator Augustus'un hükümranlığı sürecinde forumlarda, Circus Maximus'ta ve halkın oy kullandığı alanlarda gladyatör oyunları düzenlediğini söylemektedir⁸⁹. İmparator Augustus Dönemi'nde gladyatör oyunları üzerine yeni kurallar ve yasalar da çıkarılmıştır. Bu yasaların başında gladyatör takımlarında yer alacak gladyatör sayısına dair olan eski düzenlemedeki sayı kısıtlamasının, daha da aşağı çekilmesi yer almaktadır. Eskiden her gladyatör takımında üç yüz gladyatör bulunabiliyorken Augustus Dönemi'nde alınan karar ile bu sayı yüz yirmi çift yani toplamda iki yüz kırk gladyatör ile sınırlandırılmıştır. Bu dönemde ayrıca *Praetor*'lara eyaletlerdeki gladyatörleri toplama, eğitme ve yönetme yetkileri de verilmiştir⁹⁰. Augustus, *lanista*'ların gladyatör alıp satmak ve kiralamak için bürolar kurmasını ve bu tür ticaret işlerine girmesini de yasaklamıştır⁹¹.

⁸⁶ Plut. Luc. 23,1; Wiedemann, 1992: 43.

⁸⁷ Adkins-Adkins 2004: 388.

⁸⁸ Augustus IV 30-35.

⁸⁹ Suet. Aug. XLIII.

⁹⁰ Ville 1960: 286.

⁹¹ Malay-Sılay 1990: 10.

İmparator Augustus'un ölümü üzerine MS 14 yılında tahta çıkan halefi İmparator Tiberius da gladyatör oyunlarını desteklemeye ve düzenlemeye devam etmiştir. Tiberius'un hükümranlığı boyunca düzenlenen gladyatör oyunlarına dair bilgileri ise yine tarihçi Suetonius'tan öğrenmekteyiz. Suetonius'un aktardığına göre Tiberius Dönemi'nde bazı uçarı soylu gençler, onursuzluk damgası yeme pahasına şan ve şöhret sevdasıyla arenaya çıkma yasağını delmişlerdir⁹². Bu söylemden yola çıkarak daha önceki dönemlerin aksine Tiberius Dönemi'nde soylu ve özgür vatandaşlar için en azından suç işlemedikleri sürece arenaya çıkma yasağı uygulandığını düşünebiliriz. Bunun yanı sıra Tiberius, Augustus Dönemi'nde gladyatör takımları için uygulanan yüz yirmi çift sınırlamasını daha da aşağı çekmiştir ve MS 27 yılında Fidanea'daki ahşap bir *amphitheatrum*'un yıkılması üzerine getirisi kırk bin *sestertius*'tan⁹³ az olan gladyatör oyunlarının düzenlenmesini de yasaklamıştır⁹⁴.

MS 37 yılında Tiberius'un ölümü üzerine tahta çıkan İmparator Caligula, dengesiz kişiliğiyle meşhurdur. Bu dengesiz kişiliği onun döneminde düzenlenen gladyatör oyunlarına da yansımıştır. Caligula Dönemi'nde arenaya çıkan kişilerin sosyal statülerinde de değişiklik yaşandığı görülmektedir⁹⁵. Suetonius, Caligula'nın bu dengesiz kişiliğinden dolayı güçsüz vahşi hayvanları, bedenen çökmüş yaşlı gladyatörleri ve bedensel engelli soyluları da arenaya attığını söylemektedir⁹⁶. Gladyatör oyunlarını ve arenayı bir korku propagandası aracı olarak kullanan Caligula'nın zalimlikleri bunlarla da sınırlı değildir. *Venatio* gösterilerinde kullanılan vahşi hayvanların beslenmesi için gereken küçükbaş hayvanların pahalıya mal olmasından dolayı bu vahşi hayvanları suçlu insanlarla beslediği ve bu suçluları, işlenen suçun ağırlığına bakmaksızın rastgele bir şekilde seçtiği söylenmektedir. Düzenlediği oyunları beğenmeyenleri ve soylu sınıftan kendine rakip gördüğü birçok kişiyi de arenaya atmıştır. Hatta arenaya attığı bu kişilerden bir Roma atlısı, suçsuz olduğunu haykırınca adamın dilini kestirip tekrar arenaya attığı da bilinmektedir⁹⁷. Bir başka Romalı tarihçi olan Cassius Dio da Caligula Dönemi'nde senato kararıyla yirmi altı Roma atlısının ceza olarak arenaya çıkartıldığını

⁹² Suet. Tib. XXV.

⁹³ *Sestertius*, ¼ *Denarius* değerindeki Roma para birimi (Atlan 2014: 337.)

⁹⁴ Suet. Tib. XL.

⁹⁵ Uzunaslan 2005: 41.

⁹⁶ Suet. Cal. XXVI.

⁹⁷ Suet. Cal. XXVII, XXXV.

kaydetmektedir⁹⁸. Cassius Dio, arenada dövüştürülen tutsakların imparatora göre yetersiz kaldığı durumlarda seyirciler arasındaki alt tabakadan kişilerin de arenaya çıkartıldığını aktarmaktadır⁹⁹. Caligula'nın bu oyunlar sırasında halka bazen yiyecek dağıttığı bazen ise buğday ambarlarının kapısını kapatıp halkı açlıkla tehdit ettiği de bilinmektedir¹⁰⁰.

Tüm bu dengesiz davranışları sonucunda Caligula, rakipleri ve karşıtları tarafından MS 41 yılında öldürülmüş ve yerine amcası Claudius imparator ilan edilmiştir. Suetonius, İmparator Claudius'un da selefi Caligula gibi gladyatör oyunları düzenlemeye düşkün olduğunu anlatmakta ve bu dönemde düzenlenen oyunların içeriği hakkında bilgi vermektedir. Doğuştan engelli olan ve başta ailesi olmak üzere saray ahalisi tarafından pek ilgi görmeyen Claudius'un, halkın desteğini almak ve kendini sevdirmek için popüler olan gladyatör oyunlarını düzenlediği ve bu oyunlar sırasında halka ekmek dağıttığı bilinmektedir. Suetonius, Mars alanında düzenlenen bir gösteride gerçek savaşlardaki gibi bir kasabanın saldırılıp yağmalandığını ve bu gösteri sırasında Claudius'un seyirciler arasında komutan kıyafetiyle oturduğunu anlatmaktadır. Fucinus gölünden su boşaltılmadan önce de gölde bir *naumakhia* düzenlediğini aktarmaktadır. Bu gösteride Rodos ve Sicilya donanmalarını temsilen her bir donanmada üçer sıra kürekli on iki gemi bulunduğunu ve başlama işaretinin gölden yükselen mekanik bir gümüş boruyla verildiğini söylemektedir¹⁰¹. Suetonius, Claudius'un bu gösteriler aracılığıyla halka kendini sevdirmeye çalışmasının yanı sıra oyunlar sırasında bazen selefi Caligula kadar zalim de olabildiğini kaleme almıştır. Dövüş sırasında ayağı kayıp düşen gladyatörlerin öldürülmesini istediğini, gladyatörlerin üzerinde dövüştüğü *pegma* adı verilen hareketli mekanizmanın çalışmadığı bazı oyunlarda bu tür mekanizmalardan sorumlu görevlileri arenaya çıkarttığını söylemektedir¹⁰². Claudius Dönemi'nde yasada yapılan değişiklikler ile gladyatör gösterisi düzenleme yetkisi *praetor*'lardan alınıp *quaestor*'lara verilmiştir. Büyük gösterilerde ise en çok yüz yirmi gladyatörün yer almasına müsaade edilmiştir¹⁰³.

MS 54 yılında zehirlenerek öldürülen Claudius'un yerine evlat edindiği üvey oğlu Nero geçmiştir. Nero'nun da selefleri gibi gladyatör oyunlarını sevdiği bilinmektedir.

⁹⁸ Cass. Dio. 59, 10, 12.

⁹⁹ Cass. Dio. 59, 10, 3.

¹⁰⁰ Suet. Cal. XVIII, XXVI.

¹⁰¹ Suet. Cla. XXI.

¹⁰² Suet. Cla. XXXIV.

¹⁰³ Suet. Cla. XXIV.

Hatta öyle ki yemeklerini bile *naumakhia* için ayrılmış yerde yediği söylenmektedir¹⁰⁴. Öte yandan Nero'nun, MS 61 yılında suçluların arenada vahşi hayvanlar tarafından infaz edilmesi yöntemine yani *damnatio ad bestias'a* kısıtlama getirdiği de kayıtlara geçmiştir¹⁰⁵. İmparator Nero, Parth Kralı'nın onuruna sadece siyahi gladyatörlerden oluşan bir gösteri de düzenlemiştir¹⁰⁶. Ermeni Prensi Tiridates'in MS 66 yılında Roma'yı ziyareti onuruna düzenlediği gösteride ise siyahi kölelerin yanı sıra kadınları ve çocukları da dövüştürmüştür. Bu gösterilerde kadınların dışında *tunicati* adı verilen kadın kılığına girmiş erkeklerin de arenaya çıktığı bilinmektedir¹⁰⁷. Nero, gladyatör oyunlarından bağımsız birçok konuda da başta senato olmak üzere halk ve ordu tarafından sevilmeyen bir imparatordu. Bu nedenle senato tarafından *hostis* yani halk düşmanı ilan edilmiştir ve Mısır'a kaçma çabası sırasında Ostia limanında yakalanacağını anlayınca intihar etmiştir¹⁰⁸.

MÖ 68 yılında Nero'nun ölümü ile birlikte Roma'da Iulius-Claudiuslar hanedanının hükümranlılığı da son bulmuş ve Roma bir iç karışıklığa sürüklenmiştir. Bir Nero karşıtı da olan Servius Sulpicius Galba, MÖ 68 yılının Haziran ayında senato tarafından imparator ilan edilmiştir. Ancak Dört İmparator Yılı olarak da anılan MÖ 69 yılının ilk günü General Aulus Vitellius da ordusu tarafından imparator ilan edilmiştir. Bu durumun karşısında Galba, Vitellius'un önünü kesmek için aynı gün içinde Marcus Salvius Otho'yu *adoption*¹⁰⁹ yoluyla veliahttı olarak kabul ettiğini duyurmuştur. Bu olaydan tam on dört gün sonra veliaht ilan edilen Otho, İmparator Galba'ya suikast düzenler ve senatonun da onayıyla imparator olur. Eyalet yöneticileri tarafından imparatorluğu kabul görmeyen ve hâlihazırda kendini imparator ilan etmiş Vitellius'a karşı savaşmak zorunda kalan Otho, MÖ 69 yılının Nisan ayında Po vadisinde verdiği savaşı kaybeder ve intihar eder. Bu taht mücadelesinin galibi gibi duran İmparator Vitellius, bir süre sonra ordusu tarafından Alexandria'da imparator ilan edilen General Titus Flavius Vespasianus ile mücadele etmek zorunda kalır ancak bu mücadeleden galip çıkan taraf İmparator Vespasianus olur. Böylece Roma'da Flaviuslar Dönemi başlar¹¹⁰.

¹⁰⁴ Suet. Ner. XXVII.

¹⁰⁵ Shadrake 2005: 78.

¹⁰⁶ Malay-Silay 1990: 11.

¹⁰⁷ Wiedemann, 1992: 112.

¹⁰⁸ Özgan 2013: I, 258.

¹⁰⁹ *Adoption*, Latince'de evlatlığa kabul etmek anlamına gelir. (Alova 2013: 15)

¹¹⁰ Özgan 2013: II, 13-14.

Tarihçi Suetonius, Galba ve Otho dönemlerine dair gladyatör oyunları hakkında pek fazla bilgi vermemiştir. Vitellius hakkında ise gözdesi olan bir adamı, bir gladyatör takımına sattığına dair kısa bir anekdot vermektedir. Söz konusu imparatorların çok kısa süreli hükümdarlıklar sürdürdüklerini düşününce bu dönemde düzenlenen gladyatör oyunlarına dair bilgi eksikliğini olması gayet doğaldır. Bu imparatorlar gladyatör gösterileri düzenlemişler bile yaşanan iç karışıklıklar bu tür gösterilerin önüne geçmiş olabilir.

Flaviuslar Dönemi'nde gladyatör oyunları ile ilgili yaşanan gelişmelerden biri Flavianus *amphitheatrum* 'udur. (Resim 4-5) İmparator Vespasianus Dönemi'nde, MS 72 yılında inşasına başlanan bu *amphitheatrum*, devasa yapısı nedeniyle Colosseum adıyla da bilinmektedir. İnşası uzun yıllar süren bu *amphitheatrum* MS 79 yılında Vespasianus'un veliahtı olarak tahta geçen oğlu İmparator Titus Dönemi'nde tamamlanmıştır. Suetonius, İmparator Titus'un Colosseum'un açılışında *venatio* ve *naumakhia*'nın da dâhil olduğu görkemli bir gösteri düzenlediğini söylemektedir¹¹¹. Düzenlediği gösterilerden birinde dişi bir hayvanın doğum anını sergilediği de bilinmektedir¹¹². Suetonius, İmparator Titus'un gladyatör gösterileri sırasında halktan biri gibi taraf tuttuğunu ve halkın isteklerini de gözettiğini belirtmektedir¹¹³. İmparator'un *amphitheatrum*'u propaganda amacı ile kullandığını da görmekteyiz. Düşmanlarını gösteriler sırasında yanında oturtması¹¹⁴ da kendisine karşı olanların başına neler geldiğini göstermek için yaptığına yorulabilir. MS 81 yılında İmparator Titus'un ölümünün ardından tahta kardeşi Domitianus geçmiştir. Domitianus'un da selefleri gibi gladyatör oyunları düzenlediği ve oyunlar sırasında halka ekmek dağıttığı bilinmektedir. Düzenlenen bu oyunlarda kadınları¹¹⁵ ve cüceleri¹¹⁶ dövüştürdüğü de tarihi kayıtlara geçmiştir. Domitianus Dönemi'nden itibaren ise Roma'da gladyatör oyunları sadece imparator tarafından ya da onun adına akrabaları ve *magistrat*'lar tarafından düzenlenmiştir¹¹⁷. Senato tarafından pek sevilmeyen İmparator Domitianus, MS 96 yılında kendi sarayının hizmetlileri ve gladyatörler tarafından öldürülmüştür¹¹⁸.

¹¹¹ Suet. Ner. VII.

¹¹² Wiedemann 1992: 61.

¹¹³ Suet. Ner. VIII.

¹¹⁴ Suet. Ner. IX.

¹¹⁵ Suet. Gal. IV.

¹¹⁶ Malay-Sılay 1990: 11.

¹¹⁷ Wiedemann 1992: 8.

¹¹⁸ Özgan 2013: II, 37.

Domitianus'un öldürülmesi ile Flavianus hanedanlığı da sona ermiş ve ardından senato tarafından Marcus Cocceius Nerva imparator ilan edilmiştir. Domitianus oldukça savurgan bir imparator olduğu için ardında ekonomik açıdan sıkıntıda bir ülke bırakmıştı. Bu nedenle Nerva Dönemi'nde bir takım tasarruf önlemleri alındı¹¹⁹. Bu önlemlerin arasında oldukça maliyetli olan gladyatör gösterilerinin düzenlenmemesi de vardır. Bazı araştırmacılar bu dönemde gösterilerin düzenlenmemesini Nerva'nın oyunları yasaklama isteğine yorumlasa da bu durumun ekonomik nedenlerle yapılmış olması daha muhtemeldir¹²⁰. Nerva'nın böyle bir amacı varsa bile iki yıl süren hükümranlılığı buna elvermemiştir. Kendisiyle başlayan Beş İyi İmparator Dönemi boyunca da gladyatör oyunları sergilenmeye devam edilmiştir. Nerva'nın *adoptiv* oğlu ve MS 98 yılında tahta çıkan İmparator Traianus'un da kazandığı zaferlerin ardından gladyatör oyunları düzenlediği görülmektedir. Özellikle 2. Dacia zaferinin ardından veliahttı Hadrian tarafından onun onuruna MS 107 yılında Colosseum'da dört ay süren bir gösteri düzenlendiği ve on bin gladyatörün yer aldığı bu gösteride yüzlerce gladyatörün öldüğü¹²¹ ve on bir bin vahşi hayvanın katledildiği kayıtlara geçmiştir¹²². Hadrianus, imparator olduktan sonra gladyatör oyunlarının düzenlenişi hakkında da bir takım kararlar almıştır. Bu kararlardan biri; kölelerini gladyatör yapmak isteyen efendilerin, bu isteğini nedenleriyle birlikte *magistratus*'a bildirmeleri gerekliliğidir. Gladyatör olacak köleler hakkında aldığı bir diğer karar ise arenada dövüşmeye uygun olmayan fiziksel yapıdaki kölelerin seçilmemesi yönündedir¹²³.

Edebi eserlerini Traianus ve halefi Hadrianus'un dönemlerinde vermiş olan ünlü hiciv yazarı Decimus Iunius Iuvenalis'in ilk kez dile getirdiği *panem et circenses* geleneği de gladyatör oyunlarının Roma yönetimi için önemini anlamamız açısından önemlidir. Iuvenalis, ekmek ve oyunlar anlamına gelen bu deyim ile Roma imparatorlarının ve senatörlerinin işsiz ve aç olan halkı oyalamak ve isyan etmemelerini sağlamak için bu oyunları düzenlediklerini ve oyunlar sırasında ekmek ve benzeri yiyecekler dağıttıklarını iddia etmektedir¹²⁴. Gladyatör oyunlarının bu noktaya kadar verdiğimiz tarihçesinde de bu duruma birçok örnek görmek mümkündür. Bu iddiaya insan biyolojisi açısından

¹¹⁹ Cass. Dio 68, 1-2.

¹²⁰ Wiedemann 1992: 135.

¹²¹ Wisdom 2001: 8.

¹²² Wiedemann 1992: 11.

¹²³ Malay-Silay 1990: 12.

¹²⁴ Iuv. X.; Gür 2010: 64.

bakıldığında da mantıklı olduğu görülmektedir. Çünkü gladyatör oyunları ve benzeri bir gösteriyi izleyen seyircilerin vücudunda adrenalin hormonu salgılanmaya başlar ve bununla birlikte mide ve bağırsak hareketleri azalır ve kan şekeri artar. Bu durum bazı insanlarda açlığını unutmaya ve iştahsızlığa dönüşebilir¹²⁵. İnsanların açlığı unutmak için oyunlar oynaması ve izlemesi fikri İuvenalis'ten çok daha önce Herodotos tarafından da dile getirilmiştir. Herodotos'un anlatımına göre Etruria'nın kolonileştirildiği dönemde Lydia'yı korkunç bir kıtlık sarmıştır. Açlıklarını unutmak için çare arayan Lydialılar ise bu çareyi türlü oyunlar icat etmekte bulmuşlardır. Böylece iki günden birinde oyun oynarken diğerinde yemek yemişler ve bu şekilde tam on sekiz yıl yaşamışlardır¹²⁶. Ancak Herodotos'un bu bahsinde geçen Lydialıların oynadığı oyunların, gladyatör oyunları ile alakası bulunmamaktadır. Lydialılar top oyunları, zar ve aşık kemiği oyunları gibi oyunlar oynamışlardır. Yine de oyunların açlığı unutmak için oynanmasına dair ilginç bir örnek sunmaktadır.

MS 138 yılında tahta çıkan müşterek imparatorlar Antoninus Pius ve Lucius Verus Dönemi'nde basılan paralar üzerinde ise MS 149'dan itibaren düzenlenen *venatio*'larda yer alan fil, sırtlan, aslan, kaplan, gergedan, timsah ve hipopotam gibi vahşi hayvan tasvirleri yer almaktadır. (Resim 6) Bu dönemde *venatio* için getirilen bir düzenlemeye göre ise köle sahipleri, köleleri suç dahi işlemiş olsa onları *venatio*'larda dövüşmek üzere satamıyorlardı¹²⁷.

Marcus Aurelius ve Commodus'un ortak imparator olduğu dönemde (MS 177-180) daha ucuza gladyatör temin edilmesi için *lanista*'ların *fiscus*'a¹²⁸ verdikleri vergi kaldırılmıştır¹²⁹. MS 180 yılında İmparator Marcus Aurelius'un ölümü üzerine İmparator Commodus'un tek başına hüküm sürmesiyle birlikte Beş İyi İmparator Dönemi de sona ermiştir. Çünkü İmparator Commodus, selefleri gibi iyi bir imparator olmak yerine dengesiz karakterleriyle hatırlanan imparatorlar Caligula ve Nero'ya benzemektedir. Hatta onlardan daha fazla gladyatör oyunlarına düşkün olduğu da bilinmektedir. Öyle ki tarihçi Cassius Dio, imparatorun gladyatör olarak arenada dövüşüğünü söylemektedir¹³⁰.

¹²⁵ Bilge 1979: 41.

¹²⁶ Hdt. 1-94.

¹²⁷ Wiedemann 1992: 60-76.

¹²⁸ *Fiscus*, Latince'de kamu hazinesi anlamına gelmektedir. (Alova 2013: 242.)

¹²⁹ Uzunaslan 2005: 29.

¹³⁰ Cass. Dio 73, 17.

Bu nedenle Commodus, Roma tarihinde arenaya çıkan ilk imparator olmuştur. Ancak Commodus'un arenada dövüştüğü sırada seyircilerin arenadan çıkartıldığı ve imparatorun *rudis* adı verilen ahşap bir antrenman kılıcıyla dövüştüğü de iddia edilmektedir¹³¹.

Farklı kaynaklarda ise Commodus'un seyirciler arenada iken dövüştüğü ancak rakiplerinin seyirciler arasından seçilmiş çoğunlukla deneyimsiz kişiler olduğu belirtilmektedir. Bu kişiler dövüş konusunda deneyimli olsalar dahi karşılarında bir imparator olduğu için Commodus'a yenilmek zorunda hissetmiş olmalı¹³². Commodus'un düzenlediği gladyatör oyunları vahşilik ve acımasızlıkta da Caligula Dönemi'nin oyunlarına benzemektedir. Cassius Dio, İmparator Commodus'un, bacaklarını kaza veya hastalık sonucu kaybetmiş insanları dizlerinden bağlatarak dev bir yılan şeklinde arenaya sürdüğünü ve kendilerini savunmaları için sadece ellerine sünger verdiğini aktarmaktadır¹³³. İmparator Commodus birçok kez vahşi hayvan gösterilerine de katılmıştır. Katıldığı bu gösterilerde geyik, ceylan, devekuşu gibi hayvanları arenadayken öldürdüğü söylenirken ayı, kaplan ve benzeri daha yırtıcı hayvanları ise parmaklıkların ardındayken ya da yüksek bir platformun üzerindeyken öldürdüğü bilinmektedir¹³⁴. Yarattığı korku imparatorluğunda birçok düşman da edinen İmparator Commodus, banyo yaptığı sırada Narcissus adlı bir gladyatör tarafından boğularak öldürülmüştür¹³⁵.

İmparator Septimus Severus'un da gladyatör oyunlarından hoşlandığı bilinmektedir. Commodus'un yaptığı gibi arenada dövüşmeyi de sevdiği ancak bacakları güçsüzleşmeye başlayınca bu alışkanlığını bırakmak zorunda kaldığı söylenmektedir¹³⁶. Septimus Severus Dönemi'nde bazı gençlerin askerliklerini gladyatör okulları olan *ludus*'larda yaptıkları görülmektedir. Kadınların arenaya çıkması konusunda da yeni bir karar alınmıştır. Daha öncesinde arenada dövüşebilen kadınların bu dönemden itibaren arenaya gladyatör olarak çıkmalarının yasaklandığı kayıtlara geçmiştir¹³⁷. Gladyatör

¹³¹ Uzunaslan 2005: 31.

¹³² Meijer 2008: 50.

¹³³ Cass. Dio 73. 20; Uzunaslan 2005: 42.

¹³⁴ Meijer 2008: 47-48.

¹³⁵ Cassius Dio, orijinal metinde Narcissus'tan “γυμναστήν” (*gymnasten*) yani atlet olarak bahsetmektedir. Ancak Romalıların atletik gösterilerden ziyade gladyatör gösterilerine ilgi duydukları düşünüldüğünde ve gladyatörlerin suikastçı olarak kullanıldığı da bilinmekte olduğundan Narcissus'un bir gladyatör olması daha muhtemeldir. (Cass. Dio 73, 22.)

¹³⁶ Meijer 2008: 48.

¹³⁷ Malay-Sılay 1990: 13.

oyunları İmparator Septimus Severus'tan sonra da uzun bir süre popülerliğini korumaya devam etmiş ve daha sonra ortadan kalkmıştır.

2.2.2.2. *Gladyatör Oyunlarının Sona Ermesi*

MS 3. yüzyılda ekonominin kötüye gitmesiyle birlikte büyük çapta oyunlar düzenlenemese de halk gladyatör oyunlarına hala ilgi gösteriyor ve oyunlar da imparatorluğun gücünü sergilemeye devam ediyordu¹³⁸. Bu dönemde imparatorluk sınırlarında görülen bazı sorunlar nedeniyle düzenlenen seferlerden önce ve kazanılan zaferlerden sonra gladyatör oyunları düzenlemek halkın ve ordunun bozuk moralini düzeltmek için etkili oluyordu¹³⁹. MS 4. yüzyıla geldiğimizde ise toplumun kültüründe bir başka devinim olan Hristiyanlığın yükselişini görmekteyiz. Hristiyanlık düşüncesine göre, gladyatör oyunları akıl almaz ve insanlık dışı bir gösteri türüydü. Elbette gladyatör oyunlarına karşı bu bakış açısı ilk kez görülmüyordu. Hristiyanlığın yayılmasından çok daha önceleri, bu oyunların ilk kez yaygınlaşmaya başlamasından beri bu tür tepkiler Yunan ve Romalı yazarlar, düşünürler ve aydın kesim arasında oldukça sık görülmekteydi¹⁴⁰. Ancak ne yazık ki tarihin hiçbir döneminde aydın kesim toplumda çoğunluk durumunda olamamıştır. Haliyle bu yazarlardan ne kadar tepki gelmiş olursa olsun, çoğunlukta olan sıradan halk, gladyatör oyunlarına ilgi göstermeye ve bu oyunları talep etmeye devam etmiştir.

Hristiyanlık, bu noktada sıradan halkın arasında yayılmasıyla da gladyatör oyunlarına gösterilen tepkilerin toplum genelinde yaygınlaşmasına neden olmuştur. Hristiyanların gladyatör oyunlarına karşı olan tepkisinde inançlarının etkisi olduğu kadar Roma'nın ilk başlarda Hristiyanlara karşı zulüm etmesi de etkili olmuştur. Birçok Hristiyan, arenada öldürülmüştür ve haliyle Hristiyan bakış açısına göre arenada şehit edilmişlerdir. Bu nedenle de Hristiyanlar *venatio*'lardan çok *munera*'lara tepki göstermişlerdir. Hristiyanlığın gladyatör oyunlarına karşı olmasının bir diğer nedeni de arenaya sürülen Hristiyanların, dövüşerek halkın ve imparatorun merhametini kazanıp canlarının bağışlanmasını ümit etmeleridir. Çünkü Hristiyanlık öğretisine göre

¹³⁸ Meijer 2008: 159.

¹³⁹ Uzunaslan 2005: 48.

¹⁴⁰ Özkan 2017: 34.

insanoğlunun kurtuluşu halkın ve imparatorun elinde olamazdı. Sadece Tanrı, insanları bağışlar ve sonsuz hayat verir¹⁴¹.

MS 1 Ekim 325 yılında Hristiyanlara karşı sempati besleyen İmparator Constantinus tarafından çıkarılan bir karar ile suçluların arenalarda dövüştürülmeleri yasaklanmış ve bunun yerine cezalarını devletin maden ocaklarında çalışarak çekecekleri belirtilmiştir. İmparator Constantinus'un bu kararında Hristiyan din adamlarının yaptığı baskıların da etkili olduğu düşünülmektedir. Ancak bu kararın sadece imparatorluğun doğusunda işlediği görülmektedir. Çünkü MS 4. yüzyıl boyunca imparatorluğun batısında gladyatör oyunlarının hala ilgi gördüğü ve *ludus*'ların gladyatör yetiştirmeye devam ettikleri bilinmektedir¹⁴². İmparatorun bu kararı sadece maden ocağında çalıştıracak işçi bulmak için verdiği de iddia edilmektedir. Çünkü MS 328 yılında imparatorluğun doğusunda Antiochia'da düzenlenen gladyatör oyunlarına Constantinus'un itiraz etmediği, ondan sonra gelen imparatorların da gladyatör oyunlarına göz yumduğu görülmektedir¹⁴³.

MS 393 yılında İmparator Theodosius, Hristiyanlığı devletin resmi dini ilan etmiştir. Theodosius'un oğlu ve halefi İmparator Honorius'un ise MS 399 yılında gladyatör okullarını kapatmaya yönelik bir karar aldığı bilinmektedir. Alınan bu karar ile birlikte arenada yer alan eğitimli gladyatör sayısı da azaldığı için gladyatör gösterilerinin kalitesinde de bir düşüş yaşanmıştır. MS 404 yılında Anadolu'dan Roma'ya gelen Telemachus adlı bir rahip, gösteri sırasında arenaya atlayıp gladyatörlerin dövüşmesini engelleyince seyircilerin tepkisi ile karşılaşmış ve linç edilmiştir. Bu olaya kızan İmparator Honorius, Roma'da gladyatör oyunlarını yasaklamışsa da bu yasak uzun vadeli olmamış ve ilerleyen yıllarda da gladyatör oyunları düzenlenmeye devam edilmiştir. Gladyatör oyunlarının sonunu da yasaklar değil insan doğası getirmiştir. Gladyatör oyunları da popüler olan her şey gibi doruk noktasına ulaştıktan sonra kazandığı ilgiyi kaybetmeye başlamış ve sonunda ortadan kalkmıştır. Öyle ki MS 440 yılına geldiğimizde her türlü gösteriye karşı olan Piskopos Salvianus, gösteriler konusunu ele aldığı bir çalışmada gladyatör oyunlarından hiç söz etmez. Bu durum gladyatör oyunlarının bu dönemlerde tamamen kenara itildiğini ve bırakıldığını göstermektedir. Öte yandan vahşi hayvan gösterilerinin bir süre daha devam ettiği görülmektedir. İnsanların hayvanlar ile

¹⁴¹ Meijer 2008: 165.

¹⁴² Uzunaslan 2005: 49.

¹⁴³ Meijer 2008: 165.

arenada mücadelesi MS 6. yüzyılın başlarında yasaklanmıştır. Ancak yine bu döneme tekabül eden MS 536 yılında İmparator Iustinianus'un bir av gösterisi düzenlediği de bilinmektedir. Gösterilerin bu son parçası da zaman içerisinde popülarlığını tamamen yitirerek ortadan kalkmıştır¹⁴⁴.

¹⁴⁴ Meijer 2008: 165-168.

3. GLADYATÖR OYUNLARI VE MEKÂN İLİŞKİSİ

3.1. GLADYATÖR OYUNLARININ ERKEN DÖNEMLERİNDE MEKÂN

Gladyatör oyunlarının ortaya çıktığı dönemlerde sadece bu iş için tasarlanmış bir mekândan söz etmek pek mümkün değildir. Çünkü bu oyunların çıkış noktasında elinde kılıç olan iki veya daha fazla kişinin karşılıklı dövüştüğü *munus*'lar yer alır. Haliyle gladyatörlerin rahatça dövülebilecekleri kadar geniş bir alan bu iş için fazlasıyla yeterlidir. Seyirciler ise dövüşen gladyatörlerin etrafına toplanıp bu vahşi gösteriye rahatça tanık olabiliyorlardı¹⁴⁵.

Oyunların erken dönemlerindeki bu durumunu tarihçi Titus Livius'un Kartacalı komutan Hannibal'e dair anlattığı bir olaya benzetebiliriz. Hannibal da esir aldığı düşman askerlerini dövüştürmek için bir mekâna ihtiyaç duymamış ve onları çember şeklinde dizdiği askerlerinden oluşan bir seyirci güruhunun ortasında dövüştürmüştür¹⁴⁶. Elbette burada verdiğimiz örnek teknik olarak bir gladyatör dövüşü değildir ancak uygulanış açısından oldukça benzerdir ve gladyatör oyunlarının henüz bir gösteri haline gelmediği dönemlerde bu şekilde sergilenmiş olması muhtemeldir.

Gladyatör oyunlarının çıkış noktasının cenaze törenleri olması erken dönem oyunlarının mezarlıklarda yapıldığı görüşüne de yol açmıştır. Romalı şair Ausonius, Iunius Brutus Pera'nın cenazesi için Roma'da düzenlenen ilk gladyatör gösterisinin mezar başında yapıldığını iddia eder¹⁴⁷. Ancak Ausonius, bu sözleri bahsi geçen gösteriden yaklaşık altı yüzyıl sonra yazmıştır ve bu gösteride yer alan gladyatörlerin *Thrax* tipinde olduğunu söylemiştir. Bu anakronik bir hatayı da beraberinde getirmekte ve yazarımızın güvenilirliğini sorgulatmaktadır¹⁴⁸. Çünkü *Thrax* tipindeki ilk gladyatörler, Pontus Kralı Mithridates Eupator'un ordusunda Roma'ya karşı savaşan Thrak kökenli askerlerin arenaya çıkarılarak cezalandırılması sonucu MÖ 1. yüzyılda ortaya çıkmıştır¹⁴⁹. Bu nedenle MÖ 264 yılında düzenlenen ilk oyunda yer alamazlar. Elbette Ausonius'un söyleminin baştan aşağıya yanlış olduğunu iddia etmek haksızlık olur. Erken dönemdeki oyunların mezarlıkta düzenlenmesi konusunda haklı olabilir.

¹⁴⁵ Meijer 2008: 84.

¹⁴⁶ Liv. XXI, 42-43.

¹⁴⁷ Auson. XV, 35-37.

¹⁴⁸ Dunkle 2013: 12.

¹⁴⁹ Malay-Sılay1990: 19.

3.2. GLADYATÖR OYUNLARININ DÜZENLENDİĞİ YAPILAR

Gladyatör oyunlarının Roma kültürüne girip yaygınlaşmaya başlamasıyla birlikte mekân ihtiyacı da artmış olmalıdır. Özellikle oyunların cenaze töreni ile bağlantısı azalıp eğlence unsuru olarak görülmesi ve daha sistemli bir hale gelmesiyle de bu oyunlar için tasarlanmış planlı bir mekân ihtiyacını doğurmuştur. Bunun için çoğunlukla hâlihazırda var olan mekânlar bu oyunlara uygun olacak şekilde renöve edilmişlerdir ya da *amphitheatrum* gibi tamamen bu iş için tasarlanmış yeni yapılar inşa etmişlerdir.

3.2.1. Forum

Gladyatör oyunlarının Roma'da ilk kez düzenlenmeye başladığı yıllarda bu gösterilerin Roma kent yaşamının merkezi olan meydanlarda yani *forum*'larda¹⁵⁰ (Resim 7) düzenlendiği Suetonius¹⁵¹ ve benzeri birçok antik yazardan öğrenilmektedir. Ausonius, her ne kadar ilk gösterinin mezar alanında yapıldığını söylese de Romalı yazar Valerius Maximus, MÖ 264 yılında Roma'da düzenlenen ilk gladyatör gösterisinin *Forum Boarium*'da¹⁵² yapıldığından bahseder. Böyle bir durumda arena ya Hannibal örneğindeki gibi ayakta duran seyircilerin ortasındaki bir alandan ibaret olmalıdır ya da seyircilerin oturduğu taşınabilir ahşap sıralar ile çevrelenmiş olmalıdır¹⁵³.

Gladyatör oyunlarının uzun bir süre *forum*'larda düzenlendiğine dair en önemli anlatımı Romalı ünlü mimar Vitruvius'un eserinden okumaktayız. Vitruvius, "*De Architectura*" adlı eserinde Roma *forum*'unun Yunan *agora*'larından farklı olması gerektiğini, çünkü *forum*'da gladyatör oyunu düzenlemenin Romalılara atadan kalma bir gelenek olduğunu söyler. Bu nedenle de forum inşa ederken gösteri alanı çevresindeki sütun aralıklarının epeyce geniş bırakılmasını ve çevre binaların üst katlarına balkon yapılmasını tavsiye eder¹⁵⁴. Vitruvius'un *Maeniana superiora* dediği bu balkonlar gladyatör gösterileri sırasında izleyicilere kiralanabiliyordu. Bu balkonları tanımlamak

¹⁵⁰ *Forum*, bir Roma kentinin dini, ticari ve siyasi merkeziydi. Portikolar ile çevrili açık bir alan şeklinde olan bu mekân pazar yeri, resmi, hukuki ve genel işler için bir toplantı alanı olarak da kullanılıyordu. *Forum*'un çevresi ise çeşitli dükkânlar ile çevrili olurdu. (Er 2012: 132-133.)

¹⁵¹ Suet. Ca. XXXIX.

¹⁵² *Forum Boarium*, Roma şehrinin Capitol, Palatin, Aventin tepeleri ve Tiber nehri arasında yer alan ve sığır pazarı olarak işlev gören ticari bir bölgedir. (Atlan 2014: 16, 288; Gates 2017: 452.)

¹⁵³ Welch 2007: 30.

¹⁵⁴ Vitr V, I, 1-2.

için kullanılan kelime, sonraları taştan yapılmış *amphitheatrum*'larda yine izleyicilerin oturması için yapılmış sıraları adlandırmak için de kullanılmıştır¹⁵⁵.

3.2.2. Tiyatro

3.2.2.1. Antik Roma Tiyatrosu

Gladyatör oyunlarının halk tarafından benimsenmesi ve Roma eğlence anlayışının bir parçası haline gelmesi ile birlikte oyunlar daha planlı bir şekilde düzenlenmeye başlamıştır. Tüm bu sistematikleşme de planlı bir mekân ihtiyacını arttırmıştır. Çünkü seyircilerin konforu, gladyatörlerin arenaya çıkışı, vahşi hayvan gösterilerinde güvenliğin sağlanması ve benzeri birçok konu mekân ile ilintilidir. Gladyatör oyunları için kullanılan mekânların başında da tiyatrolar gelir¹⁵⁶.

Tiyatro kültürü, tiyatroların gladyatör oyunları amacıyla kullanılmasından çok daha öncesinde Etrüsklerden Roma'ya geçmiştir. Titus Livius'un bu konudaki bir anlatımına göre; MÖ 364 yılında Roma'da yaşanan bir veba salgını sonucu Romalılar, tanrıların öfkesini dindirmek adına Etrüsklerden tiyatro oyuncuları, dansçılar ve müzisyenler getirmişlerdir¹⁵⁷. Tiyatro kültürünün de bu olay sonucunda Roma'ya geçtiği düşünülmektedir. Bir gösteri türü olan tiyatro ile birlikte tiyatro yapısının da bu yol ile Roma'ya geldiği iddia edilebilir. Muhtemelen Roma'ya tiyatroyu getiren Etrüsklü sanatçılar, yanlarında taşınabilir portatif ahşap oturma sıralarını (Resim 8) ve sahneyi de getirmiş olmalıdırlar. Bu ahşap sahne ve sıralardan meydana gelen geçici tiyatrolar, Roma tarihinde uzun süre kullanımda kalmıştır. Romalı tarihçi Tacitus'un yerleşik tiyatroların her yıl bir geçici tiyatro yapmaktan daha ucuza mal olacağı fikri¹⁵⁸ diğer Romalıların da aklına gelmiş olmalı ki geçici ahşap tiyatrolar, taş tiyatroların yapımı ile birlikte gözden düşmeye başlamıştır¹⁵⁹.

İtalya coğrafyasındaki en erken döneme ait yerleşik taş tiyatrolar MÖ 2. yüzyılın ortalarına tarihlendirilmektedir. Ancak bu erken dönem yapıları çoğunlukla Gabii'deki tiyatro (Kat. 1) gibi tapınak kompleksinin bir parçası halindedir ve sadece dini törenlerde

¹⁵⁵ Welch 1999: 32.

¹⁵⁶ Sear 2006: 15-17.

¹⁵⁷ Liv. VII, 2; Brockett 2000: 60.

¹⁵⁸ Tac. Ann. 14. 20.

¹⁵⁹ Thorpe 2012: 74.

müzik çalınır, dans edilmesi için kullanılmıştır¹⁶⁰. Roma tiyatrosu kültüründeki kaba saba komedilerin, tüllere bürünmüş çıplak dansçıların yer aldığı gösterilerin ve kanlı gladyatör dövüşlerinin bu tür bir yapıda sergilendiğini iddia etmek güçtür. Bu tür gösteriler için taştan inşa edilmiş ilk Roma tiyatrosu MÖ 55 yılında Roma’da yapılmıştır. Iulius Caesar’ın rakibi politikacı Gnaeus Pompeius Magnus tarafından yaptırılan bu tiyatronun inşasında Lesbos’taki (Midilli) Helenistik tiyatro örnek alınmıştır. Bu ilk taş tiyatronun ardından MÖ 13 yılında iki taş tiyatro daha yapılmıştır. Bu tiyatrolardan biri Augustus’un evlatlığı adına yaptırdığı Marcellus tiyatrosudur. (Kat. 2) Marcellus tiyatrosu, 37 metre çapında ve yarım daire şeklinde bir *orchestra*’ya sahipti. Roma tiyatrolarında alışlageldiği üzere *scaenae frons* ile *cavea*’yı arkadan çevreleyen cephe duvarı bir bütün halindeydi. Üç kattan oluşan *cavea*’sı 11.000 seyirci kapasitesine sahipti¹⁶¹. Roma’nın imparatorluk rejimine geçişi ile birlikte sadece İtalya yarımadasında değil, imparatorluğun yayıldığı her yerde birçok Roma tiyatrosu inşa edilmiştir. Helenistik Dönem’den kalma birçok tiyatro da Roma tiyatro anlayışına göre renöve edilmiştir¹⁶².

Roma tiyatroları, modern tiyatrolara Yunan tiyatrolarından daha fazla benzeyen kompleks yapılarıdır. *Cavea*, Yunan tiyatrolarının aksine yamaç üzerine değil de düz bir arazide tonozlar üzerinde inşa edilmiştir. Tonozlu bu tiyatrolarda girişler *cavea*’nın altındaki geçitler ve merdivenler ile sağlanırken yamaca yaslı Yunan tiyatrolarında bu iş için *parados*’lar kullanılıyordu¹⁶³. Sahne binası ve sahne, *cavea* ile birleştirilmişti ve sahne binası, *cavea*’nın en üst oturma sırası ile aynı yüksekliğe sahipti. Bu durum daha kapalı bir alan elde edilmesini sağlıyordu. Bazı küçük tiyatrolarda çatı olması, büyük tiyatrolarda ise *velum* denilen tentelerin kullanılması da bu kapalılık durumunu arttırıyordu¹⁶⁴. Roma tiyatrosu, Yunan tiyatrolarının yarı dinsel işlevine de sahip değildi. Bu nedenle tapınakların yakınına inşa edilmeleri gerekmiyordu ve kent içindeki ticaret merkezlerinin yakınına yapılabiliyordu.¹⁶⁵ *Orchestra* ise Yunan tiyatrolarında genellikle at nalı şeklinde iken Roma tiyatrolarında yarım daire şeklindeydi¹⁶⁶.

¹⁶⁰ Thorpe 2012: 75.

¹⁶¹ Roth 2006: 318.

¹⁶² Kuruyazıcı 2003: 22.

¹⁶³ Brockett 2000: 71.

¹⁶⁴ Sear 2006: 1, 7.

¹⁶⁵ Roth 2006: 317.

¹⁶⁶ Thorpe 2012: 75-77.

3.2.2.2. Antik Yunan Tiyatrosu

Antik Yunan tiyatrosunun geçmişine baktığımızda MÖ 7. yüzyılın sonları ile MÖ 6. yüzyılın başlarına değin gittiğini görmekteyiz. Atinalılar, bu tarihlerde şarap tanrısı Dionysos'a minnettarlıklarını belirtmek için şenlikler düzenlemeye başlamışlardır¹⁶⁷. Halk, bu şenliklerde *orchestra*'nın ilk örneği diyebileceğimiz dairesel bir alanda toplanmıştır. Lirik şarkıların söylendiği ve dansların edildiği bu alana da bu nedenle Helencede dans anlamına gelen *orchesis*¹⁶⁸ sözcüğünden türetilerek *orchestra* adı verilmiştir. Seyirciler ise *orchestra*'nın etrafında daire şeklinde dizilerek ayakta durmuş ve gösteriyi izlemişlerdir¹⁶⁹. Bu durum, gladyatör oyunlarının erken dönemlerindeki durumuna da oldukça benzemektedir.

Atinalı tiran Peisistros'un Dönemi'nde (MÖ 561 – MÖ 527) Dionysos kültürünün resmi dinlerden biri olarak kabulüyle birlikte oyun yeri, şehirdeki dini yapıların da bulunduğu Akropolis'in yamacına taşınmıştır. Bu durumda *orchestra*, dairesel formunu korumaya devam etmiştir ancak bir yamaç tepesinde olmasından dolayı seyirciler sadece bu alanın üç tarafını çevreleyecek şekilde gösteriyi izlemiş olmalıdırlar. Seyircilerin bu durumu da ilerleyen dönemlerde *cavea*'nın şeklini oluşturmuştur. Çünkü bu şenliklere katılımın da artmasıyla birlikte *orchestra* çevresine *ikria* denilen ahşap oturma sıraları yerleştirilmiştir. Bu oturma sıraları her gösteriden önce kuruluyor ve şenlik bittiğinde kaldırılıyordu. MÖ 600 ve MÖ 550 yılları arasına tarihlenen siyah figürlü bir dinos¹⁷⁰ parçası üzerinde bu ahşap sıraların tasvir edildiği görülmektedir. (Resim 9) MÖ 498 yılında Dionysos Tiyatrosundaki (Kat. 3) ahşap oturma sıralarının çökmesi sonucu birçok insanın ölmesinin ardından Atina'da ahşap oturma sıraları yasaklanmıştır ve bu tarihten sonra taş tiyatroların inşa edildiği görülmektedir¹⁷¹.

Ahşap tiyatrolar hakkındaki bilgilerimiz, ahşabın dayanıksız bir materyal olmasından dolayı çoğu zaman tahminden ileriye gitmez. Ancak taş tiyatrolar, geçirdiği tüm evreleriyle günümüzde hala incelenebilir durumdadır. Romalılar, Yunan coğrafyasına hâkim olduklarında bu bölgelerdeki tiyatroları gelişen teknolojinin de yardımıyla dönemin eğlence anlayışına ve şartlarına uygun olacak şekilde düzenlemişlerdir. Böylece Yunan orijininin uzaklaşan bu tiyatrolar, bugün bizim

¹⁶⁷ Brockett 2000: 27-28.

¹⁶⁸ Liddell-Scott 1897: 1080.

¹⁶⁹ Kuruyazıcı 2003: 14.

¹⁷⁰ Dinos, şarap içmek için kullanılan, kulpsuz ve ayaklı bir kap türü. (Er 2012: 102.)

¹⁷¹ Kuruyazıcı 2003: 15; Gür 2010: 58-59.

Greko-Romen tiyatro dediğimiz hem Yunan tiyatrosu özelliklerini gösteren hem de Roma tiyatrosu özelliklerine sahip tiyatrolar haline gelmişlerdir. Bu nedenle tiyatro mimarisinde Yunan ve Roma ayrımını yapabilmek önemlidir¹⁷².

Erken dönem Yunan tiyatrolarında *cavea*, henüz tonoz teknolojisi bilinmediğinden bir yamacın üzerine inşa edilmek zorundaydı ve 180 dereceden biraz daha fazla bir açığa sahipti. Bunun en büyük nedeni sesin tüm tiyatroya dağılmasını sağlamaktı¹⁷³. *Skene* de denilen sahne binası Roma tiyatrolarından farklı olarak *cavea*'ya temas etmeyecek şekilde ayrı dururdu ve tek katlı inşa edilirdi. Sahne binasının arkası ise boş bırakılırdı. Böylece hem sahne arkasında seyircinin dikkatini dağıtacak unsurların olması engelleniyordu hem de hoş bir manzara sağlanıyordu. Tiyatroya girişler de *cavea* ile sahne binasının arasında kalan her iki uçtaki *parados*'lar ile yapılıyordu¹⁷⁴.

Yunan tiyatrosunun karakteristik bir diğer özelliği ise toplumun ileri gelenlerine, yöneticilere ve din adamlarına ayrılmış özel oturma sıralarıdır. *Cavea*'nın önünde yer alan bu oturma sırası, önemini belirtecek şekilde arkalı ve kolçaklı koltuklar şeklinde yapılmıştır. Bu şeref koltuklarına Helencede *prohedron* (Resim 10) ya da çoğul haliyle *prohedria* denilmekteydi¹⁷⁵. Yunan tiyatrolarını Roma tiyatrolarından ayıran bir başka özellik ise *orchestra*'nın yarım daireden biraz daha fazla olmasıydı. At nalı şeklindeki bu *orchestra*'nın tabanı genellikle sıkıştırılmış topraktan yapılmaktaydı. Roma tiyatrolarının *orchestra*'sında ise taş kaplama ya da mermer döşeme görülmektedir. Yunan tiyatrolarının Dionysos ile bağlantısı da dini bir yönü olmasını sağlıyordu. Bu durum oyunların içeriği kadar tiyatronun fiziki yapısına da etki ediyordu. Tiyatroların yakınında çoğunlukla Dionysos tapınakları olduğu gibi *orchestra*'nın bir kenarında da Dionysos için sunak (Resim 11) yer alırdı¹⁷⁶.

Helenistik Dönem tiyatrolarının en güzel örneklerinden birini Priene antik kentinin tiyatrosu (Kat. 4) oluşturmaktadır çünkü Roma Dönemi'ndeki değişikliklere rağmen Helenistik Dönem özelliklerini korumuştur. Yamaç üzerine inşa edilmiş 57 m çapındaki *cavea*'sı yarım daireyi aşar durumdadır. Sıkıştırılmış topraktan yapılmış *orchestra*'sı da yine yarım daireyi biraz aşar ve at nalı şeklindedir. *Orchestra*'nın çevresinde *prohedria* yer almaktadır ve buradaki onursal koltukların ayakları aslan bacağı

¹⁷² Yılmaz 2010: 10-15.

¹⁷³ Kuruyazıcı 2003: 19.

¹⁷⁴ Gür 2010: 62-63.

¹⁷⁵ Er 2012: 323.

¹⁷⁶ Yılmaz 2010: 15-17.

şeklinde yapılmıştır. Bu koltukların tam ortasında ise Dionysos'a adanmış bir sunak yer alır. Sunağın iki yanında başrahabin girip çıkabilmesi için ise küçük kapılar bulunmaktadır. *Prohedria* ile *cavea* arasındaki mesafe 1,85 m genişliğindedir. Tiyatronun iki yanındaki *parados*'lardan giren seyirciler bu yol ile *cavea*'ya ulaşabilirdi. Bu yol ayrıca tiyatrodaki toplanan yağmur sularının drenajını sağlamak için de kullanılıyordu. Bugün yalnızca alt kısmı ayakta kalmış sahne binası da yine döneminin özelliği olarak *cavea*'dan ayrı durmaktadır¹⁷⁷.

3.2.3. Amphitheatrum

Antik Roma'da gladyatör gösterileri için tasarlanmış, üstü açık ve oturma sıralarıyla çevrelenmiş yapılara *amphitheatrum* denilmektedir¹⁷⁸. Etimolojik olarak bu kelime, Helencede karşılıklı veya çiftli anlamına gelen “*amphi*”¹⁷⁹ ve tiyatro anlamına gelen “*theatron*”¹⁸⁰ kelimelerinin birleşmesiyle oluşmuştur ve yapısal olarak iki tiyatronun birleşmesinden meydana geldiğini ifade etmektedir.

Amphitheatrum'ların da ilk örnekleri ahşaptan yapılmış geçici yapılardır ancak kökeni oldukça tartışmalıdır. Yaşlı Plinius, *Naturalis Historia* adlı eserinde ahşaptan yapılmış mekanik bir *amphitheatrum*'dan bahseder¹⁸¹. Yaşlı Plinius'un anlatımına göre bu *amphitheatrum*, MÖ 52 yılında C. Scribonius Curio tarafından tamamen gelişmiş olarak tasarlanmıştır. Curio, MÖ 53 yılında ölen babasının vasiyeti üzerine görkemli bir cenaze töreni düzenlemelidir ancak bunu karşılayacak kadar da varlıklı değildir. Öyle ki Iulius Caesar'ın, bu cenaze töreni için Curio'ya maddi destekte bulunduğu ve böylece bir rakip olan Curio'yu yanına çektiği söylenir. Bu gösteri için sırt sırta duran iki ahşap tiyatro inşa edilmiştir. İlk başta bu iki tiyatrodaki da ayrı ayrı tiyatro gösterileri sunulmuştur. Ancak sonrasında seyirciler hala yerlerinde otururken ikiz tiyatrolar iki büyük mil üzerinde dönmeye başlamıştır ve dönüşün sonunda *orchestra* kısımlarından birleşecek şekilde bir *amphitheatrum* oluşturmuştur. Yaşlı Plinius, sonrasında oluşan bu yeni yapıda gladyatör dövüşleri düzenlendiğini söylemektedir. Yapı, iki hali arasında birkaç kez hareket ettirilse de mekanizma üzerindeki gerilimin fazla olmasından dolayı nispeten kısa ömrünün kalanında *amphitheatrum* formunda bırakılmıştır.

¹⁷⁷ Sear 2006: 349; Rumscheid 2000: 161-177; Yılmaz 2010: 64-65.

¹⁷⁸ Er 2012: 27.

¹⁷⁹ Liddell-Scott 1897: 83.

¹⁸⁰ Liddell-Scott 1897: 663.

¹⁸¹ Plin. nat. XXXVI. 24. 116-120.

Yaşlı Plinius'un bahsettiği bu olaydan Cicero'da mektuplarında bahsettiği¹⁸² için olayın gerçek olduğu kabul edilebilir. Bazı kaynaklarda bu yapının *amphitheatrum*'un kökeni olduğu iddia edilmektedir. Ancak bunun doğru olduğunu söylemek imkânsızdır. En az bir nesil öncesinde dahi *amphitheatrum*'lara rastlanılmaktadır¹⁸³. MÖ 2. yüzyılın sonlarından itibaren Campania'daki Capua, Liternum ve Cumae kentlerinde *amphitheatrum*'lar inşa edilmeye başlamıştır¹⁸⁴. Curio'nun bu olaydaki motivasyonu yeni bir yapı icat etmekten çok seyirciyi şaşırtmak olabilir çünkü daha önce hiç görülmemiş egzotik hayvanları arenaya çıkartacak bir maddi gücü bulunmamaktaydı¹⁸⁵.

Günümüze ulaşmış en eski yerleşik *amphitheatrum* ise Pompeii kentindeki MÖ 70 yılına tarihlenen *amphitheatrum*'dur. (Resim 12) Bu *amphitheatrum*, Gaius Quinctius Valgus ve Marcus Porcius tarafından yaptırılmıştır. 135 metre uzunluğunda ve 104 metre genişliğinde olup oval planlıdır. Arenasının ölçüsü ise 66 metreye 34 metredir. *Cavea*'sı ise on iki bin kişi kapasitesindeydi. Alt sıradaki oturma yerleri toprağın kazılması ile yapılmışken üstteki oturma sıraları tümsek üzerine yapılmış ve çepeçevre istinat duvarı ile çevrelenmişti. Yapıya girişler bu duvarın dış tarafına yapılmış merdivenler ile sağlanıyor ve seyirciler duvar boyunca uzanan yürüyüş yoluna çıktıktan sonra başka merdivenler ile oturma sıralarına ulaşıyorlardı¹⁸⁶.

Amphitheatrum denilince akla ilk gelen yapı hiç kuşkusuz *Colosseum* olarak da bilinen *Amphitheatrum Flavium*'dur. (Resim 4-5) MS 70 yılında İmparator Vespasianus Dönemi'nde yapımına başlanan bu muazzam binanın inşası tam 10 yıl sürmüş ve MS 80 yılında İmparator Titus Dönemi'nde tamamlanmıştır. Titus'tan sonra tahta çıkan İmparator Domitianus Dönemi'nde ise yapıda bir takım genişletme çalışmaları yapılmıştır. Dış duvarları yaklaşık 52 metre yüksekliğinde olan yapı dört kattan oluşmaktadır. Çevresi 527 metre uzunluğunda olan *amphitheatrum*'un bir eksenini 188 metre iken diğer eksenini 156 metredir. 80 metreye 45 metre ölçülerindeki arenasının yüzey alanı ise 3600 metrekaredir. Oturma sıraları yaklaşık 4 metre yüksekliğindeki bir duvar ile arenadan ayrılmıştır. Arenanın tabanı kalın bir kum tabakası ile örtülmüştür ki arena kelimesi de Latince kum anlamına gelen *harena*¹⁸⁷ kelimesinden gelmektedir.

¹⁸² Cic. fam. VIII. 2. 1.

¹⁸³ Bomgardner 2001: 37.

¹⁸⁴ Malay – Sılay 1990: 85.

¹⁸⁵ Bomgardner 2001: 36-37.

¹⁸⁶ Meijer 2008: 85.

¹⁸⁷ Er 2012: 40; Alova 2013: 266.

Arenanın altındaki geçitler ve odalardan oluşan karmaşık yapı ise yine İmparator Domitianus zamanında yapılmıştır. *Hypogeum* (Resim 5) adı verilen bu yeraltı yapısı birbirini dik açıyla kesen iki ana geçit ve bu geçitlerin arasında kalan dört bölümden oluşmaktadır. *Venatio*'larda yer alan vahşi hayvanlar bu bölümlerde tutulmaktaydı ve gösteriler sırasında karşıt ağırlık prensibi ile çalışan kaldıraçlarla yapılmış ilkel asansörler aracılığıyla arenaya çıkarılmaktaydılar. Bu asansörler ayrıca dekor malzemelerini arenaya taşımak ve gladyatörlerin arenaya çıkışı gibi amaçlar için de kullanılmıştır¹⁸⁸. Kum ile kaplı arenanın tabanı açılabilir ahşap bir zeminden oluşuyordu ve *naumachia* denilen su gösterilerinden önce bu zemin kaldırılıp alt kat su ile dolduruluyordu. Böylece arena bir havuza dönüşüyordu¹⁸⁹.

Anadolu'daki *amphitheatrum*'ların sayısı ise oldukça azdır. Nysa antik kentinde bir *amphitheatrum* olduğu bilinir. Pergamon antik kentinin dışındaki Virankapı ve Laodikeia antik kentinin küçük tiyatrosu da yine bir *amphitheatrum* olmalıdır¹⁹⁰.

3.2.4. Circus

Circus, Latince halka, daire anlamlarına¹⁹¹ gelmekte olup çoğunlukla at ve araba yarışlarının yapıldığı bir mekândır. Gladyatör dövüşlerinin de düzenlendiği bu üstü açık dikdörtgen yapı, tribünlerle çevrilidir ve bir ucu yarım daire şeklindedir. Yarış sahası boydan boya *spina* adı verilen bir duvar ile bölünmüştür. *Obelisk* ve benzeri anıtlarla süslü bu duvarın her iki ucunda dönüş yerini belirten *metae* adlı sütunlar yer alırdı¹⁹².

Circus'ların kökeni olarak Yunan *hippodrom*'ları ve Etrüsk yarış pistlerine dayandığı düşünülmektedir. Romalılar, binicilik talimi yapılan meydanlara *hippodrom* derken Yunanların at arabası yarışı yapmak için kullandıkları *hippodrom*'lara ise *circus* demişlerdir. *Circus*'lar genellikle Roma İmparatorluğu'nun batısına özgü yapılarıdır. İmparatorluğun doğusunda ise genellikle *hippodrom*'lar ve *stadion*'lar yaygın olarak kullanılıyordu. *Circus* mimarisi ve *stadion* mimarisi de birbirine oldukça benzerdi. Yunan *hippodrom*'larında başlangıç yeri daha fazla yarışmacıyı yerleştirebilmek için gemi burnu şeklinde yapılmışken Roma *circus*'larında başlangıç yeri asimetrik alçak bir kemer

¹⁸⁸ Meijer 2008: 86-93.

¹⁸⁹ Roth 2006: 320.

¹⁹⁰ Anabolu 2001: 21.

¹⁹¹ Alova 2013: 89.

¹⁹² Er 2012: 79, 252, 364.

şeklindeydi. Yunan *hippodrom*'larında *spina* sade bir toprak yığımından ibaretken Roma *circus*'larında bir duvar şeklinde örülmüştü ve üzeri heykellerle süslüydü. Yarışlarda kaç tur kaldığını göstermek için kullanılan sistemlerin de bu duvar üzerinde yer aldığı düşünülmektedir¹⁹³.

Circus'larda düzenlenen gösteriler çeşitlilik göstermekle beraber Roma efsanelerine göre Roma'nın kurucu kralı Romulus'a değin uzanır. Capitolium tepesine yerleşen Romulus, kurduğu şehri insanlarla doldurmaya çalışır ancak halkı arasında kadın sayısı oldukça azdır. Bunun çaresine bakmak için de bir bayram şenliği düzenler ve komşu halk Sabinleri bu şenliğe davet eder. Şenliğe gelen Sabinler arasından kadınları kaçıırırlar¹⁹⁴. Bu şenlikte düzenlenen oyunlara *circus* oyunları, Roma oyunları ve büyük oyunlar denilmektedir. *Circus* oyunlarının başında atlı araba yarışları gelirdi. Bunun yanı sıra soylu ailelere mensup gençlerin at üzerinde manevralar sergilediği Troy oyunları, atlı ve yaya gladyatörlerin dövüştüğü *munus*'lar ve hayvanların avlandığı *venatio*'lar da sergilenmekteydi. Güreş ve boks müsabakaları da Roma Dönemi'nde sevilen oyunlardandı¹⁹⁵.

Gladyatör oyunlarının düzenlendiği *circus*'ların başında Circus Maximus (Resim 13) gelmektedir. Roma'nın ilk Etrüsk kökenli kralı Tarquinius Priscus (MÖ 616-578) tarafından yaptırılan bu yapı, Roma'da Aventinus ve Palatinus tepelerinin arasında kalan vadi üzerinde inşa edilmiştir. Kalıntıları günümüzde Roma şehrinde Via dei Cerchi üzerindedir. Yapımından günümüze değin yüzyıllar boyunca birçok kez tadilat ve renovasyon geçirmiştir. 600 metreye 100 metre ölçülerindeki bu yapı, çok uzun yıllar boyunca kullanımda kaldığı için ölçülerine ve kapasitesine dair antik yazarlar tarafından birçok farklı bilgi verilmektedir. Plinius'a göre kapasitesi 250 bindi¹⁹⁶. Ancak diğer yazarlar tarafından verilen sayılar 150 binden 358 bine kadar değişmektedir. Oturma sıraları hem uzun kenarlarda hem de arenanın yuvarlaklaştığı kısa kenarda yer almaktaydı. Oturma sıraları ve arena arasında ise insan boyundan kısa bir duvar vardı. Bu duvarın iç tarafı *venatio*'larda bir güvenlik önlemi olması adına içi su dolu bir hendek ile çevriliydi¹⁹⁷.

¹⁹³ Saltuk 2001: 1-6.

¹⁹⁴ Erhat 2007: 262.

¹⁹⁵ Saltuk 2001: 53-57.

¹⁹⁶ Plin. nat. XXXVI, 24.

¹⁹⁷ Saltuk 2001: 20-26; Gates 2017: 456.

3.2.5. Stadion

Gladyatör oyunlarının sergilendiği bir diğer yapı *stadion*'lardır. Bu durum daha çok *amphitheatrum* ve *circus*'ların pek yaygın olmadığı eyalet kentlerinde görülmektedir. *Stadion* kelimesi Helencede 600 ayak uzunluğuna denk gelen bir ölçü birimidir. Aynı zamanda atletik yarışmalar için düzenlenmiş açık yarış alanı ve bu alanın etrafını çevreleyen oturma sıraları ile tüm tesisi tanımlamaktadır. *Stadion* kelimesi çok az bir değişim ile bizim dilimiz dâhil birçok dile stadyum anlamıyla geçmiştir¹⁹⁸.

Antik Yunan *stadion*'ları da tıpkı tiyatroları gibi dini bir etki ile ortaya çıkmıştır. Bu nedenle ilk dönemlerinde kutsal alanların yakınına yapılıyordu. Sonraki dönemlerde bu kutsallık kisvesinden sıyrılıp sadece sportif faaliyetler için kullanılmıştır. Yunanların *stadion* inşasında gözettikleri ilk unsur yapının inşa edileceği arazinin seçimidir. Antik Yunan inşaat teknolojisinde henüz tonoz teknolojisi bilinmediği için bu tür yapıları yamaç üzerine yapmak zorundaydılar. *Stadion* inşası için de iki alçak tepe arasındaki bir düzlüğe ihtiyaç duyuyorlardı. Böylece her iki kenarda doğal oturma yerleri olan bir *stadion* yapabiliyorlardı. Böyle bir arazinin bulunmadığı durumlarda ise bir tepenin yanındaki terası düzeltmeleri gerekiyordu. Bu şekilde inşa edilmiş *stadion*'ların her iki ucu da açıktır. Epidauros'daki *stadion*'un (Resim 14) planı da bu şekildedir. Anadolu'da ise Miletos ve Priene antik kentlerindeki *stadion*'ların planı (Resim 15-16) örnek verilebilir. Bir diğer *stadion* planında kısa uçlardan biri yarım daire biçiminde kapatılmıştır ve oturma sıraları ile donatılmıştır. *Sphendone* denen bu kısım muhtemelen Helenistik Dönem'de gelişmiştir. Perge *stadion*'unun (Resim 17) planı da bu plan türüne örnektir. Her iki kısa kenarın da *sphendone* ile çevrildiği üçüncü bir plan tipi daha bulunur. Bu plan tipi daha çok Roma Dönemi'ne tarihlenmektedir ve kapalı formuyla *stadion*'ların *amphitheatrum*'lara benzemesini sağlamıştır. Aphrodisias *stadion*'u (Resim 18) bu plan tipinin güzel örneklerinden biridir¹⁹⁹.

Stadion'larda düzenlenen oyunların çoğunluğunu atletik müsabakalar oluşturmaktadır. Bu müsabakalar koşu, atlama, cirit, güreş, boks, pankreas²⁰⁰ ve

¹⁹⁸ Saltuk 1995: 13.

¹⁹⁹ Saltuk 1995: 13-19, 30.

²⁰⁰ Pankreas, ısırma hariç her türlü hareketin serbest olduğu silahlı bir dövüş oyunudur. (İlhan 1996: 16.)

pentatlon²⁰¹ gibi birçok dalda yapılmaktaydı. Roma Dönemi'nde gladyatör dövüşlerinin ve *venatio*'ların da *stadion*'larda düzenlendiği bilinmektedir²⁰².

Gladyatör oyunlarının sergilendiği stadyumlara örnek olarak Aphrodisias *stadion*'unu (Resim 19) gösterebiliriz. Aphrodisias *stadion*'u hem Helenistik hem de Roma Dönemi özellikleri göstermektedir. Bu nedenle toprağın teras haline getirilmesiyle yapılmış olduğu gibi tonozlar üzerinde yükselen kısımları da vardır. *Cavea*'sı 270 metre uzunluğunda ve 59 metre genişliğindedir. 238 metre uzunluğundaki yarış pisti diğer *stadion*'lardaki pistlerden biraz daha geniştir. Yapının merkezindeki en geniş yeri 40 metre iken yapının uçlarındaki en dar noktaları 31 metre ölçüsündedir. İki kısa kenarında da seyircilerin oturabileceği birer *sphendone*'si bulunmaktadır. Tüm bu ölçüleri ile yaklaşık 30 bin kişilik bir kapasiteye sahiptir. Öncelikle Yunanların atletik yarışmaları için tasarlanmış bu yapı, Roma Dönemi'nde gladyatör oyunlarına ilginin artmasının ardından renöve edilmiş ve doğu ucuna bir arena (Resim 20) eklenmiştir. Böylece ortaya *stadion amphitheatron* da denilen yeni bir yapı çıkmıştır. 40 metre uzunluğunda 30 metre genişliğinde olan bu oval arena, sonradan eklenen yarım daire şeklindeki 3 metrelik bir duvarın (Resim 21) iki tarafta *cavea*'ya değmesi ile oluşturulmuştur. *Venatio*'ların da düzenlendiği bu arenada seyircileri arenadaki vahşi hayvanlardan korumak da gerekmiştir. Bu nedenle oval şekilli duvarın üzerine sivri uçlu demir parmaklıklar dikildiği ve bu parmaklıkların arasına da fileler gerildiği düşünülmektedir²⁰³.

Magnesia ad Maeandrum *stadion*'u da (Resim 22) yine gladyatör oyunları için kullanılmış *stadion*'lardan biridir. Antik kentin güneyinde U şeklindeki bir vadinin üzerine yapılmış bu *stadion* doğal yamaçlar üzerinde yükselmektedir ve tek bir *sphendone*'si vardır. Yarış pisti 185,90 metre uzunluğunda ve 30 metre genişliğindedir. Roma Dönemi'nde mermer ile kaplanmış ve planında değişikliğe gidilmiştir²⁰⁴. Oturma sıraları 1,54 metre yüksekliğinde bir podyum duvarı (Resim 23) üzerinde yer almaktadır. Bu podyum duvarının cephesinde bilindiği kadarıyla eşi benzeri görülmemiş şekilde çeşitli kabartmalar bulunmaktadır. *Stadion*'da düzenlenen gösteriler ile ilgili olan bu kabartmalardan bazıları, bu *stadion*'da gladyatör oyunları düzenlendiğini de kanıtlar niteliktedir. Bu kabartmalarda ellerinde kılıç ve kalkanları bulunan gladyatörler tasvir

²⁰¹ Pentatlon, hepsi aynı gün yapılan beş oyundan (atlama, koşu, disk atma, mızrak atma ve güreş) oluşan bir müsabakaydı. (Er 2012: 307.)

²⁰² İlhan 1996: 15-16.

²⁰³ Welch 1998: 565-569; Uzunaslan 2010: 20-22.

²⁰⁴ Saltuk 1995: 55-56; İlhan 1996: 53.

edilmiştir. (Resim 24) Sol elinde mızrak tutan sağ eliyle ise belindeki kılıcı kavramış bir figürün ise savaş tanrısı Ares'i (Resim 25) gösterdiği düşünülmektedir. Bunların yanı sıra kılıç ve kalkan kabartmaları da (Resim 26) görülmektedir²⁰⁵.

²⁰⁵ Bingöl vd. 2008: 119, 130-133.

4. GLADYATÖR OYUNLARININ ASİA EYALETİNDE TİYATRO MİMARİSİNE ETKİSİ

4.1. ASİA EYALETİ

4.1.1. Kuruluş Tarihçesi

Hâkimiyeti altına aldığı çoğu toprakları savaş yolu ile elde eden Roma, Anadolu'da kurduğu ilk eyalet olan Asia eyaletinin topraklarını ise vasiyet yolu ile elde etmiştir. MÖ 3. yüzyılda Akdeniz coğrafyasında birçok krallık bulunmaktaydı ve Batı Anadolu'da hâkim güçlerden biri de Pergamon Krallığıydı. Roma ise tüm emperyal devletler gibi bu devletlerin iç ve dış işlerine karışmakta ve onları manipüle etmekteydi. Roma Cumhuriyeti ile Pergamon Krallığı arasındaki yakınlaşmalar Pergamon Kralı I. Attalos Dönemi'nde (MÖ 241 – MÖ 187) başlamıştır ve Roma'nın Makedonya ile arasındaki savaşlarla da doğrudan ilintilidir²⁰⁶. Pergamon Krallığı bu dönemde komşuları Galatlar ve Seleukoslar ile savaş halindedir. Batıdaki Makedonya Krallığı ise bir başka tehdit oluşturmaktadır. Bu nedenle I. Attalos, Roma ve Makedonya arasında gerçekleşen I. Makedonya savaşında Roma'dan yana taraf olmuş ve asker göndermiştir. Ancak askerlerini Bithynia Krallığı'nın tehdidi üzerine geri çekmek zorunda kalmıştır. Kartacalı Komutan Hannibal ile de mücadele etmesi gereken Roma'nın bir süre sonra Makedonya ile barış yapması gerekmiştir. MÖ 205 yılında imzalanan barış antlaşmasında Roma'nın müttefiki olarak Pergamon Krallığı da bulunmaktaydı²⁰⁷.

MÖ 204 yılında Mısır Kralı IV. Ptolemaios'un ölümü üzerine küçük yaştaki oğlu V. Ptolemaios tahta geçmiştir. Mısır tahtındaki bu zayıflığı fırsat bilen Makedonya, Mısır'ın Thrakia ve Anadolu'daki topraklarını ele geçirmeye çalışmıştır. Ancak bu durum Rhodos ve Pergamon Krallığı ile de ters düşmesine neden olmuştur. MÖ 201 yılında Rhodos ve Pergamon Krallığı'nın Khios Adası açıklarındaki Makedonya donanmasını yenilgiye uğratmasıyla Roma, tekrar Makedonya'ya savaş açmış ve böylece MÖ 199 ve MÖ 197 yılları arasında süren II. Makedonya Savaşı başlamıştır. Bu savaş sırasında ölen I. Attalos'un yerine ise II. Eumenes (MÖ 197 – MÖ 159) geçmiş ve Roma ile ittifak kurmaya devam etmiştir. Hatta öyle ki MÖ 190 yılında Roma ve Pergamon birlikleri Seleukosları Anadolu'dan komple çekilmek zorunda bırakmışlardır. Bu zafer sonucunda

²⁰⁶ Taşdöner 2017: 82-83.

²⁰⁷ Atlan 2014: 91.

Pergamon Krallığı bölgedeki en güçlü devlet haline gelirken Roma da Seleukoslar ile arasına kendisine sadık tampon bir devlet koymuştur²⁰⁸.

MÖ 179 yılında Makedonya Krallığı'nın başına geçen II. Perseus gizlice Roma'ya karşı savaş hazırlıklarına girişmiştir ve bu hazırlığın farkına varan Pergamon Kralı II. Eumenes ise Roma'ya bizzat giderek durumdan haberdar olmalarını sağlamıştır. Ancak dönüş yolculuğunda II. Perseus'un kurduğu pusuya düşmüş ve yaralı olarak kurtulmuştur. Bunun üzerine Roma ve Makedonya arasında III. Makedonya Savaşı (MÖ 171 – MÖ 168) başlamıştır. Savaşın sonucunda Makedonya Krallığı tamamen yıkılarak Roma'ya dâhil olmuştur. Savaş sırasında Roma'ya destek veren Pergamon Krallığı'nın ise gerek savaş sırasındaki tutumundan dolayı gerek ortak düşmanın ortadan kalkmasından dolayı Roma nezdindeki değeri azalmış ve itibarı zedelenmiştir. Öyle ki Roma, MÖ 167'de İtalya'ya gelen II. Eumenes'in karaya çıkmasına dahi izin vermemiştir. Pergamon Krallığı'nın daha fazla güçlenmemesi için gizlice Galatları kışkırtmış ve hatta II. Attalos'a II. Eumenes'e karşı ayaklanmasını tavsiye etmiştir²⁰⁹.

Pergamon Krallığı'nın son kralı MÖ 138 ve MÖ 133 yılları arasında hüküm sürmüş olan III. Attalos'tur. Beş yıllık bu hüküm sürecinde III. Attalos sarayına kapanmış ve devlet işleriyle pek ilgilenmemiştir. Mısır'daki Ptolemaios hanedanından Berenike ile nişanlanmış olsa da Berenike evlilikten önce ölmüştür ve III. Attalos'un veliahtı ilan edebileceği bir çocuğu da hiçbir zaman olmamıştır. Bu nedenle kendisinden sonra ülkesini emanet edebileceği birini aramaya başlayan III. Attalos, seleflerinin izinden giderek Roma'yı egemen bir güç olarak görmüş ve ülkesini vasiyet yolu ile Roma'ya bırakmıştır. MÖ 133 yılında III. Attalos'un ölümüyle birlikte bu vasiyet ortaya çıkmış ve Roma'nın Anadolu'ya geçişi de kolaylaşmıştır. Bu yoldaki tek engel, vasiyeti reddedip III. Eumenes adını alan ve Roma'ya başkaldıran Aristonikos olmuştur. Bu kişinin kimliğine dair bilgiler oldukça şaibelidir. III. Attalos'un gayrimeşru yeğeni olduğu söylene de, sarayla bağlantısı olmayan sıradan biri olduğunu düşünenler de vardır. Aristonikos'un bu isyanı, Asia eyaletinin fiilen kurulmasını iki yıl kadar geciktirmiştir. Eyalet ancak isyanın bastırılması ve Aristonikos'un Roma'ya götürülüp boğdurulmasından sonra MÖ 129 yılında kurulabilmiştir²¹⁰.

²⁰⁸ Atlan 2014: 100-106.

²⁰⁹ Atlan 2014: 110-114.

²¹⁰ Orhun 2018: 294-303.

4.1.2. Coğrafi Konumu ve Sınırları

Asia eyaleti, (Resim 27) Batı Anadolu'da Pergamon Krallığı'nın üzerine kurulmasına rağmen merkezi Pergamon kenti değil Ephesos'tur. Aristonikos'un isyanı sırasında Roma'nın yanında duran bazı müttefiklere de elde edilen bu topraklardan pay verilmiştir. Batı'da Ege Denizi ile sınırlanan eyaletin kuzey sınırını Hellespontos (Çanakkale Boğazı) ve Propontis (Marmara Denizi) oluşturmaktadır. Kuzeydoğusunda ise MÖ 74 yılında yine Roma'ya vasiyet yolu ile katılan Bithynia eyaleti yer almaktadır. İki eyaletin arasındaki sınır ise günümüzde Orhaneli Çayı denilen Rhyndakos nehridir. Bu nehir antik dönemde Marmara Denizi'ne dökülmekte ve doğal bir sınır oluşturmaktaydı. Asia eyaletinin doğu sınırında ise MÖ 25 yılına kadar Galatia Krallığı vardı. Daha sonra bu krallığın olduğu bölgede İmparator Augustus, Galatia eyaletini kurmuştur. Asia eyaletinin güney sınırında ise Lycia ve Pamphylia eyaleti bulunmaktadır²¹¹.

Eyalet sınırları zaman içerisinde birçok kez değişmiştir. Bilinen ilk değişim MÖ 120 yılında, daha önce Aristonikos'a karşı verilen mücadelede Roma'nın yanında yer almış Pontos Kralı V. Mithridates'e verilen Büyük Phrygia'daki toprakların eyalete dâhil edilmesiyle doğu sınırında gerçekleşmiştir. Böylece doğu sınırı Phrygia'nın Pessinus kentine kadar uzanmıştır. Eyalet, güneydoğu sınırında ise Antiokheia (Yalvaç) ve Apollonia (Uluborlu) ile komşu olmuştur. MÖ 102 yılında yapılan ikinci bir sınır düzenlemesinde ise kuruluş sırasında Asia eyaletine bağlı olan Pamphylia bölgesi Kilikia eyaletine dâhil edilmiş ve Asia eyaleti küçülmüştür. MÖ 85 yılında Karia'nın bir kısmının Rhodos'a verilmesiyle eyalet tekrar küçülmüştür. MÖ 84 yılında ise Kibyris'teki tiranlığın yıkılmasıyla Kibyris kenti, Asia eyaletine dâhil edilmiştir. MÖ 53 yılına gelindiğinde ise Apameia (Dinar), Synnada (Şuhut) ve Laodikeia'nın Asia eyaletinden alınıp Kilikia eyaletine verildiğini görmekteyiz. Ancak bu değişiklik sadece MÖ 49 yılına kadar sürmüştür ve sonrasında yeniden Asia eyaletine katılmıştır²¹². İkinci Triumvirlik²¹³ Dönemi'nde Marcus Antonius tarafından Rhodos'a bırakılan Myndos ve bazı adalar da Octavianus'un Marcus Antonius'u Actium'da yenmesi üzerine Asia eyaletine iade

²¹¹ Orhun 2018: 304-306.

²¹² Taşdöner 2017: 93-96.

²¹³ Roma Cumhuriyet Dönemi'nde üç kişinin birlikte yönetmeyi taahhüt ettiği sisteme triumvirlik denir. İlki MÖ 60 yılında Caesar, Pompeius ve Crassus arasında kurulurken ikincisi MÖ 43 yılında Octavianus, Marcus Antonius ve Lepidus arasında gerçekleşmiştir. (Atlan 2014: 346.)

edilmiştir. Daha sonradan Augustus adını alıp İmparator olan Octavianus, Asia eyaletinin sınırlarıyla bir daha oynamamıştır.

4.1.3. Asia Eyaletinde Gladyatör Oyunları

Topraklarını genişleten birçok emperyalist devlet gibi Roma'nın da amacı fethettiği ulusları asimile etmektir. Romalılaştırma da denen bu politikaya Romanizasyon adı verilmektedir. Gladyatör oyunları da Roma'nın bu politikasının bir parçası olarak İtalya dışına yayılmıştır. MÖ 69 yılında Asia eyaletinin Ephesos kentinde gerçekleştirilen ilk gladyatör gösterisi de buna bir örnektir. Roma'nın gladyatör oyunlarını eyaletlerde bir propaganda aracı olarak kullandığına dair en önemli kanıt, eyaletlerde gladyatör oyunları düzenleme yetkisinin özel kişilere verilmeyip bu hakkın sadece imparatorluk kültürünün rahibine tanınmasıdır²¹⁴. Batı Anadolu'da ele geçen bazı yazıtlarda gladyatör oyunlarının düzenleyicisi olarak imparatorluk kültürünün yüksek mevkilerindeki rahiplerin *asiarkhes*, *lykiarkhes*, *pontiarkhes* gibi unvanları ve bu unvanların yanı sıra isimleri geçmektedir²¹⁵.

Anadolu, Romanizasyon benzeri bir asimilasyon çalışması olan "Helenizasyon" ile çok daha önce Büyük İskender Dönemi'nde tanışmıştır ve bu Helenleşme süreci Büyük İskender'in ardılları döneminde de devam etmiştir. Bu nedenle Romanizasyon ve Helenizasyon'un aynı anda hüküm sürmeye çalıştığı bu bölgelerde bir kültür çatışmasının varlığından söz edilebilir. Yunanlar, sportif faaliyetlere ve tiyatro gösterilerine daha fazla önem verirken Romalılar insanların ve hayvanların katledildiği gladyatör gösterilerine ilgi duymuşlardır. İki kültür arasındaki bu farkı İmparator Traianus'un, Genç Plinius'a yazdığı bir mektupta da görmekteyiz. Trainus, yazdığı bu mektupta Yunanların, sportif faaliyetlerinin merkezi olan *gymnasion*'lara aşırı düşkün olmalarından sitem etmektedir²¹⁶. Helen kültürüne sahip bölgelerde yaşayan insanların da gladyatör oyunlarına iyi gözle bakmadıkları ve bu oyunları onaylamadıkları düşünülmektedir. Öyle ki bu oyunların Roma propagandasının bir parçası olduğunu fark eden Anadolu halkının, bu nedenle gladyatör gösterileri için *amphitheatrum* inşa etmediklerine dair bir görüş de vardır²¹⁷.

²¹⁴ Wiedemann 1992: 42-44.

²¹⁵ Ferrero 1990: 155.

²¹⁶ Plin. epist. X, 40.

²¹⁷ Ferrero 1990: 159.

Gladyatör oyunlarının, tıpkı Roma'da olduğu gibi eyaletlerde de toplumun aydın kesimi olan yazarlar ve filozoflar tarafından eleştirildiği görülmektedir²¹⁸. Ancak eyaletlerde gladyatör gösterilerine karşı olanlar, bu oyunların Roma propagandasının bir ürünü olmasından çok ahlaki açıdan uygunsuz olmasından rahatsız olmuşlardır²¹⁹. Aydın kesimin de toplumun küçük bir kısmını oluşturmasından dolayı ve halkın geri kalanının bu tür etik kaygılar taşımamasından ötürü gladyatör oyunlarının Helen kültürünün hâkim olduğu bölgelerde de özellikle Augustus Dönemi'nden itibaren oldukça yaygın bir şekilde düzenlendiği görülmektedir²²⁰.

²¹⁸ Özkan 2017: 34

²¹⁹ Price 2004: 162.

²²⁰ Ferrero 1990: 155.

4.2. GLADYATÖR OYUNLARI İÇİN TİYATRO MİMARİSİNDE YAPILAN DÜZENLEMELER

Bazı araştırmacı ve yazarlar, gladyatör oyunlarını sadece iki ve daha fazla gladyatörün birbiri ile dövüşlerinden ibaret sayarken, bazıları bu dövüşlere vahşi hayvan gösterilerini dâhil etmekte, ancak temsili deniz savaşlarını kapsamın dışında bırakmaktadır. Bu çalışmanın konusu, gladyatör oyunlarının tiyatro mimarisi üzerine etkisi olduğu için üçünü dâhil etmek tiyatro mimarisindeki dönüşümü anlamamız açısından daha doğru olacaktır.

4.2.1. Munus İçin Tiyatrolarda Yapılan Değişiklikler

İki veya daha fazla gladyatörün karşılıklı olarak dövüştükleri gösterilere “Gladyatör Dövüşleri” denilmektedir. Antik Roma’da gladyatör dövüşleri *munus* veya bu kelimenin çoğulu olan *munera* kelimesi ile adlandırılmaktaydı. Bu kelime, etimolojik olarak “görev ve yükümlülük” anlamlarına gelmektedir. Bunun nedeni, gladyatör mücadelelerinin ilk olarak cenaze törenleri sırasında düzenlenen oyunların bir parçası şeklinde ortaya çıkmasıdır. Muhtemelen ölen kişinin yakınları, atasının onuruna böyle bir gösteri düzenlemeyi kendileri için bir görev ve yükümlülük olarak görmüş olmalıdırlar²²¹. Antik Roma’da böyle bir yükümlülüğü kendine bir görev bilen ilk kişi, MÖ 264 yılında babasının cenaze töreninde gladyatör gösterisi sergileyen Decimus Iunius Brutus olmuştur²²². MÖ 69 yılında Asia eyaletinde düzenlenen ilk gösteri ise Roma orduları komutanı Lucullus’un desteği ile Ephesos’ta halka açık bir gösteri şeklinde yapılmıştır²²³.

Munus için tiyatro mimarisinde yapılan değişiklikler oldukça azdır ve bu değişikliklerin başında arena olarak kullanılan *orchestra* ile seyircilerin oturduğu *cavea* arasına yaklaşık 1,5 metre yüksekliğinde bir duvar (Resim 28-29) örmek gelir. Bu duvarın yapılmasındaki öncelikli amaç seyircileri arenanın tehlikelerinden uzak tutmaktır. *Munus*’lar, vahşi hayvan dövüşlerine nazaran daha güvenli olsa da ön sıralarda oturan seyircilerin havada uçuşan kılıçlardan korunacaklarına dair bir güvence de yoktur²²⁴. Mağlubiyeti sindiremeyen bir gladyatörün elindeki silahı seyircilere doğru fırlatmayacağıının garantisini kimse veremez. Dahası bu durum, gösteriyi ön sıralardan izleyen önemli kişilere suikast girişimi için de kullanılabilirdi. Bunun bir örneğini Iulius

²²¹ Nossov 2009: 8, 14.

²²² Liv. XVI.

²²³ Plut. Luc. 23,1; Wiedemann 1992: 43.

²²⁴ Meijer 2008: 94.

Caesar'a karşı düzenlenmiş suikast girişimlerinde görmekteyiz. Tarihçi Damascuslu Nikolaos'un aktardığına göre, Caesar'ın katillerinin hayata geçirilmemiş planlarından biri bu suikastı gladyatör oyunları sırasında gerçekleştirmektir. Çünkü gladyatör oyunlarının vahşi tabiatı böylesine bir teşebbüsü gizlemek için idealdi ve suikast sırasında silahlar ortaya çıksa dahi kimse bu teşebbüsün farkına varmazdı²²⁵.

Ferrero, *munera* için tiyatrolarda yapılan değişikliklerin üç farklı şekilde yapıldığını belirtir. Bu yöntemlerden ilkinin, Helenistik tiyatrolarda rahiplerin oturduğu *prohedria*'nın gladyatör oyunları için kaldırılarak gerçekleştirildiğini söyler. Böylece arena olarak kullanılacak *orchestra*'nın genişletildiğini belirtir. Bu kategorideki tiyatrolara örnek olarak ise, Pınara (Kat. 5) ve Balbura (Kat. 6-7) tiyatrolarının yanı sıra Priene tiyatrosunu (Kat. 4) verir²²⁶. Ancak Priene tiyatrosunda gladyatör oyunlarının düzenlendiğine dair ne tiyatrodaki ne de antik kent dâhilinde bir kanıt bulunmamaktadır. Bunun yanı sıra Priene tiyatrosu, *orchestra*'sında yer alan *prohedria*'sı (Resim 10) ve Dionysos'a adanmış sunağı (Resim 11) ile hala Helenistik özelliklerini büyük ölçüde korumaktadır²²⁷. Balbura antik kentinde ise biri Yunan tiyatrosu (Kat. 6) diğeri Roma tiyatrosu (Kat. 7) olmak üzere iki tiyatro bulunur²²⁸. Ferrero'nun bu iki tiyatrodan hangisini kastettiği belirsizdir. İki tiyatro da günümüzde henüz kazılmamış durumdadır ve *prohedria*'ya dair ele geçen tek buluntu, aşağı tiyatro olarak bilinen Roma tiyatrosunun uzağında bulunmuştur²²⁹. Bu nedenle Balbura'daki tiyatrolara dair böyle bir çıkarım yapmak mümkün değildir. Pınara tiyatrosu ise Ferrero'nun tanımlamasına uymaktadır. Ele geçen bir yazıt²³⁰ ise Pınara antik kentinde *tauromakhia* denilen boğa dövüşlerinin yapıldığını göstermektedir. Ancak söz konusu yazıtta bu gösterinin tiyatrodaki gerçekleştiğinden söz edilmemektedir.

Seyircileri arenanın tehlikelerinden korumak için yapılmış duvarın ise Anadolu'da iki farklı şekilde uygulandığı görülmektedir. Bu koruyucu duvar uygulamalarından ilki, nispeten daha küçük ve yoksul olan kentlerin tiyatrolarında bulunmaktadır. Bu kentlerin tiyatrolarında gösterişli gladyatör dövüşleri ya da uzak

²²⁵ Toher 2017: 115.

²²⁶ Ferrero 1990: 160.

²²⁷ Rumscheid 2000: 161-177.

²²⁸ Sear 2006: 367-368.

²²⁹ Yılmaz 2010: 109.

²³⁰ TAM II 508 <https://epigraphy.packhum.org/text/284397> (21.12.2021)

diyarlardan getirilmiş egzotik vahşi hayvanların yer aldığı *venatio*'lar söz konusu değildi. Bu yapılarda gladyatör oyunları için yapılan değişiklikler, *prohedria*'nın kaldırılması ve *orchestra* ile *cavea* arasına ince ve alçak bir parapet duvarı (Resim 29) örülmesinden ibarettir²³¹. Değişikliğin bu şekilde yapıldığı tiyatrolarda *ima cavea*'nın en alttaki oturma sıraları seyir açısından elverişsiz bir hale gelmiştir. Bu tür uygulamaya örnek olarak verilebilecek tiyatrolardan biri Assos tiyatrosudur. (Kat. 8) Yamaç üzerine inşa edilmiş ve at nalı şeklindeki *orchestra*'sı ile Helenistik Dönem özelliği gösteren bu tiyatroda, *cavea* ile *orchestra* arasında 1,37 metre yüksekliğinde ve Geç Helenistik Dönem ile Erken Augustus Dönemi arasına tarihlenen bir parapet duvarı bulunmaktadır²³².

Seyircileri korumak için yapılmış duvarın bir diğer uygulanma şekli ise *ima cavea*'nın en alt sırasındaki ilk dört ya da beş sıranın kaldırılması ve podyum şeklinde bir duvar (Resim 28) inşa edilmesi ile gerçekleştirilmiştir. Bu uygulamaya örnek olarak ise Ephesos tiyatrosu (Kat. 9) verilebilir. Yamaç üzerine inşa edilmiş ve Helenistik özelliklere de sahip Ephesos tiyatrosu, gladyatör oyunları düzenlenebilmesi için MS 3. yüzyılın başlarında tadilat edilmiştir. Bu tadilat sırasında *ima cavea*'nın en altındaki beş oturma sırası kaldırılmış ve yerine 2,40 metre yüksekliğinde, 1,70 metre genişliğinde bir podyum duvarı inşa edilmiştir²³³.

Uygulamanın üçüncü şeklinde ise arena olarak kullanılacak *orchestra*'nın alçaltıldığı ve podyum duvarı inşa edildiği görülmektedir. Bu uygulamaya örnek olarak ise Miletos tiyatrosunu (Kat. 10) verebiliriz. Helenistik Dönemde inşa edilmiş bu tiyatroda gladyatör oyunları düzenlenebilmesi için Roma Dönemi'nde bir değişikliğe gidilmiştir. Bu renovasyon sırasında *orchestra*'sı yaklaşık 0,69 metre alçaltılarak *ima cavea* boyunca bir podyum duvarı yapılmıştır²³⁴.

4.2.2. Venatio İçin Tiyatrolarda Yapılan Değişiklikler

Latince av anlamına gelen²³⁵ *venatio* kelimesi, gladyatör oyunları bağlamında ise vahşi hayvanların birbirleri ile veya *bestiarii* denilen dövüşçüler ile karşılaşmasını ifade etmektedir²³⁶. *Bestiarii*'ler temelde *munus*'larda yer alan gladyatörlerdir. Farklı

²³¹ Ferrero 1990: 159-160.

²³² Sear 2006: 330.

²³³ Sear 2006: 334-336.

²³⁴ Ferrero 1990: 160.

²³⁵ Alova 2013: 627.

²³⁶ Erhat 2012: 425.

tiplerde olan bu gladyatörler *venatio*'lara çıktıkları zaman bu adı alırlardı. Roma'da düzenlenen ilk *venatio* Quintus Scaevola'nın *aedil* olduğu döneme denk gelmektedir²³⁷. *Munus*'lar ile insanlar üzerindeki egemenliğini kanıtlayan Romalılar, bu gösteri türü ile de doğa üzerindeki hâkimiyetini göstermiş olmalı. *Venatio*'lar genellikle bir grup *bestiarii*'nin devekuşu, antilop, geyik ve benzeri vahşi olmayan hayvanları avlaması ile başlar ve daha sonra ise aslan, kaplan, ayı ve benzeri daha yırtıcı olan hayvanlara sıra gelirdi. Roma dışında ise vahşi hayvanların maliyetli olmasından dolayı çoğunlukla yerel hayvanlar kullanılmış olmalıdır²³⁸.

Venatio'lar tiyatro mimarisine ve değişimine en çok etki eden gösteri türüdür. Bu gösterilerde vahşi hayvanların yer alması seyircileri daha fazla tehlike altına sokuyordu ve bu nedenle *venatio*'ların düzenlendiği tiyatrolarda seyircilerin güvenliğini sağlamak adına ilave önlemler alınması gerekmiştir. Bu önlemlerin en başında ise *orchestra* ile *cavea*'nın arasına koruyucu bir parapet duvarı (Resim 29) örmek ya da podyum (Resim 28) inşa etmek gelir. Bu uygulama *munus* için yapılan uygulamanın aynısıdır. Ancak aslan, kaplan ve benzeri yırtıcı hayvanların yaklaşık 4 metre yüksekliğe kadar sıçrayabildikleri bilinmektedir. Bu nedenle ortalama 1,5 metre yüksekliğe sahip podyum duvarlarının tek başına vahşi hayvanları engellemesi beklenemez. Bu tehlikenin önüne geçmek için *venatio* düzenlenen tiyatrolarda ilave bir önlem olarak podyum duvarının üzerine bir ağ gerilmiştir²³⁹. (Resim 30) Ahşap direklerin arasına gerilmiş iplerden yapılan bu ağ sistemi, üretildikleri materyallerin dayanıksızlığından dolayı günümüze ulaşamasa da podyum duvarı üzerinde bıraktığı negatif izleri (Resim 31) görmek hala mümkündür. Örneğin, Aphrodisias tiyatrosunun (Kat. 11) podyum duvarı üzerinde belirli aralıklarla açılmış 10 cm çapında delikler (Resim 67) bulunmaktadır²⁴⁰. Benzeri deliklere Miletos tiyatrosunun (Kat. 10) podyum duvarı üzerinde de rastlayabiliriz. (Resim 61) Perge tiyatrosu, (Kat. 12) her ne kadar Asia Eyaleti sınırları içerisinde yer almasa da bu koruyucu bariyerin daha kalıcı bir örneğine sahip olduğu için önemlidir. Bu tiyatroda podyum duvarının üstünde ahşap direklerin olması gereken yerde dikme taşlar ve aralarında ağ şeklinde yapılmış bir duvar (Resim 32) bulunmaktadır. Ephesos tiyatrosunda (Kat. 9) ise podyum duvarının yanı sıra arenayı çepeçevre saran bir koridor

²³⁷ Plin. nat. 8, 20, 53.

²³⁸ Meijer 2008: 120.

²³⁹ Ferrero 1990: 160-161.

²⁴⁰ Welch 1998: 559.

bulunmaktaydı. Arenadan bir ağ ya da bir duvar ile ayrılan bu koridor, kaçan vahşi hayvanların görevliler tarafından köşeye sıkıştırılmasını sağlıyordu²⁴¹.

Vahşi hayvanların tiyatrolarda muhafaza edilmesi ve arenaya çıkışları için kullanılan bölümün adı *via venatorum*'dur. Sahne binasının altındaki odalardan ve geçitlerden oluşan *via venatorum*'un güzel örneklerinden birini Aphrodisias tiyatrosunda (Kat. 11) görmekteyiz. Bu tiyatronun sahne binasının zemin katında beşik tonozlu merkezi bir geçit yer almaktadır ve bu geçit her iki yanındaki tonozlu odalara bağlanır. Tüm bu oda ve geçitlerden oluşan sistem, ince oyulmuş kemerli açıklıklar ile arena olarak da kullanılan *orchestra*'ya açılmaktadır. (Resim 68) Bu sistemdeki odalar hayvanların saklanması için kullanılırken geçitler ve açıklıklar ise hayvanların arenaya salınması için kullanılıyordu. Bu açıklıkların çok sayıda olması aynı anda birden fazla hayvanın arenaya çıkarıldığını göstermektedir. Böylece ortaya daha etkileyici bir görüntü çıkması amaçlanmıştır. Boğa gibi daha büyük boyutlardaki hayvanlar ise muhtemelen *parados*'lardan içeriye alınmış olmalıdır. *Venatio*'lar ile ilgili yapılan başka bir düzenleme ise arena etrafındaki açıklıkların hayvanların kaçmasının önüne geçmek için demir parmaklıklar ile kapatılmasıdır. Örneğin yine Aphrodisias tiyatrosunda kazanan gladyatörün ödülünü almak için podyum duvarı üzerindeki locaya çıkmasını sağlayan küçük bir merdiven bulunmaktadır. (Resim 64) Bu merdivenin giriş aralığının *venatio* sırasında kapatıldığı düşünülmektedir²⁴².

4.2.3. Naumakhia İçin Tiyatrolarda Yapılan Değişiklikler

Helencede deniz savaşları anlamına gelen *naumakhia* kelimesi Antik Roma kültüründe temsili deniz savaşlarını ifade etmektedir. Bazen tarihi deniz savaşlarının da canlandırıldığı bu gösterilerde yer alan dövüşçülere ise *naumachiarii* adı verilmiştir²⁴³. Bu gösteri türü imparatorluğun batısında özellikle yapay ve doğal göllerde gerçekleştirilmekteydi. Bilindiği kadarıyla Iulius Caesar, Roma'da özel olarak kazdığı bir gölde böyle bir gösteri sergilemişti. Benzeri bir gösteri İmparator Augustus tarafından Tiber kıyılarında oluşturulmuş yapay bir gölde düzenlenmiştir. En büyük *naumachia* gösterisi ise İmparator Claudius Dönemi'nde Fucino gölünde gerçekleştirilmiştir. Çok nadir olmakla birlikte Roma arenalarının da bu gösteriler için kullanıldığı görülmektedir.

²⁴¹ Ferrero 1990:161.

²⁴² Erim 1986:79-88; Sear 2006: 328-329.

²⁴³ Erhat 2012: 268.

Caligula'nın Saepta Iulia'da tek bir gemiden oluşan gösterisi ve Nero'nun ahşap bir tiyatroyu bu iş kullanması buna birer örnektir. İmparator Titus'un, Colosseum'da düzenlediği *naumachia* ise bir arenada düzenlenmiş en başarılı örneklerden biridir. Ancak Colosseum'da *naumachia* düzenlenmesi pek uzun soluklu olmamıştır. Titus'un ardından tahta geçen İmparator Domitianus Dönemi'nde son bir kez daha böyle bir amaç için kullanıldıktan sonra arenanın altı gladyatörlerin ve vahşi hayvanların gösteriden önce tutulduğu *hypogeum* (Resim 5) haline getirilmiştir²⁴⁴. İmparatorluğun doğusunda da tiyatroların bu tür su oyunlarına adapte edildiğini görmekteyiz. Ancak bu tiyatroların *naumachia* için mi yoksa dansçıların belirli bir koreografi eşliğinde dans ettikleri su gösterileri için mi kullanıldığı belirsizdir. Bu tiyatrolarda *naumachia* düzenlenmişse bile bir iki teknenin kullanıldığı, aslının oldukça cılız bir versiyonu olmalıdır.

Geç İmparatorluk Dönemi'nde özellikle MS 3. yüzyıl sonlarından MS 5. yüzyıl başlarına kadar bazı tiyatrolarda su gösterileri düzenlenmiş ve *orchestra*'nın bir tür havuz olan *kolymbethra*'ya²⁴⁵ çevrilmesi için de bu tiyatrolar tadilat edilmiştir. Tiyatrolarda görülen drenaj kanalları, su boruları ve suya dayanıklı *orchestra* zemini bu tadilatların arkeolojik kanıtlarını oluşturmaktadır. *Orchestra*'nın havuz olarak kullanılabilmesi için *orchestra*'yı *cavea*'dan ayıran podyum duvarı, sahne binasına degecek şekilde uzatılmıştır ve su basıncına dayanması için güçlendirilmiştir. Havuzu çevreleyen bu duvarlar yaklaşık 30-40 cm kalınlığındaydı ve havuzun derinliği de fazla değildi. *Orchestra*'nın etrafındaki açıklıkların da kapatıldığı görülmektedir²⁴⁶.

Tralles tiyatrosunun (Kat. 13) podyum duvarının su gösterileri için sahne binasına dek uzatıldığı görülmektedir. Ephesos'ta (Kat. 9) ise aynı duvar su basıncına dayanması için güçlendirilmiştir. Hierapolis tiyatrosunda (Kat. 14) ise *proscenium* açıklıkları gibi kapı aralıkları *orchestra*'nın su ile doldurulabilmesi için kapatılmıştır ve suyun tahliyesi için *euripos* denilen bir kanal sistemi kullanılmıştır²⁴⁷. Troia'daki C tiyatrosunda (Kat. 15) ise *orchestra* zemininin suya dayanıklı olması için *opus signinum*²⁴⁸ mozaik türü

²⁴⁴ Meijer 2008: 147-152.

²⁴⁵ *Kolymbethra*, Helencede dahnabilecek ve yüzülebilecek yer anlamına gelmektedir. (Liddell-Scott 1897: 827.)

²⁴⁶ Sear 2006: 44.

²⁴⁷ Ferrero 1990: 163.

²⁴⁸ *Opus signinum*, kırılmış tuğla ve keramik parçalarının harç ile karıştırıldığı bir tür sıvadır. Özellikle hamamlarda ve su kemerlerinde neme karşı kullanılırdı. (Er 2012: 283.)

(Resim 33) ile döşendiđi görölmektedir²⁴⁹. Nysa tiyatrosunda (Kat. 16) da su gösterileri düzenlenebilmesi için *parados*'lar, su basıncına dayanacak şekilde ağır taşlar ile kapatılmıştır ve kanallar eklenmiştir²⁵⁰.

²⁴⁹ Sear 2006: 44.

²⁵⁰ Kadiođlu 2006: 14.

5. KARŞILAŞTIRMA

Geç Cumhuriyet ve Erken İmparatorluk dönemleri Roma eyaletlerinde tiyatro inşasında da bir artışa neden oldu. Ancak bu bölgelerde gladyatör oyunları amacıyla geliştirilen yeni modele verilen tepki de farklılık gösterdi. Zaten güçlü bir tiyatro mimarisi geleneğine sahip olan Kıta Yunanistan ve Anadolu'da hem Helenistik hem de Roma özelliklerini taşıyan melez bir mimari model yani Greko-Romen tiyatrolar geliştirdi²⁵¹. Bu nedenle Asia eyaletindeki tiyatrolar, gladyatör oyunları için kullanımları ve bu bağlamda değişimleri açısından incelendiğinde, Anadolu'daki diğer eyaletlerde ve Kıta Yunanistan'da bulunan tiyatrolar ile benzerlik göstermektedirler.

Örneğin; Atina'daki Dionysos Tiyatrosu'nun (Kat.3) *orchestra*'sı da gladyatör oyunları için düzenlenmiştir. Bu düzenlemenin en bariz kanıtı, *orchestra*'nın etrafını *parados*'lara kadar çevreleyen parapet duvarıdır²⁵². (Resim 43) Yüksekliği 1 metreyi biraz aşan bu duvarın üzerinde delikler yer almaktadır ve bu delikler *venatio*'lar sırasında seyircinin güvenliğini sağlayan ağ sisteminin direkleri için açılmış olabilir²⁵³. Geç dönemde *orchestra*'yı, *kolymbethra*'ya çevirmek için bu duvarın sağlamlaştırıldığı da görülmektedir²⁵⁴. Dionysos Tiyatrosu bu özellikleri bakımından Alabanda Tiyatrosu'na (Kat. 17) benzemektedir. Alabanda Tiyatrosu'nun *orchestra*'sı da bir parapet duvarı (Resim 29) ile çevrilmiş ve bu duvar daha sonradan su gösterileri için sağlamlaştırılmıştır²⁵⁵.

Korinth Tiyatrosu (Kat. 18) da gladyatör oyunları için renöve edilmiş tiyatrolardan biridir. Bu renovasyon sırasında *ima cavea*'nın en altındaki 10 oturma sırası kaldırılarak yerine 3 metreden yüksek bir podyum duvarı inşa edilmiş ve bu duvarın yüzeyi *venatio* tasvirleri ile boyanmıştır²⁵⁶. (Resim 82-83) Podyum duvarının bu şekilde inşa edilmesi Ephesos tiyatrosu (Kat. 9) ile benzerlik gösterir. Çünkü Ephesos Tiyatrosu'nda da benzeri bir tadilat sırasında *ima cavea*'nın en altındaki 5 oturma sırası kaldırılarak yerine 2,40 metre yüksekliğinde bir podyum duvarı (Resim 55) inşa edilmiştir²⁵⁷.

²⁵¹ Phillips 2006: 130.

²⁵² Welch 1999: 127.

²⁵³ Gebhard 1974: 432.

²⁵⁴ Sear 2006: 115.

²⁵⁵ Aydın Tavukçu 2015: 235-238.

²⁵⁶ Capps 1949:66.

²⁵⁷ Sear 2006: 334-336.

Gladyatör oyunları için dönüşüm geçirirken kendi karakteristik yapısından ödün vermeyen Greko-Romen tiyatroların aksine karma yapılar da mevcuttur. Bu karma yapılar, yarı *amphitheatrum* veya tiyatroy-*amphitheatrum* olarak anılırlar. Margarete Bieber, Roma tiyatroy binalarının incelemesini sunarken sadece Kuzey Fransa'da bu tür yapıların olduğunu söyler²⁵⁸. Françoise Dumasy ise bu tür kategorileri kabul etmenin zorluklarına dikkat çekmiş ve bu tür yapılar için günümüzde daha sık kullanılan Gallo-Romen tiyatroy terimini önermiştir²⁵⁹. Bu terim ilk kez K. M. Kenyon tarafından kullanılmıştır²⁶⁰.

Yarı *amphitheatrum*'larda eliptik bir arena yer alır. *Cavea*'nın boyutu ise değişiklik göstermekle birlikte arenanın etrafını tamamen çevrelemez²⁶¹. Bu yapılar incelendiğinde esas kısmın arena olduğu görülür. Çünkü sahne ya oldukça küçüktür ya da hiç yoktur. Bu nedenle tiyatroy gösterilerine elverişli değildir²⁶². Gallia Aquitania eyaletindeki Sanxay Tiyatrosu (Kat. 19) da bu eklektik yapı tipine bir örnektir. Küçük bir yamaç üzerine inşa edilmiş bu tiyatroy, 37,76 metreye 37,40 metre ölçüsünde dairesel bir arenaya sahiptir. *Munus* ve *venatio* gösterilerinin düzenlendiği bu arenanın çevresi 2 metreden biraz daha yüksek bir podyum duvarı ile çevriliydi. 8.000-10.000 kişilik oturma kapasitesine sahip 90 metre çapındaki *cavea*'sı ise arenanın etrafını tamamen çevirmiyordu. Çünkü yapının kuzeybatı tarafında, arena dairesinin dış kısmında tam *cavea*'nın ortasına karşılık gelecek şekilde küçük bir sahne bulunmaktadır. 9,20 metreye 4 metre ölçülerindeki bu sahne, muhtemelen podyum duvarının yüksekliğindeydi²⁶³.

Gallia Lugdunensis eyaletindeki Chennevières Tiyatrosu (Kat. 20) da yarı *amphitheatrum* tipine örnektir. 48,30 metreye 31,80 metre ölçülerindeki eliptik arenası ve arenayı çevreleyen 2,70 metre yüksekliğindeki podyum duvarı ile *amphitheatrum*'lara benzerdir. Yamaç üzerine inşa edilmiş *cavea*'sı ise yaklaşık 98 metre çapındadır ve arenanın sadece üçte birini çevrelemektedir. *Cavea*'nın karşısında ise bir sahne bulunmamaktadır²⁶⁴.

²⁵⁸ Bieber 1961: 202.

²⁵⁹ Sear 2006: 99.

²⁶⁰ Kenyon 1934: 213-247.

²⁶¹ Futrell 1986: 94.

²⁶² Formigé 1944: 85.

²⁶³ Klee 1975: 519-520; Sear 2006:204-205.

²⁶⁴ Grenier 1958: 273; Sear 2006: 230.

Anadolu'daki tiyatrolar arasında yarı *amphitheatrum*'lara benzer bir örnek yoktur. Ancak Greko-Romen tiyatroların sıkça görüldüğü Kıta Yunanistan'a baktığımızda Dodona Tiyatrosu'nun (Kat. 21) yarı *amphitheatrum*'lara benzediğini görürüz. Bu tiyatroda yapılan ilk değişiklikler Greko-Romen tiyatrolara benzerdir aslında. *Ima cavea*'nın en altındaki 4 oturma sırası kaldırılarak yerine 2,80 metre yüksekliğinde bir podyum duvarı örülmüştür. Ancak sonrasında sahnenin yıkıldığı ve bu alana kavisli bir duvar inşa edildiği görülmektedir. Böylece *amphitheatrum*'larda olduğu gibi eliptik bir arena elde edilmiştir. Eski sahne binasının duvarları ve yeni inşa edilen kavisli duvar arasında kalan üçgen boşlukların ise *venatio*'larda yer alan hayvanların tutulması için kullanıldığı düşünülmektedir çünkü bu alanlardan boğa ve yaban domuzu kemikleri ele geçmiştir²⁶⁵.

Cyrene'deki Myrtusa Tiyatrosu (Kat. 22) da geçirdiği dönüşüm açısından Dodona Tiyatrosu'nu andırır. Birçok kez tadilat edilmiş bu tiyatro, MS 2. yüzyılın ikinci yarısında bir *amphitheatrum*'a dönüştürülmüştür. Yamaç üzerine inşa edilmiş bu tiyatronun erken evrelerinde bir sahne binası vardır. Ancak *amphitheatrum*'a dönüştürülebilmesi için sahne binasının tamamen yıkıldığı görülmektedir. Bu tadilat sırasında en alttaki üç oturma sırası kaldırılmış, 28,2 metreye 32,67 metre ölçülerinde oval bir arena oluşturulmuştur. Arenanın kuzey ucuna alçak bir oturma sırası da inşa edilmiştir²⁶⁶.

Yarı *amphitheatrum* örneklerinde gördüğümüz sahnenin küçülmesi, yıkılması ya da hiç inşa edilmemiş olması gibi durumları, ilginin arenaya kaymasına yorabiliriz. Bu açıdan bakıldığında Asia eyaletindeki tiyatrolarda gladyatör oyunları için yapılan tadilatlar sırasında sahnenin korunmuş olması, tiyatro gösterilerinin bu bölgede yaşayanlar için hala önemini koruduğunu göstermektedir.

²⁶⁵ Sear 2006: 44.

²⁶⁶ Ensoli 2000: 41; Sear 2006: 291-292.

6. DEĞERLENDİRME VE SONUÇ

Bu çalışmada, gladyatör oyunlarının Asia eyaleti sınırları içerisindeki tiyatrolara etkisi ele alınmıştır. Bu tiyatroların tespitinde ise Frank Sear'ın “*Roman Theatres: An Architectural Study*” adlı çalışması ve Yaşar Yılmaz'ın “*Anadolu Antik Tiyatroları*” adlı kitabından faydalanılmıştır. Bu kaynakların eksik kaldığı noktalar ise çalışmamızda kullanılan diğer kaynaklar sayesinde tamamlanmıştır. Tüm bu kaynaklardan elde edilen bilgilerle Asia eyaletindeki tiyatroların konumlarını gösteren bir harita çizilmiştir. (Resim 34)

Bu çalışma için çizdiğimiz haritada gösterilen 61 antik kentte toplam 67 adet tiyatro yer almaktadır. Tiyatro sayısının, antik kent sayısından fazla olmasının nedeni bazı antik kentlerde birden fazla tiyatro bulunmasıdır. Örneğin Laodikeia'da biri kentin kuzeyinde (Kat. 23) diğeri batısında (Kat. 24) olmak üzere iki tiyatro vardır.

Asia eyaletindeki tiyatroları incelediğimizde ne yazık ki birçoğunun henüz hiç kazılmadığını ya da kazısının henüz tamamlanmadığını görmekteyiz. Örneğin Herakleia/Latmos tiyatrosu (Kat. 25) hala toprak altındadır. Smyrna tiyatrosu'nun da (Kat. 26) kazısı hala devam etmektedir. Bu tiyatroların *cavea* ve *orchestra* kenarına dair bilgimiz pek az olduğu için gladyatör oyunları bağlamında değerlendirmek de epey güç. Bu nedenle çalışmamız sırasında karşılaştığımız en büyük zorluk, bu tür tiyatroların fazla olmasıdır. Ele alınan 67 tiyatrodan 48 tanesi hakkında kesin bir yargıya varmak mümkün değildir.

Bu kapsamdaki tiyatrolardan bazılarının gladyatör oyunları ile bağlantılı olduğu iddia edilmektedir. Örneğin Aigai antik kentinde bulunan bir yazıtta *munus*'lardan söz edilmektedir²⁶⁷. Frank Sear, yazdığı tiyatro kataloğunda bu yazıtı Aigai tiyatrosu (Kat. 27) ile ilişkilendirir²⁶⁸. Ancak söz konusu yazıtta tiyatrodan bahsedilmemektedir. Aigai kazı ekibi ile yaptığımız görüşmelerde ise kazı ekibinin bu yazıtı tiyatro ile ilişkilendirmediklerini öğrendik. Kentteki gladyatör oyunlarının *stadion*'da düzenlendiğini düşünmekteyiz. Frank Sear, Tralleis tiyatrosundaki (Kat. 13) *orchestra*'nın bir *kolymbethra*'ya dönüştürüldüğünden de bahseder²⁶⁹. Ancak bu yapı günümüzde askeri sınırlar içinde yer aldığı ve kazılmamış olduğu için durumu belirsizdir. Yaşar Yılmaz ise Phokaia tiyatrosunun (Kat. 28) *orchestra* kenarında bir duvardan söz

²⁶⁷ Robert 1941: 257.

²⁶⁸ Sear 2006: 325.

²⁶⁹ Sear 2006: 355.

eder. Ancak bu yapı da iyi korunmamış durumda olduğu için bu duvarın bir podyum duvarı olduğunu söylemek zordur. Parion tiyatrosundaki (Kat. 29) kazılar da çoğunlukla sahne binası üzerine yoğunlaşmış olsa da ele geçen gladyatör grafitileri (Resim 107) bu tiyatronun gladyatör oyunlarına ev sahipliği yaptığını düşündürmektedir²⁷⁰. Eğer gelecek yıllarda bu tiyatroların *cavea* ve *orchestra* kenarlarında kazı çalışmaları yürütülürse gladyatör oyunları için tadilat edilip edilmedikleri de daha net anlaşılacaktır.

Gladyatör oyunlarına adapte edilen tiyatrolardaki en ayırt edici özellik *orchestra* çevresinde bir duvarın olmasıdır. Ele aldığımız örneklerle baktığımızda bu duvarın ya bir parapet şeklinde ya da bir podyum şeklinde yapıldığını görmekteyiz. İncelediğimiz tiyatrolar arasında sadece 10 tanesinde böyle bir duvarın mevcut olduğu tespit edilmiştir. (Resim 35) Bu tiyatrolardan ise sadece Alabanda (Kat. 17) ve Assos (Kat. 8) tiyatroları parapet duvarına sahiptir. Magnesia, (Kat. 30) Aizanoi, (Kat. 31) Aphrodisias, (Kat. 11) Ephesos, (Kat. 9) Hierapolis, (Kat. 14) Miletos, (Kat. 17) Nysa (Kat. 16) ve Laodikeia Batı tiyatrosunda (Kat. 24) ise podyum duvarı görülmektedir. Bu tiyatrolardan Aphrodisias ve Miletos tiyatrolarının podyum duvarlarının üzerinde *venatio*'larda kullanılan ağ sistemi için delikler (Resim 61-67) yer alır. Ephesos tiyatrosunun podyum duvarında ise bu tür delikler bulunmamaktadır. *Venatio*'ların düzenlendiği bu tiyatroda ağ, *orchestra*'nın içine konumlandırılmış ve böylece *cavea* ile arena arasında bir koridor oluşturulmuştur. Assos tiyatrosunun *orchestra*'sında da benzer delikler vardır.

Ele aldığımız tiyatrolardan Nysa (Kat. 16), Ephesos (Kat. 9) ve Hierapolis (Kat. 14) tiyatrolarındaki *orchestra*'ların *kolymbethra*'ya dönüştürüldükleri görülmektedir. Frank Sear Iasos, Tralles (Kat. 13) ve Troia C (Kat. 15) tiyatrolarında da *kolymbethra* uygulaması olduğunu söyler²⁷¹. Parion (Kat. 29) tiyatrosunun *orchestra*'sında bulunan kanal da *kolymbethra* uygulaması olduğu düşündürmektedir. Bu kanalın (Resim 108) 100 cm'ye 154 cm'lik ölçüsü, *naumakhia* gösterilerinin düzenlendiği Colosseum'un tahliye kanallarına yakın bir ölçüdür²⁷². Ancak tüm bu tiyatroların durumu belirsizdir. *Kolymbethra*'ya dönüştürüldüğü açık olan tiyatrolarda da *naumakhia* gösterilerinin yapılıp yapılmadığı bilinmemektedir. *Orchestra*'yı su ile doldurmuş olmaları bu tür bir gösteri düzenledikleri anlamına gelmemektedir. Gelecekte *naumakhia* gösterilerine dair bir yazıt, rölyef vesaire bulunursa bu konuya da bir açıklık getirilebilir.

²⁷⁰ Ergürer-Keleş 2018: 26-28.

²⁷¹ Sear 2006: 339, 355, 357.

²⁷² Yılmaz 2010: 73.

Tiyatro yapılarında gladyatör oyunları ile ilgili fonksiyonel deęişimlerin yanı sıra dekoratif eklemeler de gözlemlenmektedir. Bunlardan bazıları Miletos Tiyatrosu (Kat. 10) ve Aizanoi Tiyatro'sunun (Kat. 31) *scaene frons* friz bloklarında görülen *venatio* rölyefleri (Resim 60 ve 113) gibi tiyatronun inşası ya da tadilatı sırasında dekoratif amaçla eklenenler olduđu gibi Aphrodisias Tiyatrosu ve (Kat. 11) Parion Tiyatrosu'ndaki (Kat. 29) gladyatör grafitileri (Resim 66 ve 107) gibi seyirciler tarafından tiyatronun taş blokları üzerine kazınmış tasvirler de görülmektedir.

Ele aldığımız tiyatrolar arasında gladyatör oyunları ile ilgili bir düzenlemeye sahip olmayan tiyatrolar da bulunmaktadır. (Resim 36) Bu tiyatrolarda parapet veya podyum duvarı görülmemektedir ve Priene Tiyatrosu (Kat. 4) örneğinde olduđu gibi oturma sıraları, *orchestra*'ya deęin uzanmaktadır. Bu kentlerde gladyatör oyunları düzenlendiyse bile bunun için farklı mekânlar kullanılmış olmalıdır. Örneğin Stratonikeia antik kentinden ele geçen yazıtlarda gladyatör oyunlarının bu kentte *stadion*'da düzenlenmiş olduđu görülmektedir²⁷³. Bu tiyatrolarda Ferrero'nun Priene, Pınara ve Balbura tiyatroları için önerdiđi²⁷⁴ şekilde herhangi bir ekleme yapılmadan ufak çapta gladyatör gösterileri düzenlendiđi de düşünülebilir.

Özetle Asia eyaletindeki tiyatrolarda gladyatör oyunları kaynaklı deęişimler gözlenmekle birlikte tiyatroların çoğunun henüz kazılmamış olmasından dolayı bu deęişimlerin boyutu hesaplanamamaktadır. Gladyatör oyunları kapsamında ele aldığımız *munus* ve *venatio* gösterilerinin bu tiyatrolarda düzenlendiđi, gerek mimari kalıntılarla gerek rölyef ve yazıtlarla desteklenmektedir. Ancak *naumakhia* için benzeri kanıtların bulunduđu söylenemez. Bazı tiyatrolarda *orchestra*'ların sonraki dönemlerde yapılan tadilatlarda havuza çevrildiđi görülmektedir ancak bu havuzların kullanım amacı, gelecek yıllardaki kazı çalışmaları ile açıklığa kavuşacaktır.

²⁷³ bkz. Aydaş 2006.

²⁷⁴ Ferrero 1990: 160.

KATALOG

Katalogun içeriđi tez alıřmasında adı geen tm tiyatrolardan oluřmaktadır. Bu tiyatroların sıralaması, tez alıřması ierisindeki bahsediliř sırasına gre dzenlenmiřtir.

Kat. No: 1

Gabii Tiyatrosu (Resim 37-38)

Bulunduđu Yer: İtalya, Roma, Osteria Dell'osa

Yapı Tipi: Tapınak tiyatrosu

Korunma Durumu: Tiyatro Juno'ya ait olduđu dřnlen bir kutsal alanın evresindedir. Visconti, Fea ve Canina, Juno tapınađının nnde yarım daire řeklinde bir oturma alanı olduđunu syler ancak 1902 yılında Ashby oturma sıralarının grnmediđini belirtir. Castagnoli, bu yapının Titus Livius'un kitabında bahsettiđi (Liv. XXXII, 1, 10) Apollon tapınađı olduđunu iddia eder nk Apollon sahne oyunları iin daha ideal bir tanrıdır.

Cavea: Yaklařık 60 metre apındadır ve gney-gneydođu ynne bakmaktadır.

Tarihleme: M 160 yılına tarihlenmektedir.

Kaynaka: Ashby 1902: 185; Castagnoli 1977: 460-476; Almagro-Gorbea 1982: 61-63; Sear 2006: 123; Visconti 1797. <https://www.theatrum.de/518.html> (15.01.2022)

Kat. No: 2

Marcellus Tiyatrosu (Resim 39-40)

Bulunduđu Yer: İtalya, Roma, Sant'Angelo

Yapı Tipi: Roma tiyatrosu

Korunma Durumu: *Cavea*, ok iyi korunmuř durumdadır. Sahne binası ise henz kazılmamıřtır. Tiyatronun stne Orta ađ'da Orsini Sarayı yapılmıřtır.

Cavea: 129,8 metre çapındaki *cavea*, güney-güneydoğu yönüne bakmaktadır. Calza-Bini rekonstrüksiyonuna göre; 18 oturma sırasından oluşan *ima cavea*, 8 *cuneus*'tan meydana gelir. Yine 8 *cuneus*'a sahip *media cavea* ise 18 oturma sırasına sahiptir. *Summa cavea* ise 13 oturma sırasından oluşur.

Kapasite: 11.000 kişilik

Altyapı: Düz bir zemin üzerine inşa edilmiş tiyatro, tonozlar üzerinde yükselmektedir ve 3 katlı bir cepheye sahiptir. Tamamı travertenden yapılmış 41 kemer açıklığı bulunmaktadır. Cephenin arkasında beşik tonozlu dairesel bir geçit yer almaktadır. Bu ana geçide bağlı 39 adet tonozlu geçit daha bulunmaktadır ve bunlardan bazıları *cavea*'ya açılırken bazıları da kiler ve dükkânlara açılır.

Orchestra: 37 metre çapındadır.

Tarihleme: MÖ 44 yılında yapımı planlanan tiyatronun, MÖ 13 ya da 11 yılında İmparator Augustus tarafından açılış yapılmıştır. Sahne binası Vespasian Dönemi'nde yenilenmiştir. Alexander Severus Dönemi'nde de bir tadilat yapılmıştır.

Kaynakça: Augustus IV 21; Auson. XXVI 40-1; Calza-Bini 1953: 1-43; Cass. Dio. LIV 25; Martial. II. 29; Plin. nat. VIII 65; Sear 2006: 135-136; Suet. Aug. XXIX, 4. <https://www.theatrum.de/945.html> (22.12.2021)

Kat. No: 3

Dionysos Tiyatrosu (Resim 41-43)

Bulunduğu Yer: Yunanistan, Atina

Yapı Tipi: Greko-Romen Tiyatro

Korunma Durumu: *İma cavea* iyi korunmuş durumda.

Cavea: Güney-güneydoğu yönüne bakan *cavea* 'nın yarıçapı 82 metredir ve 30,46 metre yüksekliğindedir. *İma cavea*, 13 *cuneus*'den oluşmaktadır.

Kapasite: 14000-17000 kişilik

Altyapı: *Summa cavea*, dolgu toprak üzerine oturmaktadır. En üstteki oturma sıraları ana kayaya oyulmuştur.

Orchestra / Arena: 26,53 metre çapındaki *orchestra*'nın zemini, İmparator Nero zamanında çok renkli mermer ile döşenmiştir ve 2,50 metre genişliğinde bir geçiş yolu ile çevrilidir. *Orchestra*'nın çevresinde 67 adet mermer tahttan oluşan bir *prohedria* bulunur. İmparator Nero döneminde *ima cavea*'nın en alttaki oturma sırası da ikinci bir *prohedria* oluşturmak için kaldırılmıştır. *Prohedria* ve *orchestra* arasında yine mermerden yapılmış bir koruyucu bariyer yer almaktadır. Bunun yanı sıra *orchestra* çevresinde 14-17 cm'ye 17,5-13 cm ölçülerinde direk delikleri de görülür. Geç dönemde *orchestra*, *kolymbethra*'ya dönüştürülmüştür.

Literatür: MS 1. yüzyılda yaşamış yazar Dion Chrysostomos, söylevlerinde bu *orchestra*'da gladyatör dövüşlerinin yapıldığından bahsetmektedir. (Dion Chrys. 31.121)

Tarihleme: MÖ 5. yüzyılın başlarında ilk kez inşa edildiği düşünülmektedir.

Kaynakça: Dion Chrys. XXXI 121; Dörpfeld-Reisch 1896: 1-96; Gebhard 1974: 428-440; Puchstein 1901: 100-105; Sear 2006: 388-389; Welch 1999: 124-145. <https://www.theatrum.de/279.html> (23.11.2021)

Kat. No: 4

Priene Tiyatrosu (Resim 10-11, 44-46)

Bulunduğu Yer: Türkiye, Aydın, Söke

Yapı Tipi: Helenistik tiyatro

Korunma Durumu: *Cavea* ve sahne binası iyi korunmuş durumdadır.

Cavea: 57 metre çapındaki *cavea*, güney yönüne bakmaktadır ve yarım daireyi aşar durumdadır. *İma cavea*, 5 *cuneus* içinde 15 oturma sırasından oluşmaktadır ve *media cavea* ile arasında bir *praecinctio* bulunur. *Media cavea* ise 5 *cuneus* içinde 8 oturma sırasına sahiptir. Bir *praecinctio* ile ayrılan *summa cavea*, 4 *cuneus* içinde 10 oturma sırasından oluşur. *Summa cavea* iki yandan doğrusal duvarlarla çevrelenmiştir. *İma cavea*'daki merkezi *cuneus*'un alt tarafında özel bir oturma sırası yer alır.

Kapasite: 5,500 kişilik

Altyapı: Yamaç üzerine inşa edilmiştir.

Orchestra: Yaklaşık 18,7 metre çapındadır ve at nalı şeklindedir. Zemini ise sıkıştırılmış topraktan yapılmıştır. *Orchestra*'nın çevresinde taştan yapılmış beş adet tahta sahip bir *prohedria* bulunmaktadır. Merkezi konumda ise bir sunak vardır.

Tarihleme: Dörpfeld'e göre *cavea*, MÖ 340 yılından itibaren var olmalıdır. Taştan yapılmış sahne binası ise Bieber'a göre MÖ 3. yüzyılın erken dönemlerine tarihlenmektedir. Von Gerkan ise *cavea* ve sahne binasını MÖ 3. yüzyılın ilk yarısına tarihlendirmektedir.

Kaynakça: Bieber 1961: 108-115; Chase 2002: 34; Ferrero 1990: 9-20, 160; Rumscheid 2000: 161-177; Sear 2006: 349-350; von Gerkan 1921; Wiegand-Schrader 1904: 235-257; Yılmaz 2010: 64-65. <https://www.theatrum.de/606.html> (23.12.2021)

Kat. No: 5

Pınara Tiyatrosu (Resim 47-48)

Bulunduğu Yer: Türkiye, Muğla, Fethiye

Yapı Tipi: Helenistik tiyatro

Korunma Durumu: *Cavea*, görünür durumdadır. Sahnenin ise çok az kısmı korunmuştur.

Cavea: 55 metre çapındaki *cavea*, batıya bakmaktadır ve yarım daireyi aşar durumdadır. 9 *cuneus* içinde 25 oturma sırası görülmektedir.

Kapasite: 2000 kişilik

Altyapı: Yamaç üzerine inşa edilmiştir. Diğerlerinin yarı yüksekliğindeki orta sıra haricinde duvarlarla çevrilidir.

Orchestra: Yaklaşık 14,5 metre çapındadır.

Yazıt: Ele geçen bir yazıtta (TAM II 508) *taurumakhia*'dan (boğa dövüşleri) söz edilmektedir. Ancak bu gösterinin nerede yapıldığı belirsizdir.

Tarihleme: MÖ 2. yüzyılın son çeyreği – MÖ 1. yüzyılın başları.

Kaynakça: Chase 2002: 68; Ferrero 1990: 160; Özbek 1990: 285-287; Sear 2006: 373; Yılmaz 2009: 92. <https://www.theatrum.de/608.html> (21.12.2021)
<https://epigraphy.packhum.org/text/284397> (21.12.2021)

Kat. No: 6

Balbura Yukarı Tiyatrosu (Resim 49-50)

Bulunduğu Yer: Türkiye, Burdur, Altınyayla

Yapı Tipi: Helenistik tiyatro

Korunma Durumu: *Cavea*'sı harap durumdadır. Sahne binasının ise bazı duvarları günümüze ulaşmıştır.

Cavea: 36 metre çapındaki *cavea*, güney yönüne bakmaktadır. Yarım daireyi biraz aşar durumdadır. 3 *cuneus* içinde 16 oturma sırası görülmektedir. *Praecinctio*'nun varlığına dair bir iz bulunmamaktadır.

Kapasite: 1800 kişilik

Altyapı: *Cavea*'nın yan kısımları *analemma* duvarlarının desteklediği bir dolgu toprak üzerinde yer alırken merkez kısmı ana kaya üzerine oyulmuştur. Sekizinci oturma sırasından itibaren bir kaya çıkıntısı görülmektedir ki bu durum yapının inşasının tamamlanmadığına işaret eder.

Orchestra: Yaklaşık 11 metre çapındadır.

Tarihleme: MÖ 2. yüzyılın ortaları

Kaynakça: Bier 1994: 27-46; Chase 2002: 64; Ferrero 1990: 160; Sear 2006: 367; Yılmaz 2009: 108. <https://www.theatrum.de/971.html> (21.12.2021)

Kat. No: 7

Balbura Aşağı Tiyatrosu

Bulunduğu Yer: Türkiye, Burdur, Altınyayla

Yapı Tipi: Roma tiyatrosu

Korunma Durumu: *Cavea*'nın sadece bazı bölümleri görünmektedir. Sahne binasının temelleri ise çoğunlukla gömülü durumdadır.

Cavea: Doğuya bakan *cavea*'nın ölçüleri bilinmemektedir. Yaklaşık 9 oturma sırası günümüze ulaşmıştır. *Cavea*'nın kuzeybatısında bir merdiven görülmektedir.

Kapasite: 1600 kişilik

Altyapı: *Cavea*'nın görünür kısımları ana kayaya oyulmuş durumdadır.

Orchestra: Yaklaşık 24 metre çapındadır.

Tarihleme: MS 2. ya da 3. yüzyıl

Kaynakça: Bier 1994: 69-79; Chase 2002: 64; Ferrero 1990: 160; Sear 2006: 367; Yılmaz 2009: 108. <https://www.theatrum.de/972.html> (21.12.2021)

Kat. No: 8

Assos Tiyatrosu (Resim 51-52)

Bulunduğu Yer: Türkiye, Çanakkale, Behram

Yapı Tipi: Helenistik Tiyatro

Korunma Durumu: Avusturyalı diplomat Prokesch von Osten'in 1824-1830 yılları arasında Anadolu'ya yaptığı ziyaretler sırasında daha iyi durumdayken günümüzde nispeten daha hasarlıdır.

Cavea: Güney-güneydoğuya bakan *cavea*, 68 m çapındadır ve 3 kademedden oluşur. Yan taraflarda düz birer duvar ile sınırlıyken bu duvar üst kısımda kavilidir. 6 *cuneus*'tan oluşan *ima cavea* 13 oturma sırasına sahiptir. *Media cavea*'da 10 *cuneus* ve 15 oturma sırası bulunmaktadır. 6 *cuneus*'lu *summa cavea* ise 8 oturma sırasından oluşmaktadır.

Kapasite: Yaklaşık 5000 kişilik

Altyapı: Yamaç üzerine inşa edilmiştir. Tiyatroya girişler, sahne ve *analemma* duvarları arasında kalan *parados*'lar aracılığıyla sağlanmaktadır. *Media cavea*'nın altından geçen 2 radyal geçit alt *praecinctio*'ya açılır. *Analemma* duvarlarından girilebilen ve *praecinctio* altında belirli bir mesafeye kadar uzanan 2 kör geçit daha vardır. Ancak ne için kullanıldıkları belirsizdir. Umumi tuvalet ya da sarnıç olduklarına dair görüşler vardır.

Orchestra/Arena: At nalı şeklindeki *orchestra*, 20,54 m çapındadır. *Orchestra*'nın çevresi gladyatör dövüşleri ve *venatio*'larda seyirci güvenliğini sağlaması için bir parapet duvarı ile çevrilmiştir. Geç Hellenistik / Erken Augustus Dönemi duvarı (1,37 m yüksekliğinde)

Tarihleme: Yaklaşık MÖ 200, MÖ 1. yüzyılın geç dönemlerinde bir takım tadilat ve eklemeler yapılmıştır.

Kaynakça: Chase 2002: 32; Dörpfeld-Reisch 1896: 148-150; Sağnak 2017: 101-103; Sear 2006: 330; von Gerkan 1921: 102; von Osten 1837: 395-397; Yılmaz 2010: 156-157. <https://www.theatrum.de/702.html> (13.12.2021)

Kat. No: 9

Ephesos Tiyatrosu (Resim 28, 51-55)

Bulunduğu Yer: Türkiye, İzmir, Selçuk

Yapı Tipi: Greko-Romen tiyatro

Korunma Durumu: *Cavea* ve sahne binasının çoğu iyi korunmuş haldedir.

Cavea: 142 m çapında. Doğu, kuzeydoğu yönüne bakıyor. Yarım daireyi aşıyor. *İma cavea*, 11 *cuneus* içinde 24 oturma sırasından oluşmakta. En alt sıra, taş arkalıklı. *İma cavea* ve *media cavea* arasında yaklaşık 1,65 m genişliğinde bir *praecinctio* bulunmakta. Podyum üzerinde yer alan *media cavea*, 22 *cuneus* içinde 22 oturma sıralı. *Summa cavea*'dan yaklaşık 3,15 m genişliğinde bir *praecinctio* ile ayrılmış. MS 1. yüzyılda

eklenen *summa cavea*, 22 *cuneus*'lu 21 oturma sırasına sahip. *Analemma* duvarına bitişik olan *cuneus*'lar diğerlerinden daha dar durumdadır.

Kapasite: 17,200/21,500 kişilik

Altyapı: Yamaç üzerine inşa edilmiştir. 2 radyal koridorun yanı sıra *parados*'lar yer alır. *Cavea*'nın altından geçen radyal koridorlar *analemma* duvarlarına paralel şekilde uzanır ve *ima cavea* ile *media cavea* arasındaki *praecincto*'ya açılırlar. Daha yüksekte duran benzer iki radyal koridor da *media cavea* ile *summa cavea* arasına açılır. İki *praecinctio* da podyum ile çevrilidir.

Orchestra/Arena: 25.8 m çapındaki *orchestra*'nın çevresinde bir drenaj kanalı vardır. *Orchestra*'da gladyatör dövüşleri ve vahşi hayvan gösterileri düzenlenebilmesi için en alttaki 5 oturma sırası kaldırılmış, 2,40 m yüksekliğinde ve yaklaşık 1,70 m genişliğinde bir podyum duvarı inşa edilerek 33,62 m çapında bir arena oluşturulmuştur. *Orchestra*'da su gösterileri düzenlenebilmesi için *kolymbethra*'ya dönüştürüldüğü dönemde ise *orchestra*'nın etrafına kalın bir duvar örülmüş ve *orchestra* çapı 28,34 m çapına düşmüştür.

Tarihleme: *Ima cavea*, yaklaşık MÖ 200 yıllarında yapılmış olmalıdır. *Media cavea*'nın da bu dönemde yapılmış olması muhtemeldir. *Summa cavea* ise MS 1. yüzyılda eklenmiştir. Podyum duvarı ile çevrili arena MS 3. yüzyılın erken dönemlerine tarihlenmektedir. Arena aynı yüzyılın sonlarına doğru da *kolymbethra*'ya çevrilmiş olmalıdır.

Kaynakça: Anabolu 2001: 36-37; Berlan-Bajard 2006: 548-549; Chase 2002: 9; Ferrero 1990: 13; Gür 2007: 202; Krinzing 2007: 228-230; Sağnak 2017: 109; Sear 2006: 334-336; von Gerkan 1921: 90-93; Yılmaz 2010: 68-72. <https://www.theatrum.de/675.html> (23.11.2021)

Kat. No: 10

Miletos Tiyatrosu (Resim 58-61)

Bulunduğu Yer: Türkiye, Aydın, Didim

Yapı Tipi: Greko-Romen tiyatro

Korunma Durumu: Cavea oldukça iyi korunmuş durumda, sahne binasının ise temelleri mevcut.

Cavea: Roma dönemi, 139,80 m, güneybatıya bakıyor, yarım daireyi çok az da olsa aşılıyor, *ima cavea 5 cuneus* halinde ve 20 oturma sıralı, orta *cuneusta loca* üzerinde gölgelik yapmak için dört sütun yer almakta. İma cavea'nın *media cavea* ile arasında yaklaşık 1,4 m genişliğinde bir *praecinctio* bulunmakta. *Media cavea*, 1,83 m yüksekliğinde bir podyum üzerinde yer alıyor. 10 *cuneus* içinde 20 oturma sırasından oluşuyor. *Summa cavea* ile arasında da 1,4 m genişliğinde bir *praecinctio* bulunmakta. 18 *cunei* içinde 20 oturma sırasından oluşan *summa cavea* da yine 1,83 m yüksekliğinde bir podyum üzerinde yer alıyor. En üst oturma sırasının arkılığı var.

Kapasite: 14,800 / 18,500 kişilik

Altyapı: İma ve *media cavea* yamaç üzerine inşa edilmişken *summa cavea* 35 radyal tonoz üzerinde yükseliyor. Cavea'nın kuzeybatısındaki çoğu tonoz dışarı açılmakta. Cavea'nın arkasındaki zemin seviyesi *orchestra* seviyesinden 7,1 m yüksekte. Cavea'nın kuzeybatısındaki geniş merdivenler kuzeybatıdaki *analemma*'nın arkasındaki terasa açılır.

Orchestra / Arena: Roma dönemi, 27,34 m çapında. (Hellenistik dönem *orchestra*'sından yaklaşık 0,69 m daha alçak.) 1,76 m yüksekliğinde bir podyum ile çevrili, podyum duvarı yüzeyinde 7 adet dikdörtgen niş yer almakta. Bu nişler yaklaşık 0,50 m yüksekliğinde. Kenarlarda *orchestra*'dan sahneye uzanan iki merdiven yer almaktadır.

Dekorasyon : *Scaene frons*'un frizlerinde *venationes* tasvirleri yer almaktadır. Bu tasvirlerden birinde Eros, vahşi bir hayvanla mücadele etmektedir. (Resim 60)

Tarihleme: MÖ 3. yüzyılın 3. çeyreği, scene binası MÖ 3. yüzyılın son çeyreğinde ve MÖ 2. yüzyılın 2. çeyreğinde genişletildi. İmparatoriçe Faustina'nın MS 164 yılındaki ziyareti için dört sütunlu *loca* eklendi. Flaviuslar döneminde sahne ve *cavea* tamamen yeniden inşasına başlandı ve MS 3. yüzyılın ilk çeyreğinde tamamlandı. MS 3. yüzyılın son çeyreğinde ise *scaene frons*'un dekorasyonu yenilendi.

Kaynakça: Anabolu 2001: 39; Chase 2002: 36; Ferrero 1990: 27, 116-118; Greaves 2003: 169; Sağnak 2017: 142-147; Sear 2006: 343-344; Wiegand 1901: 191-199; Yılmaz 2010: 60-62. <https://www.theatrum.de/633.html> (13.12.2021)

Kat. No: 11

Aphrodisias Tiyatrosu (Resim 62-68)

Bulunduğu Yer: Türkiye, Aydın, Karacasu

Yapı Tipi: Greko-Romen Tiyatro

Korunma Durumu: *İma cavea* ve *proscenium* iyi korunmuş durumda.

Cavea: Yarım daireyi aşan *cavea* yaklaşık 90 m çapındadır ve doğu-kuzeydoğu yönüne bakar. Sadece 11 *cuneus*'lu ve 26 oturma sıralı *ima cavea* korunagelmıştır. *İma cavea*, bir podyum üzerinde yer alan *summa cavea*'dan bir *praecinctio* ile ayrılır. *Summa cavea*'nın yaklaşık 16 oturması sırası olmalıdır. Orta *cuneus*'un altındaki *pulvinar* Bizans Dönemi'nde yeniden işlenmiş ancak muhtemelen orijinal olmalıdır.

Kapasite: Yaklaşık 8000 kişilik

Altyapı: Yamaç üzerine inşa edilmiştir ve girişler *parados*'lardan yapılmaktadır. Hıristiyanlık döneminde güneydeki *parados* kapatıldı ve kuzeydeki *parados*'un kuzey duvarına 5 x 5 m ölçülerinde büyük tonozlu bir oda eklendi ve bu odanın doğu duvarı *parados*'u kapattı.

Orchestra / Arena: *Orchestra* yaklaşık 25 m çapındadır. Sonraki dönemlerde *orchestra* gladyatör oyunlarında arena olarak kullanılabilmesi amacıyla derinleştirilmiş ve etrafına oldukça geniş bir podyum inşa edilmiştir. Klasik Yunan tiyatrosunda özel konukların oturduğu *prohedria*'lar ise bu podyum duvarının üzerine yerleştirilmiştir ve seyircileri arenanın tehlikesinden uzak tutmak için bir ağ sistemi kullanılmış olmalıdır. Bu ağ sisteminin gerileceği ahşaptan ya da metalden direkler için podyum duvarı üzerinde belirli aralıklar ile 10 cm çapında delikler görülebilmektedir. Podyumun merkezindeki küçük bir merdiven ise dövüşü kazanan gladyatörün, ödülünü almak üzere podyum üzerindeki locaya çıkmasını sağlamaktadır. Bu merdiven özellikle gladyatör gösterileri sırasında kapatılabiliyordu. Arenanın zeminine, bu kanlı gösterilerden sonra arenayı temizleyebilmek için bir de kanal kazılmıştır.

Via venatorum: Sahnenin altında *orchestra* genişliğince uzanan bir *via venatorum* bulunur. *Venatio*'larda yer alan vahşi hayvanları tutmak için kullanılan bu sistem, odalardan ve bu odaları birbirine bağlayan bir geçitten oluşur. Bu geçit, kapı aralıkları ile

arena olarak kullanılmış *orchestra*'ya açılır. Merkezdeki kapı aralığı (Resim 68) dışındaki diğer kapı aralıkları daha sonraki dönemlerde kapatılmıştır.

Yazıtlar: Aphrodisias tiyatrosuna dair birçok yazıt bulunmakla birlikte sahne binasının kuzey duvarında bulunan yazıtlardan biri, (Resim 65) gladyatör oyunları açısından önemlidir. Bu yazıtta MS 2. yüzyılın 2. yarısında *orchestra*'da gladyatör ve vahşi hayvan dövüşlerinin yapılabilmesi için büyük değişikliklerin yapılmasına izin verildiğinden bahsedilmektedir.

Grafitiler: Oturma sıralarından birinin üzerinde gladyatör grafitisi (Resim 66) ve bir gladyatör türünü ifade eden "*thrax*" yazısı bulunmaktadır.

Tarihleme: *Scaene Frons* MÖ 39-27 yılları arasında inşa edilmiştir. Iulius-Claudius'lar döneminde *cavea* genişletilmiştir. *Summa Cavea* MS 2. yüzyılın sonlarına doğru inşa edilmiş olmalıdır. Aynı dönemde *orchestra*'nın arena olarak kullanılabilmesi için *orchestra* zemini alçaltılmış ve etrafına bir podyum duvarı inşa edilmiştir. *Via venatorum* da yine bu dönemde inşa edilmiş olmalıdır. Bunun yanı sıra yeni bir *pulpitum* yapılmıştır. Bizans döneminde de birçok değişikliğe gidilmiştir.

Kaynakça: Anabolu 2001: 34; Chaniotis 2015: 6-7; Chase 2002: 118; Erim 1986: 79-88; Ferrero 1990: 166-169; Gür 2007: 218; Sağnak 2017: 93-97; Sear 2006: 328-330; Welch 1998: 559; Yılmaz 2010: 56-57. <https://www.theatrum.de/873.html> (13.12.2021)

Kat. No: 12

Perge Tiyatrosu (Resim 32, 69-70)

Bulunduğu Yer: Türkiye, Antalya, Aksu

Yapı Tipi: Greko-Romen tiyatro

Korunma Durumu: *Cavea* ve sahne binası oldukça iyi korunmuş durumdadır.

Cavea: 112,5 metre çapındaki *cavea*, doğuya bakmaktadır ve yarım daireyi aşar durumdadır. İma *cavea*, 11 *cuneus* içinde 28 oturma sırasından oluşmaktadır. Bir podyum duvarı üzerinde yer alan *summa cavea*, bir *praecinatio* ile *ima cavea*'dan ayrılmaktadır.

Summa cavea'nın üzerinde bir *porticus* yer almaktadır ve *cavea* duvarındaki 6 kapı bu *porticus*'a açılmaktadır.

Kapasite: 11,400 – 14.200 kişilik

Altyapı: Yamaç üzerine inşa edilmiştir. *Summa cavea*'nın altından geçen dört adet tonozlu geçit, *praecinatio*'ya açılır.

Orchestra / Arena: Yaklaşık 27,75 metre çapındaki *orchestra*, geç dönemde arenaya dönüştürülmüştür. Podyum duvarı ile çevrilidir ve bu duvarın üzerinde taştan yapılmış bir koruyucu duvar yer alır. Gladyatör oyunları sırasında seyircilerin korunması için eklenmiş olan bu duvar, taştan yapılmıştır ve Hermes şeklindeki dikmelere sahiptir. Dikmelerin arasında kalan kısımlar ağ şeklinde delikli bir yapıdadır.

Tarihleme: Yaklaşık MS 120 yılında ya da daha önce inşa edilmiş olmalıdır. Muhtemelen, MS 250 yılı civarında *orchestra*, arenaya dönüştürülmüştür.

Kaynakça: Abbasoğlu 1989: 213-214; Chase 2002: 87; Ferrero 1990: 161; İnan 1988: 198-207; Sear 2006: 372-373; Yılmaz 2009: 208-211. <https://www.theatrum.de/616.html> (20.12.2021)

Kat. No: 13

Tralleis Tiyatrosu (Resim 71)

Bulunduğu Yer: Türkiye, Aydın, Efeler

Yapı Tipi: Greko-Romen tiyatro

Korunma Durumu: *İma cavea*'nın en alt sıraları günümüze ulaşmıştır. 1888 yılında yapılan kazılarda sadece sahne alanı temizlenmiştir. Tiyatro, günümüzde askeri bölgede yer almaktadır ve henüz kazılmamıştır.

Cavea: Yaklaşık 148 metre çapındaki *cavea*, güneybatı yönüne bakmaktadır. Yarım daireyi biraz aşan bir formdadır. Çok az bir kısmı günümüze ulaşan *ima cavea*'nın 8 *cunei*'den oluştuğu düşünülmektedir. *Media* ve *summa cavea* hakkında ise pek bir bilgi yoktur.

Altyapı: *Summa cavea*'nın altından geçen iki dairesel koridor, *praecinctio*'ya açılmaktadır. Sonradan kapatılmış iki *parados* da bulunmaktadır.

Orchestra / Kolymbethra: Orchestra, 28,92 metre çapındadır ve zemini sıkıştırılmış topraktan oluşmaktadır. Sonraları mermer ile döşenmiştir. Kenarında bir su kanalı yer almaktadır. Geç dönemde *orchestra*, *kolymbethra*'ya dönüştürülmüştür. Bunun için yapılan tadilatla sahnenin önüne ağır bir duvar örülmüştür. *Cavea*'ya değin uzanan bu duvar *parados*'ların da önünü kapatmaktadır. Böylece içi su ile doldurulabilecek bir havuz oluşturulmuştur.

Tarihleme: Augustus Dönemi (MÖ 27 – MS 14)

Kaynakça: Ferrero 1990: 117; Sear 2006: 355; von Osten 1837; 455; Yılmaz 2009: 136. <https://www.theatrum.de/582.html> (20.12.2021)

Kat. No: 14

Hierapolis Tiyatrosu (Resim 72-73)

Bulunduğu Yer: Türkiye, Denizli, Pamukkale

Yapı Tipi: Roma tiyatrosu

Korunma Durumu: *Cavea* ve sahne binası iyi korunmuş durumda.

Cavea: 103 m çapında, doğu-kuzeydoğu yönüne bakıyor ve yarım daireyi aşıyor. İma cavea 9 cuneus içinde 23 oturma sırasından oluşuyor. Orta cuneus'un uç kısmında yarım daire şeklinde bir *pulvinar* (loca) var. İma cavea ile suma cavea arasında yaklaşık 2,65 m genişliğinde bir *praecinctio* bulunmakta. Suma cavea ise bir podyumun üzerinde yer alıyor. 10 *cuneus*'tan oluşan *summa cavea*'da 27 oturma sırası bulunuyor.

Kapasite: 10,050 / 12,550 kişilik

Altyapı: 2 beşik tonozlu geçit üzerinde yer almakta. Tonozlardan biri *summa cavea*'nın altından geçiyor ve *praecinctio*'ya açılıyor ve *analemma* duvarları ile birleşiyor. *Cavea*'nın kuzeyindeki ilave açıklıklar eğimli ya da kör geçitlere açılmaktadır.

Orchestra/Arena: 21,65 m apında ve podyum ile evrili. *Proscenium* kapıları kapalı olduėu iin orkestranın *kolymbethra*'ya dnştrlp su oyunları iin kullanıldıėı da dřnlmektedir.

Tarihleme: MS 1. yzyılın sonlarında inřa edilmeye bařlandı ve Hadrian dneminde bitirildi. Septimus Severus dneminde *scaene frons* yeniden inřa edildi, MS 352 yılında sahne tadilatı ve *kolymbethra* uygulaması yapıldı, II. Constantinus zamanında restore edildi.

Kaynaka: Chase 2002: 117; Ferrero 1990: 160-162; Gr 2007: 221; Saėnak 2017: 113-118; Sear 2006: 338-339; Yılmaz 2010:186-188. <https://www.theatrum.de/847.html> (13.12.2021)

Kat. No: 15

Troia C Tiyatrosu (Resim 74)

Bulunduėu Yer: Trkiye, anakkale, Hisarlık

Yapı Tipi: Greko-Romen tiyatro ya da odeon

Korunma Durumu: İma cavea ve orchestra korunmuř durumdadır.

Cavea: 44,5 metre apındaki cavea, gney-gneybatı ynne bakmaktadır ve yarım daireyi ařar durumdadır. 5 *cunei*'den oluřan *ima cavea*'nın 17 oturma sırası gnmze ulařmıřtır. Kenarlarda kalan iki *cunei* de merkezdekilerden daha geniřtir. Merkezdeki *cuneus*'un sekizinci sırasını řeref koltukları oluřurmaktadır.

Kapasite: 1700 – 2100 kiřilik

Altyapı: ukur bir zemin zerine inřa edilmiřtir. *Cavea*'nın st kısmı sur duvarına yaslanmaktadır.

Orchestra / Kolymbethra: Yaklařık 10 metre apındaki *orchestra*, at nalı řeklinindedir. 1,30 metre yksekliėinde bir podyum duvarı ile vrilidir. Bu podyum duvarının zerine ulařan iki adet merdiven bulunmaktadır. *Orchestra*, sonraki dnemlerde *kolymbethra*'ya dnřtrlmřtir. *Proscenium* duvarı *cavea*'ya bitiřik duruma getirilmiřtir. *Orchestra* zemini de suya dayanıklı *opus signinum* tr mozaikle dřenmiřtir.

Tarihleme: Augustus Dönemi'ne (MÖ 27 – MS 14) tarihlenmektedir. Hadrian Dönemi'nde sahne binası yeniden inşa edilmiştir. MS 3. yüzyılın sonlarına doğru hasar gören bina, MS 4. yüzyılın başlarında tadilat edilmiş ve bu tadilat sırasında *orchestra*, *kolymbethra*'ya dönüştürülmüştür. MS 5. yüzyılının ikinci yarısında ise yıkılmıştır.

Kaynakça: Berlan-Bajard 2006: 551; Chase 2002: 6; Ferrero 1990: Sear 2006: 357; Yılmaz 2009: 160. <https://www.theatrum.de/789.html> (20.12.2021)

Kat. No: 16

Nysa Tiyatrosu (Resim 75-76)

Bulunduğu Yer: Türkiye, Aydın, Sultanhisar

Yapı Tipi: Greko-Romen tiyatro

Korunma Durumu: *İma* ve *media cavea* korunmuş durumdadır.

Cavea: 115 m çapındaki *cavea*, yarım daireyi aşar durumdadır ve güney yönüne bakar. *İma cavea*, 9 *cunei* arasında 11 oturma sırasından oluşmaktadır. *Media cavea* ise 9 *cunei* içinde 12 oturma sırasına sahiptir. *İma cavea* ve *media cavea* arasında sadece tek bir dar basamak bulunmaktadır. *Media cavea* ile *summa cavea* arası ise 1,76 m genişliğinde bir *praecinctio* ile ayrılmıştır. *Summa cavea*, 1,05 m yüksekliğinde bir podyum üzerinde yer almaktadır. 9 adet merdiven ile bu podyum duvarının üzerine ve dolayısıyla *summa cavea*'ya erişilebilir. *Summa cavea*, 18 *cunei* arasında 26 oturma sırasına sahip olmalıdır. *Cavea*'nın üst kısmında bir *porticus* yer almaktadır. Bu *porticus*'tan günümüze sadece bir sütun tamburu kalmıştır.

Kapasite: 8,800 kişilik

Altyapı: Yamaç üzerine inşa edilmiştir. 2 tane beşik tonozlu geçit, *parados*'lardan *ima* ve *media cavea* arasındaki *praecinctio*'ya açılır.

Orchestra / Kolymbethra: Yaklaşık 25 m çapındaki *orchestra*, sonraları su gösterilerinde kullanılması için *kolymbethra* olarak yeniden şekillendirilmiştir. Bu tadilat sırasında *parados*'lar da su basıncına dayanıklı kalın duvarlar ile kapatılmıştır.

Tarihleme: Strabon aracılığıyla tiyatronun İmparator Augustus döneminde (MÖ 27 – MS 14) var olduğunu öğrenmekteyiz. Günümüzde bulunan mevcut yapı, MS 1. yüzyılın 2. çeyreğine tarihlenmektedir. Sahne, yaklaşık olarak MS 200 yıllarında yeniden inşa edilmiştir.

Kaynakça: Berlan-Bajard 2006: 550; Chase 2002: 123; İdil-Kadioğlu 2008: 511-512; Kadioğlu 2006: 14; Sağnak 2017: 159-163; Sear 2006: 345-346; Strab. XIV 1,43; Yılmaz 2010: 128-129. <https://www.theatrum.de/627.html> (18.12.2021)

Kat. No: 17

Alabanda Tiyatrosu (Resim 29, 77-79)

Bulunduğu Yer: Türkiye, Aydın, Çine

Yapı Tipi: Greko-Romen Tiyatro

Korunma Durumu: Oturma sıraları tamamen yıkılmış durumda. Sahne binası ve *orchestra*'nın ise çok az bir kısmı günümüze ulaşmıştır.

Cavea: Kuzeya bakan *cavea*, 102 m çapındadır ve yarım daireyi aşan bir planı vardır. *İma*, *media* ve *summa* olmak üzere 3 kademelidir. Sonraki dönemlerde bir kademe alçaltılmıştır. Tiyatronun, *naumakhia* için de renöve edildiğine dair bulgular mevcuttur. *İma-cavea*'nın ortasında yer alan iki *kerkides*, *orchestra*'yı su ile doldurabilmek için kanala dönüştürülmüştür.

Kapasite: 6200 kişilik

Altyapı: Yamaç üzerine inşa edilmiş tiyatroya *parados*'ların yanı sıra beşik tonozlu 2 radyal koridor ile de girilebilmektedir. Yaklaşık 2,60 m genişliğindeki bu koridorlar *ima cavea* ve *suma cavea* arasındaki *praecincto*'ya açılmaktadır.

Orchestra/Arena: Yarıçapı 45 ayak genişliğindedir. Zemini kiremit renkli bir harç üzerine mermer plakalarla döşenmiştir. Bu durum muhtemelen zeminin su geçirmezliğini arttırmak için yapılmış olmalıdır. *Orchestra*'ya doldurulan suyun işi bitince tahliye edilebilmesi için ise *rigol* denilen bir kanal sistemi bulunmaktadır. *Orchestra* ve *cavea* arasında boylu boyunca uzanan bir parapet duvarı vardır.

Tarihleme: Augustus dönemi, sonraki dönemlerde sahne genişletilmiş ve *suma cavea* eklenmiştir.

Kaynakça: Akkurnaz 2017: 4-6; Aydın Tavukçu 2015: 223-256; Chase 2002: 41; Ferrero 1990: 131; Sağnak 2017: 83-84; Sear 2006: 326-327; Yener 2001: 180; Yılmaz 2010:40-41. <https://www.theatrum.de/673.html> (22.11.2021)

Kat. No: 18

Korinthos Tiyatrosu (Resim 80-83)

Bulunduğu Yer: Yunanistan, Korint

Yapı Tipi: Greko-Romen tiyatro

Korunma Durumu: Yapı oldukça tahrip olmuş durumdadır.

Cavea: Kuzeye bakan cavea, yaklaşık 121 metre çapındadır. Oturma sıraları günümüze ulaşmamıştır. *İma*, *media* ve *summa* olmak üzere 3 kattan oluştuğu ve *ima cavea*'nın 6 *cuneus* 'tan meydana geldiği düşünülmektedir.

Kapasite: 11000 kişilik

Altyapı: Yamaç üzerine inşa edilmiştir. Roma Dönemi'nde radyal duvarlar eklenerek *cavea* eğimi arttırılmıştır.

Orchestra/Arena: 27,25 metre çapındaki *orchestra*'nın zemini, çok renkli mermer ile döşelidir. *Orchestra*'nın arenaya dönüştürülmesi için *ima cavea*'nın en alttaki 10 oturma sırası kaldırılmış ve yerine 3,50 metre yüksekliğinde bir podyum duvarı inşa edilmiştir. 27 metreye 36 metre ölçülerindeki bu arena, sonraki dönemlerde *kolymbethra*'ya çevrilmiştir. Arenanın su ile doldurulabilmesi için duvarların sağlamlaştırıldığı ve zeminin beton ile kaplandığı görülmektedir.

Dekorasyon: Podyum duvarın cephesi, *venatio* sahnelerini tasvir eden duvar resimleri (Resim 82-83) ile bezelidir.

Tarihleme: Bu tiyatronun en erken aşamaları MÖ 350-325 yıllarına tarihlenmektedir. MS 77'deki bir depremin ardından yeniden inşa edilmiştir. Muhtemelen MS 3. yüzyılın

başlarında *cavea* daha dik bir açıda olacak şekilde yenilenmiştir. MS 4. yüzyılın başlarında *kolymbethra*'ya dönüştürülmüştür.

Kaynakça: Berlan-Bajard 2006: 256-272; Berns-Ekinci 2015: 143-179; Capps 1949: 64-70; Chase 2002: 585; Robert 1941: 117; Sear 2006: 392-393; Stillwell 1952: 3-141. <https://www.theatrum.de/324.html> (23.11.2021)

Kat. No: 19

Sanxay Tiyatrosu (Resim 84-85)

Bulunduğu Yer: Fransa, Vienne

Yapı Tipi: Gallo-Romen Tiyatro (Yarı *amphitheatrum*)

Korunma Durumu: Alt yapı iyi korunmuş durumda.

Cavea: Çevresi eş merkezli iki duvarla çevrili olan bu cavea, 90 metre çapındadır ve kuzeybatı yönünde inşa edilmiştir. Ortadaki oturma sıraları ana kayaya oyulmuştur, geriye kalan oturma sıraları ise ahşaptan yapılma olmalıdır.

Kapasite: 8000-9000 kişilik

Altyapı: Yamaç üzerine inşa edilmiştir. 7 adet girişi vardır. Bunlardan biri *cavea*'nın arkasındaki duvarın merkezinde yer alır. 2 tanesi ise tiyatronun merkez eksenine paralel inşa edilmiş *vomitorium* şeklindedir. Merkez eksene paralel ve daha geniş başka iki geçit de podyum duvarına uzanır. Bunların yanı sıra 2 adet de *aditus maximi* vardır.

Orchestra/Arena: 2 metreden daha yüksek bir podyum duvarı ile çevrili olan arena, 37,76 metreye 37,40 metre ölçülerinde olup eliptik formdadır. Arenanın hemen dışında 9,20 metreye 4 metre ölçülerinde bir sahne binası yer alır. Bu sahne binası yaklaşık 1 metrelik iki açıklık ile arenaya bağlıdır.

Tarihleme: MS 1. yüzyıl sonları 2. yüzyıl başları

Kaynakça: Chase 2002: 334; Grenier 1958: 439; Formigé 1944: 84-97; Klee 1975: 519-520; Sear 2006: 204-205. <https://www.theatrum.de/146.html> (23.11.2021)

Kat. No: 20

Chennevieres Tiyatrosu (Resim 86-88)

Bulunduğu Yer: Fransa, Paris

Yapı Tipi: Gallo-Romen Tiyatro (Yarı *amphitheatrum*)

Korunma Durumu: İyi korunmuş durumda.

Cavea: Yaklaşık 98 metre çapındadır ve kuzey yönüne bakar.

Altyapı: Yamaç üzerine inşa edilmiştir.

Orchestra/Arena: 48,30 metreye 31,80 metre ölçülerindeki arena eliptik formdadır. 2,70 metre yüksekliğinde bir podyum duvarı ile çevrilidir. Uzun eksenin her iki ucunda birer giriş yer alır. Güneyinde ise *cavea*'ya açılan bir kapı vardır.

Tarihleme: MS 1. yüzyıl sonu 2. yüzyıl başları

Kaynakça: Chase 2002: 328; Grenier 1958: 921-924; Sear 2006: 230.
<https://www.theatrum.de/62.html> (23.11.2021)

Kat. No: 21

Dodona Tiyatrosu (Resim 89-90)

Bulunduğu Yer: Yunanistan, Yanya

Yapı Tipi: Greko-Rome tiyatro (Yarı *amphitheatrum*'a dönüştürülmüştür.)

Korunma Durumu: *Cavea* iyi korunmuş durumdadır. Sahne binasının ise sadece temel izleri kalmıştır.

Cavea: 135 metre çapındaki *cavea*, güney-güneydoğu yönüne bakar. Toplam yüksekliği 24,50 metredir. Yarım daireyi aşar durumdadır. *Analemma* duvarları sahne binasına paraleldir. *İma cavea*, 9 cuneus içinde 21 oturma sırasından oluşurken *media cavea*, 9 cuneus içinde 16 oturma sırasına sahiptir. *Summa cavea* ise 18 cuneus içinde 19 ya da 20 oturma sırasından meydana gelir.

Kapasite: 11600-14500 kişilik

Altyapı: Yamaç üzerine inşa edilmiştir. Yamaçtan gelen bir yol, *cavea*'nın en üstündeki koridora çıkar.

Orchestra/Arena: 21 metre çapındaki *orchestra*, Roma Dönemi'nde arenaya dönüştürülmüştür. Bunun için ima *cavea*'nın en altındaki 4 oturma sırası kaldırılmış ve *orchestra* kenarına 2,80 metre yüksekliğinde bir podyum duvarı inşa edilmiştir. Podyum duvarında, *ima cavea*'nın orta *cuneus*'una denk gelecek şekilde bir sığınacak yer bulunur. Sahne binası yıkılmış ve yerine iki kavisli duvar inşa edilerek arenaya dâhil edilmiştir. Böylece oval bir arena meydana gelmiştir. Bu kavisli duvarlar ve sahne binasının arka duvarı arasında üçgen odalar meydana gelmiştir. Arenaya birer kapı ile açılan bu odalardan ele geçen boğa ve yaban domuzu kemikleri *venatio*'larda kullanılan hayvanların burada tutulduğunu göstermektedir.

Tarihleme: Epirus Kralı Phyrus (MÖ 297-271) tarafından inşa edilmiştir. İmparator Augustus döneminde arenaya dönüştürüldü.

Kaynakça: Chase 2002: 557; Sear 2006: 411-412. <https://www.theatrum.de/296.html> (23.11.2021)

Kat. No: 22

Myrtusa Tiyatrosu (Resim 91-92)

Bulunduğu Yer: Libya, Shahat, Kyrene antik kenti.

Yapı Tipi: Helenistik tiyatro, sonradan *amphitheatrum*'a dönüştürülmüştür.

Korunma Durumu: Cavea oldukça korunmuş durumdadır. Eski sahne binasının ise sadece ana hatları seçilmektedir. Arena ve etrafını çevreleyen koridor da kısmen ayaktadır.

Cavea: Kuzey-kuzeydoğu yönüne bakan *cavea*, en erken dönemlerinde 65 metre çapındadır. Yapının sonraki aşamalarında genişletilmiş ve daha fazla oturma sırası eklenmiştir. Yapı, *amphitheatrum*'a dönüştürüldükten sonra kuzey ucuna tonozlar üzerine inşa edilmiş yeni oturma sıraları eklenmiştir. Cavea'nın bu yeni kısmı eğim nedeniyle yüksek değildir.

Altyapı: Yamaç üzerine inşa edilmiştir.

Orchestra/Arena: *Orchestra*'nın arenaya dönüştürülmesi için *ima cavea*'nın en altındaki 3 oturma sırası kaldırılmış ve sahne binası tamamen yıkılmıştır. Yapının kuzey uca eklenen yeni *cavea* ile birlikte arena, 28,2 metreye 32,67 metre ölçülerinde oval bir hale gelmiştir.

Tarihleme: Tiyatronun ilk olarak MÖ 4. yüzyıldan sonra inşa edildiği düşünülmektedir. Birçok kez tadilat edilen yapı, MS 2. yüzyıldan sonra ise *amphitheatrum*'a dönüştürülmüştür.

Kaynakça: Ensoli 2000: 41; Sear 2006: 291-292. <https://www.theatrum.de/421.html> (23.11.2021) <https://amphi-theatrum.de/2487.html> (24.11.2021)

Kat. No: 23

Laodikeia ad Lycum Büyük (Kuzey) Tiyatro (Resim 93-94)

Bulunduğu Yer: Türkiye, Denizli, Pamukkale

Yapı Tipi: Greko-Romen tiyatro

Korunma Durumu: Oturma sıraları görünür olmasına rağmen çoğunlukla toprak altında kalmış durumdadır.

Cavea: Yaklaşık 138,5 metre çapındaki *cavea*, doğu–kuzeydoğu yönüne bakmaktadır ve yarım daireyi aşar durumdadır. *İma cavea*, 9 *cuneus* içinde 21 ya da 22 oturma sırasına sahiptir. Bir *praecinctio* ile ayrılan *summa cavea* ise 16 *cuneus* içinde 26 oturma sırasından meydana gelmektedir.

Kapasite: 13,000 kişilik

Altyapı: Yamaç üzerine inşa edilmiştir.

Orchestra: Yaklaşık 42 metre çapındadır.

Tarihleme: MS 2. yüzyıl

Kaynakça: Chase 2002: 328; Ferrero 1990: 28; Sear 2006: 340; Yılmaz 2009: 191-192.
<https://www.theatrum.de/994.html> (23.12.2021)

Kat. No: 24

Laodikeia ad Lycum Küçük (Batı) Tiyatro (Resim 95-96)

Bulunduğu Yer: Türkiye, Denizli, Pamukkale

Yapı Tipi: Greko-Romen tiyatro

Korunma Durumu: Oturma sıralarından bazıları görünür durumdadır. Çoğunlukla toprak altında kalmıştır. Tiyatronun sonraki dönemlerde taş ocağı olarak kullanıldığı düşünülmektedir.

Cavea: 85 metre çapındaki *cavea*, kuzeybatı yönüne bakmaktadır. *İma cavea* tamamen çökmüş ve toprak altında kalmış haldedir. Yapılan kazılarda 23 oturma sırası tespit edilmiştir. 9 *cuneus*'lu *summa cavea*'dan ise sadece 16 oturma sırası günümüze ulaşmıştır.

Kapasite: 7,200 kişilik

Altyapı: Yapı tamamen yamaç üzerine inşa edilmiş olup sadece kenarları dolgu toprak ile desteklenmiştir.

Orchestra / Arena: Yaklaşık 22 metre çapındadır. *Orchestra* kenarında açılan bir sondajda 65 cm yüksekliğinde bir duvar tespit edilmiştir. Bu durum *orchestra*'nın arenaya dönüştürüldüğü ve gladyatör oyunları için kullanıldığı anlamına gelebilir.

Tarihleme: İlk kez Helenistik Dönem'de inşa edilmiş olup sonraki dönemlerde tadilat edilmiştir.

Kaynakça: Chase 2002: 119, 163; Ferrero 1990: 28; Sear 2006: 340; Şimşek 2005: 422-423; Şimşek 2006: 456-458; Yılmaz 2010: 192. <https://www.theatrum.de/995.html> (23.12.2021)

Kat. No: 25

Herakleia / Latmos Tiyatrosu (Resim 97-99)

Bulunduđu Yer: Türkiye, Aydın, Nazilli

Yapı Tipi: Helenistik Tiyatro

Cavea: Yaklaşık 54 metre çapındadır ve kuzey yönüne bakmaktadır. Yarım daireyi aşan bir plana sahiptir. *Cavea*'nın üstü kayalık olduđu için düz bir kenara sahiptir. *İma* ve *summa* olmak üzere iki bölümden oluştuđu düşünülmektedir. Toprak altında kaldığı için oturma sıralarının yapısı belirsizdir.

Kapasite: 1,400 kişilik

Altyapı: Yamaç üzerine inşa edilmiştir.

Orchestra: Yaklaşık 11 metre çapındadır.

Korunma Durumu: Oldukça kötü durumda. Oturma sıralarından sadece birkaçı korunmuş bulunmaktadır.

Tarihleme: Muhtemelen MÖ 3. yüzyılın ikinci yarısına tarihlenmektedir.

Kaynakça: Chase 2002: 45, 163; Ferrero 1990: 177; Sear 2006: 337; Yılmaz 2010: 46-47. <https://www.theatrum.de/680.html> (19.01.2022)

Kat. No: 26

Smyrna Tiyatrosu (Resim 100-101)

Bulunduđu Yer: Türkiye, İzmir

Yapı Tipi: Roma Tiyatrosu

Korunma Durumu: Modern yerleşim altında kalmış olan tiyatrodaki kazı çalışmaları günümüzde devam etmektedir.

Cavea: 152 metre çapındaki cavea, kuzey yönüne bakmaktadır. Yarım daireyi aşan bir plana sahiptir. *İma*, *media* ve *summa* olmak üzere üç bölümden oluştuđu düşünülmektedir. Bu bölümlerin yapısı hakkındaki bilgiler varsayımlara dayalıdır. Berg

ve Walter'ın varsayımlarına göre *ima cavea*, 10 *cuneus* içinde 19 oturma sırasından oluşmaktadır. 21 oturma sırasından oluşan *media cavea* ise 12 *cuneus*'tan meydana gelir. 22 *cuneus*'lu *summa cavea* ise 23 oturma sırasına sahiptir.

Kapasite: 21.000 kişilik

Altyapı: Yamaç üzerine inşa edilmiştir.

Orchestra: Berg ve Walter'a göre yaklaşık 27 metre çapındadır.

Tarihleme: Tiyatro, ilk kez MÖ 2. yüzyılın sonunda inşa edilmiş olmalıdır. Günümüzde kalıntıları görünen tiyatro ise Berg ve Walter'a göre MS 2. yüzyıldan sonra inşa edilmiş olamaz. Cadoux'a göre ise muhtemelen MS 178 yılındaki depremin ardından inşa edilmiş olmalıdır.

Kaynakça: Anabolu 2001: 46; Berg-Walter 1922: 8-24; Cadoux 1938: 178-180; Chase 2002: 28; Sear 2006: 352-353; Yılmaz 2010: 63. <https://www.theatrum.de/593.html> (19.01.2022)

Kat. No: 27

Aigai Tiyatrosu (102-103)

Bulunduğu Yer: Türkiye, Manisa

Yapı Tipi: Greko-Romen tiyatro

Korunma Durumu: Yıkık durumda. *Summa cavea*'nın altından *praecinctio*'ya açılan *vomitorium* oldukça iyi korunmuş durumda.

Cavea: Yaklaşık 66 m çapında ve güneybatıya bakmaktadır. Sahne binasına paralel çok kısa *analemma* duvarlarına sahiptir. 5 *cunei* içinde yer alan *İma cavea*, 21 oturma sırasından oluşmaktadır. Yaklaşık 1,85 m genişliğindeki bir *praecinctio* ile ayrılan *suma cavea* ise 8 *cunei* içinde 11 oturma sırasına sahip. *Suma Cavea*'nın da üzerinde yaklaşık 3,4 m genişliğinde bir *praecinctio* daha yer almaktadır.

Kapasite: 6000 (?) kişilik

Altyapı: *Cavea*'nın tepesi bir duvar ile çevrilidir. Bu duvarda yer alan 3 kapı aralığı *summa cavea*'nın üzerinde yer alan *praecinctio*'ya açılır. Tiyatronun güneydoğu tarafındaki tonozlu geçit de *summa cavea* ile *ima cavea* arasındaki *praecinctio*'ya açılır.

Orchestra: Yaklaşık 17,5 m çapında.

Yazıt: Antik kentte gladyatör dövüşlerinin yapıldığına dair bir yazıt bulunmaktadır. Ancak kazı ekibi bu yazıtın *stadion*'u işaret ettiğini düşünmekte.

Tarihleme: MS 2. – 3. yüzyıl.

Kaynakça: Bieber 1961: 201; Chase 2002: 26; Ferrero 1990: 180-181; Robert 1941: 257; Rohn 2008; Sağnak 2017: 78-80; Sear 2006: 325; Sezgin vd. 2019: 472-73; Yılmaz 2010: 143-146. <https://www.theatrum.de/1178.html> (19.01.2022)

Kat. No: 28

Phokaia Tiyatrosu (Resim 104)

Bulunduğu Yer: Türkiye, İzmir, Foça

Yapı Tipi: Tiyatro

Korunma Durumu: Toprak altında kalmış durumda.

Cavea: Tufadan yapılmış oturma sıralarının sadece dört tanesi kazılar sırasında ortaya çıkarılmıştır ve oturma sıralarına ait birçok taş bloğu kayıp ya da tahrip olmuş durumdadır. Ortaya çıkarılan oturma sıralarının arasında bir *kerkides* yer almaktadır. Ayrıca muhtemelen 1,50 metreden daha yüksek ve yaklaşık 88-107 santimetre genişliğinde *praecinctio*'ya ait olduğu düşünülen bir duvar da ortaya çıkarılmıştır.

Kapasite: 2,400 (?) kişilik

Altyapı: Yamaç üzerine inşa edilmiştir.

Yazıt: : Ortaya çıkarılan oturma sıralarından dördüncüsünün üzerinde “ΦΥΛΗ ΕΥΘΑ” yazıtı bulunmaktadır.

Tarihleme: Ele geçen yazıt tiyatronun Helenistik Dönemde inşa edildiğini göstermektedir. Geç Roma Döneminde ise tiyatronun artık kullanım dışı kaldığı düşünülmektedir.

Kaynakça: Chase 2002: 167; Özyiğit 1991: 106; Özyiğit 1992: 2-3; Sear 2006: 349; Yılmaz 2010: 142. <https://www.theatrum.de/609.html> (20.01.2022)

Kat. No: 29

Parion Tiyatrosu (Resim 105-108)

Bulunduğu Yer: Türkiye, Çanakkale, Biga

Yapı Tipi: Roma tiyatrosu

Korunma Durumu: 1923 yılında Walter Leaf çok az kalıntının korunageldiğinden bahseder. 2006 yılından sonra yapılan kazılarda ise sahne binası ortaya çıkarılmıştır. *Cavea* ve *orchestra*'daki kazılar ise oldukça kısıtlı kalmıştır. *Cavea* oldukça hasarlıdır.

Cavea: Yaklaşık olarak 35 metreye 75 metre ölçülerindedir ve doğu yönüne bakmaktadır.

Kapasite: 3,700 (?) kişilik

Altyapı: Yamaç üzerine inşa edilmiştir.

Orchestra: *Orchestra* zemininin yoğun şekilde tahrip olduğu görülmektedir. *Orchestra*'nın *proscenium* duvarı önünde kalan kısmında 40 cm genişliğinde bir kanal bulunmuştur.

Grafiti: *Cavea*'ya ait taş blokları üzerinde bir takım grafitiler yer almaktadır. Bunlardan beş tanesi gladyatörleri tasvir etmektedir ve 16-17 cm uzunluğundadırlar. (Resim 107)

Tarihleme: İlk kez Flaviuslar Dönemi'nde (MS 69-96) inşa edilmiştir ve MS 2. yüzyılda ise yenilenmiştir.

Kaynakça: Ergürer-Yıldızlı 2014: 139-157; Ergürer-Keleş 2018: 23-31; Leaf 1923: 82; Sear 2006: 346; Yılmaz 2010: 159-160; Yılmaz 2016: 33-64. <https://www.theatrum.de/1176.html> (20.01.2022)

Kat. No: 30

Magnesia Ad Meandrum Büyük Tiyatro (Resim 109-110)

Bulunduğu Yer: Türkiye, Aydın

Yapı Tipi: Greko-Romen tiyatro

Korunma Durumu: Ağır hasarlı durumda ve çok az kalıntı var.

Cavea: 75,80 m çapındaki *cavea*, kuzeybatı yönüne bakmaktadır ve yarım daireyi aşar durumdadır. *İma cavea*, 5 *cuneus* içinde 11 (?) oturma sırasına sahiptir. *Praecinctio* ile ayrılmış *summa cavea* ise 10 *cuneus* içinde 22 (?) oturma sırasından oluşmaktadır.

Kapasite: 6000 kişilik

Altyapı: Yamaç üzerine inşa edilmiş durumda, *analemmata*'nın ortasındaki kapılar *praecinctio*'ya çıkan merdivenlere açılır.

Orchestra / Arena: Yaklaşık 18,9 m çapındaki *orchestra*'nın zemini mermer ile döşenmiştir. Sahnenin ortasından *orchestra*'nın ortasına kadar bir kanal ya da geçit uzanır ve daha sonra iki kola ayrılır. *Orchestra*, Roma döneminde gladyatör oyunları için arenaya çevrilmiş olmalıdır ve arena yaklaşık 22,5 m çapındadır.

Tarihleme: Yaklaşık MÖ 160 yılında yapımına başlanmıştır ve Mithridates Savaşı'ndan sonra tamamlanmıştır. Yeni sahne MS 2. yüzyılda yapılmış olabilir.

Kaynakça: Berlan-Bajard 2006: 549-550; Bingöl 1989: 61-68; Chase 2002: 125;

Sağnak 2017:139-140; Sear 2006:342-343; Yılmaz 2010:77-79.

<https://www.theatrum.de/846.html> (13.12.2021)

Kat. No: 31

Aizanoi Tiyatrosu (Resim 111-113)

Bulunduğu Yer: Türkiye, Kütahya

Yapı Tipi: Tiyatro-stadyum

Korunma Durumu: *Cavea*, neredeyse el değmemiş durumdadır. *Scaene frons*'un ise sadece bazı duvarları günümüze ulaşmıştır.

Cavea: Geç dönem merdivenleri haricinde 104,50 m çapında olan *cavea*, güney - güneybatı 'ya bakmaktadır ve yarım daireyi aşan bir planı vardır. 23 oturma sırasına sahip *ima cavea*, 10 *kerkides* arasında 9 *cuneus*'tan oluşmaktadır. Oturma sıraları, *kerkides*'lerin yanında aslan ayağı şeklinde detaylandırılmıştır. *İma cavea* ile *suma cavea* arasında yaklaşık 2,4 m genişliğinde bir *praecinctio* yer almaktadır. Yaklaşık 2,3 m yüksekliğindeki bir podyum üzerinde yer alan *Suma cavea* ise 17 oturma sırasına sahiptir.

Kapasite: 9,000 / 11,225 kişilik

Altyapı: *İma cavea*, alçak bir tepe üzerine inşa edilmiştir. *Suma cavea* ise *cavea*'ya açılan beşik tonozlu bir koridor üzerindedir. *Cavea*'nın kenarlarındaki merdivenlerden de ulaşılabilen bu koridor, 15 ayrı geçit ile *ima cavea* ve *summa cavea* arasındaki *praecinctio*'ya açılmaktadır. Her geçidin sonunda yer alan küçük merdivenler ise *suma cavea*'daki oturma sıralarına çıkar.

Orchestra/Arena: Frank Sear, 35 m çapındaki *orchestra*'nın, 1,60 m yüksekliğindeki bir podyum ile çevrili olduğunu söylese de 2013 yılında yapılan kazının raporlarında bunun bir parapet duvarı olduğu ve 1,30 m yüksekliğinde olduğu belirtilmektedir.

Dekorasyon : *Scaene frons*'un friz bloklarında hayvan dövüşlerini ve av sahnelerini gösteren tasvirler (Resim 113) yer almaktadır ki bu durum tiyatronun *venatio* için de kullanıldığını göstermektedir.

Tarihleme: *İma cavea* ve *analemmata* duvarları MS 1. yüzyılın 3. çeyreği, *suma cavea*'nın altındaki tonozlu koridor, yaklaşık olarak MS 250'de yapılmış olmalıdır. Sahne binası aynı dönemde yeniden inşa edilmiştir ancak mevcut mimari parçalar MS 2. yüzyılın 2. çeyreğine aittir. *Scaene frons*'un friz blokları da MS 3. yüzyılda tiyatronun *venatio* için yeniden düzenlendiğine işaret eder.

Kaynakça: Anabolu 2001: 32; Bieber 1961: 201; Chase 2002: 26; Ferrero 1990: 176; Özer 2014: 159-184; Robert 1941: 159; Rohn 2008: 174; Sağnak 2017:80-82; Sear 2006: 325-326; Yılmaz 2010: 196. <https://www.theatrum.de/1178.html> (13.12.2021)

Kat. No: 32

Stratonikeia Tiyatrosu (Resim 114-115)

Bulunduđu Yer: Türkiye, Muğla, Yatağan

Yapı Tipi: Helenistik Tiyatro

Korunma Durumu: Oturma sıralarının çođu korunmuş durumdadır.

Cavea: 91,5 metre çapındaki *cavea*, kuzeye bakmaktadır ve yarım daireyi aşan bir plana sahiptir. *İma cavea*, 9 *cuneus* içerisinde 25 oturma sırasından oluşmaktadır. *Summa cavea* ise 18 *cuneus* içerisinde 9 oturma sırasına sahiptir. *İma* ve *summa cavea* arasında yaklaşık 2,35 metre genişliğinde bir *praecinctio* yer alır ve *summa cavea* 1,9 metre yüksekliğinde bir podyum duvarı üzerinde yer almaktadır.

Kapasite: 6,500 kişilik

Altyapı: Yamaç üzerine inşa edilmiştir.

Orchestra: Yaklaşık 31 metre çapındadır. At nalı şeklindeki *orchestra*'nın kenarında bir *prohedria* yer alır.

Tarihleme: MÖ 1. yüzyılın 2. yarısı

Kaynakça: Chase 2002: 42; Ferrero 1990: 109; Mert 2002: 187-203; Sear 2006: 354; Yılmaz 2010: 36. <https://www.theatrum.de/591.html> (20.01.2022)

KISALTMALAR VE KAYNAKÇA

Bu tez çalışmasında Alman Arkeoloji Enstitüsü'nün kısaltmalar listesine uyulmuştur. Antik kaynakların kısaltmalarında Der Kleine Pauly'den yararlanılmıştır. Türkçe kısaltmalarda ise Türk Dil Kurumu dikkate alınmıştır.

ANTİK KAYNAKLAR

Augustus	Caesar Augustus, Ankara Anıtı, Ç. Dürüşken (çev.) (İstanbul 2009). Kabalcı Yayınevi
Auson.	Ausonius, The Works of Ausonius, R. P. H. Green (ed.) (Oxford 1991). Clarendon Press
Hdt.	Herodotos, Tarih, M. Ökmen (çev.) (İstanbul 2019). Türkiye İş Bankası Kültür Yayınları
Hor. sat	Quintus Horatius Flaccus, İambus'lar, lirik şiirler, satura'lar, mektup'lar, U. Türkan (çev.) (Ankara 1994). Türk Tarih Kurumu
Iuv.	Iuvenalis, Yergiler-Saturae, Ç. Dürüşken (çev.) E. Alova (çev.) (İstanbul 2006). Türkiye İş Bankası Yayınları
Liv.	Titus Livius, Roma Tarihi, C. II, X, XVI, XXI, XXIII, XXVIII, XXIX, XLI, S. Şenbark (çev.) (İstanbul 2001). Arkeoloji ve Sanat Yayınları
Martial.	Marcus Valerius Martialis, Epigramlar, G. Varinlioğlu (çev.) (İstanbul 2005). Yapı Kredi Yayınları
Plin. epist.	Gaius Plinius Caecilius Secundus, Genç Plinius'un Anadolu Mektupları, Ç. Dürüşken (çev.) E. Özbayoğlu (çev.) (İstanbul 2001). Yapı Kredi Yayınları
Suet.	Gaius Suetonius Tranquillus, On İki Caesar'ın Yaşamı, F. Gül Özaktürk (çev.) (İstanbul 2008). Türk Tarih Kurumu Yayınları
Vitr.	Vitruvius, Mimarlık Üzerine On Kitap, S. Güven (çev.) (Ankara 2015). Şevki Vanlı Mimarlık Vakfı Yayınları

Aşağıda verilen antik kaynaklara ise çevrimiçi ortamda Chicago Üniversitesi tarafından paylaşılmakta olan penelope.uchicago.edu ve Tufts Üniversitesi tarafından paylaşılan perseus.tufts.edu adreslerinden ulaşılmıştır.

- Cass. Dio. Cassius Dio, Roman History,
https://penelope.uchicago.edu/Thayer/e/roman/texts/cassius_dio/home.html (06.01.2022)
- Cic. Fam. Cicero, Epistulae ad Familiares,
<http://www.perseus.tufts.edu/hopper/text?doc=Perseus:abo:phi,0474,056:2:2> (09.01.2022)
- Dion. Chrys. Dion Chrysostom, Discourses,
https://penelope.uchicago.edu/Thayer/E/Roman/Texts/Dio_Chrysostom/Discourses/31*.html (26.11.2021)
- Plin. nat. Plinius Maior, Naturalis Historia,
<https://www.perseus.tufts.edu/hopper/text?doc=Plin.+Nat.+toc> (05.01.2022)
- Plut. Luc. Plutharkos, Life of Lucullus,
https://penelope.uchicago.edu/Thayer/e/roman/texts/plutarch/lives/lucullus*.html (08.01.2022)
- Strab. Strabon, Geography,
<http://www.perseus.tufts.edu/hopper/text?doc=Perseus%3Atext%3A1999.01.0197> (10.01.2022)
- Tac. Ann. Gaius Cornelius Tacitus, Annales,
<http://www.perseus.tufts.edu/hopper/text?doc=Perseus%3Atext%3A1999.02.0078> (09.02.2021)

MODERN KAYNAKLAR

- Abbasođlu 1989 H. Abbasođlu, "Perge Kazısı 1988 Yılı Ön Raporu" 11. KST 2, 18-23 Mayıs (Antalya), 211-227.
- Adkins-Adkins 2004 L. Adkins – A. R. Adkins, Handbook to life in Ancient Rome (New York). Facts on File
- Akkurnaz 2017 S. Akkurnaz, "Antik Dönem Sonrası Alabanda" Uluslararası XVIII. Ortaçağ ve Türk Dönemi Kazıları ve Sanat Tarihi Araştırmaları Sempozyumu (22-25 Ekim 2014), 1-14.
- Almagro-Gorbea 1982 M. Almagro-Gorbea, "El santuario de Juno en Gabii: Excavaciones 1956-1969" Bibliotheca Italica 17, 61-63.
- Alova 2013 E. Alova, "Latince-Türkçe Sözlük" (İstanbul). Sosyal Yayınlar
- Anadolu 2001 M. U. Anadolu, İstanbul ve Anadolu'daki Roma İmparatorluk Dönemi Mimarlık Yapıtları (İstanbul). Arkeoloji ve Sanat Yayınları

- Aran 1971 B. Aran, Anadolu'da Roma Devri Mimarisi: plan bakımından bölgesel özellikleri üzerine bir araştırma, İstanbul Teknik Üniversitesi Mimarlık Fakültesi (Yayımlanmamış Doktora Tezi) (İstanbul).
- Ashby 1902 T. Ashby, "The Classical Topography of The Roman Campagna: Part I" BSR 1, 127-281.
- Atlan 2014 S. Atlan, Roma Tarihinin Ana Hatları: I. Kısım Cumhuriyet Devri (Ankara). Türk Tarih Kurumu
- Aydaş 2006 M. Aydaş, "Gladiatorial Inscriptions from Stratoniceia in Caria" EpigrAnat 39, 105-110.
- Aydın Tavukçu 2015 Z. Aydın Tavukçu, "Alabanda: Tarihi Coğrafya, Topoğrafya, Araştırma ve Kazılar" Atatürk Üniversitesi Güzel Sanatlar Dergisi 35, 223-256.
- Baytop 1998 F. Baytop, "Yapı Sözlüğü" (İstanbul). Fono Açıköğretim Kurumu
- Berg-Walter 1922 O. Berg – O. Walter, "Das römische Theater in Smyrna" Athener Mitteilungen 47, 8-24.
- Berlan-Bajard 2006 A. Berlan-Bajard, "Les Spectacles Aquatiques Romains" CEFR 360.
- Berns-Ekinci 2015 C. Berns – H. A. Ekinci, "Gladiatorial games in the Greek East" AnSt 65, 143-179.
- Bieber 1961 M. Bieber, The History of The Greek And Roman Theater (New Jersey) Princeton University Press
- Bier 1994 L. Bier, "The Upper Theatre at Balbura" AnSt 44, 27-46.
- Bilge 1979 M. Bilge, Fizyolojide Hormonlar Bilgisi (Ankara) Güven Kitabevi Yayınları
- Bingöl 1989 O. Bingöl, "Magnesia Ad Meandrum 1988" 11. KST 2, 18-23 Mayıs (Antalya), 61-68.
- Bingöl vd. 2008 O. Bingöl - G. Kökdemir - M. Oral, "Menderes Magnesiası Stadion Kazıları (2004, 2007, 2008)" Anatolia 34, 119-144.
- Brockett 2000 G. O. Brockett, Tiyatro Tarihi, İ. Bayramoğlu (haz.) (Ankara). Dost Yayınları
- Cadoux 1938 C. J. Cadoux, Ancient Smyrna (Oxford) Blackwell
- Calza-Bini 1953 A. Calza-Bini, "Il Teatro di Marcello" Bolletino del centro di studi per la storia dell'architettura 7, 1-43.

- Capps 1949 E. Jr. Capps, "Observations on the Painted Venatio of the Theatre at Corinth and on the Arrangements of the Arena" *Hesperia Supplements* 8, 64-70.
- Castagnoli 1977 F. Castagnoli, "Les Sanctuaries du Latium Archaïque" *CRAI* 121, 460-476.
- Chaniotis 2015 A. Chaniotis, "Studying Graffiti in an Ancient City: The Case of Aphrodisias" *Institute for Advanced Study, The Institute Letter*, 6-7
- Chase 2002 R. G. Chase, *Ancient Hellenistic and Roman Amphitheatres, Stadiums, and Theatres: The Way They Look Now* (New Hampshire) Peter E. Randall Publisher
- Çelgin 2001 G. Çelgin, "Eski Yunanca-Türkçe Sözlük" (İstanbul). Kabcacı Yayınevi
- Dörpfeld-Reisch 1896 W. Dörpfeld – E. Reisch Emil, *Das Griechische Theater (Atina)*. Barth & Von Hirst
- Dunkle 2013 R. Dunkle, *Gladiators: Violence and Spectacle in Ancient Rome* (New York). Routledge
- Ensoli 2000 S. Ensoli, *The Theatre-amphitheatre of the Sanctuary of Apollo in Cyrene (Milano)*. Global Heritage Fund
- Er 2012 Y. Er, "Klasik Arkeoloji Sözlüğü" (Ankara). Phoenix Yayınevi
- Ergürer-Keleş 2018 H. E. Ergürer – V. Keleş, "Parion Tiyatrosu'nda Bulunan Gladiatör Grafittoları" *Türkiye Bilimler Akademisi Kültür Envanteri Dergisi* 18, 21-32.
- Ergürer-Yıldızlı 2014 H. E. Ergürer – M. Yıldızlı, "Parion Tiyatrosu 2006-2013" *Anadolu'nun Zirvesinde Türk Arkeolojisinin 40 Yılı*, 139-157.
- Erhat 2013 A. Erhat, "Mitoloji Sözlüğü" (İstanbul). Remzi Kitabevi
- Erim 1986 K. Erim, *Aphrodisias: city of Venus Aphrodite* (New York). Facts on File
- Ersoy 2019 A. Ersoy, "Smyrna/İzmir, 2018" 41. *KST* 1, 17-21 Haziran (Diyarbakır), 79-93.
- Ferrero 1990 D. B. Ferrero, *Batı Anadolu'nun Eski Çağ Tiyatroları*, E. Özbayoğlu (çev.) (Ankara). İtalyan Kültür Heyeti Arkeoloji Araştırmaları Bölümü
- Formigé 1944 J. Formigé, "Le sanctuaire de Sanxay" *Gallia* 2, 43-120.

- Freud 2017 S. Freud, Kitle Psikolojisi, K. Şipal (çev.) (İstanbul). Say Yayınları
- Futrell 1986 A. R. Futrell, Circle Across The Land: The Amphitheater in the Roman West, University of California (Yayımlanmamış Doktora Tezi) (Berkeley).
- Gates 2017 C. Gates, Antik Kentler: Antik Yakınođu, Mısır, Yunan ve Roma'da kentsel yaşamın arkeolojisi, B. Cezar (çev.) (İstanbul). Koç Üniversitesi Yayınları
- Gebhard 1974 E. Gebhard, "The Form of the Orchestra in the Early Greek Theater" *Hesperia* 43, 428-440.
- Greaves 2003 A. M. Greaves, Miletos Bir Tarih, H. Ç. Öztürk (çev.) (İstanbul). Homer kitabevi
- Grenier 1958 A. Grenier, "Manuel d'archheologie gallo-romaine" *REA* 61-3-4, 506-509.
- Gür 2010 S. Gür, İlk İnsandan Selçuklu'ya Anadolu Uygarlıkları ve Antik Şehirler (İstanbul). Alfa Yayınları
- Haverfield 1905 F. Haverfield, The Romanization of Roman Britain (New York). Cornell University Library
- Haynes 2000 S. Haynes, Etruscan Civilization: A Cultural History (Los Angeles). J. Paul Getty Museum
- Hönle-Henze 1981 A. Hönle – A. Henze, Römische Amphitheater und Stadien: Gladiatorenkämpfe und Circusspiele (Zürich). Atlantis
- İdil-Kadiođlu 2008 V. İdil – M. Kadiođlu, "2007 Yılı Nysa Kazısı ve Restorasyon Çalışmaları" 30. KST 3, 26-30 Mayıs (Ankara), 499-520.
- İlhan 1996 N. İlhan, Anadolu Stadionları, Tarihsel Gelişmesi İçinde Karşılaştırmalı Bir Mimari Araştırma, Yıldız Teknik Üniversitesi Fen Bilimleri Enstitüsü (Yayımlanmamış Doktora Tezi) (İstanbul).
- İnan 1988 J. İnan, "Perge Kazısı, 1987 Yılı Çalışmaları" 10. KST 2, 23-27 Mayıs (Ankara), 197-245.
- Jacobelli 2003 L. Jacobelli, Gladiators at Pompeii (Los Angeles). The J. Paul Getty Museum
- Jory 1986 E. J. Jory, "Gladiators in the Theatre" *CIQ* 36, 537-539.
- Junkelmann 2008 M. Junkelmann, Gladiatoren: Das Spiel mit Dem Tod (Mainz) Philipp von Zabern

- Kadiođlu 2006 M. Kadiođlu, Die Scaenae frons des Theaters von Nysa am Maeander (Mainz) Philipp von Zabern
- Karaaliođlu 1975 S. K. Karaaliođlu, “Edebiyat Terimleri Kılavuzu” (İstanbul). İnkılap ve Aka Kitabevleri
- Kenyon 1935 M. K. Kenyon, The Roman Theatre of Verulamium, (St Albans). The St. Albans and Hertfordshire Architectural and Archaeological Society
- Klee 1975 B. B. Klee, “Three Gallo-Roman Multi-Purpose Theatres” Educational Theatre Journal 27, 516-520.
- Krinzinger 2007 F. Krinzinger, “Ephesos 2005” 28. KST 2, 29 Mayıs – 2 Haziran (Çanakkale), 223-242.
- Kuruyazıcı 2003 H. Kuruyazıcı, Oyun - Mekân İlişkisi Açısından Başlangıçtan Günümüze Tiyatro Yapılarının Gelişmesi (İstanbul). İ.Ü. Edebiyat Fakültesi Yayınları
- Leaf 1923 W. Leaf, Strabo on the Troad (Cambridge). Cambridge University Press
- Liddell – Scott 1897 H. G. Liddell – R. Scott, “A Greek – English Lexicon” (New York). American Book Company
- Malay - Silay 1990 H. Malay – H. SILAY, Antik Devirde Gladyatörler (İstanbul). Arkeoloji ve Sanat Yayınları
- Meijer 2008 F. Meijer, Gladyatörler: Tarihin En Ölümcül Sporu, D. Günenç (çev.) (İstanbul). Homer Kitabevi
- Mert 2002 İ. H. Mert, “Der Theater-Tempelkomplex von Stratonikeia” Patris und Imperium, 187-203.
- Nossov 2009 K. Nossov, Gladiator: Rome’s Bloody Spectacle (Oxford). Osprey Publishing
- Orhun 2018 M. Orhun, “Pergamon Kralı III. Attolos’un Bağışı ve Roma’nın Asya Eyaleti’nin Kuruluşu” Akademik Tarih ve Düşünce Dergisi İlkbahar 5, 275-324.
- Özbek 1990 H. Y. Özbek, “Likya’da Tiyatro Araştırmaları” 8. AST, 28 Mayıs – 1 Haziran (Ankara), 283-297.
- Özer 2014 E. Özer, “Aizanoi Kazısı 2013 Yılı Çalışmaları” 36. KST 3, 02-06 Haziran (Gaziantep), 159-184.
- Özgan 2013 R. Özgan, Roma Portre Sanatı I, II (İstanbul). Ege Yayınları

- Özkan 2017 E. B. Özkan, “Eski Romalı Yazarların Gözünden Gladyatör Dövüşleri” Arkhe 1, 31-41.
- Özyiğit 1991 Ö. Özyiğit, “1990 Yılı Phokaia Kazı Çalışmaları” 13. KST 2, 27-31 Mayıs (Çanakkale), 1-22.
- Özyiğit 1992 Ö. Özyiğit, “1991 Yılı Phokaia Kazı Çalışmaları” 14. KST 2, 25-29 Mayıs (Ankara), 99-122.
- Phillips 2006 L. K. Phillips, The Architecture of the Roman Theater: Origins, Canonization and Dissemination, New York University Institute of Fine Arts (Yayımlanmamış Doktora Tezi) (New York).
- Price 2004 R. F. S. Price, Ritüel ve İktidar: Küçük Asya’da Roma İmparatorluk Kültü, E. Taylan (çev.) (Ankara). İmge Kitabevi
- Puchstein 1901 O. Puchstein, Die Griechische Bühne: Eine Architektonische Untersuchung (Berlin). Weidmannsche Buchhandlung
- Robert 1941 L. Robert, “Les gladiateurs dans l’Orient grec” Syria 22-2, 184.
- Rohn 2008 C. Rohn, Der Theater – Stadion – Komplex von Aizanoi, Von der Fakultät Architektur, Bauingenieurwesen und Stadtplanung der Brandenburgischen Technischen Universität Cottbus (Yayımlanmamış Doktora Tezi) (Berlin).
- Roth 2002 M. L. Roth, Mimarlığın Öyküsü, E. Akça (çev.) (İstanbul). Kabcacı Yayınevi
- Rumscheid 2000 F. Rumscheid, Priene Rehberi: Küçük Asya’nın Pompeisi, S. Bulgurlu (çev.) (İstanbul). Ege Yayınları
- Sağnak 2017 E. R. Sağnak, Anadolu Tiyatrolarında Tono, İstanbul Üniversitesi Sosyal Bilimler Enstitüsü (Yayımlanmamış Doktora Tezi) (İstanbul).
- Saltuk 1995 S. Saltuk, Antik Stadyumlar (İstanbul). İnkılap Kitabevi
- Saltuk 2001 S. Saltuk, Antik Çağda Hipodromlar Circuslar (İstanbul). Ege Yayınları
- Scheibelreiter 2007 V. Scheibelreiter, “Mosaics in Roman and Late Antique Western Asia Minor” III. Uluslararası Türkiye Mozaik Korpusu Sempozyumu Bildirileri, 63-77, 187-193.
- Sear 2006 F. Sear, Roman Theatres: An Architectural Study (Oxford). Oxford University Press

- Sezgin vd. 2019 Y. Sezgin – M. Erođlu – B. Bařdemir – A. elebi – F. Zih – B. Kızılbuđa, “Aigai (Aiolis) 2018 Yılı alıřmaları” 41. KST 4, 17-21 Haziran (Diyarbakır), 465-486.
- Shadrake 2005 S. Shadrake, The World of the Gladiator (İngiltere) The History Press Ltd
- Stillwell 1952 R. Stillwell, “The Theatre” Corinth 2, 3-141.
- řimřek 2005 C. řimřek, “2004 Yılı Laodikeia Antik Kenti Kazısı” 27. KST 1, 30 Mayıs – 3 Haziran (Antalya), 419-434.
- řimřek 2006 C. řimřek, “2005 Yılı Laodikeia Kazı alıřmaları” 28. KST 1, 29 Mayıs – 2 Haziran (anakkale), 455-478.
- Tařdöner 2017 K. Tařdöner, Anadolu’da Roma Eyaletleri: Augustus Dönemi (İstanbul). Bilge Kùltür Sanat
- Tataki 2009 A. Tataki, “Nemesis, Nemeseis and the Gladiatorial Games at the Smyrna” Mnemosyne 62, 639-648.
- Thorpe 2012 M. Thorpe, Roma Mimarlıđı, M. R. Akbulut (ev.) (İstanbul). Homer Kitabevi
- Toher 2017 M. Toher, Nicolaus of Damascus: The life of Augustus and the autobiography (Cambridge). Cambridge University Press
- Torelli 1999 M. Torelli, “Funera Tusca: Reality and Representation in Archaic Tarquinian Painting” Studies in the History of Art 56, 146-161.
- Uzunaslan 2005 A. Uzunaslan, “Antik Roma’da Gladyatör Oyunları” Süleyman Demirel Üniversitesi Fen-Edebiyat Fakùltesi Sosyal Bilimler Dergisi 12, 15-58.
- Uzunaslan 2010 A. Uzunaslan, “Mimari Tipoloji ve Fonksiyon Açısından Aphrodisias Stadyumu” Süleyman Demirel Üniversitesi Fen-Edebiyat Fakùltesi Sosyal Bilimler Dergisi 21, 11-42.
- Ville 1960 M. G. Ville, “Les Jeux De Gladiateurs Dans L’empire Chrétien” Mèlanges d’archèologie et d’histoire publiès par l’ècole française de Rome 62, 273-235
- Visconti 1797 E. Q. Visconti, Monumento Gabini Della Villa Pinciana Descritti, (Roma). Fulgoni
- von Gerkan 1921 A. von Gerkan, Das Theater von Priene: Als Einzelanlage und in seiner Bedeutung für das hellenistische Bühnenwesen (München).
- von Osten 1837 A. P. von Osten, Denkwùrdigkeiten aus Dem Orient, 3 (Stuttgart).

- Welch 1998 K. Welch, "The Stadium at Aphrodisias" *AJA* 102, 547-569.
- Welch 1999 K. Welch, "Negotiating Roman Spectacle Architecture in the Greek World" *Studies in the History of Art* 56, 124-145.
- Welch 2007 K. Welch, *The Roman Amphitheatre: From Its Origins to the Colosseum* (New York). Cambridge University Press
- Wiedemann 1992 T. Wiedemann, *Emperors and Gladiators* (New York). Routledge
- Wiegand 1901 T. Wiegand, "Ausgrabungen zu Milet" *AA* 16, 191-199.
- Wiegand-Schrader 1904 T. Wiegand – H. Schrader, *Priene: Ergebnisse der Ausgrabungen und Untersuchungen in den Jahren 1895-1899* (Berlin) Meisenbach Riffarth & Co.
- Wisdom 2001 S. Wisdom, *Gladiators: 100 BC – AD 200* (Oxford). Osprey Publishing
- Yener 2001 E. Yener, "Alabanda Antik Kenti Kazı, Temizlik ve Çevre Düzenleme Çalışmaları" 12. Müze Çalışmaları ve Kurtarma Kazıları Sempozyumu, 25-27 Nisan (Kuşadası), 179-182.
- Yılmaz 2010 Y. Yılmaz, *Anadolu Antik Tiyatroları* (İstanbul). Yem Yayınları
- Yılmaz 2016 M. D. Yılmaz, "Parion Tiyatrosu Su Sistemi ve Orkestra İşlevi Üzerine Bir Değerlendirme" *Parion Roma Tiyatrosu 2006-2015 Yılı Çalışmaları, Mimarisi ve Buluntuları*, C. Başaran (haz.) H. E. Ergürer (haz.) 65-75.

ÇEVİRİMİÇİ KAYNAKLAR

<https://www.coinarchives.com/a/>

<https://epigraphy.packhum.org>

<https://www.theatrum.de/>

LEVHA LİSTESİ

Bu tez çalışmasındaki tüm görsel materyaller “Resim” olarak adlandırılmıştır. Bu resimlerin alındığı kaynaklar veya fotoğrafı çeken kişilerin isimleri aşağıda belirtilmiştir. Yanında herhangi bir kaynak veya isim bulunmayan resimler tezin yazarı tarafından çekilmiş ya da oluşturulmuştur. Resim 35’te oluşturulan haritada, çalışma kapsamındaki tiyatrolar arasından hâlihazırda parapet duvarı ya da podyum duvarı tespit edilebilmiş tiyatrolar gösterilmiştir. Böyle bir duvara sahip olma olasılığı bulunan ancak kazısı tamamlanmamış tiyatrolar haritada yer almamıştır. Benzeri durum Resim 36’daki harita için de geçerlidir. Bu haritaya da sadece hâlihazırda *cavea*’sı, podyum ya da parapet duvarı olmaksızın *orchestra*’ya değin uzanan tiyatrolar işaretlenmiştir.

Levha 1:

Resim 1: Tarquinia’daki Augurlar mezarına ait duvar resmi. Haynes 2000: Fig. 190.

Resim 2: Paestum’daki Andriuolo nekropolisine ait duvar resmi. Meijer 2008: 23.

Resim 3: Arka yüzünde *venatio* tasviri olan Roma Cumhuriyet Dönemi sikkesi.

<https://www.coinarchives.com/a/lotviewer.php?LotID=1932783&AucID=4549&Lot=97066&Val=5db6d387045549a2bcd3bf9ee8db573f> (08.02.2022)

Levha 2:

Resim 4: Flavianus *amphitheatrum*’u. Bomgardner 2000: Plate 1.3.

Resim 5: Flavianus *amphitheatrum*’unun arenası ve *hypogeum*’u. Jacobelli 2003: 27.

Resim 6: Arka yüzünde fil tasviri olan Antoninus Pius Dönemi Sikkesi.

<https://www.coinarchives.com/a/lotviewer.php?LotID=1946624&AucID=4583&Lot=839&Val=de99ce9208ac903cab7a73a6191de98b> (08.02.2022)

Resim 7: Forum Romanum. Meijer 2008: 33.

Levha 3:

Resim 8: Etrüsk arenalarındaki ahşap oturma sıralarını gösteren freskin çizimi. Brockett 2000: Resim 3.3.

Resim 9: Sophilos’un resmettiği bir dinos parçası üzerindeki ahşap oturma sırası tasviri. Saltuk 2001: Resim 29.

Resim 10: Priene tiyatrosundaki *prohedron*.

Resim 11: Priene tiyatrosundaki sunak.

Resim 12: Pompeii *amphitheatrum*'u. Jacobelli 2003: Figure 45.

Levha 4:

Resim 13: Circus Maximus'un planı. Saltuk 2001: Resim 9.

Resim 14: Epidauros Stadion'u planı. Saltuk 1995: L.10.

Resim 15: Miletos Stadion'u planı. İlhan 1996: R.23.

Resim 16: Priene Stadion'u planı. Rumscheid 2000: Res. 172.

Resim 17: Perge Stadion'u planı. İlhan 1996: R.58.

Levha 5:

Resim 18: Aphrodisias Stadion'u planı. Welch 1998: Fig. 2.

Resim 19: Aphrodisias Stadion'u.

Resim 20: Aphrodisias Stadion'undaki arena.

Resim 21: Aphrodisias Stadion'u arena duvarı.

Levha 6:

Resim 22: Magnesia ad Meandrum Stadion'u.

Resim 23: Magnesia ad Meandrum Stadion'u podyum duvarı.

Resim 24: Magnesia ad Meandrum Stadion'u podyum duvarı üzerindeki gladyatör rölyefleri.

Levha 7:

Resim 25: Magnesia ad Meandrum Stadion'u podyum duvarı üzerindeki Ares rölyefi.

Resim 26: Magnesia ad Meandrum Stadion'u podyum duvarı üzerindeki kalkan rölyefi. Bingöl-Kökdemir-Oral 2008: Resim 10.

Resim 27: Asia Eyaleti Haritası. Ferrero 1990: 303.

Levha 8:

Resim 28: Ephesos tiyatrosundan podyum duvarı örneği.

Resim 29: Alabanda tiyatrosundan parapet duvarı örneği.

Resim 30: Ağ sistemi. Welch 1998: fig.12.

Resim 31: Aphrodisias tiyatrosu podyum duvarı üzerindeki negatif izler.

Resim 32: Perge Tiyatrosu koruyucu bariyer. Ferrero 1990: Res. 220.

Resim 33: Opus signinum mozaik. Scheibelreiter 2007: Figure 3.

Levha 9:

Resim 34: Asia Eyaletindeki tiyatroya sahip antik kentleri gösteren harita.

Levha 10:

Resim 35: Asia Eyaletindeki parapet ya da podyum duvarına sahip tiyatroları gösteren harita.

Levha 11:

Resim 36: Asia Eyaletindeki parapet ya da podyum duvarına sahip olmayan tiyatroları gösteren harita.

Levha 12:

Resim 37: Gabii Tiyatrosu'nun planı. Sear 2006: Plan 11.

Resim 38: Gabii Tiyatrosu illüstrasyonu. Visconti 1797.

Resim 39: Marcellus Tiyatrosu'nun planı. Sear 2006: Plan 26.

Resim 40: Marcellus Tiyatrosu. Sear 2006: Plate 3.9.

Resim 41: Dionysos Tiyatrosu'nun planı. Sear 2006: Plan 416.

Resim 42: Dionysos Tiyatrosu. Sear 2006: Plate 137.

Levha 13:

Resim 43: Dionysos Tiyatrosu'nun parapet duvarı. Welch 1999: 3.

Resim 44: Priene Tiyatrosu'nun planı. Sear 2006: Plan 354.

Resim 45: Priene Tiyatrosu'nun *cavea*'sı.

Resim 46: Priene Tiyatrosu'nun *prohedria*'sı ve *orchestra*'sı.

Resim 47: Pınara Tiyatrosu'nun planı. Sear 2006: Plan 394.

Resim 48: Pınara Tiyatrosu. <https://www.theatrum.de/608.html> (15.01.2022)

Levha 14:

Resim 49: Balbura Yukarı Tiyatrosu'nun planı. Ferrero 1990: Lev. IV.

Resim 50: Balbura Yukarı Tiyatrosu. Yılmaz 2010: 108.

Resim 51: Assos Tiyatrosu'nun planı. Sear 2006: Plan 322.

Resim 52: Assos Tiyatrosu. Yılmaz 2010: 156.

Resim 53: Ephesos Tiyatrosu'nun planı. Sear 2006: Plan 416.

Resim 54: Ephesos Tiyatrosu.

Levha 15:

Resim 55: Ephesos Tiyatrosu'nun podyum duvarı ve *cavea*'ya açılan kapı.

Resim 56: Ephesos Tiyatrosu podyum duvarındaki kapı üzerindeki negatif izler.

Resim 57: Ephesos Tiyatrosu'nun *orchestra*'sındaki kanal.

Resim 58: Miletos Tiyatrosu'nun planı. Sear 2006: Plan 342.

Resim 59: Miletos Tiyatrosu.

Resim 60: Miletos Tiyatrosu *scaene frons* frizlerindeki *venatio* kabartması.

Resim 61: Miletos Tiyatrosu podyum duvarı üzerindeki negatif izler.

Levha 16:

Resim 62: Aphrodisias Tiyatrosu'nun planı. Sear 2006: Plan 320.

Resim 63: Aphrodisias Tiyatrosu.

Resim 64: Aphrodisias Tiyatrosu podyum duvarındaki kapı.

Resim 65: Aphrodisias Tiyatrosundan bir yazıt. Erım 1986: 83.

Resim 66: Aphrodisias Tiyatrosundan gladyatör tasvirli bir grafiti. Chaniotis 2015: Figure 2.

Resim 67: Aphrodisias Tiyatrosu podyum duvarındaki kapının negatif izleri.

Resim 68: Aphrodisias Tiyatrosu, *via venatorum*'un *orchestra*'ya açılan merkezdeki kapısı.

Levha 17:

Resim 69: Perge Tiyatrosu'nun planı. Sear 2006: Plan 392.

Resim 70: Perge Tiyatrosu. Sear 2006: Plate 120.

Resim 71: Tralles Tiyatrosu'nun planı. Sear 2006: Plan 364.

Resim 72: Hierapolis Tiyatrosu'nun planı. Sear 2006: Plan 334.

Resim 73: Hierapolis Tiyatrosu.

Resim 74: Troia C Tiyatrosu'nun planı. Sear 2006: Plan 367.

Levha 18:

Resim 75: Nysa Tiyatrosu'nun planı. Sear 2006: Plan 346.

Resim 76: Nysa Tiyatrosu. Yılmaz 2010: 129.

Resim 77: Alabanda Tiyatrosu'nun planı. Sear 2006: Plan 346.

Resim 78: Alabanda Tiyatrosu. Murat Sönmez.

Resim 79: Alabanda Tiyatrosu, su toplama kanalı. Akkurnaz 2017: 10.

Resim 80: Korinthos Tiyatrosu'nun planı. Sear 2006: Plan 416.

Levha 19:

Resim 81: Korinthos Tiyatrosu. Stillwell 1952: Fig. 2.

Resim 82: Korinthos Tiyatrosu, parapet duvarı üzerindeki *venatio* tasviri. Stillwell 1952: Fig. 76.

Resim 83: Korinthos Tiyatrosu, parapet duvarı üzerindeki *venatio* tasviri. Stillwell 1952: Fig. 77.

Resim 84: Sanxay Tiyatrosu'nun planı. Sear 2006: Plan 416.

Resim 85: Sanxay Tiyatrosu. <https://www.theatrum.de/296.html> (24.11.2021)

Resim 86: Chennevieres Tiyatrosu'nun planı. Sear 2006: Plan 416.

Resim 87: Chennevieres Tiyatrosu. <https://www.theatrum.de/62.html> (24.11.2021)

Resim 88: Chennevieres Tiyatrosu, arenayı çevreleyen duvar.

<https://www.theatrum.de/62.html> (24.11.2021)

Levha 20:

Resim 89: Dodona Tiyatrosu'nun planı. Sear 2006: Plan 416.

Resim 90: Dodona Tiyatrosu. Sear 2006: Plate 137.

Resim 91: Myrtusa Tiyatrosu'nun planı. Sear 2006: Plan 416.

Resim 92: Myrtusa Tiyatrosu'nun *orchestra*'sı. Ensoli 2000: 26.

- Resim 93:** Laodikeia ad Lycum Büyük Tiyatro'nun planı. Sear 2006: Plan 337.
- Resim 94:** Laodikeia ad Lycum Büyük Tiyatro. Yılmaz 2010: 191.
- Resim 95:** Laodikeia ad Lycum Küçük Tiyatro. Yılmaz 2010: 192.
- Resim 96:** Laodikeia ad Lycum Küçük Tiyatro, *orchestra* kenarı. Yılmaz 2010: 192.

Levha 21:

- Resim 97:** Herakleia / Latmos Tiyatrosu'nun planı. Sear 2006: Plan 332.
- Resim 98:** Herakleia / Latmos Tiyatrosu. Yılmaz 2010: 46.
- Resim 99:** Herakleia / Latmos Tiyatrosu, oturma sıraları. Yılmaz 2010: 47.
- Resim 100:** Smyrna Tiyatrosu'nun planı. Sear 2006: Plan 360.
- Resim 101:** Smyrna Tiyatrosu. Ersoy 2019: Resim 7.
- Resim 102:** Aigai Tiyatrosu'nun planı. Sear 2006: Plan 315.
- Resim 103:** Aigai Tiyatrosu. Yılmaz 2010: 143.
- Resim 104:** Phokaia Tiyatrosu, kazılarda ortaya çıkarılan duvar. Yılmaz 2010: 142.

Levha 22:

- Resim 105:** Parion Tiyatrosu'nun planı. Ergürer-Keleş 2018: Şekil 2
- Resim 106:** Parion Tiyatrosu. Ergürer-Kereş 2018: Fotoğraf 1
- Resim 107:** Parion Tiyatrosu, gladyatör grafitileri. Ergürer-Keleş 2018: Fotoğraf 4.
- Resim 108:** Parion Tiyatrosu, su kanalı. Yılmaz 2016: Fig. 6.
- Resim 109:** Magnesia Ad Meandrum Büyük Tiyatro'nun planı. Sear 2006: Plan 340.
- Resim 110:** Magnesia Ad Meandrum Büyük Tiyatro. Yılmaz 2010: 79.

Levha 23:

- Resim 111:** Aizanoi Tiyatrosu'nun planı. Sear 2006: Plan 316.
- Resim 112:** Aizanoi Tiyatrosu.
- Resim 113:** Aizanoi Tiyatrosu, *scaene frons*'taki hayvan dövüşlerini tasvir eden friz blokları. Rohn 2008: Abb. 39.
- Resim 114:** Stratonikeia Tiyatrosu'nun planı. Sear 2006: Plan 361.
- Resim 115:** Stratonikeia Tiyatrosu. <https://www.theatrum.de/591.html> (20.01.2022)

LEVHALAR



Resim 1



Resim 2



Resim 3



Resim 4

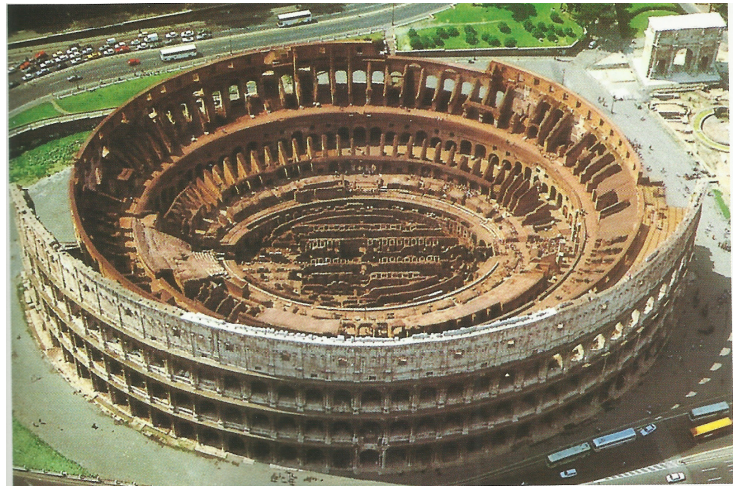

Resim 5



Resim 6



Resim 7

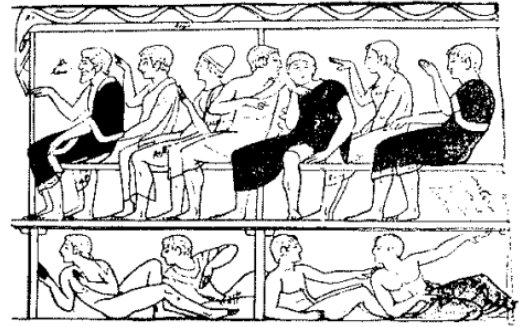
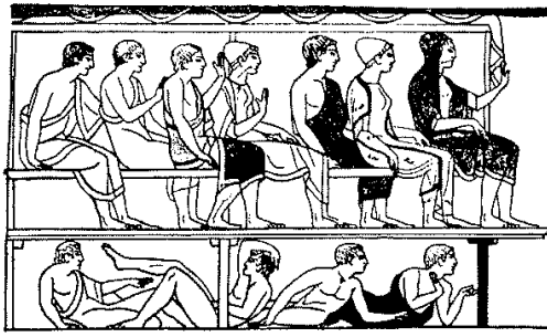

Resim 8

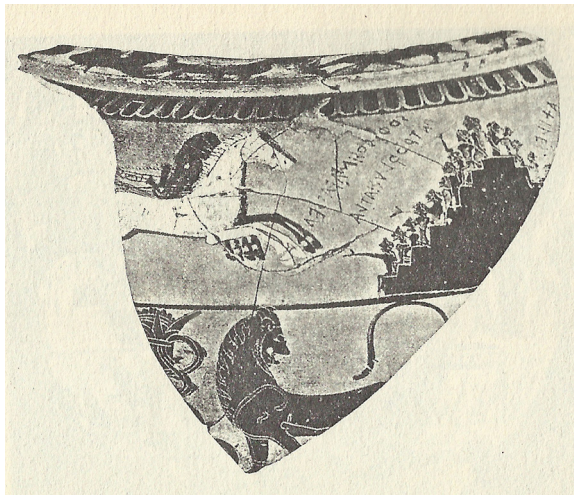

Resim 9



Resim 10



Resim 11



Resim 12

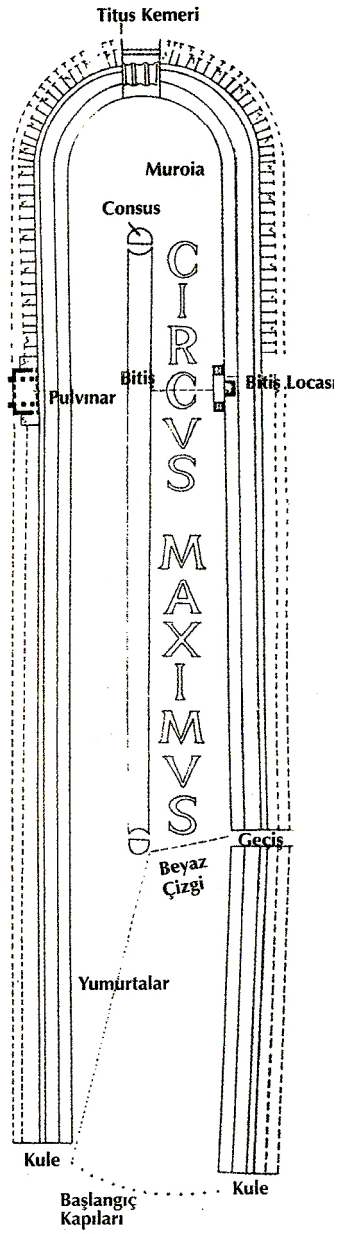

Resim 13

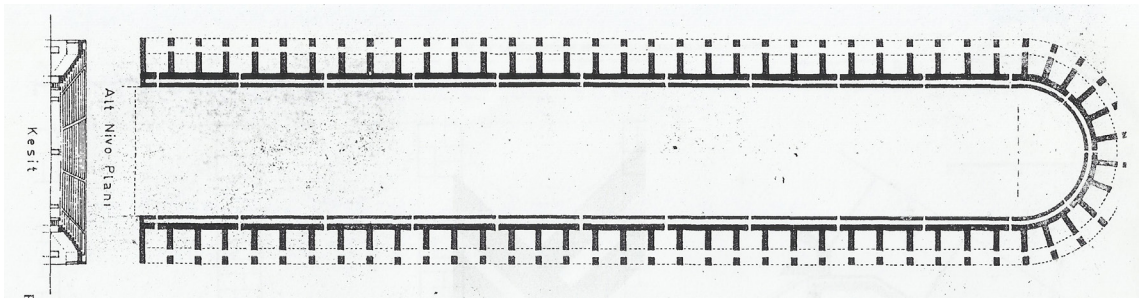
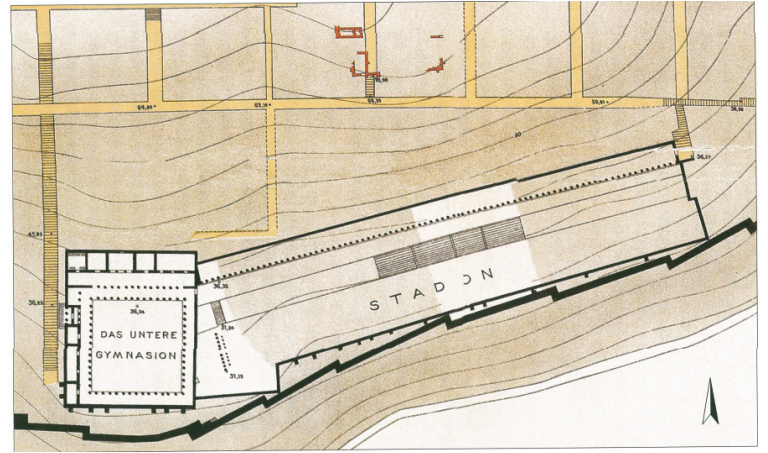
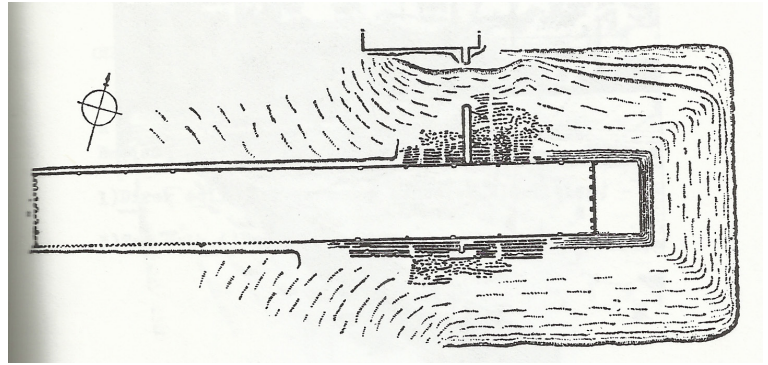

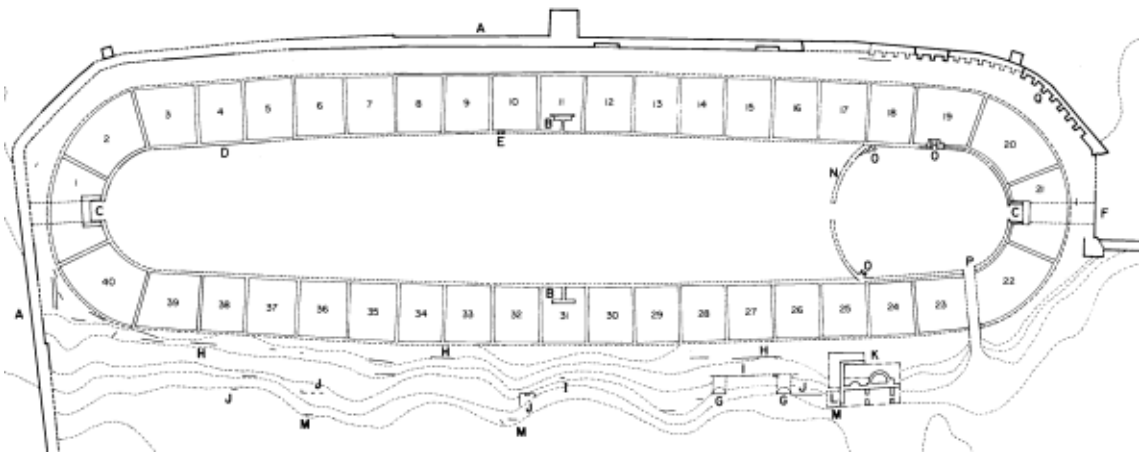

Resim 18



Resim 19



Resim 20



Resim 21



Resim 22



Resim 23



Resim 24



Resim 25



Resim 26

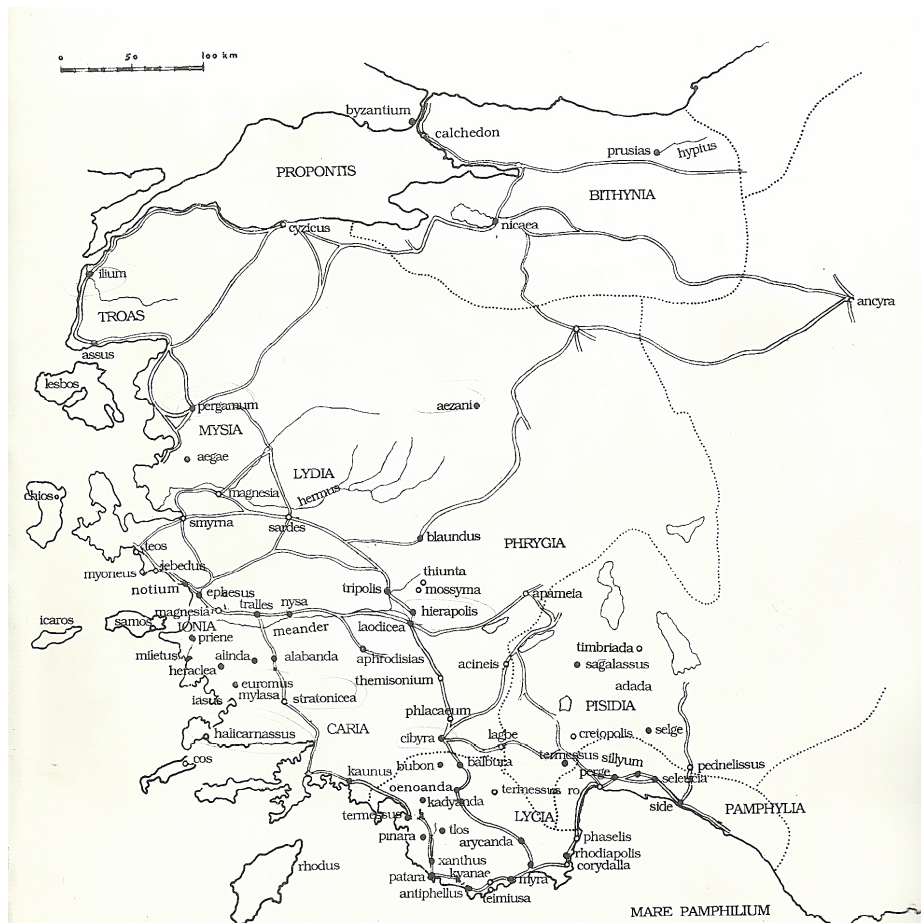

Resim 27



Resim 28



Resim 29

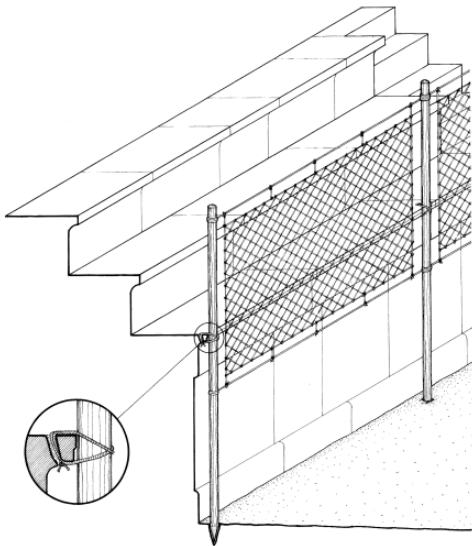

Resim 30



Resim 31

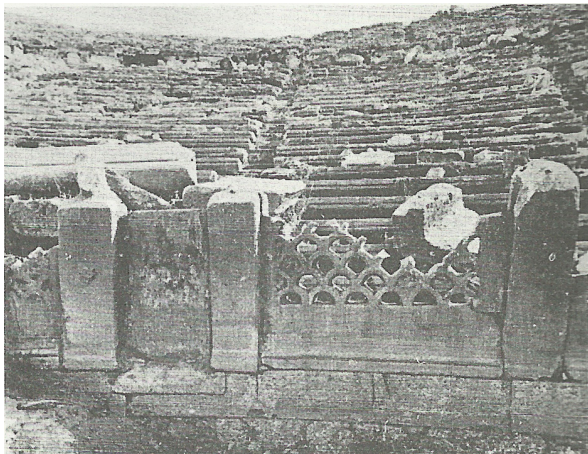

Resim 32



Resim 33

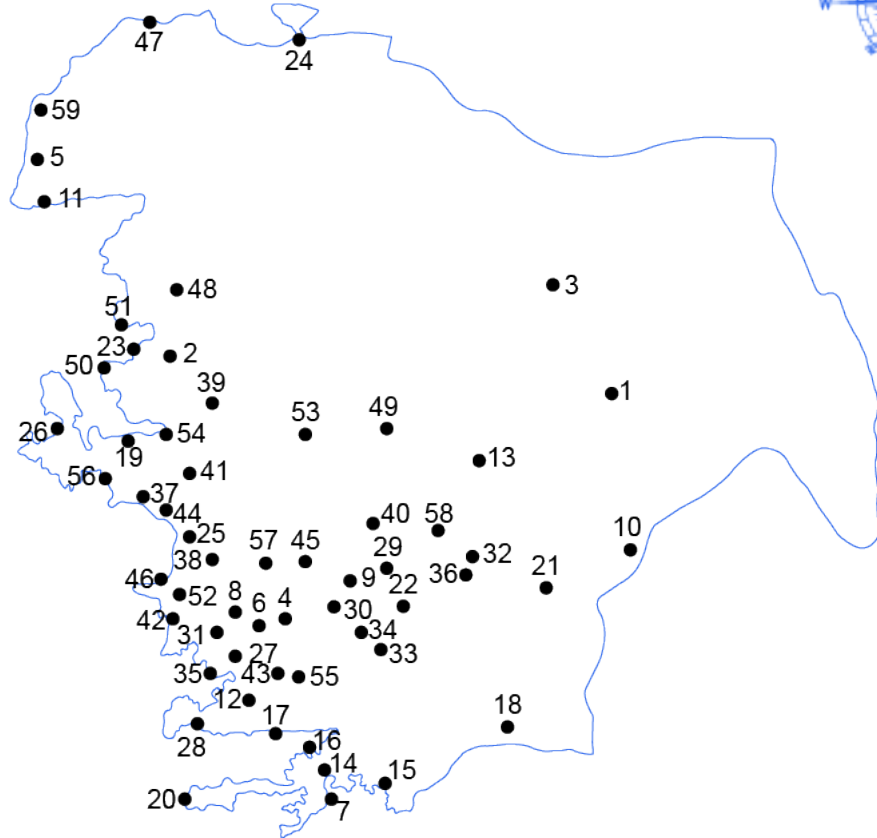
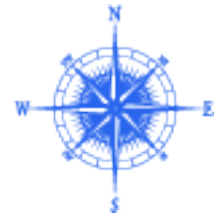

0 50 100 km

- | | | | |
|----------------------------|------------------------|--------------------------|------------------|
| 1- Akmonia | 17- Keramos | 33- Kys / Kyon | 49- Philadelphia |
| 2- Aigai | 18- Kibyra | 34- Hyllarima | 50- Phokaia |
| 3- Aizanoi | 19- Klazomenai | 35- Iasos | 51- Pitane |
| 4- Alabanda | 20- Knidos | 36- Laodikeia | 52- Priene |
| 5- Alexandria Troas | 21- Kolossai | 37- Lebedos | 53- Sardis |
| 6- Alinda | 22- Aphrodisias | 38- Magnesia ad meandrum | 54- Smyrna |
| 7- Amos | 23- Kyme | 39- Magnesia ad sipylum | 55- Stratonikeia |
| 8- Amyzon | 24- Kyzikos | 40- Mastaura | 56- Teos |
| 9- Antioch on the Maeander | 25- Ephesos | 41- Metropolis | 57- Tralles |
| 10- Apamea / Kelainai | 26- Erythrai | 42- Miletos | 58- Tripolis |
| 11- Assos | 27- Euromos | 43- Mylasa | 59- Troia |
| 12 - Bargylia | 28- Halikarnassos | 44- Notion | 60- Orthosia |
| 13- Blaundos | 29- Harpasa | 45- Nysa | 61- Temnos |
| 14- Kastabos | 30- Bargasa / Piginda | 46- Panionion | |
| 15- Kaunos | 31- Herakleia / Latmos | 47- Parion | |
| 16- Kedrai | 32- Hierapolis | 48- Pergamon | |

Resim 34

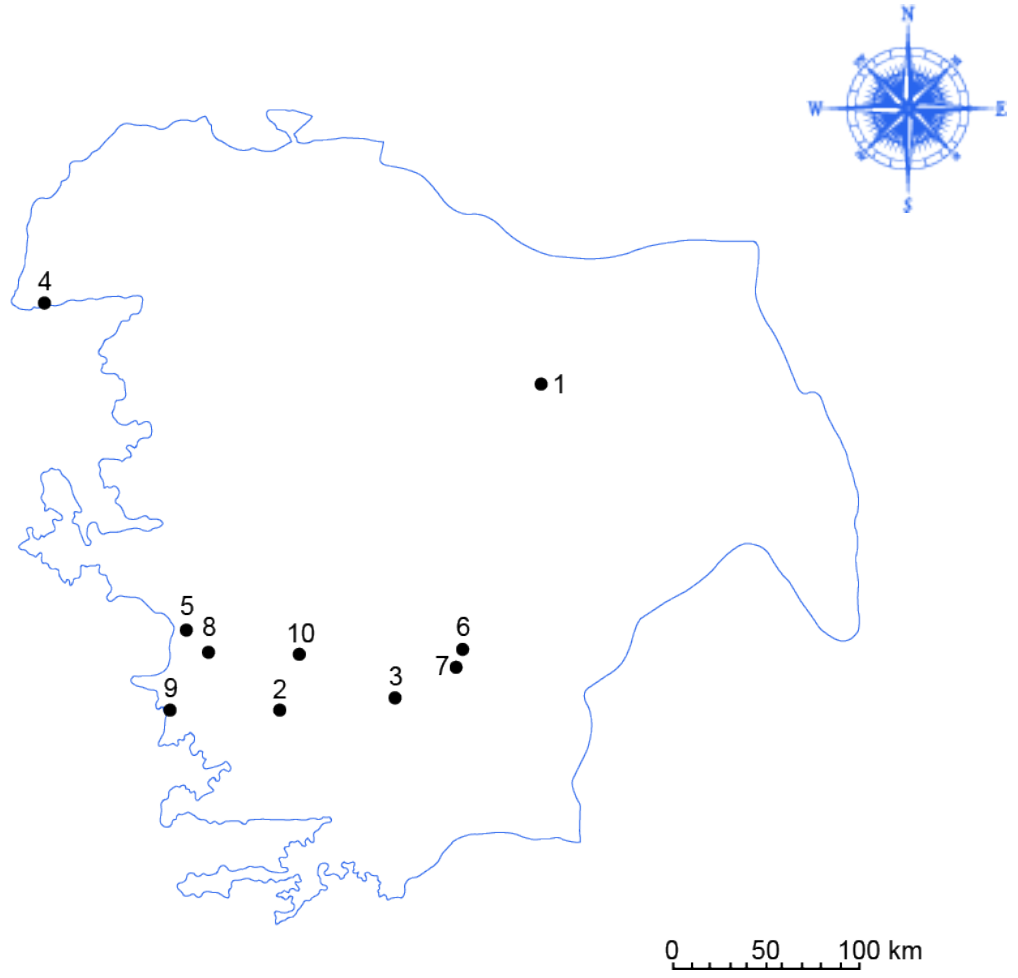

- 1- Aizanoi
- 2- Alabanda
- 3- Aphrodisias
- 4- Assos
- 5- Ephesos

- 6- Hierapolis
- 7- Laodikeia Batı Tiyatrosu
- 8- Magnesia ad meandrum büyük tiyatro
- 9- Miletos
- 10- Nysa

Resim 35

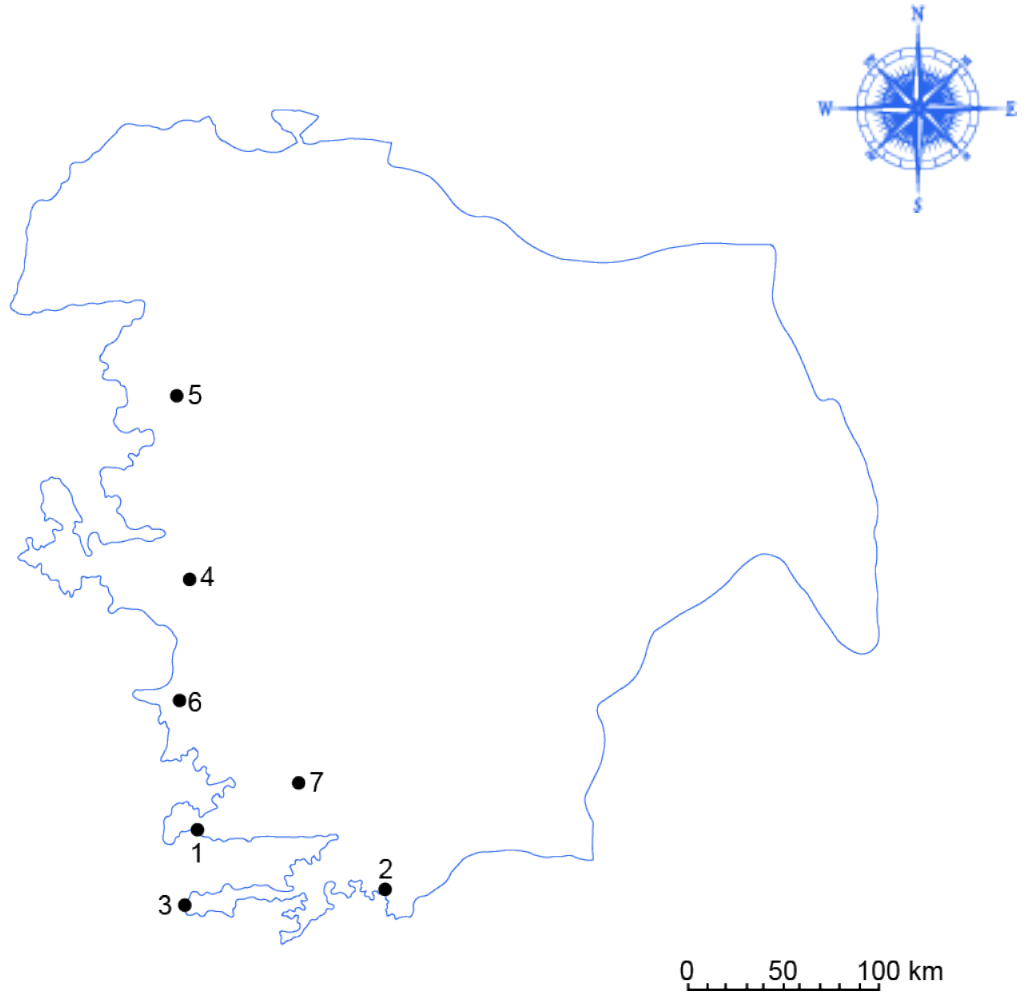

- | | |
|------------------|-----------------|
| 1- Halikarnassos | 5- Pergamon |
| 2- Kaunos | 6- Priene |
| 3- Knidos | 7- Stratonikeia |
| 4- Metropolis | |

Resim 36

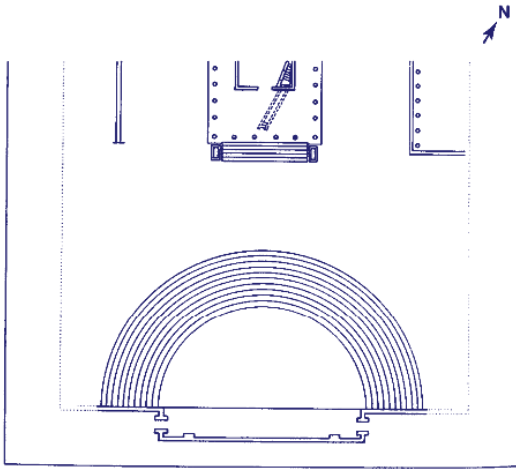

Resim 37

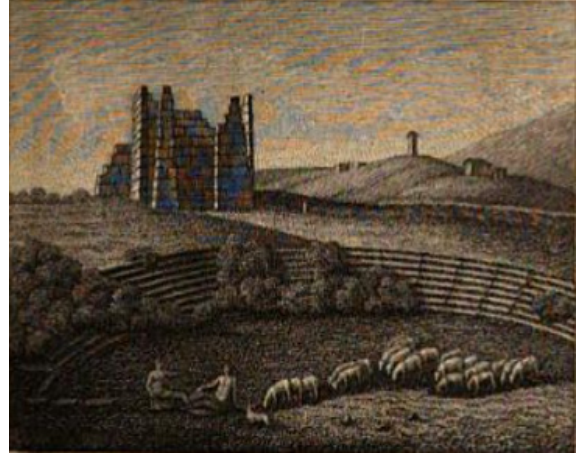

Resim 38

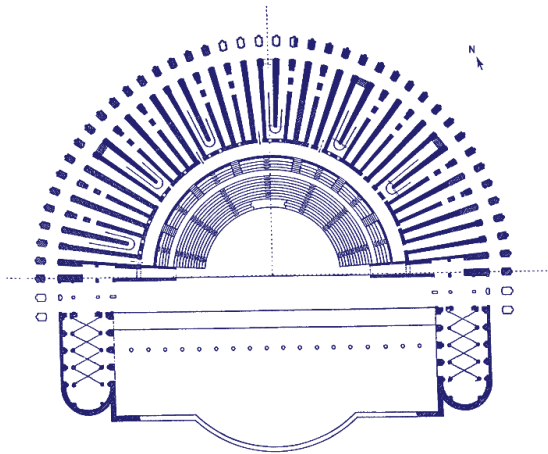

Resim 39



Resim 40

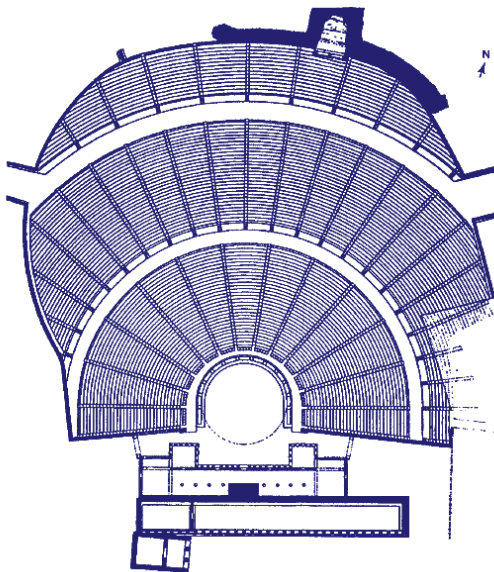

Resim 41



Resim 42



Resim 43

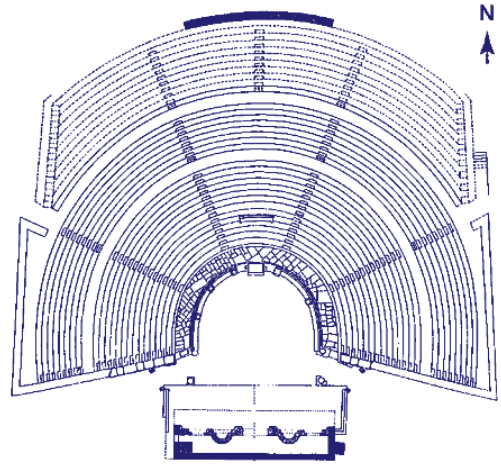

Resim 44



Resim 45



Resim 46

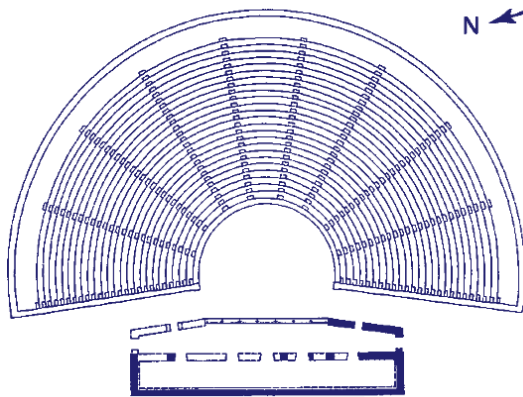

Resim 47



Resim 48

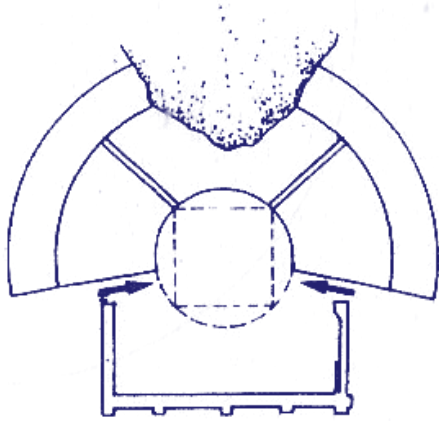

Resim 49



Resim 50

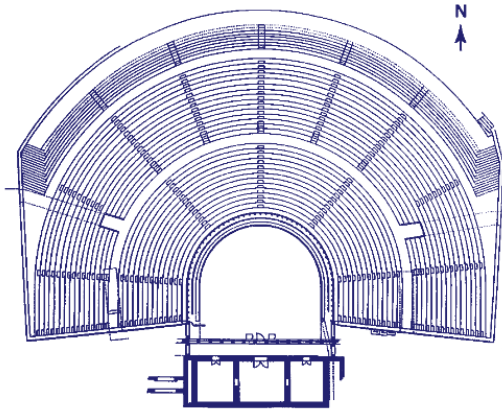

Resim 51



Resim 52

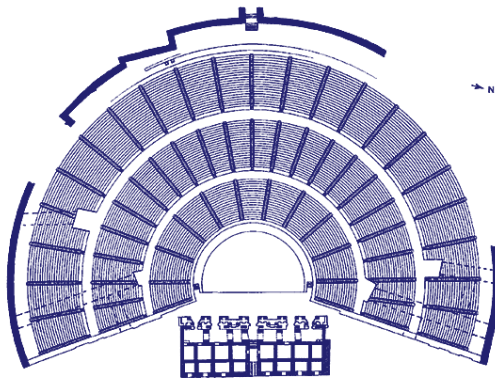

Resim 53



Resim 54



Resim 55



Resim 56



Resim 57

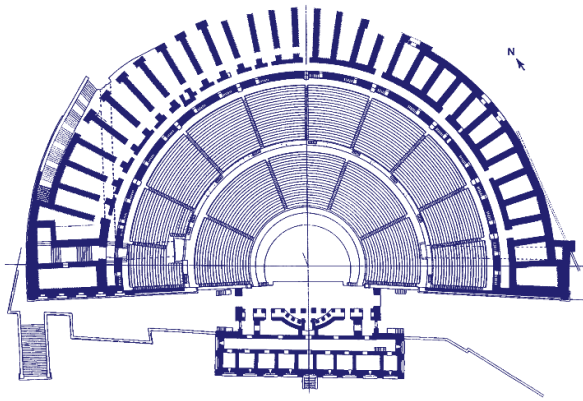

Resim 58



Resim 58



Resim 53



Resim 54

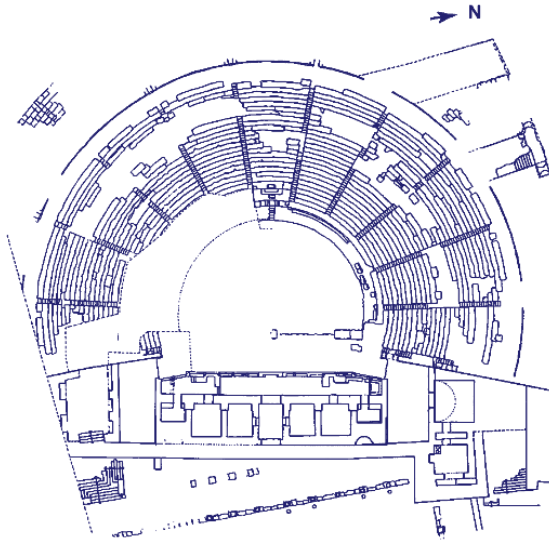

Resim 62



Resim 63



Resim 64

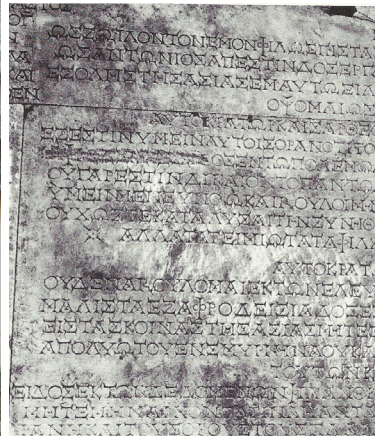

Resim 65



Resim 66



Resim 67



Resim 68

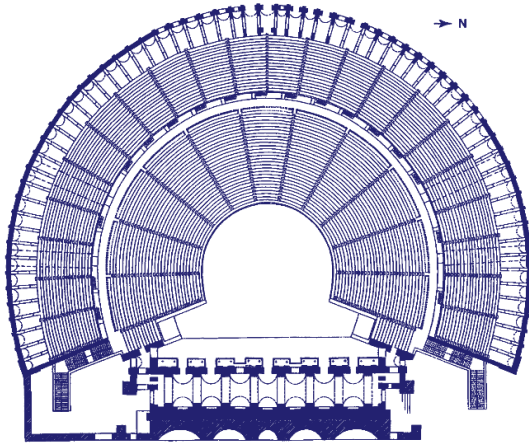

Resim 69



Resim 70

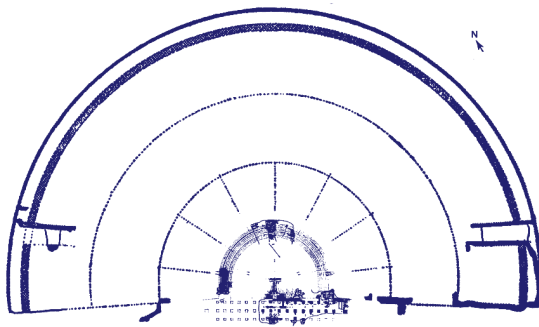

Resim 71

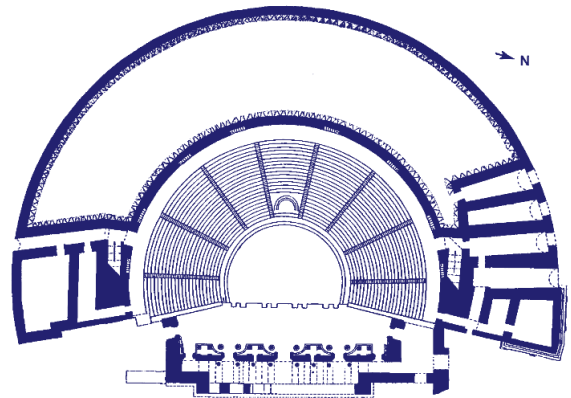

Resim 72



Resim 73

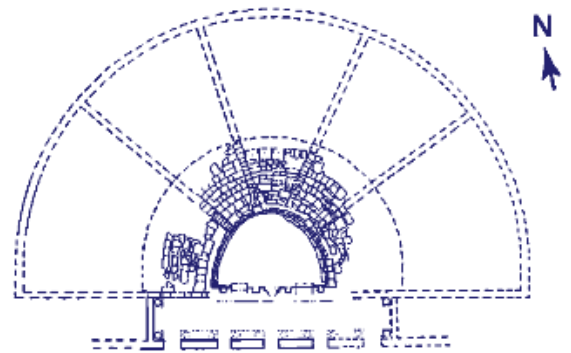

Resim 74

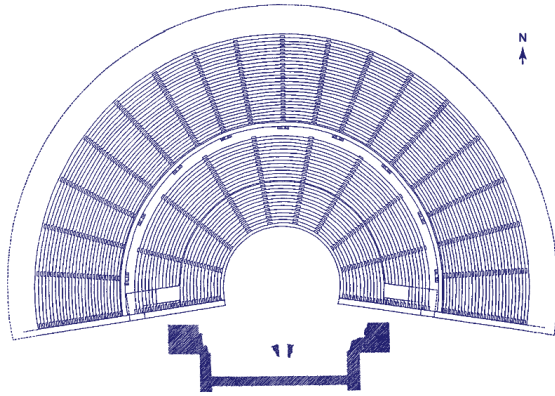

Resim 75



Resim 76

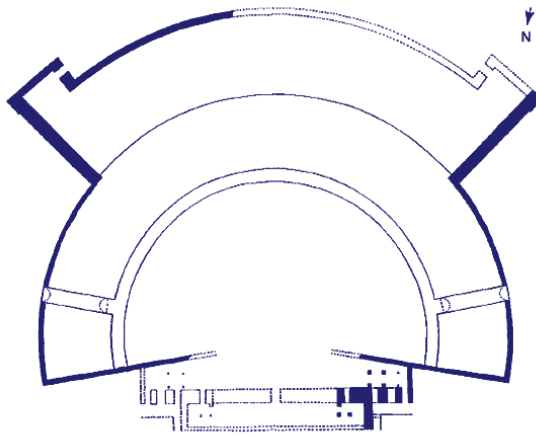

Resim 77



Resim 78



Resim 79

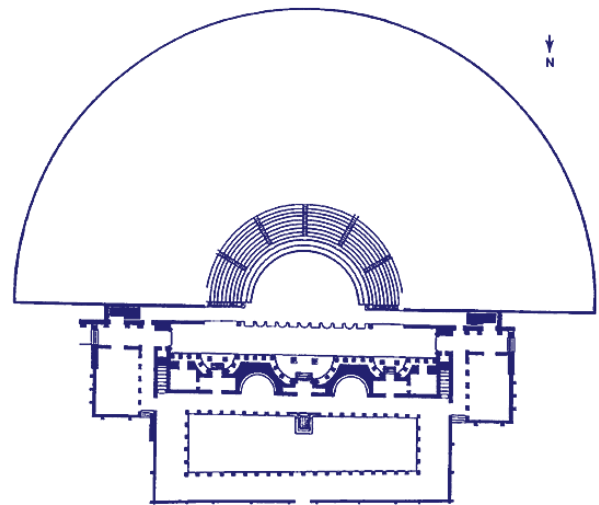

Resim 80



Resim 81

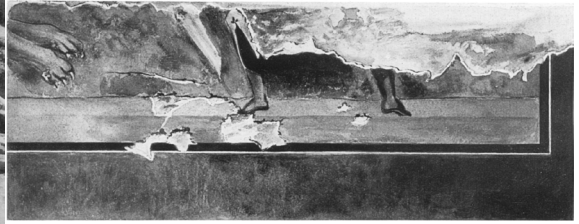

Resim 82

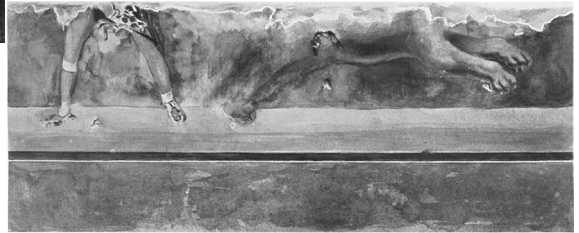

Resim 83

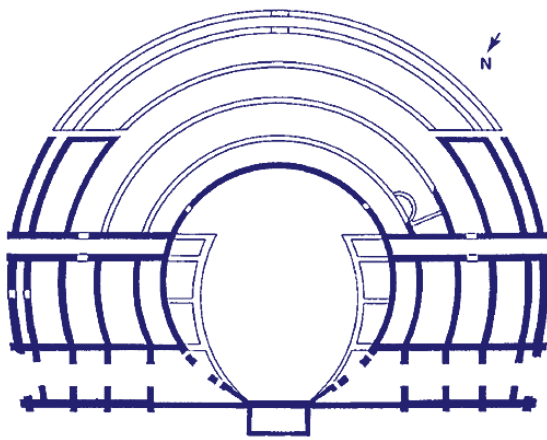

Resim 84



Resim 85

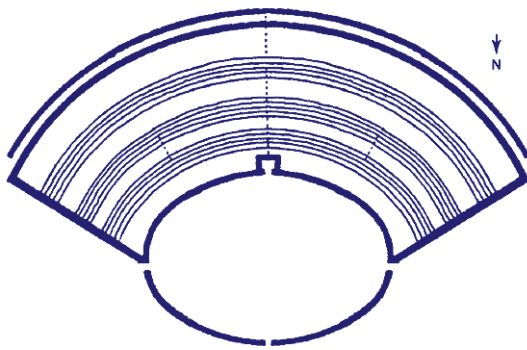

Resim 86



Resim 87



Resim 88

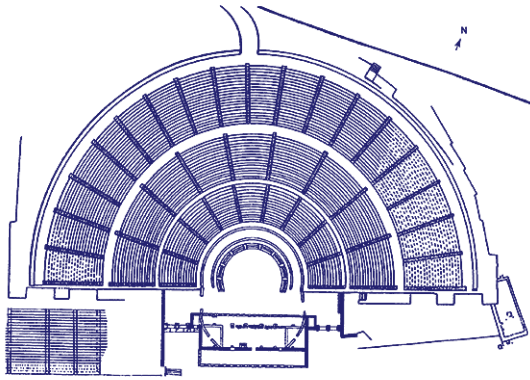

Resim 89

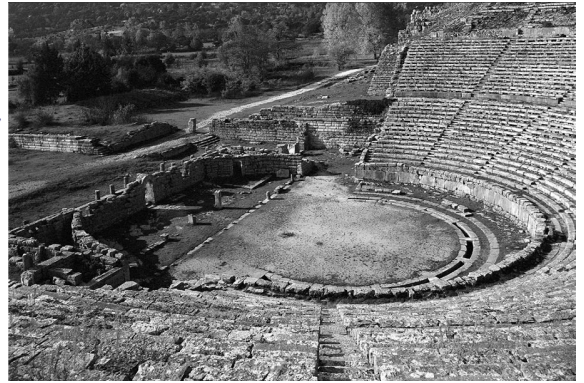

Resim 90

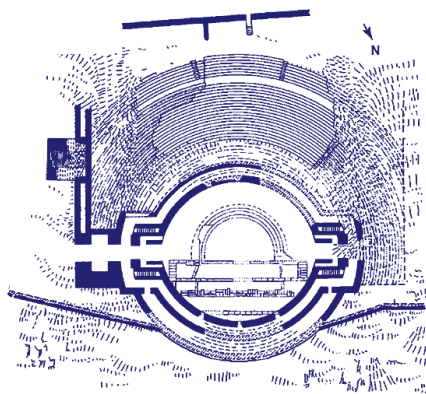

Resim 91



Resim 92

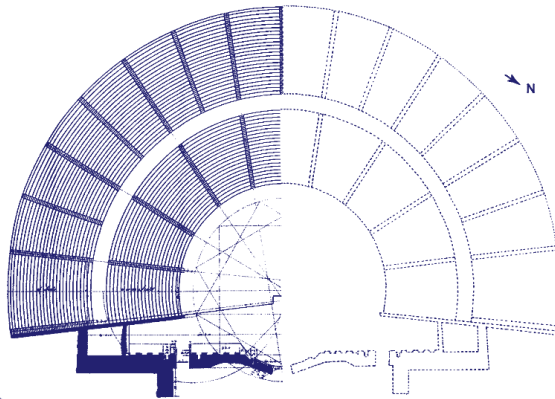

Resim 93



Resim 94



Resim 95



Resim 96

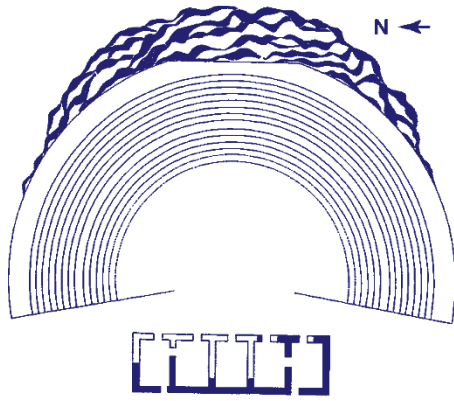

Resim 97

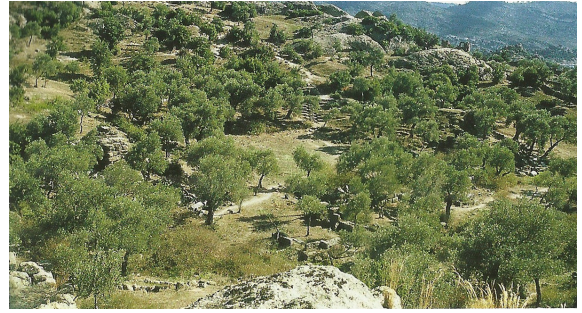

Resim 98



Resim 99

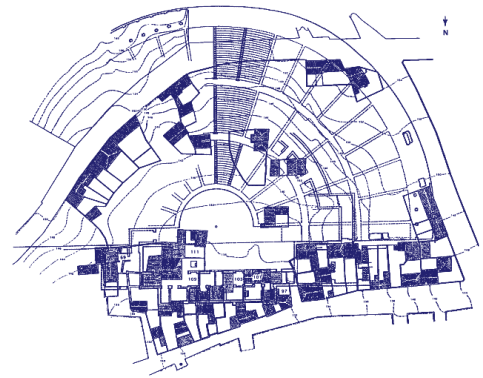

Resim 100



Resim 101

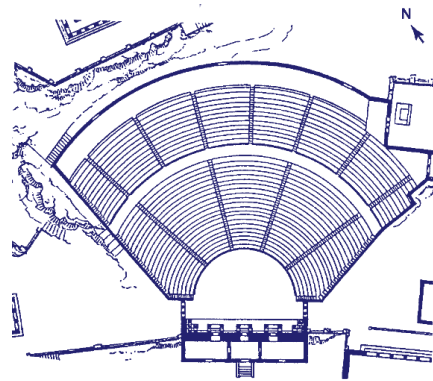

Resim 102



Resim 103



Resim 104

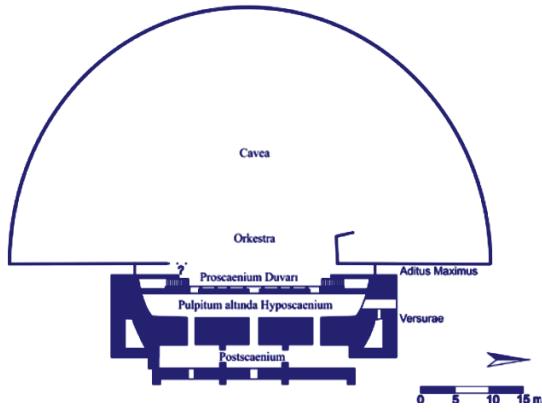

Resim 105



Resim 106



Resim 107



Resim 108

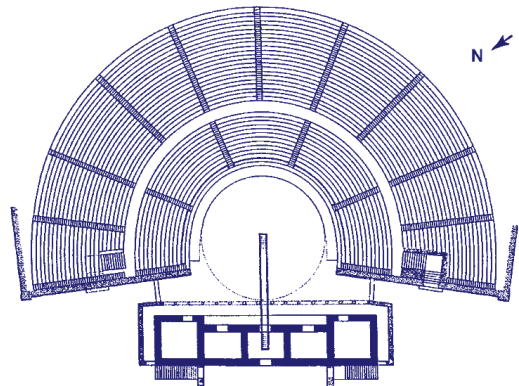

Resim 109



Resim 110

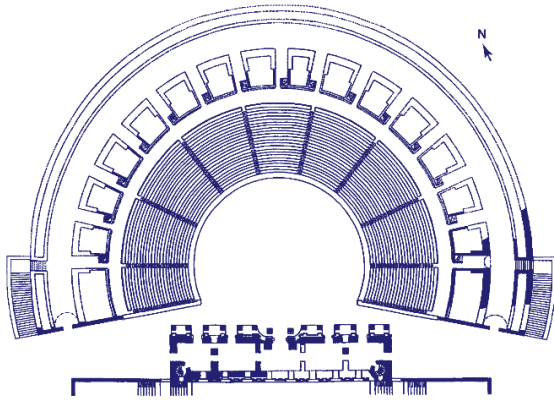

Resim 111



Resim 112



Resim 113

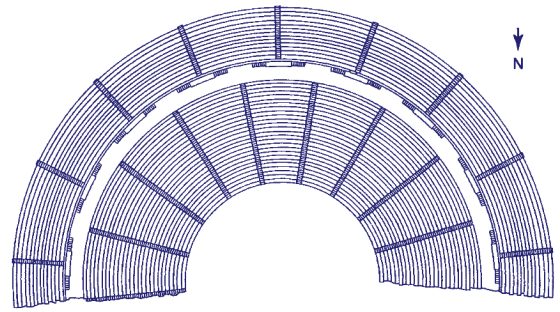

Resim 114



Resim 115

ÖZGEÇMİŞ			
Adı, Soyadı	Gökhan İLHAN		Fotoğraf
Doğum Yeri ve Yılı			
Bildiği Yabancı Diller ve Düzeyi	Almanca	A1	
	İngilizce	B1	
Eğitim Durumu	Başlama - Bitirme Yılı		Kurum Adı
İlköğretim	2000	2008	Sabri Katırcı İlköğretim Okulu
Lise	2008	2012	Tophane Teknik Meslek Lisesi
Lisans	2013	2018	Uludağ Üniversitesi Fen-Edebiyat Fakültesi Arkeoloji Bölümü
Yüksek Lisans	2018	Günümüz	Uludağ Üniversitesi Sosyal Bilimler Enstitüsü Arkeoloji Bölümü
Kazı Tecrübeleri	Başlama Yılı	Ayrılma Yılı	Kazı İsmi
1.	2017	2017	Apollonia ad Rhyndakos, Kız Adası Kazı Çalışmaları
2.	2019	Günümüz	Priene Kazı Çalışmaları
Katıldığı Proje ve Toplantılar	2017 – 39. Uluslararası Kazı, Araştırma ve Arkeometri Sempozyumu, Bursa		
Yayımlar:			
Diğer:			
İletişim (e-posta):			
	Tarih	İmza	Gökhan İLHAN
	Adı Soyadı		

