



T.C.

**BURSA ULUDAĞ ÜNİVERSİTESİ
SOSYAL BİLİMLER ENSTİTÜSÜ
SANAT TARİHİ ANABİLİM DALI
BİZANS SANATI BİLİM DALI**

**ESKİŞEHİR, TARİHİ ODUNPAZARI BÖLGESİNDE ROMA VE
BİZANS DÖNEMLERİNE AİT TAŞ ESERLER VE MİMARİ
DEVŞİRME KULLANIMI**

(YÜKSEK LİSANS TEZİ)

Hakkı Yiğit CEYLAN

Danışman:

Dr. Öğr. Üyesi Aysın ÖZÜGÜL

BURSA – 2023



T.C.

**BURSA ULUDAĞ ÜNİVERSİTESİ
SOSYAL BİLİMLER ENSTİTÜSÜ
SANAT TARİHİ ANABİLİM DALI
BİZANS SANATI BİLİM DALI**

**ESKİŞEHİR, TARİHİ ODUNPAZARI BÖLGESİNDE ROMA VE
BİZANS DÖNEMLERİNE AİT TAŞ ESERLER VE MİMARİ
DEVŞİRME KULLANIMI**

(YÜKSEK LİSANS TEZİ)

Hakkı Yiğit CEYLAN

Danışman:

Dr. Öğr. Üyesi Aysın ÖZÜGÜL

BURSA – 2023

ÖZET

| | |
|---------------------|-------------------------------|
| Yazar Adı ve Soyadı | : Hakkı Yiğit CEYLAN |
| Üniversite | : Bursa Uludağ Üniversitesi |
| Enstitü | : Sosyal Bilimler Enstitüsü |
| Anabilim Dalı | : Sanat Tarihi Anabilim Dalı |
| Bilim Dalı | : Bizans Sanatı Bilim Dalı |
| Tezin Niteliği | : Yüksek Lisans Tezi |
| Sayfa Sayısı | : xxi + 179 |
| Mezuniyet Tarihi | : 18/09/2023 |
| Tez Danışmanı | : Dr. Öğr. Üyesi Aysın ÖZÜGÜL |

ESKİŞEHİR, TARİHİ ODUNPAZARI BÖLGESİNDE ROMA VE BİZANS DÖNEMLERİNE AİT TAŞ ESERLER VE MİMARİ DEVŞİRME KULLANIMI

Yüksek lisans tezinin ana konusunu Tarihi Odunpazarı Bölgesi'ndeki Türk dönemi yapılarında ve yapıların yakınlarında yer alan devşirme malzemeler ile süslemeleri oluşturmaktadır. Odunpazarı İlçesi'ne bağlı ve bölgenin tarihi sınırlarını oluşturan Arifiye, Şarkıye, Paşa, Orta, Dede, Akcami, Alanönü ve Karapınar Mahalleleri'nde yaptığımız araştırmalarda dağınık ya da devşirme olarak kullanılmış 77 parça tespit edilmiştir. Değerlendirmesi yapılan bu parçaların süsleme repertuarları, mermer tipleri, mimari ve litürjik işlevleri incelenmiştir. Her iki grup içerisinde incelemesini yapamadığımız ürünler tarımsal üretim ile doğrudan ilişkilendirilmiştir. Mimari işlevli yapı elemanlarının büyük bir çoğunluğunu sütunlara ait parçalar, litürjik mobilyalara ait olan elemanları ise templon kuruluşlarında karşılaştığımız arşitrav ve korkuluk payeleri oluşturmaktadır. Tarımsal üretim elemanları ise üç pres ağırlık taşı, üç mortar ve bir değirmen taşı olarak tespit edilmiştir.

Malzeme kullanımlarının büyük çoğunluğunu Dokimeion mermerleri ve kireç taşı oluşturmaktadır. İşçilikleri yakın çevredeki örnekleriyle benzerlikler göstermektedir.

Anahtar Sözcükler:

Roma, Bizans, Devşirme, Mimari, Mimari Süsleme.

ABSTRACT

| | |
|------------------|----------------------------------|
| Name and Surname | : Hakkı Yiğit CEYLAN |
| University | : Bursa Uludag University |
| Institution | : Social Science Institution |
| Field | : Department of History of Art |
| Branch | : Byzantine Art |
| Degree Awarded | : Master Degree |
| Page Number | : xxi + 179 |
| Degree Date | : 18/09/2023 |
| Supervisor | : Asst. Prof. Ayşın ÖZÜGÜL, PhD. |

ROMAN AND BYZANTINE PERIODS STONEWORKS AND USE OF SPOLIA IN THE HISTORICAL ODUNPAZARI REGION OF ESKİŞEHİR

The main subject of the master's thesis is the spolia materials and decorations in the Turkish period buildings in the Historical Odunpazarı Region and near the buildings. In the researches we conducted in Arifiye, Şarkıye, Paşa, Orta, Dede, Akcami, Alanönü and Karapınar Neighborhoods, which are connected to the Odunpazarı District and form the historical boundaries of the region, 77 pieces of scattered or reused pieces were identified. The ornamental repertoires, marble types, and architectural and liturgical functions of these evaluated pieces were examined. The products that we could not analyze in both groups were directly associated with agricultural production. Most of the structural elements with architectural functions are the pieces belonging to the columns, and the elements belonging to the liturgical furniture are the architraves and balustrades that we encounter in the templon establishments. Agricultural production elements were identified as three pressing weight stones, three mortars, and a millstone.

The majority of material used are Dokimeion marble and limestone. Their workmanship shows similarities with the examples in the immediate area.

Keywords:

Roman, Byzantine, Spolia, Architecture, Architectural Ornament.

ÖNSÖZ

Tez çalışmamı yürüttüğüm sırada, desteklerini esirgemeyen, her alanda ufkumu açan, büyük bir özveri ve sabırla beni dinleyip amaçlarımız doğrultusunda yönlendiren danışman hocam sayın Dr. Öğr. Üyesi Ayşın ÖZÜGÜL'e sonsuz minnet borçluyum.

Yüksek lisans programına başladığım günden, tez sürecimin tamamlandığı son ana kadar desteklerini hissettiğim hocam sayın Dr. Öğr. Üyesi Nilgün ÇÖL'e, erişemediğim kaynaklara erişim sağlamamda büyük bir sabırla yardımlarını eksik etmeyen kıymetli arkadaşım Uzm. Sanat Tarihçisi Füsun AYTEKİN'e, fotoğraf ölçeklerinin hazırlanmasında, fotoğraf çekimleri, alan araştırması ve çizimlerin gerçekleşmesinde emekleri geçen değerli dostlarım Uzm. Ark. Bulut CESUR'a, Uzm. Ark. Ömer Can TAŞPINAR'a ve Sanat Tarihçisi Egemen Deniz'e teşekkür etmek isterim.

Eskişehir Kültür Varlıklarını Koruma Bölge Kurulu Müdürlüğü arşiv bölümünde görevli olan ve iki gün boyunca yardım ve emeğini esirgemeyen Sanat Tarihçisi Sayın Sabiha ALTUNTAŞ hanımefendiyi de burada ayrıca anmak isterim.

Varlığımı borçlu olduğum, neşe kaynağım ve sırdaşım canım Annem'e, beni her koşulda desteklediği, bana inandığı ve güvendiği için teşekkürü borç bilirim.

Son olarak; tez çalışmamı yürüttüğüm süreçte zorlandığım ve umutsuzluğa kapıldığım zamanlarda sıklıkla aklıma “*Umutsuz durumlar yoktur. Umutsuz insanlar vardır. Ben hiçbir zaman umudumu yitirmedim*” sözlerini getirerek ilham aldığım, aydınlığı onda bulduğum, kendimi yoluna ve uğruna adadığım Ulu önder Mustafa Kemal ATATÜRK'e derin saygı, sevgi ve teşekkürlerimle.

H. Yiğit CEYLAN

Eskişehir, 2023

İÇİNDEKİLER

| | Sayfa |
|--------------------------|-------|
| ÖZET..... | ii |
| ABSTRACT..... | iii |
| ÖNSÖZ..... | iv |
| İÇİNDEKİLER..... | v |
| KISALTMALAR LİSTESİ..... | viii |
| HARİTALAR LİSTESİ..... | x |
| GRAFİKLER LİSTESİ..... | xi |
| ÇİZİMLER LİSTESİ..... | xii |
| RESİMLER LİSTESİ..... | xv |
| GİRİŞ..... | 1 |

BİRİNCİ BÖLÜM

| | |
|--|---|
| ESKİŞEHİR'İN TARİHİ VE COĞRAFYASI..... | 3 |
|--|---|

İKİNCİ BÖLÜM

| | |
|---|----|
| ODUNPAZARI'NDA MALZEME TESPİT EDİLEN YAPILAR..... | 10 |
| 2.1. <i>Alâeddin Camisi</i> | 12 |
| 2.2. <i>Kurşunlu Külliyesi ve Matbâh-ı Şerîf</i> | 12 |
| 2.3. <i>Ak Cami</i> | 15 |
| 2.4. <i>Hacı Hasan Ağa Camisi</i> | 16 |
| 2.5. <i>Müftü Camisi (Şarkiye İlk Mektebi)</i> | 17 |
| 2.6. <i>Şeyh Şehâbeddin Sühreverdî Türbesi (Salı Tekkesi)</i> | 18 |
| 2.7. <i>Tezveren Dede (Kutup Şeyh Nusreddin Hazretleri) Türbesi</i> | 18 |
| 2.8. <i>Şeyh Edebâli Türbesi ve Haziresi</i> | 19 |
| 2.9. <i>Odunpazarı Mezarlığı</i> | 20 |
| 2.10. <i>Türk Dünyası Vakfı Genel Merkezi Binası</i> | 20 |
| 2.11. <i>Çeşmeler</i> | 21 |

Sayfa

| | |
|--|----|
| 2.11.1. Geç Osmanlı Dönemi Çeşmesi..... | 21 |
| 2.11.2. Şeyh Edebalı Türbesi Çeşmesi..... | 22 |
| 2.11.3. Hacı Hasan Ağa Camisi Çeşmesi..... | 22 |
| 2.11.4. Alanönü Mahalle Çeşmesi..... | 22 |
| 2.11.5. Sarıungur Çeşmesi..... | 23 |
| 2.11.6. Yüce Zafer Sokağı Çeşmesi..... | 23 |

ÜÇÜNCÜ BÖLÜM

| | |
|---|----|
| MİMARİDE DEVŞİRME MALZEME (SPOLIA) KULLANIMI..... | 24 |
|---|----|

| | |
|---|----|
| 3.1. Eskişehir’de Devşirme Malzeme Kullanımı..... | 29 |
|---|----|

DÖRDÜNCÜ BÖLÜM

| | |
|--------------|----|
| KATALOG..... | 32 |
|--------------|----|

BEŞİNCİ BÖLÜM

| | |
|---------------------------------------|-----|
| DEĞERLENDİRME..... | 115 |
| 5.1. Kornişler..... | 115 |
| 5.2. Lento ve Söveler..... | 116 |
| 5.3. Çifte Sütunceler..... | 116 |
| 5.4. Sütun Kaideleri..... | 117 |
| 5.5. Sütun Gövdeleri..... | 118 |
| 5.6. Sütun Başlıkları..... | 119 |
| 5.7. Altar..... | 123 |
| 5.8. Ambon..... | 124 |
| 5.9. Templon..... | 126 |
| 5.10. Tarımsal Üretim Elemanları..... | 130 |
| 5.10.1. Mortarlar..... | 130 |

| | Sayfa |
|--|--------------|
| 5.10.2. <i>Pres Ağırlık Taşları</i> | 130 |
| 5.10.3. <i>Değirmen Taşları</i> | 133 |
| 5.11. <i>Adak ve Mezar Stelleri</i> | 133 |
| 5.12. <i>Levhalar</i> | 136 |
| 5.13. <i>Mil taşı</i> | 137 |
| 5.14. <i>Tanımlanamayanlar</i> | 137 |
| 5.15. <i>Yapılar Üzerinden Değerlendirme</i> | 138 |

| | |
|-----------------------|-----|
| SONUÇ | 143 |
| KAYNAKÇA | 146 |
| EKLER | 161 |

KISALTMALAR LİSTESİ

| | |
|--------------|--|
| Alm. | : Almanca |
| Arm. | : Aramice |
| Arp. | : Arapça |
| ASOS Journal | : The Journal of Academic Social Science |
| bk. | : Bakınız |
| cm | : santimetre |
| C. | : Cilt |
| çev. | : Çeviren |
| Çiz. | : Çizim |
| Der. | : Derinlik |
| DİA | : TDV İslam Ansiklopedisi |
| DSLR | : Digital Single-Lens Reflex |
| ed. | : editör |
| EF | : Electronic Focus |
| EF-S | : Electronic Focus Short Back Focus |
| f. | : Diyafram |
| Foto. | : Fotoğraf |
| Gen. | : Genişlik |
| Gr. | : Grekçe |
| GÜHAM | : Gazi Üniversitesi Türk Kültürü ve Hacı Bektaş Veli Araştırma Merkezi |
| Gür. | : Gürcüce |
| H | : Hicri |
| hk. | : Hakkında |
| Har. | : Harita |
| ICONARP | : International Journal of Architecture & Planning |
| İt. | : İtalyanca |
| IS. | : Image Stabilization |

| | |
|------|---|
| İÜ | : İstanbul Üniversitesi |
| km | : kilometre |
| Kat. | : Katalog |
| Lat. | : Latince |
| Lev. | : Levha |
| m | : metre |
| M | : Miladi |
| MAMA | : Monumenta Asiae Minoris Antiqua |
| Mec. | : Mecmua |
| MÖ | : Milattan Önce |
| MS | : Milattan Sonra |
| MTA | : Maden Tetkik ve Arama Genel Müdürlüğü |
| No. | : Numara |
| ö. | : ölüm |
| Res. | : Resim |
| s. | : sayfa |
| S | : Sayı |
| ss. | : sayfadan sayfaya |
| SPHS | : Society for the Promotion of Hellenic Studies |
| STM. | : Step Motor |
| Şek. | : Şekil |
| TIB | : Tabula Imperii Byzantini |
| TTK | : Türk Tarih Kurumu |
| Uz. | : Uzunluk |
| vd. | : ve diğerleri |
| VGM | : Vakıflar Genel Müdürlüğü |
| Vol. | : Volume |
| Yük. | : Yükseklik |
| yy. | : yüzyıl |

HARİTALAR LİSTESİ

| | Sayfa |
|---|--------------|
| Harita 1. Dorylaeum'un territoryası..... | 161 |
| Harita 2. Eskişehir içerisindeki ve yakınındaki antik yerleşimler..... | 162 |
| Harita 3. Eskişehir ve ilçelerinden geçen antik yollar..... | 163 |
| Harita 4. Alternatif yolları gösteren harita..... | 164 |
| Harita 5. Matrakçı Nasuh'un Eskişehir minyatürü..... | 165 |
| Harita 6. 1896 tarihli Eskişehir haritası..... | 166 |
| Harita 7. Mahallelere göre plastik elemanların dağılımını gösteren uydu görüntüsü.. | 167 |
| Harita 8. Mahallelere göre plastik elemanların dağılımını gösteren sadeleştirilmiş uydu görüntüsü..... | 168 |
| Harita 9. MTA, Eskişehir ili maden haritası. Eskişehir'de Madenler ve Maden Yatakları..... | 169 |

GRAFİKLER LİSTESİ

| | Sayfa |
|--|--------------|
| Grafik 1. Eser dağılımı grafiği..... | 170 |
| Grafik 2. Mimari işlevli elemanların dağılımını gösteren grafik..... | 170 |
| Grafik 3. Litürjik işlevli elemanların dağılımını gösteren grafik..... | 171 |
| Grafik 4. Tarımsal işlevli öğeleri ve diğer işlevli elemanları gösteren grafik..... | 171 |
| Grafik 5. Taş türlerinin yoğunluğunu gösteren grafik..... | 172 |
| Grafik 6. Mahallelere göre parçaların istatistiksel dağılımını gösteren grafik..... | 172 |

ÇİZİMLER LİSTESİ

Sayfa

| | |
|---|----|
| Çiz. 1. Kurşunlu Külliyesi, Matbâh-1 Şerîf'teki konsol..... | 33 |
| Çiz. 2. Kurşunlu Külliyesi, Matbâh-1 Şerîf'teki konsol..... | 34 |
| Çiz. 3. Alâeddin Camisi'nin doğu cephesindeki mermer korniş parçası..... | 35 |
| Çiz. 4. Kurşunlu Külliyesi, Matbâh-1 Şerîf'teki stilize bitkisel bezemeli korniş parçası..... | 36 |
| Çiz. 5. Kurşunlu Külliyesi, Matbâh-1 Şerîf'teki madalyon bezemeli korniş parçası..... | 37 |
| Çiz. 6. Şeyh Şehâbeddin Sühreverdi Türbesi'ndeki bitkisel bezemeli korniş parçası..... | 38 |
| Çiz. 7. Tiryaki Hasan Paşa Sokak'ta merdiven basamağı olarak kullanılan korniş parçası..... | 39 |
| Çiz. 8. Şeyh Edebâli Türbesi'nin haziresindeki asma betimli korniş parçası..... | 40 |
| Çiz. 8. Yeşil Efendi Sokak'ta eşik taşı olarak kullanılan rhombus bezemeli levha..... | 41 |
| Çiz. 9. Geç Osmanlı Dönemi Çeşmesi'nde ayna taşı olarak kullanılmış olan levha..... | 44 |
| Çiz. 10. Kurşunlu Külliyesi, Matbâh-1 Şerîf'teki sütun kaidesi..... | 46 |
| Çiz. 11. Müftü Camisi'nin avlusundaki sütun kaidesi..... | 47 |
| Çiz. 12. Hacı Hasan Ağa Camisi'nin çeşmesindeki sütun kaidesi..... | 48 |
| Çiz. 13. Şeyh Şehâbeddin Sühverdi Türbesi'ndeki sütun kaidesi..... | 49 |
| Çiz. 14. Mücellit Sokak'taki sütun kaidesi..... | 50 |
| Çiz. 15. Arif Bey Sokak'taki sütun kaidesi..... | 51 |
| Çiz. 16. Şeyh Edebâli Türbesi'nin haziresindeki sütun gövdesi..... | 52 |
| Çiz. 17. Şeyh Edebâli Türbesi'nin haziresindeki sütun gövdesi..... | 53 |
| Çiz. 18. Kurşunlu Külliyesi, Matbâh-1 Şerîf'teki doğu sütun gövdesi..... | 54 |

| | |
|---|----|
| Çiz. 19. Kurşunlu Külliyesi, Matbâh-1 Şerîf'teki kuzey sütun gövdesi..... | 55 |
| Çiz. 20. Kurşunlu Külliyesi, Matbâh-1 Şerîf'teki batı sütun gövdesi..... | 56 |
| Çiz. 21. Şeyh Şehâbeddin Sühreverdî Türbesi'ndeki postament..... | 60 |
| Çiz. 22. Sarı Sungur Çeşmesi'ndeki çifte sütunce..... | 61 |
| Çiz. 23. Yüce Zafer Sokağı Çeşmesi'nde ayna taşı olarak kullanılmış olan çifte sütunce..... | 62 |
| Çiz. 24. Kurşunlu Külliyesi'nin aşevinde lento olarak kullanılmış olan çifte sütunce..... | 63 |
| Çiz. 25. Kurşunlu Külliyesi'nin avlu duvarında kullanılmış olan çifte sütunce..... | 64 |
| Çiz. 26. Çürükoğlu Sokak'taki haç betimli çifte sütunce..... | 65 |
| Çiz. 27. Müftü Camisi'nin avlusundaki impost sütun başlığı..... | 66 |
| Çiz. 28. Türk Dünyası Vakfı'nın girişindeki ion-impost sütun başlığı..... | 67 |
| Çiz. 29. Türk Dünyası Vakfı'nın girişindeki ion-impost sütun başlığı..... | 68 |
| Çiz. 30a. Hacı Hasan Ağa Camisi'nin çeşmesindeki ion-impost sütun başlığının kuzey görünümü..... | 69 |
| Çiz. 30b. Hacı Hasan Ağa Camisi'nin çeşmesindeki ion-impost sütun başlığının batı görünümü..... | 69 |
| Çiz. 30c. Hacı Hasan Ağa Camisi'nin çeşmesindeki ion-impost sütun başlığının güney görünümü..... | 70 |
| Çiz. 31. Kurşunlu Külliyesi, Matbâh-1 Şerîf'teki Korinth sütun başlığı..... | 72 |
| Çiz. 32. Şeyh Şehâbeddin Sühreverdî Türbesi'ndeki Korinth sütun başlığı..... | 74 |
| Çiz. 33. Alanönü Mahalle Çeşmesi'nde ayna taşı olarak kullanılmış olan altar tabanı..... | 75 |
| Çiz. 34a. Ak Cami'nin avlusundaki ambon merdiven korkuluğu ön yüzü..... | 76 |
| Çiz. 34b. Ak Cami'nin avlusundaki ambon merdiven korkuluğu arka yüzü..... | 77 |

| | |
|---|-----|
| Çiz. 35. Şeyh Şemsettin Sokağı Çeşmesi'nde ayna taşı olarak kullanılmış olan ambon merdiven arkası levhası (nişli çifte sütunce)..... | 78 |
| Çiz. 36. Kurşunlu Külliyesi, Matbâh-1 Şerîf'teki templon arşitravı..... | 79 |
| Çiz. 37. Kurşunlu Külliyesi, Matbâh-1 Şerîf'teki templon arşitravı..... | 80 |
| Çiz. 38. Kurşunlu Külliyesi, Matbâh-1 Şerîf'teki templon arşitravı..... | 81 |
| Çiz. 39. Müftü Camisi'nin minare kaidesindeki templon arşitravı..... | 82 |
| Çiz. 40. Müftü Camisi'nin minare kaidesinin kuzey yönündeki devşirme malzemeler..... | 86 |
| Çiz. 41. Müftü Camisi'nin minare kaidesinin batı yönündeki devşirme malzemeler..... | 89 |
| Çiz. 42. Tanlık Sokak'taki pres ağırlık taşı..... | 91 |
| Çiz. 43. Tezveren Dede Türbesi'ndeki pres ağırlık taşı..... | 92 |
| Çiz. 44. Emin Hoca Sokak'taki pres ağırlık taşı..... | 93 |
| Çiz. 45. Kurşunlu Külliyesi'nin avlusundaki değirmen taşı..... | 94 |
| Çiz. 46. Müftü Camisi'nin avlusundaki mortar..... | 95 |
| Çiz. 47. Müftü Camisi'nin avlusundaki mortar..... | 96 |
| Çiz. 48. Kurşunlu Cami Sokak'taki mortar..... | 97 |
| Çiz. 49. Odunpazarı Mezarlığı'ndaki mil taşı..... | 98 |
| Çiz. 50. Şeyh Edebâli Türbesi'nin çeşmesindeki Zeus Bronton'a adanmış stel..... | 99 |
| Çiz. 51. Alâeddin Camisi'nin cümle kapısında söve olarak kullanılmış olan Zeus Bronton'a adanmış stel..... | 101 |
| Çiz. 52. Geç Osmanlı Dönemi Çeşmesi'nde ayna taşı olarak kullanılmış olan kapı tipi mezar steli..... | 103 |
| Çiz. 53. Alâeddin Camisi'ndeki tanımlanmayan yazıtlı fragman..... | 105 |
| Çiz. 54. Alâeddin Camisi'nin batı duvarındaki stilize kıvrık dallı tanımlanamayan mermer parça..... | 106 |
| Çiz. 55. Kurşunlu Külliyesi'nin aşevindeki tanımlanamayan mermer blok..... | 109 |
| Çiz. 57. Alâeddin Camisi'nin doğu cephesindeki tanımlanamayan paye..... | 110 |
| Çiz. 58. Şeyh Şehâbeddin Sühreverdi Türbesi'ndeki zıvanalı tanımlanamayan blok..... | 114 |
| Çiz. 59. Arasta avlusundaki tanımlanamayan bezemeli mermer blok..... | 115 |

RESİMLER LİSTESİ

| | Sayfa |
|--|-------|
| Res. 1. Kurşunlu Külliyesi, Matbâh-ı Şerîf'teki konsol..... | 33 |
| Res. 2. Kurşunlu Külliyesi, Matbâh-ı Şerîf'teki konsol..... | 34 |
| Res. 3. Alâeddin Camisi'nin doğu cephesindeki mermer korniş parçası..... | 35 |
| Res. 4. Kurşunlu Külliyesi, Matbâh-ı Şerîf'teki stilize bitkisel bezemeli korniş parçası..... | 36 |
| Res. 5. Kurşunlu Külliyesi, Matbâh-ı Şerîf'teki madalyon bezemeli korniş parçası..... | 37 |
| Res. 6. Şeyh Şehâbeddin Sühreverdi Türbesi'ndeki bitkisel bezemeli korniş parçası..... | 38 |
| Res. 7. Tiryaki Hasan Paşa Sokak'ta merdiven basamağı olarak kullanılan korniş parçası..... | 39 |
| Res. 8. Şeyh Edebâli Türbesi'nin haziresindeki asma betimli korniş parçası..... | 40 |
| Res. 8. Yeşil Efendi Sokak'ta eşik taşı olarak kullanılan rhombus bezemeli levha..... | 41 |
| Res. 9a. Kolbaşı Sokak'taki levha..... | 42 |
| Res. 9b. Kolbaşı Sokak'taki levhanın kesiti..... | 42 |
| Res. 10a. Yüce Zafer Sokağı'ndaki levha..... | 43 |
| Res. 10b. Yüce Zafer Sokağı'ndaki çeşmelerin geniş açılı görünümü..... | 43 |
| Res. 11. Geç Osmanlı Dönemi Çeşmesi'nde ayna taşı olarak kullanılmış olan levha.... | 44 |
| Res. 12a-12b-12c-12d. Ak Cami'nin şadırvanındaki levhalar..... | 45 |
| Res. 13. Kurşunlu Külliyesi, Matbâh-ı Şerîf'teki sütun kaidesi..... | 46 |
| Res. 14. Müftü Camisi'nin avlusundaki sütun kaidesi..... | 47 |
| Res. 15. Hacı Hasan Ağa Camisi'nin çeşmesindeki sütun kaidesi..... | 48 |
| Res. 16. Şeyh Şehâbeddin Sühverdî Türbesi'ndeki sütun kaidesi..... | 49 |

| | |
|--|----|
| Res. 17. Mücellit Sokak'taki sütun kaidesi..... | 50 |
| Res. 18. Arif Bey Sokak'taki sütun kaidesi..... | 51 |
| Res. 19. Şeyh Edebâlî Türbesi'nin haziresindeki sütun gövdesi..... | 52 |
| Res. 20. Şeyh Edebâlî Türbesi'nin haziresindeki sütun gövdesi..... | 53 |
| Res. 21. Kurşunlu Külliyesi, Matbâh-ı Şerîf'teki doğu sütun gövdesi..... | 54 |
| Res. 22. Kurşunlu Külliyesi, Matbâh-ı Şerîf'teki kuzey sütun gövdesi..... | 56 |
| Res. 23. Kurşunlu Külliyesi, Matbâh-ı Şerîf'teki batı sütun gövdesi..... | 57 |
| Res. 24. Fırın Sokak ve Beyler Sokak kesişimindeki sütun gövdesi..... | 58 |
| Res. 25. Kurşunlu Külliyesi avlusundaki sütun gövdesi..... | 58 |
| Res. 26. Kurşunlu Külliyesi'nin Büyük Kervansarayı'nın önündeki sütun gövdesi..... | 59 |
| Res. 27. Şeyh Şehâbeddin Sühreverdî Türbesi'ndeki postament..... | 60 |
| Res. 28. Sarı Sungur Çeşmesi'ndeki çifte sütunçe..... | 61 |
| Res. 29. Yüce Zafer Sokağı Çeşmesi'nde ayna taşı olarak kullanılmış olan çifte sütunçe..... | 62 |
| Res. 30. Kurşunlu Külliyesi'nin aşevinde lento olarak kullanılmış olan çifte sütunçe..... | 63 |
| Res. 31. Kurşunlu Külliyesi'nin avlu duvarında kullanılmış olan çifte sütunçe..... | 64 |
| Res. 32a-32b. Çürükoğlu Sokak'taki haç betimli çifte sütunçe..... | 65 |
| Res. 33a. Müftü Camisi'nin avlusundaki impost sütun başlığı..... | 66 |
| Res. 33b. Müftü Camisi'nin avlusundaki impost sütun başlığının kesiti..... | 66 |
| Res. 34. Türk Dünyası Vakfı'nın girişindeki ion-impost sütun başlığı..... | 67 |
| Res. 35. Türk Dünyası Vakfı'nın girişindeki ion-impost sütun başlığı..... | 68 |

| | |
|--|----|
| Res. 36a. Hacı Hasan Ağa Camisi'nin çeşmesindeki ion-impost sütun başlığının kuzey görünümü..... | 70 |
| Res. 36b. Hacı Hasan Ağa Camisi'nin çeşmesindeki ion-impost sütun başlığının batı görünümü..... | 70 |
| Res. 36c. Hacı Hasan Ağa Camisi'nin çeşmesindeki ion-impost sütun başlığının güney görünümü..... | 70 |
| Res. 36d. Hacı Hasan Ağa Camisi'nin çeşmesindeki ion-impost sütun başlığının üstten görünümü..... | 70 |
| Res. 37. Kurşunlu Külliyesi, Matbâh-ı Şerîf'teki kompozit sütun başlığı..... | 71 |
| Res. 38. Kurşunlu Külliyesi, Matbâh-ı Şerîf'teki Korinth sütun başlığı..... | 72 |
| Res. 39a. Kurşunlu Külliyesi, Matbâh-ı Şerîf'teki Korinth sütun başlığı..... | 73 |
| Res. 39b. Kurşunlu Külliyesi, Matbâh-ı Şerîf'teki Korinth sütun başlığından haç detayı..... | 73 |
| Res. 40. Şeyh Şehâbeddin Sühreverdî Türbesi'ndeki Korinth sütun başlığı..... | 74 |
| Res. 41. Alanönü Mahalle Çeşmesi'nde ayna taşı olarak kullanılmış olan altar tabanı..... | 75 |
| Res. 42a. Ak Cami'nin avlusundaki ambon merdiven korkuluğu ön yüzü..... | 76 |
| Res. 42b. Ak Cami'nin avlusundaki ambon merdiven korkuluğu arka yüzü..... | 77 |
| Res. 43. Şeyh Şemsettin Sokağı Çeşmesi'nde ayna taşı olarak kullanılmış olan ambon merdiven arkası levhası (nişli çifte sütunce)..... | 78 |
| Res. 44. Kurşunlu Külliyesi, Matbâh-ı Şerîf'teki templon arşitravı..... | 79 |
| Res. 45. Kurşunlu Külliyesi, Matbâh-ı Şerîf'teki templon arşitravı..... | 80 |
| Res. 46. Kurşunlu Külliyesi, Matbâh-ı Şerîf'teki templon arşitravı..... | 81 |
| Res. 47. Müftü Camisi'nin minare kaidesindeki templon arşitravı..... | 82 |
| Res. 48. Alâeddin Camisi'nin batı cephesindeki templon korkuluk payesi..... | 83 |
| Res. 49. Alâeddin Camisi'nin batı cephesindeki templon korkuluk payesi..... | 84 |
| Res. 50. Müftü Camisi'nin minare kaidesinin kuzey yönündeki devşirme malzemeler..... | 85 |
| Res. 51. Müftü Camisi'nin minare kaidesinin batı yönündeki devşirme malzemeler..... | 89 |
| Res. 52. Tanlık Sokak'taki pres ağırlık taşı..... | 91 |

| | |
|---|-----|
| Res. 53. Tezveren Dede Türbesi'ndeki pres ağırlık taşı..... | 92 |
| Res. 54. Emin Hoca Sokak'taki pres ağırlık taşı..... | 93 |
| Res. 55. Kurşunlu Külliyesi avlusundaki değirmen taşı..... | 94 |
| Res. 56. Müftü Camisi'nin avlusundaki mortar..... | 95 |
| Res. 57. Müftü Camisi'nin avlusundaki mortar..... | 96 |
| Res. 58. Kurşunlu Cami Sokak'taki mortar..... | 97 |
| Res. 59. Odunpazarı Mezarlığı'ndaki mil taşı..... | 98 |
| Res. 60a-60b. Şeyh Edebâlî Türbesi'nin çeşmesindeki Zeus Bronton'a adanmış stel ve kesiti..... | 99 |
| Res. 61. Alâeddin Camisi'nin cümle kapısında söve olarak kullanılmış olan Zeus Bronton'a adanmış stel..... | 101 |
| Res. 62. Geç Osmanlı Dönemi Çeşmesi'nde ayna taşı olarak kullanılmış olan kapı tipi mezar steli..... | 104 |
| Res. 63. Alâeddin Camisi'ndeki tanımlanamayan yazıtlı fragman..... | 105 |
| Res. 64. Alâeddin Camisi'nin batı duvarındaki stilize kıvrık dallı tanımlanamayan mermer parça..... | 106 |
| Res. 65. Odunpazarı Mezarlığı'ndaki kare zıvanalı tanımlanamayan parça..... | 107 |
| Res. 66. Odunpazarı Mezarlığı'ndaki oval kesitli tanımlanamayan parça..... | 108 |
| Res. 67. Kurşunlu Külliyesi, aşevindeki tanımlanamayan mermer blok..... | 109 |
| Res. 69. Alâeddin Camisi'nin doğu cephesindeki tanımlanamayan paye..... | 110 |
| Res. 70. Alâeddin Camisi'nin güney cephesindeki damla motifli tanımlanamayan fragman..... | 113 |
| Res. 71. Şeyh Şehâbeddin Sühreverdî Türbesi'ndeki zıvanalı tanımlanamayan blok..... | 114 |
| Res. 72a-72b-72c. Arasta avlusundaki tanımlanamayan bezemeli mermer blok..... | 115 |
| Res. 73. Seyyit Battal Gazi Külliyesi'nden Kat. No.: 4'ün benzeri..... | 173 |
| Res. 74. Han ilçe merkezinden Kat. No.: 56'nın benzeri..... | 173 |
| Res. 75 – Res. 76. Matbâh-ı Şerîf'in batı ve kuzey cephelerini gösteren eski fotoğraflar..... | 174 |

| | |
|---|-----|
| Res. 77 – Res. 78. Matbâh-1 Şerîf'in batı, güney ve doğu cephelerini gösteren eski fotoğraflar..... | 174 |
| Res. 79. Matbâh-1 Şerîf'in doğu cephesini ve templon arşitravlarını gösteren eski fotoğraf..... | 175 |
| Res. 80. Matbâh-1 Şerîf'in yelpaze tonozları ve kirpi saçaklarını gösteren eski fotoğraf..... | 175 |
| Res. 81 – Res. 82. Konya, Sille'deki Aya Elenia Kilisesi'nin güney cephesindeki devşirme parçalar ve Nakoleia Mozaikli Kilise..... | 176 |
| Res. 83 – 84. Baba Sultan Türbesi'ndeki devşirme bariyer plakası ve Gemlik'ten templon arşitravı örneği..... | 176 |
| Res. 85 - 86. Gelibolu'dan devşirme malzeme olarak kullanılmış templon korkuluk payeleri ve Bursa, Mudanya'daki Güzelyalı, Kumyaka ve Mirzaoba semtlerinden templon korkuluk payeleri..... | 176 |
| Res. 87. Germia'dan Theodosius Dönemi'ne ait kompozit sütun başlığı..... | 177 |
| Res. 88 - 89. Sivrihisar, Musalla Camisi'nde namazgah olarak kullanılan ve Seydi Mahmut Hazretleri Türbesi'ndeki ambon merdiven arkası levhaları..... | 177 |
| Res. 90. Afyonkarahisar Müzesi'ne, Bolvadin İlçesi, Özburun Köyü'nden getirilmiş olan tavus kuşu betimli ambon merdiven korkuluğu levhası..... | 177 |
| Res. 91. Konya, Karatay İlçesi, Obruk Köyü'nden altar tabanı örneği..... | 178 |
| Res. 92. Kütahya Arkeoloji Müzesi'ndeki Phrygia kapı tipi mezar stelleri..... | 178 |
| Res. 93 – 94. Filistin'deki Saffa Köyü'nde ve Nikaia'dan pres ağırlık taşı örnekleri..... | 178 |
| Res. 95 - 96. Çanakkale Müzesi'nden mermer mortar örneği ile Ephesus'tan mil taşı..... | 179 |
| Res. 93 – 94. Filistin'deki Saffa Köyü'nde ve Nikaia'dan pres ağırlık taşı örnekleri.. | 178 |

GİRİŞ

Bu tez çalışmasının konusunu Eskişehir’de Tarihi Odunpazarı Bölgesi’ndeki Roma ve Bizans dönemlerine tarihlendirilen mimari süsleme elemanları ve litürjik mobilyalara ait parçalar ile bölgenin Türk Dönemi mimarisinde devşirme malzeme kullanımını oluşturmaktadır. Araştırma alanı; Akcami, Alanönü, Arifiye, Dede, Karapınar, Orta, Paşa ve Şarkiye mahallelerinin idarî sınırları içerisinde kalan, yaklaşık 2.150 km² yüzölçümüne sahip alandan oluşmaktadır.

Ele alınan parçalardan bazıları Tarihi Odunpazarı Bölgesi’nin sınırları içerisinde kalan çeşitli yapılarda yapı taşı veya süsleme ögesi olarak kullanılmıştır. Bazıları ise söz konusu yapıların yakınlarında, bazen avlularında, yapılardan bağımsız olarak herhangi bir işlev üstlenmemiş olarak durmaktadır. Hazırlanan katalogda farklı gruplardan 19’u dağınık ve 58’i devşirme malzeme olmak üzere toplam 77 parça bulunmaktadır. Çalışma kapsamında incelenen malzemelerin büyük bölümü Dokimeion (Gr. Δοκίμειον), (Afyonkarahisar/İşcehisar) mermerlerinden işlenmiştir. Andezit ve kireç taşı nadiren kullanılan diğer taş türlerindedir.

Tarihi Odunpazarı Bölgesi’nde, yukarıda da bahsedilmiş olan mahallelerde gerçekleştirilen bu yüksek lisans çalışmasıyla birlikte, Eskişehir’in mimari plastik elemanları tanıtılmak istenmiş, Antik Çağ ve Bizans dönemlerinin başta dinî mimarisi ile mimari süslemesi hakkında yeni fikirlerin ortaya çıkarılmasına yardımcı olacak sonuçlara ulaşılmıştır. Elde edilen bu sonuçlarla Eskişehir hakkındaki çalışmalardaki görece eksikliklerinin bir nebze de olsa giderilmesi hedeflenmiştir.

Devşirme malzemenin büyük bir çoğunluğunu duvar örgüsünde yapı taşı olarak kullanılanlar oluşturmaktadır. Ayrıca çeşme, mezar taşı, sadaka taşı, havan veya dibek gibi özgün işlevinden farklı işlevler kazandırılmış olan örnekler de mevcuttur. Bu örneklerin kaçınıcı kullanım olduklarını saptayabilmek zordur.

Konu olarak ele alınan mimari plastik ve litürjik eşyalara ait parçaların ölçüleri şerit metre ve dijital kumpas kullanılarak geleneksel yöntemlerle alınmış, ölçüleri cm ve m cinsinden verilmiştir. Fotoğraf çekiminde 50 cm, 75 cm ve 100 cm’lik fotoğraf ölçekleri ile kuzey oku kullanılmıştır. Fotoğraflar, Canon 1300D yarı profesyonel DSLR fotoğraf makinesi yardımıyla ve EF-S 18-55 mm f/3.5-5.6 IS STM lens ve EF 75-300 mm f/4.5-6 III telefoto lensler ile çekilmiştir. Çekilen fotoğrafların daha sonra dijital ortamda

kolaylıkla işlenebilmesi için çekim modu *raw* ve *jpeg* olarak tercih edilmiştir. Görüntüler üzerinde iyileştirmeler *Adobe Photoshop* ve *Adobe Lightroom* kullanılarak yapılmıştır. Parçaların, yerinde alınan ölçüler ve fotoğraflardan yararlanılarak, *Adobe Illustrator* ve *AutoCAD* ile vektörel çizimleri yapılmıştır.

Çalışma süresi boyunca Vitruvius'un "*Mimarlık Üzerine On Kitap*", Strabon'un "*Geographika*" ve Niketas Khoniates'in "*Historia*"sı gibi Antik Çağ kaynaklarından sıkça yararlanılmıştır. Yapıların eski fotoğrafları için *Salt Araştırma*'nın arşivine başvurulmuş, epigrafik nitelikli eserlerin çözümleri için C. W. M. Cox ve A. Cameron'ın "*Monumenta Asiae Minoris Antiqua*"nın beşinci bandı "*Monuments from Dorylaeum at Nacolea*"dan ve K. Belke ve N. Mersisch'in "*Tabula Imperii Byzantini*" projesi kapsamında ele aldıkları yedinci bant olan "*Phrygien und Pisidien*"den sıklıkla faydalanılmıştır. M. Dennert'in "*Mittelbyzantinische Kapitelle Studien zu Typologie und Chronologie*" ile "*Mittelbyzantinische Ambone in Kleinasien*", U. Peschlow'un, "*Der mittelbyzantinische Ambo aus archäologischer Sicht ile Altar und Relique. Form und Nutzung des frühbyzantinischen Reliquienaltars in Konstantinopel*", R. Kautzsch'un "*Kapitellstudien Beiträge zu einer Geschichte des Spätantiken Kapitells im Osten vom Vierten bis ins Siebente Jahrhundert*", T. Zollt'un "*Kapitellplastik Konstantinopels vom 4. bis 6. Jahrhundert n. Chr.*", E. Parman'ın "*Ortaçağda Bizans Döneminde Frigya (Phrygia) ve Bölge Müzelerindeki Taş Eserleri*", A. Ç. Türker'in "*Byzantine Architectural Sculpture in Çanakkale*", A. Pralong'un "*Rescherhes sur les chapiteaux corinthiens tardifs en marbre de Proconnèse*" ve Y. Ötügen'in "*Forschungen im nordwestlichen Kleinasien Antike und byzantinische Denkmäler in der Provinz Bursa*", G. Işık'ın "*Afyonkarahisar Bizans Dönemi Mimari Plastiği*", A. Arslan'ın "*Konya Çevresi Bizans Dönemi Mimari Plastiği*" ve Ç. Temple'nin "*Konya/Ikonion ve Çevresinde Bulunan Bizans Dönemi Taş Eserleri*" yayın ve çalışmaları ile çeşitli bölgelerdeki müzelerin taş eser koleksiyonları karşılaştırma örnekleri açısından sık başvurulan kaynaklar olmuştur. Devşirme kullanımı olgusu üzerine R. Ousterhout, S. Çağaptay, C. Barsanti, A. Guiglia, I. Uytterhoeven ve P. Niewöhner'in çalışmalarından yararlanılmıştır.

Tez içeriğinde dört bölüm oluşturulmuştur. Birinci bölümde; Eskişehir'in tarihçesinden ve coğrafi özelliklerinden, ikinci bölümde; mimari plastik elemanların ve devşirme malzemelerin bulunduğu Odunpazarı İlçesi'ndeki Türk Dönemi yapılarından bahsedilmiştir. Selçuklu, Beylikler ve Osmanlı Dönemlerine tarihlendirilen bu yapılardan tekrardan kaçınmak adına kısaca Türk Dönemi olarak bahsedilmesi uygun görülmüştür. Üçüncü bölümde mimaride devşirme malzeme kullanımına değinilmiş, dördüncü bölümde ise katalog, beşinci bölümde de kataloğu oluşturan malzemelerin değerlendirmesi yapılmıştır.

BİRİNCİ BÖLÜM

1. ESKİŞEHİR'İN TARİHİ VE COĞRAFYASI

Eskişehir ili Antik Çağ'da Dorylaeum (Gr. Δορύλαιον) ismi ile anılmakta olup; Cotyaeum (Gr. Κοτύαιον), Midaeium (Gr. Μιδάειον), Aizanoi (Gr. Αιζανοί) ve Nakoleia (Gr. Νακόλεια) gibi Phrygia Epiktetos kentlerindedir (Strabon, 2000, s. 81),¹ (Bk.: Harita 1) .Dorylaeum'un merkezi bugün Eskişehir'in 3 km. kuzeydoğusunda ve Porsuk Nehri'nin güneyinde, Tepebaşı İlçesi'ne bağlı Muttalıp Mahallesi sınırları içerisinde kalan ve 1. derece sit alanı olan Şarhöyük'tür. (Darga, 1993, s. 481). Dorylaeum'un isminin, kentin kurucusu olduğuna inanılan Eritrealı² (Gr. Ἐρέτρια) Doryleos ya da Dorylaos'tan³ geldiği düşünülmektedir (Darga, 1993, s. 481). Dorylaeum'un doğusunda Midaeium, güney ve güneydoğusunda Nakoleia yer almakta, kuzey ve kuzeybatı sınırını Bithynia Bölgesi (Gr. Βιθυνία), batı sınırını ise şüpheli olmakla birlikte Cotyaeum oluşturmaktadır (Bk.: Harita 2).

Roma Dönemi'nde Asia Eyaleti'nde yer alan Phrygia, MS 4. yüzyılın başlarına kadar Phrygia ve Karia (Lat.: Phrygia et Caria) şeklinde beraber anılmaya başlamış, MS 301-305 yıllarında Karia'dan ayrılmıştır (Uçkan ve Evcim, 2021, s. 402). Bu ayrılmayı kısa bir süre sonra Phrygia'nın Phrygia Prima ve Phrygia Secunda olarak ikiye bölünmesi takip etmiştir (Uçkan ve Evcim, 2021, s. 402-403).

Laodikeia (Gr. λαοδικεία πρὸς τοῦ λύκου) ve Hierapolis (Gr. Ἱεράπολις) gibi kentlerin haricinde Phrygia'da Erken Bizans Dönemi'ne tarihlendirilebilen eserler nispeten az tanınmaktadır. Kütahya'nın Çavdarhisar ilçesindeki Aizanoi Antik Kenti'ndeki (Gr. Αιζανοί) Mozaikli Hamam'ın ve Zeus Tapınağı'nın işlevlerinin değiştirilerek bir süre için kilise olarak kullanıldığı düşünülmektedir (Uçkan ve Evcim, 2021, s. 405).

¹ Ayrıca Strabon bu kentlerden bahsederken bazı yazarların Mysia'ya (Gr. Μυσία) ait olduğu kabul edilen Kadoi (Gr.: Κάδοι) kentinin de (günümüzde Kütahya, Gediz.) Phrygia Epiktetos kentlerinden olduğunu belirtmiştir. bk.: Strabon (2000), s. 81.

² Girit Adası'ndan sonraki en büyük ikinci Yunan adası olan Eğriboz Adası'nın (Gr. Εύβοια) kıyı şeridinde bir kent. Kentle ilgili diğer bilgiler için bk.: Herodotos (2021), s. 481.

³ Strabon, Dorylaos'un; annesinin büyükbabası ve döneminin önemli taktikçilerinden olduğunu belirtmektedir. Dorylaos'un yeğeni Philetairos'un oğlu olan ikinci Darylaos'un da Eupator (Mithridates VI. Eupator) tarafından onurlandırılıp Komana başrahipliği yaptığından ve ardından krallığı Roma'ya karşı ayaklandığı için yakalandığından söz etmiştir. bk.: Strabon (2000), s. 44.

Dorylaeum'un, Antik Çağ'da beri önemli yolların kesişiminde yer alan bir kent olarak bilinmektedir (Belke ve Mersisch, 1990, 143). R. Naumann, Ege Denizi doğu sahil şeridi ile Anadolu'nun yüksek yerleşimlerinin yeteri kadar buluntu sağlayamadığını ve iki kültürün ilk bakışta ayrı ve münferit durmalarına rağmen her iki kültürün de Anadolu kültürüne bağlı olduğunu ve Dorylaeum'un odakları olduğunu belirtmiştir. (Naumann, 2019, s. 16-17). Antik Çağ'dan günümüze kadar Dorylaeum, sıcak su kaynaklarıyla ve bereketli topraklarıyla zengin bir coğrafya olarak karşımıza çıkmaktadır. Çok sayıda kaplıcası olmasının yanı sıra Dorylaeum'da sosyal yaşamın da hareketli olduğu, kadınlar için ayrıca bir *gymnasium*un bulunduğu da bilinmektedir (Maggie, 1950, s. 652).⁴

Antik Çağ'da Dorylaeum ve çevresinde yapılan arkeolojik kazılar neticesinde bulunan ve günümüzde Eskişehir Arkeoloji Müzesi'nde sergilenen çok sayıdaki Kybele (Lat. Magna Mater), Hygeia (Gr. Ὑγιεία), Herakles (Gr. Ἡρακλῆς) ve Hekate (Gr. Ἑκάτη) heykelleri ve figürinleri, Zeus Bronton'a (Gr. Ζεὺς Βροντων) adanmış steller kentin önde gelen kültlerini ortaya koymaktadır (Mitchell, 1993, s. 14). Anadolu'da Hristiyanlığın yayılmasıyla beraber dinî yapıların inşaları da hızlanmıştır. Bizans'tan bugüne ulaşmış sağlam bir yapı Eskişehir'in merkezinde günümüzde yoktur. Fakat buna karşılık Orta Bizans Dönemi'ne ait çokça sütun başlıkları, korniş parçaları, tempon arşitravları ve ambon merdiven korkulukları yapılarda ikinci kullanım olarak duvar örgüsünde ya da dağınık bir şekilde kentteki yapıların avlu veya bahçelerinde karşımıza çıkmaktadır.

Erken Bizans Dönemi'nin başlangıcından itibaren Dorylaeum'un yakınlarındaki Pessinus (Gr. Πεσσινούς)⁵, Iustinianapolis (Gr. Ἰουστινιανούπολις)⁶, Germia (Gr.

⁴ Ayrıca bk.: Maggie, antik çağda kentlerin sosyalleşmesinde *gymnasium*ların önemini vurgulayarak büyük kentlerde en az bir tane olmak üzere çokça *gymnasium*un varlığından bahsetmektedir. (Pergamon'da altı veya yedi, Iasus'ta dört, Miletos, Tralles ve Thyateira'da üçer tane), Maggie (1950), s. 464.

⁵ Günümüzde Eskişehir, Sivrihisar ilçesine bağlı 16 km. güneyde yer alan Ballıhisar'daki Galatia bölgesi antik kenti. Kentteki Zeus ve Helios kültleri için bk.: Mitchell (1998), s. 14.

⁶ Günümüzde Eskişehir, Sivrihisar ilçe merkezinde yer alan Galatia bölgesi antik kenti.

Γερμια)⁷ ve Nakoleia (Gr. Νακόλεια)⁸ kentlerinin dini ve askeri statüleriyle öne çıkmaları ve Dorylaeum'un da bu kentlere ulaşan yolların üzerinde olmasına bağlı olarak kentin bu dönemde önem kazandığı düşünülmektedir (Mitchell, 1998, s. 75).

Kente iki kez Araplar tarafından akınlar düzenlendiği ve kentin isminin Drusilya olduğu Arap kaynaklarında geçmektedir (Darga, 1993, s. 481). Seyitgazi İlçesi'nde yer alan ve aslen Arap olan Seyyid Battal Gazi'nin kabrinin bu şehirde olması da kentte geçen savaşların göstergesidir. Ayrıca II. Haçlı Seferi sırasında Haçlı Orduları ile Anadolu Selçuklu Sultanı I. Kılıç Arslan arasında 1097 yılında günümüzdeki Şarhöyük Ovası'nda Dorylaeum Muharebesi gerçekleşmiş ve neticesinde Haçlı Orduları galip gelmiştir (Darga, 1993, s. 482). Savaşın ardından yıkımın büyük olduğu Dorylaeum Kalesi'nde Bizans İmparatoru Manuel I. Komnenos'un da bizzat kentte düzenlenen yeniden kalkınma faaliyetlerine destek verdiği bilinmektedir (Niketas Khoniates, 2020, 121).

M 1173 yılında Anadolu'ya gelen Arap seyyah Ali b. Ebu Bekr el-Herevî (ö. M 1215)⁹ Nakoleia'nın Selçuklu ile Bizans'ın sınırını oluşturduğunu ifade etmektedir

⁷ Günümüzde Eskişehir, Günyüzü ilçesine bağlı Gümüşkonak Köyü'nde yer alan antik kent. (Eski adıyla Yerme/Yörme). Kentteki Baş Melek Mikhail Kilisesi, haç ve inaniş için ayrıca bk.: Mango (1986), ss. 117-132, Niewöhner ve Rheidt (2010a), ss. 117-160, Niewöhner (2018), ss. 97-124. Ayrıca yüzey araştırmaları için bk.: Niewöhner (2011), ss. 47-66, Niewöhner (2010b), ss. 95-114, Walser (2013), ss. 527-619 Ayrıca Germia'daki Exorcism (şeytan çıkarma) ayinleri için bk.: Mitchell (1998) s. 141-142, (Mango (2018) s. 178, Aziz Menas'ın kentteki işleri ve İmparator Iustinianus'un kente ziyareti için bk.: Theophanes Confessor (1997), s. 353. Germia'da Aziz Theodoros'un Vita'sından elde edilen bilgilere göre İsa'nın tuniğinin parçasının bulunduğu bilinmektedir. bk.: Mitchell (1998), s. 14.

⁸ Günümüzde Eskişehir'e bağlı bir ilçe olan Seyitgazi, Antik Çağ'da *Phrygia Epiktetos* (Dağlık Frigya) kentlerindedir. Nakoleia (Gr. Νακόλεια), kentinin doğusunu günümüzde Mahmudiye ve Çifteler ilçeleri, batısını Kotyaion, güneyini Apameia (Gr. Απάμεια) ve kuzeyini de Eskişehir çevrelemektedir. Nakoleia isminin, Stephanus tarafından Daskylos'un oğlu Nacalos'tan ya da su perisi Nacole'den türettiği düşünülmektedir. bk.: Ramsay (1882), s. 119. Kentteki ilk yerleşimin MÖ 3500 yılında başladığı düşünülmektedir. bk.: Küçükcan (2004), 1, ve Küllüoba Höyüğü araştırma ve kazı raporları için; <https://www.kulluoba.org/kazi-raporlari> (*Erişim Tarihi*: 04.03.2023)., bk.: Cox ve Cameron, (1937), s. 96. Nakoleia kentinin ismi için bk.: Kentin isminin bir dönem için Prymnessus (Gr.: Πρύμνησος) olarak anılmasının sebebinin Texier'nin yanlış yorumlamasından kaynaklandığı düşünülmektedir. Prymnessus kenti günümüzde Afyonkarahisar iline bağlı olan Sülün Beldesinin sınırları içerisinde yer almaktadır. Antik dönemde Prymnessus ve Nakoleia kentlerinin arasının on iki saatlik bir mesafe ile çok uzakta olmasından bahsedilmiştir. Ayrıca, Prymnessus kentinin isminin geçmesinin sebebi için MAMA V'de Nakoleia'da P. Aelius Cladius Niger isimli tahsildarın (Lat. exactor) her iki kentte de sevilmesi, onun ismini onurlandırmak için Prymnessus halkı tarafından Dokimeion mermerine işlenmesi ve Nakoleia'ya hediye edilmesi gösterilmektedir. (Cox ve Cameron, (1937), s. 96, Texier, (2002), s. 338, Ramsay, (1882), s. 122. Ayrıca kentin isminin gerçekte Nakoleia olduğuna yönelik somut bir delil olarak Nakoleia Kilisesi'ne ait olduğu düşünülen ve bir özel mülkün bahçesinde kuyu için açılan sondaj esnasında şans eseri keşfedilip müzenin kurtarma kazısını yaptığı in-situ mozaik bulunmaktadır. Mozaikte “*Nakoleia şehrinin savcısı (bu düzeyde bir kişi) Fl(avios) Eusebios Helena (eşi) ile dua edip bu mozaığı koydurdu*” yazısının olması da desteklemektedir. Özçatal ve Olcay-Uçkan, (1997), ss.529-550.

⁹ Arap seyyahı El-Herevî'nin Hac rehberi için bk.: el-Haravi (2004).

(Manaz, 2019, s. iv). Sultan Höyüğü olarak nitelendirdiği tepenin Dorylaeum olduğu anlaşılmaktadır. Kent merkezini kaplıcaları, hamamları ve stoalarıyla kalabalık bir şehir olarak nitelendirmiştir. (Manaz, 2019, s. iv) Çarşıya da değinen el-Herevî, kentin 12. yüzyılda Bizans hakimiyetinden geriye kalan kısmının harap bir halde olduğunu belirtmiştir (Manaz, 2019, s. iv).

Phrygia Bölgesi yol ağlarına baktığımız zaman Dorylaeum'da kuzeybatı ve güneydoğu çapraz bağlantı yolları karşımıza çıkmaktadır. Belke ve Mersich, *Tabula Peutingeriana*'yı¹⁰ yorumlarken Nicaea'dan (Gr. Νίκαια) Dorylaeum'a olan yol hattından da bahsetmektedir. Rotanın yorumlanmasına göre, Agrillum'daki¹¹ (Gr. Αγρίλιον) ara bir istasyonla belirtilmiş olan yolun Sangarios'un (Gr. Σαγγάριος) güneyden gelen ve önemli bir kolu olan Karasu ile Sangarios Vadilerinden geçmeyip öncelikli olarak yolun güneyden günümüzdeki Yenişehir Ovası'na, oradan da güneydoğu istikametindeki bugün Pazaryeri olarak bilinen Armenókastron'a¹² (Gr. Αρμενοκαστρον), ardından ise şu an modern yol hattının da olduğu Eskişehir'in bugünkü İnönü ilçesinin güzergahına küçük fakat dolambaçlı bir yoldan saptığını belirtmektedirler (Belke ve Mersisch, 1990, s. 141) (Bk.: Harita 3). Belke ve Mersisch ayrıca bu yolun, net delillere dayanmayarak Bozüyük ve İnönü'den Eskişehir'e giden ve en eski şekliyle Osmanlı'daki çapraz yola denk geldiğini belirtmekte, muhtemelen de Bizans Dönemi'nde de Roma ve Erken Osmanlı Dönemlerine benzer bir yol düzeni olduğunu ilave etmektedir (Belke ve Mersisch, 1990, s. 141). Aynı zamanda Belke ve Mersisch, Porsuk Nehri üzerinde Roma Dönemi'nden malzemelerin parçalarının devşirilerek Bizans tarafından bir köprü yapıldığını dile getirmektedir (Belke ve Mersisch, 1990, s. 141-142).

Bir diğer yol güzergahının da Dorylaeum, Amorium (Gr. Ἀμόριον) üzerinden bağlantılı Philomelion (Gr. Φιλομήλιον), Iconium (Gr. Ἰκόνιον) hattı olduğu bilinmektedir. Dorylaeum'dan Iconium'a geçen bu yol hattında Erken Bizans'tan Arap hakimiyetine kadar olan MS 7.-9. yüzyılları arasında kapsayan dönemde Amorium'un varlığı önemli bir rol almaktadır (Belke ve Mersisch, 1990, s. 143). Söz konusu yol

¹⁰ Geç Roma Dönemi'nde Britanya'dan Akdeniz'e, oradan da Hindistan'a ve Orta Asya'ya kadar olan yol güzergahlarını gösteren harita için bk.: *Tabula Peutingeriana*, (2017).

¹¹ Bilecik'in Antik Çağ'daki ismi için bk.: Emecen, (1992), ss.154-156.

¹² İmp. Alexios I. Komnenos'un 1116 senesinde Türk güçlerine karşı başlattığı seferin ikinci gününde burada kaldığı, ardından Dorylaeum Ovası'na geçtiği bilinmektedir. Bk.: Komnena, (1996), s. 487. Armenókastron için bk.: Komnena, (1996), 536.

hattının Amorium'dan geçip Philomelium üzerinden Iconium'a varmasıyla sonuçlanan yollar da MS 10. yüzyıldan sonra ortaya çıkmaktadır (Belke ve Mersisch, 1990, s. 143), (Bk.: Harita 3).

2017 senesinde kartograf Sasha Trubetskoy'un hazırlamış olduğu haritada Yunanistan'ın anakarasından Anadolu'ya uzanan alternatif yol güzergahları şu şekilde görülmektedir: Philippopolis (Gr. Φιλίππουπόλις) kentinden sırasıyla Perinthos (Gr. Πέρινθος), Pergamon (Gr. Πέργαμον), Smyrna (Gr. Σμύρνα) ve Sardis (Gr. Σάρδεις) üzerinden Dorylaeum'a uzanan bir yol bulunmaktadır. Aynı haritada Dorylaeum'a yakın ve döneminin büyük kentlerinden de ulaşım olduğu görülmektedir. Görülen kentlerle birlikte belirtilmiş olan güzergah Gürcistan'da bulunan Phasis (Gr. Φάσις, Gür.: ფაშობო) kentinde son bulmaktadır¹³ (Bk.: Harita 4).

Dorylaeum'un yerleşim merkezinin bugünkü Odunpazarı ilçesindeki Deliklitaş Mahallesi'nde yer alan Sıcak Sular Mevkii'nin yakınlarında olduğu kentte bulunmuş olan iki *in situ* mil taşından anlaşılmaktadır (Polat, 2021, s. 197). Günümüzde Tepebaşı ilçesinde bulunan Şarhöyük Mahallesi'ndeki höyük yerleşiminin de Dorylaeum'un bir parçası olduğu düşünülmektedir (Polat, 2021, s. 197). Bu bulgular doğrultusunda Dorylaeum'un Antik Çağ'da büyük merkezler arasında olduğunu söylemek mümkündür. Günümüzde Eskişehir antik kentin üzerine inşa edildiği için merkezde Bizans Dönemi'ne ait sağlam yapı bulunmamaktadır. Sıcak Sular Mevkii'ni Odunpazarı ilçesinin sınırı olarak kabul ettiğimiz taktirde Tepebaşı İlçesi ile olan doğal sınırını Porsuk Nehri ayırmaktadır. Günümüzde mevcut olmasa da yakın bir zamana kadar varlığı bilinen Roma Dönemi köprüsünün Osmanlı'nın son yıllarına kadar kullanıldığı fakat Yunan işgaliyle birlikte köprünün havaya uçurulduğu bilinmektedir. Bu köprülerden en çok bilineni de bu bahsettiğimiz lokasyonun içerisinde yer almaktadır. Günümüzde bu köprünün sadece kemer ayakları mevcut bulunmakta ve üzerinden modern bir köprüyle yol bağlantısı sağlanmaktadır. Günümüzde Köprübaşı olarak adlandırılan bölgedeki köprünün iki kemerli olduğu eski fotoğraflarından anlaşılmaktadır (Batur, 2017, s. 90). İlaveten son zamanlarda gerçekleştirilen projeler ve ıslah çalışmalarıyla Porsuk Nehri'nin debisi

¹³ Haritayı incelemek için bz.: <https://sashamaps.net/docs/maps/roman-roads-original/> (Erişim Tarihi: 12.06.2023).

düşürülmüş ve yatağı daraltılmıştır. Köprünün ilerisinde de bent ile suyun birikmesi, kontrolü sağlanmaktadır.

Son olarak Eskişehir kent merkezindeki Bizans yapı ve yerleşkelerine baktığımız zaman Dorylaeum ve Karacahisar Kaleleri karşımıza çıkmaktadır. Sıcak Sular olarak adlandırılan mevkiinin günümüzde hamamların yoğunluktadır ve Bizans zamanında da mevkiinin hamamlarca sıklıkla kullanıldığı bilinmektedir. Günümüze sağlam olarak ulaşabilmiş yapı bulunmamakla birlikte dönem kaynaklarından Dorylaeum'da Iustinianus'un yaptırmış olduğu bir saray ve MS 6. ve 7. yüzyıllarda yapılmış oldukları bilinen fakat günümüzde mevcut olmayan Aziz Georgios Manastırı ile Aziz Sissinius¹⁴ ve Meryem'e atfedilen kiliselerin olduğu bilinmektedir (Belke ve Mersisch, 1990, s. 142).

¹⁴ Kutsal Binici olarak, amuletler üzerinde sıklıkla tasvir edilen azizdir. Mısır'da Kıptiler arasında da özel bir tapınımı bulunmaktadır. Ayrıca, Silifke Müzesi'nde de Aziz Sissinius'a atfedilmiş olduğu düşünülen gümüş bir amulet mevcuttur. Aziz Sissinius, Bawit'teki MS 6. – 7. yüzyıllara tarihlenen manastır kilisesinin duvar resimlerinde, at üzerinde dişi şeytan Alabasdria'ya mızrağını saplarken görülmektedir.

İKİNCİ BÖLÜM

ODUNPAZARI'NDA MALZEME TESPİT EDİLEN YAPILAR

T.C. Eskişehir Valiliği'nin internet sitesinden erişilen verilere göre, 22 Mart 2008 tarihli Resmî Gazete'de yayımlanan 5747 sayılı yasa ile merkez ilçe kaldırılarak Odunpazarı ve Tepebaşı adıyla iki yeni ilçe kurulmuştur. Yeni ilçelerin doğal sınırlarını Porsuk Çayı, Antik Çağ'daki adıyla Tymbris Nehri'nin (Gr. Τυμβρίτ) çizdiğini görebilmekteyiz. Günümüzde Odunpazarı İlçesi'ne bağlı 85 mahalle bulunmaktadır¹⁵. Bu mahallelerden sadece Eskişehir'in güney tepelerine konuşlandırılmış olan ve eski yerleşim alanlarından olan Arifiye, Şarkıye, Paşa, Orta, Dede, Akcami, Alanönü ve Karapınar Mahallelerinde yapılan restorasyonlarla kısmî olarak da olsa 19. yüzyıla ait geleneksel kent dokusunun korunduğunu söyleyebilmek mümkündür.

Kentin ilk yerleşim yerinin Odunpazarı olmasından dolayı, ilçede bulunan hamam ve çeşme gibi kamuya su tanzimi gerçekleştiren yapıların da kentin imarında rol aldığı anlaşılmaktadır. Günümüzde Sıcak Sular Mevkii olarak anılan bu çok katmanlı dokunun içinde bulunan en eski lokasyonlardan birisidir. 2018 yılında hayata geçirilmiş olan “*Hamamyolu Urban Deck Projesi*”¹⁶ ile yer altına alınarak görünürlüğü kaldırılan Akar Deresi'nin kıyısındaki yol boyunca Selçuklu ve Osmanlı'dan eserler günümüze ulaşabilmiştir.

Odunpazarı semtinin kuruluşu ile ilgili halk arasında çeşitli rivayetler mevcuttur. Yerleşim başlamadan önce buraya ilk gelen ahalinin yanlarında getirdikleri üç kuzu ciğerini bir sırığa bağlayarak Şarhöyük'e (Dorylaeum), Porsuk Nehri'nin kenarına ve şu an Kurşunlu Külliyesi'nin bulunduğu yerin yakınlarına birer birer diktikleri söylenmektedir. Kurşunlu Külliyesi'nin yakınına yerleştirilen ciğerin bozulmadan kalması üzerine havasının temizliğine inanan halk tarafından yerleşimin başladığına inanılmaktadır (Erşan ve Demirarslan, 2020, s. 194-195). İkâmet hakkında bir diğer rivayet ise Selçuklu hükümdarı Sultan Kılıçarslan II. tarafından 1176'da ele geçirilen

¹⁵ Eskişehir Valiliği'nin Odunpazarı'na bağlı mahalleler hk. bilgi almak için bk.: [http://www.eskisehir.gov.tr/odunpazarı#:~:text=%C4%B0l%C3%A7e%20s%C4%B1n%C4%B1rlar%C4%B1%20i%C3%A7erisinde%2085%20mahalle,ilgin%C3%A7%20bir%20kurulu%C5%9F%20s%C3%B6ylencesi%20vard%C4%B1r,\(ErişimTarihi:28.04.2023\).](http://www.eskisehir.gov.tr/odunpazarı#:~:text=%C4%B0l%C3%A7e%20s%C4%B1n%C4%B1rlar%C4%B1%20i%C3%A7erisinde%2085%20mahalle,ilgin%C3%A7%20bir%20kurulu%C5%9F%20s%C3%B6ylencesi%20vard%C4%B1r,(ErişimTarihi:28.04.2023).)

¹⁶ Proje hk. bk.: <https://www.arkiv.com.tr/proje/hamamyolu-urban-deck/6591> (Erişim Tarihi: 28.04.2023).

Karacaşehir Kalesi'ne yerleşimle beraber kalenin doğu yönünde yer alan Şarkıye Mahallesi'ne yerleşen halkla beraber olduğuna yöneliktir (Erşan ve Demirarslan, 2020, s. 195).

Günümüz Odunpazarı'nın dar sokaklar, yatay ve bitişik nizam yapılardan oluşan kentsel dokusu tamamen topografyaya bağlı olarak gelişmiştir. Sokak ile ilişkisi sınırlandırılmış, bahçeleri, cumbaları ve cihannümâlarıyla Odunpazarı evleri 18. ve 19. yüzyılların geleneksel Türk konut mimarisi örnekleri olarak nitelendirilebilmektedir (Uçkan ve Uçkan, 2006: s. 60-71). Evler, sokaklara genellikle cumbalar ve kim geldi pencereleri vasıtasıyla açılmaktadır. Bazı sokaklarda sadaka ve soluk taşları görülmektedir. Sıklıkla iki katlı Odunpazarı evlerinin çok az bir kısmında bitkisel motiflerin kullanıldığı kalem işi dış cephe süslemeleri mevcuttur. İç cephede oryantalist temalı duvar resimleri ve tavan göbekleriyle sadece birkaç konak diğer yapılardan ayrılmaktadır (Uçkan ve Uçkan, 2006, s. 66, 67, 70, 71). Evlerin birçoğunda pencerelerinde başta lokma parmaklık olmak üzere çok çeşitli demir işçiliklerinin olduğu göze çarpmaktadır. Sıvaları dökülmüş olan bazı konutlarda görülebildiği kadarıyla ev yapımında standart bir tekniğin olmadığı fark edilmektedir. Yer yer tuğla ve kerpiç tuğladan evler mevcut olsa da bazı evlerde hımış ve Bağdadî duvar örgü sistemleriyle karşılaşılmaktadır. Kerpiç ve tuğlaların üzerlerinde yer alan Eski Türkçe damgalara göre en az iki ayrı yerel üreticinin olduğunu söylenebilmektedir. Tuğlaların güncel kondisyonlarından dolayı damgalar okunamamıştır. 20. yüzyılda evlerin dış cephe onarımları sırasında yapılan, sıvanın kerpiç duvar üzerinde daha iyi tutunabilmesini sağlamak amacıyla gazoz kapaklarının tırtıklı yüzeyi dışa dönük şekilde ortasına çiviler çakılması gibi yerel uygulamalara da rastlanılmaktadır.

Eskişehir Büyükşehir Belediyesi ve Odunpazarı Belediyesi'nin girişimleriyle hızlanan restorasyon ve koruma projeleri neticesinde Odunpazarı Tarihi Kent Merkezi 2012 senesinde UNESCO'nun Dünya Miras Geçici Listesi'ne girmeye hak kazanmıştır¹⁷. Kentteki geleneksel konut ve kamu yapılarının onarım faaliyetleri hızla devam etmektedir

¹⁷ Bk.: <https://www.unesco.org.tr/Pages/125/122/UNESCO-D%C3%BCnya-Miras%C4%B1-Listesi> (Erişim Tarihi: 12.06.2023).

2.1. Alâeddin Camisi

Eskişehir, Odunpazarı ilçesinde kendi ismiyle anılan Alâeddin Parkı'nın güneyinde yer alan caminin inşasına veya onarımına ait bir kitabesi bulunmamaktadır. Caminin tarihlendirmesi günümüze ulaşabilen minare kaidesi üzerinde bulunan minare kitabesinden yola çıkılarak yapılmaya çalışılmaktadır. Zamanla tahrip olmuş olan kitabeyle dayanarak minarenin inşası için önerilen tarih aralığı çok geniş olmakla birlikte M 1268 (H 666/667) yılında yapıldığına günümüzde kesin olarak bakılmaktadır (Tulum ve Altınsapan, 2020, s. 2). Minarenin banisinin Cacaoğlu İbrahim olduğu kitabesinden anlaşılmaktadır (Tulum ve Altınsapan, 2020, s. 2).

Yapının son cemaat yeri geçirdiği restorasyon sonrasında özgünlüğünü yitirmiştir ve haziresi günümüzde bulunmamaktadır. Tuğla minaresi özgünlüğünü korumaktadır. Yapı 1966 senesinde Eskişehir Arkeoloji Müzesi açılana kadar müze görevini üstlenmiştir¹⁸.

Cami kuzey-güney doğrultusunda dikdörtgen bir alan üzerine oturmaktadır. Duvar örgüsünde moloz taşlar kullanılmış, taş dizilerinin aralarına yer yer volkanik tüf taşları, ahşap hatıllar ve devşirme malzemeler eklenmiştir.

2.2. Kurşunlu Külliyesi ve Matbâh-ı Şerîf

Bir menzil külliyesi olan Kurşunlu Külliyesi'ni oluşturan yapılar; cami, matbâh-ı şerîf, aşevi, imaret, tâbhâne, kervansaray, medrese, Mevlevîhâne hâmuşânı, şadırvandan ve çeşmeden oluşmaktadır. Caminin kitabesine göre M 1517 (H 922/923) yılında Osmanlı valisi Çoban Mustafa Paşa tarafından yaptırılmaya başlanmış, büyük kervansaray haricinde M 1525 (H 931-932) tarihinde tamamlanmıştır ve mimarının Acem Ali olduğu bilinmektedir (Arslan, 2014, s. 9), (Altınsapan, Deveci ve Gerengi, 2011, s. 37), (İnce, 2011, s. 7). Büyük kervansaray olarak adlandırılan ve günümüzde Ahşap Eserleri Müzesi olarak hizmet veren yapının banisi bilinmemektedir fakat mimarının Mimar Sinan olduğu düşünülmektedir.

Cami, tek kubbeli ve kare bir alan üzerine oturan Klasik Dönem Osmanlı mimarisi camilerindedir. Kubbesi alçak kasnaklı ve kurşun kaplıdır. Caminin kuzeyinde cümle

¹⁸ Eskişehir Arkeoloji Müzesi Müdürlüğü'nden öğrenilen bilgiye göre.

kapısının önünde beş kubbeli ve revaklı son cemaat yeri bulunmaktadır¹⁹. Külliyyede kitabesi bulunan tek yapıdır. Son cemaat yerindeki sütunların iki tanesinde bilezik yazıları mevcuttur (Arslan, 2014, s. 10). Ayrıca yapının son cemaat yerinin revaklarında kırmızı ve beyaz çift renkli taş kullanımıyla²⁰ Memlûk sanatı etkileri de görülmektedir (Kolay, Sönmezer, Angı, 2021, s. 47). Gebze'deki Çoban Mustafa Paşa Külliyesi için Jean-Louis Bacqué-Grammont, 1517 yılında Kaptan-ı Derya Cafer Ağa'nın emrinde bulunan Osmanlı donanması Mısır, İskenderiye'den payitahta dönerken İskenderiye'deki anıtlardan sökülmiş çok sayıda Mısır kökenli mermer sütunlar ve taş levhalar ile döndüğünü dile getirmektedir (Öngen ve Vardar, 2018, ss. 3-28), (Kolay, Sönmezer, Angı, 2021, s. 47-48) Çift renkli taş kullanımı Kurşunlu Külliyesi'nin son cemaat yerinde de görülmektedir. Her iki yapının da bânisi aynı olduğundan dolayı benzer bir uygulama Odunpazarı'nda da yapılmış olabilir. Fakat Kurşunlu Külliyesi'nin inşasına yönelik dönem kaynağına ulaşamamıştır.

Günümüzde külliyenin Matbâh-ı Şerîf'i; Eskişehir Mevlevihane'sine bağlı Kurşunlu Kütüphanesi²¹, kervansarayı; Ahşap Eserleri Müzesi²², aşevi; Cam Sanatları Teşhir ve Satış Mağazası, imareti; Sıcak Cam Üfleme Atölyesi²³ olarak kullanılmaktadır. Tâbhâne bir dönem Odunpazarı Belediyesi'ne ait nikâh salonu olarak kullanılmaktayken 10 Haziran 2017 tarihinden beri Odunpazarı Belediyesi'ne ait Osman Yaşar Tanaçan Fotoğraf Müzesi olarak hizmet vermektedir.²⁴ Medresenin doğusundaki on üç adet müderris odasının bulunduğu kısım Lüle Taşı Müzesi ve hediyelik eşya dükkânları olarak yeniden işlevlendirilmiştir. Batısında bulunan yedi müderris odası ise günümüzde sadece hediyelik eşya dükkânı olarak hizmet vermektedir²⁵. Müderris odalarının ortasında yer alan eyvan, Mart 2020 tarihinde Türkiye'nin de etkilendiği COVID-19 pandemisinin

¹⁹ Külliyyede yer alan tüm yapıların plan tipolojileri için bk.: İnce (2002), s. 13-25.

²⁰ Osmanlı mimarisinde çift renk kullanımı için ayrıca bk.: Küskü (2014), s. 231-232-233.

²¹ Kurşunlu Kütüphanesi için bk.: <https://emevder.wixsite.com/emevvakfi/basic-01> (Erişim Tarihi: 15.08.2022).

²² Ahşap Eserleri Müzesi için bk.: <https://odunpazarı.bel.tr/projeler/kultur-sanat-ve-turizm-projeleri/ahsap-eserler-muzesi> (Erişim Tarihi: 15.08.2022).

²³ Cam Sanatları Merkezi için bk.: <https://odunpazarı.bel.tr/hizmetlerimiz/kultur-ve-sanat-hizmetleri/cam-sanatları-merkezi> (Erişim Tarihi: 15.08.2022).

²⁴ Açılış afişi için bk.: <https://tiyatronline.com/osman-yasar-tanacan-fotograf-muzesi-aciliyor--5246> (Erişim Tarihi: 15.08.2022). Müze hk. bilgi için bk.: <https://odunpazarı.bel.tr/projeler/kultur-sanat-ve-turizm-projeleri/osman-yasar-tanacan-fotograf-muzesi> (Erişim Tarihi: 15.08.2022).

²⁵ Lületaş Müzesi için bk.: <https://eskisehir.ktb.gov.tr/TR-157916/luletasi-muzesi.html> (Erişim Tarihi: 15.08.2022).

öncesinde semahane olarak kullanılmış ve her ayın ilk pazar günü sema gösterileri ile ney dinletilerine sahne olmuştur.

Eskişehir Mevlevîhânesi'nin kuruluş tarihinin M 1571 (H 979) olduğu ve bânisinin Gazi Melek Mustafa Paşa olduğu arşiv belgelerinden öğrenilmektedir. (Duru, 2020, s. 110). Mevlevîhâne'nin M 1866 (H 1282) tarihinin Receb ayında Mevlevî Postnişini Hasan Hüsnî Dede tarafından kalkındırıldığı salnamelerde geçmektedir. Ayrıca İskoç kimyager Thomas Thomson, dolaylı olarak dergâhın lüle taşı madeninin satışı ve işlenişinden de kâr elde ettiğini açıklamıştır (Duru, 2020, s. 111)²⁶. Mevlevîhâne'nin, Hasan Hüsnî Dede'nin postnişin olarak görev yaptığı dönemde yükselişe geçtiği ve onun ölümünden sonra bir daha eskisi kadar aktif olmadığı bilinmektedir (Duru, 2020, s. 115).

Mevlevîhâne'nin bazı dönemlerde işlevsiz olduğu yönündeki bir başka görüş, her eserinde sıklıkla Mevlevîhânelerden ve postnişinlerinden bahsetmiş olan Evliya Çelebi'nin M 1648 senesinde Eskişehir'e yolu düşmesine rağmen buradaki Mevlevîlerden ya da Mevlevîhâne'den hiç bahsetmemiş olmasına dayandırılmaktadır (Duru, 2020, s. 114)²⁷.

Günümüzde Eskişehir Mevlevîhânesi'ne bağlı, kütüphane olarak kullanılan ve Sıbyan Mektebi olarak bilinen yapının 19. yüzyılda harap halde olduğu Salt'ın arşivindeki eski fotoğraflardan anlaşılmaktadır. Yapı, caminin kuzeydoğusunda iki kubbeli ve revaklı olarak inşa edilmiştir (İnce, 2002, s. 450). Yapının Sıbyan Mektebi olmadığı ve Mevlevîhânelere özgü Matbâh-ı Şerîf olduğu M. E. Altınsapan tarafından 2011 yılında ispatlanmıştır (Altınsapan, Deveci ve Gerengi, 2011, ss. 37-53).

Revak üstünü sekizgen kasnaklı ve kurşun kaplamalı tek kubbe örtmektedir. Revaktaki üç sütun gövdesi (Kat. No.: 22-23-24) ve sütun başlıkları (Kat. No.: 38-39-40), konsollar (Kat. No.: 1-2), kornişler (Kat. No.: 4-5) ile üç adet templon arşitravı (Kat. No.: 45-46-47) yapıda devşirme malzeme olarak kullanılmıştır.

²⁶ Ayrıca bk. Thomson (1810), C. 5.

²⁷ Ayrıca bk.: Evliya Çelebi, C. 2.

2.3. Ak Cami

Odunpazarı ilçesinde yer alan caminin kitabesi olmadığından inşa tarihi bilinmemektedir, kapının üzerinde sadece M 1318 (H 717/718) yazmaktadır. M. E. Altınsapan, mimari ve teknik özelliklerine göre yapıyı, 13. yüzyılın ikinci çeyreği ile 14. yüzyılın başlarına tarihlendirmektedir (Altınsapan, 2009, s. 3). Yapının hamamdan camiye dönüştürüldüğü düşünülmektedir. Tam olarak ne zaman yeniden işlevlendirildiği bilinmemekte, İshak Fakih²⁸ (M 1349-1440, H 749/750) isimli şahsın yaşadığı dönemde olabileceği öne sürülmektedir (Altınsapan, 2009, s. 3), (Altınsapan ve Parla, 2015, s. 19).

Cami, kuzey-güney doğrultusunda dikdörtgen bir plan şemasına sahiptir. Cami avlusuna kuzey ve batı cephelerden açılan birer kapı ile girilmektedir. Güney duvara bitişik Murat Çeşmesi'nin batısındaki kapısı günümüzde kullanılmamaktadır. Kuzeyinde ayrıca caminin müstemilatı yer almaktadır. Doğu cephesinde iki adet yuvarlak kemerli penceresi mevcuttur. Caminin kuzey cephesindeki basık kemerli kapısından hamam olarak kullanıldığı dönemdeki sıcaklık bölümünü oluşturan üç eyvanlı ve tonoz örtülü giriş bölümüne geçilmektedir (Altınsapan, 2009, s. 4). Bu alanın doğu ve batısındaki köşelerin halvet hücresi olduğu iki kubbeli mekân ile güney cephesinde ılık bölümü olduğu tahmin edilmektedir (Altınsapan, 2009, s. 3). Günümüzde caminin harimini oluşturan kare planlı, sekizgen kasnaklı bir kubbe ile örtülü bölümünün soyunmalık olduğu düşünülmektedir (Altınsapan, 2009, s. 3). Bu bölümün güneyinde ise camiye dönüştükten sonra eklenen mihrap nişi bulunmaktadır.

Tek minareli caminin avlusunda bir adet onikigen planlı, üstü kiremit kaplı kırma çatıyla örtülü şadırvanı bulunmaktadır ve aynı zamanda geniş bir bahçesi vardır. Şadırvanın mermer kaplama levhalarının bir başka yapıdan alınarak kullanıldığı düşünülmektedir. On iki levhadan sadece üç tanesi *Dokimeion pavonazzetto*²⁹ mermerinden diğer dokuzu beyaz ve gri Dokimeion mermerlerinden imal edilmiştir (Kat. No.: 13). Caminin bahçesinde bir adet sadaka taşı olarak yeniden işlevlendirilmiş sütun gövdesi parçası ve bir ambon merdiveni korkuluğuna ait levha parçası bulunmaktadır. Korkuluk levhasının bir yüzünde tavus kuşu diğer yüzünde ise örgü motifleri, dilimler ve

²⁸Ayrıca bk.: İshak Fakih ismi; V.G.M. arşivindeki 1862 No.'lu defterde geçmektedir.

²⁹Marmor Docimenium olarak da bilinen mermer türü kırmızı / mor damarlarından dolayı Türkçe'de menekşe mermeri, uluslararası olarak da *violet* adında anılmaktadır.

yürek benzeri motifler yer almaktadır. Tavus kuşunun kuyruğunun alt kısmı görülmektedir (Kat. No.: 43).

2.4. Hacı Hasan Ağa Camisi

Eskişehir’de Odunpazarı ilçesinde Alanönü Mahallesi’nde yer almaktadır. Yapının bir Selçuklu mescidi olarak 13. yüzyılda inşa edildiği ve M 1899 senesinde (H 1316/1317) camiye çevrildiği bilinmektedir³⁰. Kitabesi mevcut olan yapının bânisi Hacı Hasan Efendi’dir, mimarı bilinmemektedir.

Cami, tek mekânlıdır ve kuzey-güney doğrultusunda dikdörtgen bir alana oturmaktadır. Ahşap direkli ve ahşap tavanlı camiler sınıfındadır. Üstü Marsilya kiremitiyle kaplı, kırma çatılıdır. Çatısında tuğlalardan oluşturulmuş kirpi saçak mevcuttur. Caminin kuzeybatı köşesindeki minaresi tuğladan örülmüş ve düzgün kesme taş kaidenin üzerinde yer almaktadır. Harimin üzeri iç içe iki karenin oluşturduğu ahşap geçme şeklinde kapatılmıştır. Yapının tüm pencereleri yuvarlak kemerlidir. İç mekân doğu ve batı cephelerinde yer alan iki büyük pencere, güney cephede mihrabın iki yanında birer pencere ve kuzey cephede ise kapının iki yanında altta ve üstte ikişer adet olmak üzere toplamda sekiz adet yuvarlak kemerli pencere ile aydınlanmaktadır. Basit bir niş şeklinde mihraba sahiptir.

2011 senesinde Eskişehir Teknik Üniversitesi, Mimarlık Bölümü öğretim üyesi Prof. Dr. Osman Tural’ın başkanlığında camide gerçekleştirilen restorasyon ve ulaşılabilirlik çalışmaları sonucunda dış cephedeki sıvanın raspalanmasıyla caminin duvar örgüsünün almaşık teknikte yapıldığı öğrenilmiştir³¹.

İç mekânda sıvanın raspalanması ile 19. yüzyıla ait olduğu saptanan bitkisel ve geometrik motiflerin oluşturduğu kalem işi tezyinatları ortaya çıkarılmıştır.

Camiye avlusunun batı duvarının dışında mermerden Erken Bizans Dönemi’ne ait ve muhtemelen bazilikal planlı bir kilisede kullanılmış olan bir İon-impost başlık yer almaktadır (Kat. No.: 35). Günümüzde iç kısmı oyulmuş ve ortası delinmiş şekilde, çeşmenin kurnasına dönüştürülmüş olan malzemede akan suya bağlı aşınmalar

³⁰ Eskişehir, Odunpazarı ilçesi Alanönü Mahallesi, 105 pafta, 917 ada ve 14 parselde yer alan Hacı Hasan Ağa Cami’nin Eskişehir Koruma Bölge Kurulu’nun 21/03/2008 tarih ve 2628 sayılı kararı ile onaylanan restorasyon projesi çalışmalarında sıva raspasından çıkan izlere göre.

³¹ Ulaşılabilirlik için bk.: Kılıçarslan (2005), s. 34 ve Tural (2018), ss. 126-141.

mevcuttur. İon-impost başlığın altına bir sütun kaidesi ters olarak yerleştirilmiştir (Kat. No.: 16). Ayrıca caminin bahçesinde düven gibi geleneksel tarım aletleri de muhafaza edilmektedir.

Eskişehir Kültür Varlıklarını Koruma Bölge Kurulu Müdürlüğü'nden temin edilip incelenen restorasyon raporları ve yapıya ait eski tarihli fotoğraflara göre; İon-impost başlığın, 25.08.2006 tarihli fotoğrafta içerisinde oyuk olduğu belli olmaktadır³² ve caminin avlusunda bulunan İon-impost başlığın bir zamanlar saksı olarak kullanıldığı görülmektedir. Saksıdan önceki kullanım amacının pres ya da yine kurna olabileceği tahmin edilmektedir. Çeşmenin batısında yer alan modern levhada yapım tarihinin 2011 ve bânisinin Recep Uyan olduğu bilgisi yazmaktadır.

2.5. Müftü Camisi (Şarkıye İlk Mektebi)

Eskişehir'de Odunpazarı ilçesinde Şarkıye Mahallesi'nde yer almaktadır. Kitabesine göre yapının inşa tarihi M 1825 (H 1239/1240) ve bânisi Müftü Hacı Süleyman Hakkı'dır, mimarı bilinmemektedir. Yapının, cumhuriyetin ilk yıllarında Şarkıye İlk Mektebi olarak kullanıldığı ve sonradan tekrardan camiye dönüştürüldüğü son cemaat yerine asılı olan eski fotoğraflarından da görülebilmektedir. Cümle kapısının yanında Diyanet İşleri Başkanlığı'nın yazısının asılı olduğu çerçevede caminin kullanım alanının 560 m² olduğu ve 150 kişilik bir cemaate hizmet verebilecek kapasitede olduğu yazmaktadır. Avlusunda görevli odası, tuvalet, şadırvan ve iki adet kameriye bulunmaktadır. Caminin kuzeybatı cephesinin köşesine bitişik minaresi yer almaktadır. Minare kaidesinin üzerinde mermer bir kitabe bulunmaktadır. Dört templon korkuluk payesi (Kat. No.: 51-52-53-54), üç tanımlanamayan (Kat. No.: 72-73-74) ve bir templon arşitravı (Kat. No.: 48) minare kaidesinde yapı taşı olarak kullanılmıştır. Caminin avlusunda da bir impost sütun başlığı (Kat. No.: 34), bir sütun kaidesi (Kat. No.: 15) ve iki adet mortar bulunmaktadır (Kat. No.: 59-60).

³² "Hacı Hasanağa Cami, Raspa Sonrası Açığa Çıkan Kalem İşlerinin Restorasyon ve Konservasyon Raporu" ve ekte verilen fotoğraflarına göre.

2.6. Şeyh Şehâbeddin Sühreverdî Türbesi (Salı Tekkesi)

Türbenin yapım ve onarım kitabesi bulunmamaktadır fakat ismini aldığı şahsın yaşadığı tarih aralığına göre inşa tarihinin 13. yüzyılın ikinci yarısı olduğu söylenebilmektedir (Topal ve Çolak, 2015, s. 55). Türbenin ismi Anadolu Selçuklu Sultanları olan Sultan I. İzzeddin Keykavus ve Sultan I. Alâeddin Keykubad'ı Fütüvvet Teşkilatı'na³³ davet etmek için Abbasi Halifeliği'nin elçisi olarak Anadolu topraklarına gönderilen Şehâbeddin Ebû Hafs Ömer es-Sühreverdî'den³⁴ (ö. Bağdat, M 1234 ve H 631/632) gelmektedir (Topal ve Çolak, 2015, s. 55). Şahsın Bağdat'ta öldüğü bilindiğinden yapı bir makam türbesidir. Türbenin isminin halk arasında Salı Tekkesi olarak geçmesinin sebebi eskiden zaviyede her salı günü düzenli olarak toplandıdır.

Kurşun kaplı tek bir kubbe ile örtülü dikdörtgen plan şemalı mekânın içerisinde iki adet sanduka bulunmaktadır. Türbe içerisine girişler batıdan tek bir kapı ile sağlanmaktadır. Yapıyı batı duvarındaki bir, kuzey duvarındaki üç pencere aydınlatmaktadır (Altınsapan ve Parla, 2010, s. 19-20). Türbe geçirdiği onarımlarla özgünlüğünü tamamen yitirmiştir. Kuzeybatı duvarında yapı malzemesi olarak bir tanımlanamayan zıvanalı mermer blok (Kat. No.: 76) ve bir korniş bloğu mevcuttur (Kat. No.: 6). Türbenin kuzeybatısında bahçe girişinde altta sekizgen gövdeli bir sekizgen sütun gövdesi (Kat. No.: 28) ve üstte Korinth sütun başlığı üst üste durmaktadır (Kat. No.: 41). Beyaz yağlı boya ile boyanmış olan bu öğelerin işlendikleri taş türleri saptanamamıştır. Fakat yakınındaki yapılarda ve aynı yapıda görülen diğer devşirme malzemelere göre mermer olmaları kabul edilebilir.

2.7. Tezveren Dede (Kutup Şeyh Nusreddin Hazretleri) Türbesi

Türbenin yapım ve onarım kitabesi bulunmamaktadır. Türbenin kapısının yanındaki tabelada Tezveren Dede'nin Beytullah'ın³⁵ hizmetkârı olarak vazife yapmaktayken bir arkadaşının ısrarı üzerine Eskişehir'e gelip burada vefat ettiği ve rivayete göre naaşını kimse yerinden kaldıramayınca vefat ettiği evin türbe yapıldığından bahsedilmektedir. Tezveren Dede'nin Mevlevî olduğuna yönelik rivayetler mevcuttur

³³ Fütüvvet için bk.: Uludağ (1996), ss. 259-261. Fütüvvet Teşkilatı ve Fütüvvetnâme için bk.: Ocak (1996), ss. 261-263. Ahilik için bk.: Kazıcı (1988), ss. 540-542.

³⁴ Şehâbeddin Sühreverdî için bk.: Yılmaz (2010), ss. 40-42.

³⁵ İslâm dininde Kâbe için kullanılan bir ifade.

fakat Eskişehir Mevlevîhânesi kayıtlarında ismine rastlanamamıştır (Adalıoğlu ve Arslan, 2011, s. 83-91).

Asıl kullanımının bir ev olduğu bilinen türbe tek bir odadan oluşmaktadır. Doğusunda bir kapı ve pencere açıklığı bulunmakta ve içerisinde bir adet sanduka yer almaktadır. Türbenin karşısında kendi döneminde öğütme veya yağ çıkartma amacıyla kullanıldığı düşünülen bir adet oval pres ağırlık taşı mevcuttur (Kat. No.: 56). Pres ağırlık taşının içerisine günümüzde toprak doldurularak çiçek dikilmiştir.

2.8. Şeyh Edebâli Türbesi ve Haziresi

Odunpazarı ilçesinde bulunan Odunpazarı Mezarlığı'nın batısında yer alan yapının bir makam türbesi olduğu, asıl Şeyh Edebâli'nin³⁶ türbesinin Bilecik'te yer aldığı bilinmektedir (Şahin, 1994, ss. 393-394). Türbeye ait bir kitabenin olmamasından dolayı net tarihlendirmesi yapılamamakta, özgün yapının 14. yüzyıla ait olabileceği düşünülmektedir (Altınsapan, 2020, s. 2). 19. ve 20. yüzyıllarda gördüğü onarımlar neticesinde yapı tamamen yenilenmiş, günümüzdeki haline kavuşmuştur (Altınsapan, 2020, s. 2). Yapı tek katlı kagir, dikdörtgen plan şemasına sahip ve kırma çatı ile örtülüdür (Altınsapan ve Parla, 2010, s. 13-14). Türbenin doğu cephesinde basık kemerli bir giriş kapısı mevcuttur (Altınsapan, 2020, s. 2).

Türbe tek mekandan oluşmaktadır. Kubbesi olmayan yapının üst örtü sistemini yüksek bir kasnak üzerinde konumlandırılmış kırma çatı oluşturmaktadır. Çatı Marsilya tipi kiremitler ile kaplıdır. Batı ve doğu cephelerindeki kemerlerinin üstü tonozludur (Altınsapan, 2020, s. 2-3). Altınsapan, Eskişehir'de yöre halkının türbeye yaptıkları ziyaretlerinde adak adadıkları ve geleneği devam ettirdiklerini dile getirilmiştir (Altınsapan, 2020, s. 3).

Haziresinde dervişlerin, seyyidlerin, evliyaların ve bir Osmanlı paşasının mezarı yer almaktadır³⁷. Türbenin kuzeybatısında Zeus Bronton'a adak stelinin, çeşmenin

³⁶ Karaman'da doğduğu ve Bilecik'te vefat ettiği bilinen Şeyh Edebâli (ö. H 726 / M 1326), ilk Osmanlı kadısı ve din bilginidir.

³⁷ Türbe haziresinde yer alan ve serlevhasındaki iki adet madalyondan Osmanlı askeri olan Kumandan Burhaneddin'e ait Hamidi fesli mezar taşı H 1317 (M 1899/1900) tarihlidir. Bir diğer nezkebî sarığından hattat, kaşıkçı, nalbant, hekim veya esnaf olduğu düşünülen El Hacı Süleyman Halim Efendi'nin mezar taşı da H 1241 (M 1825/1826) tarihlidir. Altınsapan (2009), s. 75, Kat. No.: 3, res. no.: 6, s. 77, Kat. No.: 10, res. no.: 14-15, çiz. no.: 8).

hazinesine bitişik olarak kullanıldığı çeşme (Kat. No.: 63), batısında iki adet sütun gövdesi (Kat. No.: 20-21) ve güneyinde bir adet üzüm salkımı kabartmalı kapı çerçevesi parçası yer almaktadır (Kat. No.: 8).

2.9. Odunpazarı Mezarlığı

Odunpazarı ilçesi, Dede Mahallesi, Şeyh Edebalı Sokak'ta bulunan çok katmanlı bir mezarlık alanıdır. Geniş ve dik eğimli arazinin ne zaman mezarlık olarak kullanılmaya başlandığı bilinmemektedir. İçerisinde Selçuklu ile Beylikler dönemlerinden kalma, kaba yontulu ve yazısız mezar taşlarının yanı sıra Osmanlı Dönemi mezarları da yer almaktadır. Mezarlık alanında farklı dönemlerden kalma çok sayıda sütun gövdesi Osmanlı Devri'nde mezar taşı olarak yeniden işlev kazanmıştır. İçerisinde Şeyh Edebalı'nın makam türbesi ve çok sayıda seyyîd ile evliyanın da kabirleri yer almaktadır. Şeyh Edebalı Türbesi'nin avlusunda düşey olarak ikiye bölünmüş sütun gövdesi parçaları dikili olarak durmaktadır (Kat. No.: 20-21). Bu sütun gövdelerinin mezar taşı olarak mı yoksa korunması için mi dikildiği belirsizdir. Ayrıca türbenin bahçesinde bir adet olasılıkla MS 6.-7. yüzyıllara ait üzüm salkımı betimli kapı çerçevesine ait parça yer almaktadır (Kat. No.: 3). Türbenin giriş cephesinin önünde de bir adet MÖ 2.-3. yüzyıla ait, üzerinde çift öküz başı kabartması bulunduğundan Zeus Bronton'a adandığı bilinen adak steli mevcuttur (Kat. No.: 63).

Ayrıca mezarlık alanında bir mil taşı (Kat. No.: 62) ile iki adet tanımlanamayan plastik eleman yer almaktadır (Kat. No.: 68-69).

2.10. Türk Dünyası Vakfı Genel Merkezi Binası

Odunpazarı ilçesinde Orta Mahallesi'nde ve Şemsettin Sokak'ta yer alan yapının inşa tarihi belli değildir. Bir dönem İl Kültür ve Turizm Müdürlüğü Hizmet Binası olarak kullanılan bina, 2013 yılında Eskişehir'in Türk Dünyası Kültür Başkenti seçilmesinden sonra yapı Türk Dünyası Vakfı Genel Merkezi olarak kullanılmaya başlanmıştır.

Konak, geleneksel Türk konut mimarisi özelliklerini barındırmaktadır. İki katlı yapının üstü Marsilya tipi kiremitlerle örtülüdür. Zemin ve birinci katında dikdörtgen pencerelerin olduğu konağın birinci katında cumba mevcuttur ve pencerelerinin üstü kemerlidir. Yapı günümüzde sıvalı ve turkuaz badanalıdır. Duvar örgü sistemi bilinmemektedir, yapının yığma şekilde inşa edildiği düşünülmektedir.

Yapının girişinde iki adet ayak bulunmaktadır. Ayakların oturduğu kaideleri ters çevrilmiş ve zemine gömülü vaziyette mermerden iki adet ion-impot sütun başlığı oluşturmaktadır (Kat. No.: 35-36). Ayrıca vakfın otoparkında bir adet Roma Dönemi'ne ait Phrygia'ya özgü kapı tipli, çifte ait mezar steli (Kat. No.: 65) ile düzgün yontulmuş fakat bezemesiz bir adet mermer levha da bulunmaktadır (Kat. No.: 12). Mezar steli, Geç Osmanlı Dönemi'nde yapılan çeşmenin ayna taşı olarak kullanılmıştır. Çeşme günümüzde çalışmamaktadır.

2.11. Çeşmeler

Tarihi Odunpazarı bölgesinde ve ilçe genelinde devşirme malzemelerin görüldüğü çeşmelerin sayısı altı olarak saptanmıştır. Bunlar; Geç Osmanlı Dönemi Çeşmesi (Kat. No.: 12-65), Şeyh Edebalı Türbesi Çeşmesi (Kat. No.: 63), Hacı Hasan Ağa Camisi Çeşmesi (Kat. No.: 16-37), Alanönü Mahalle Çeşmesi (Kat. No.: 42), Sarı Sungur Çeşmesi (Kat. No.: 29) ve Yüce Zafer Sokağı Çeşmesi'dir (Kat. No.: 11-30).

Odunpazarı'ndaki çeşme kuruluşlarında devşirme malzeme kullanımına sıklıkla, çeşmelerin aynalarında ve haznelerinde rastlanılmaktadır. Bu kullanılan malzeme gruplarını çifte sütunceler, levhalar, adak ve mezar stelleri oluşturmaktadır.

2.11.1. Geç Osmanlı Dönemi Çeşmesi

Odunpazarı ilçesinde bulunan Türk Dünyası Vakfı Genel Merkezliği binasının otoparkında yer alan çeşmedir. Eskişehir Kültür Varlıklarını Koruma Koruma Bölge Kurulu Müdürlüğü'nden edinilen anıt fişinde çeşmenin Geç Osmanlı Dönemi'nde inşa edildiği belirtilmiştir.

Kareye yakın planlı çeşmenin dört cephesi vardır. Kuzeye bakan ön cephesi Phrygia kapı tipi mezar steli kullanılarak inşa edilmiştir (Kat. No.: 65). Çeşmenin batı cephesinde ise çeşme aynası olarak kullanılmış olan süslemesiz, kenarları ince yivli bir diğer mermer levha daha mevcuttur (Kat. No.: 12). Çeşmenin, mevcut izlerinden bir dönem var olduğu düşünülen kubbeli üst örtüsü günümüze ulaşamamıştır. Duvar örgüsünü tuğla ve harca katılmış olan agrega seramik parçaları oluşturmaktadır. Çöken üst örtüden içini görebilmek mümkündür ve içerisinde pişmiş topraktan künk olduğu görülebilmektedir. Günümüzde çeşmenin içinden ağaç yeşermiştir. Ayrıca mermer stelin iki yanında birer adet sabunluk nişleri ve önünde yalağı bulunmaktadır. Boya

kalıntılarından anlaşıldığı kadarıyla bir dönem peygamber çiçeği mavisine boyalı olduğu ve şerit şeklinde siyah kalem işlerinin var olduğu tahmin edilmektedir.

2.11.2. Şeyh Edebalı Türbesi Çeşmesi

Odunpazarı Mezarlığı içerisindeki Şeyh Edebalı Türbesi'nin avlusunda kuzey cephede bulunan çeşmedir. Tuğladan inşa edilmiş çeşmede bir adet lüle bulunmaktadır. Çeşme yapılırken haznesinde bir adet kırık ve eksik şekilde Zeus Bronton'a adanmış stel kullanılmıştır (Kat. No.: 63). Çeşmenin suyu akmadığı için günümüzde kullanılmamaktadır.

2.11.3. Hacı Hasan Ağa Camisi Çeşmesi

Eskişehir, Odunpazarı ilçesinde Alanönü Mahallesi'nde Hacı Hasan Ağa Sokak'ta bulunan Hacı Hasan Ağa Cami'nin batı cephesinde ve sokak üzerinde yer almaktadır. Caminin avlu duvarına bitişik olan çeşmede Erken Bizans Dönemi'ne ait ion-impot sütun başlığı içerisi oyularak çeşme teknesine dönüştürülmüştür (Kat. No.: 37).

Caminin avlusunda abdestlik mevcuttur. 2011 yılında yaptırıldığı bilinen çeşmenin sokak üzerinde bulunmasından dolayı camiye ait olduğu kesin olmamakla beraber çalışmada isimlendirilirken camiye ait olduğu varsayılmıştır. Suyu akmakta ve aktif olarak kullanılmaktadır.

2.11.4. Alanönü Mahalle Çeşmesi

Eskişehir, Odunpazarı ilçesinde Alanönü Mahallesi'nde Akoğlan Sokak ile Çeşme Sokak'ın kesişiminde yer alan çeşme dikdörtgen bir plan şemasında inşa edilmiştir. Çeşme, düzgün kesme taş kullanılarak örülmüştür. Çeşme aynası derin bir niş içerisinde ve üzeri yuvarlak kemerlidir. Kemer aynası içerisinde Osmanlı Türkçesi ile yazılı dört satırlık kitabesi³⁸ ve aşağıda kalan kısmında ise dört adet kare zıvananın bulunduğu altar tablası yer almaktadır (Kat. No.: 42). Kitabesinin malzemesi beyaz renkli Dokimeion mermeridir. Kemerli çeşme aynasının iki yanında profilli destek elemanları, alt kısımda ise çeşmenin yalağı mevcuttur. Altar tablasının ortasına açılan delikten lüle çıkmaktadır. Çeşmenin üst kısmında kireç taşından basit bir korniş bulunmaktadır.

³⁸ Yüzeyindeki aşınmadan dolayı kitabesi okunamamıştır, yapım / onarım tarihi, banı ve usta isimleri bilinmemektedir.

Çeşmenin bir dönem bej ya da beyaz boyalı olduğu ve sonradan içerisine yazılan yazının kaba bir işçilikle silindiği izlerden anlaşılmaktadır. Çeşme, günümüzde kaldırımın bittiği nokta ve bir evin bahçe duvarına bitişik şekildedir ve suyu kurutulmuştur.

2.11.5. Sarı Sungur Çeşmesi

Eskişehir, Odunpazarı ilçesinde Akcami Mahallesi'nde Çalıklar Sokak'ta 35 kapı numaralı evin kuzey duvarına bitişiktir. 19. yüzyıl sonu veya 20. yüzyıl başlarına tarihlenen çeşme dikdörtgen bir plana sahiptir (Altınsapan ve Gerengi, 2017, s. 5). Yan yana iki ayrı çeşmeden oluşmaktadır. Yuvarlak kemerli olan bu çeşmelerin üzerinde toplamda üç adet musluk deliği yer almaktadır. Her iki çeşme de yuvarlak kemerli ve tuğla örgülüdür. Doğuda yer alan bölümde bir adet sabunluk nişi bulunmaktadır. Doğudaki çeşmede iki adet sütun, batıdaki çeşmede ise bir adet yatay vaziyette yerleştirilmiş ve daha önceden bir pencerede kullanıldığı tahmin edilen çifte sütun yer almaktadır (Kat. No.: 29). İnşa kitabesi bulunmamaktadır ve yakın zamana kadar suyu aktığı bilinen çeşme günümüzde kurutulmuştur.

2.11.6. Yüce Zafer Sokağı Çeşmesi

Eskişehir, Odunpazarı ilçesine bağlı Orta Mahallesi sınırları içerisinde Emin Hoca Sokak ile Yüce Zafer Sokağı'nın kesişimindedir. Bir evin beden duvarına bitişik nizamda inşa edilmiştir. Kitabesi bulunmadığından dolayı usta, bani isimleri ve yapım / onarım tarihi bilinmemektedir. Sokak kotundan yaklaşık 1,5 m aşağıda, geniş bir alana konuşlandırılmış iki çeşmeden ibarettir. Çeşmelerden birinden çifte sütun, diğerinde ise levha kullanılmıştır. Malzemeleri her iki çeşmenin de mermerdir. Çifte sütunceli çeşmenin etrafı tuğla örülü ve üzeri yuvarlak kemerlidir. Önünde bir kurna ve kuzeyinde de yalağı mevcuttur. Her iki çeşmede de lüle bulunmamaktadır. Boru yardımıyla günün her saati su akışı sağlanmaktadır. Levha kullanılarak basit şekilde inşa edilen çeşme günümüzde çalışmamaktadır. Önünde bir adet kurnası mevcuttur.

ÜÇÜNCÜ BÖLÜM

MİMARİDE DEVŞİRME MALZEME (SPOLIA) KULLANIMI

Mimaride yeniden kullanım veya mimari devşirme (malzeme) terimlerinin karşılığı olarak kullanılan *spolia* sözcüğünün, bir terim olarak arkeoloji, sanat tarihi ya da benzer disiplinlerde güncel kullanımının Roma Dönemi'ndeki karşılığı ile ilişkisinin kısmen örtüştüğü söylenebilmektedir. Latince *spolium* kelimesinden türetilmiş ve bir hayvanın yüzülmüş derisi ve daha genel anlamıyla savaş ganimeti anlamına taşıyan *spolia* kelimesi modern olarak bir binadan alınan ve yeniden kullanılan parçaları ifade etmektedir (Brenk, 1987, s. 103). Yapı malzemeleri, mimari plastik öğeler ve sanat eserlerini niteleyen terim *spolia in se*, fikrî ve görsel kullanım açısından niteleyen terim ise *spolia in re*'dir (Uyyterhoeven, 2018, s. 27).

Mimaride devşirme malzeme ile ilgili en erken tarihli yazılı kaynak Vitruvius'un Mimarlık Üzerine On Kitap (Lat. *De Architectura*) isimli eseridir. Vitruvius, 4. kitabının üçüncü bölümünün birinci pasajında şu ifadeleri dile getirmektedir;

“Bazı eski mimarlar tapınakların Dor düzeninde yapılmaması gerektiğini, çünkü bu düzenin orantı mantığının kusurlu ve ahenksiz kurulduğunu ileri sürdü. Arkesios böyle düşündü mesela, Pytheos da, hatta Hermogenes bile. Aslında Hermogenes bir Dor tapınağı inşa etmek üzere mermer bir blok temin etmişti, ama fikrini değiştirip elindeki malzemeyle tanrı Liber'e İyon düzeni bir tapınak dikti; Dor tapınağı güzel görünmeyeceğinden, düzeninin ve biçiminin saygın bir ifade uyandırmayacağından değil tabii, inşası sırasında üçüzyivlerin ve kornişlerin alt yüzlerindeki panellerin (lacunaria) yerleşiminin sıkıntılı ve zahmetli oluşundan.” (Vitruvius, 2019, s. 151), (Bingöl, 2019, s. 275).

Mimaride doğrudan veya değiştirilerek kullanımlar olmak üzere farklı devşirme malzeme kullanımları mevcuttur. (Bingöl, 2019, s. 273). Mimaride devşirme malzeme kullanım amacını ideolojik, somut beğeni, ekonomik ve askeri ihtiyaçlar olarak gruplandırmak doğru olacaktır. Roma İmparatorluk yapılarında, Yunanistan anakarasında ve Anadolu'da da durum benzer nitelikleri barındırmaktadır. Devşirme malzeme kullanımı, özgün işlevini devam ettirebildiği gibi ihtiyaçlar doğrultusunda aslından farklı işlev de üstlenebilmektedir ve kaçınıcı kullanımları olduğunu saptamak çoğu zaman

mümkün olmamaktadır. Aynı kültürün ürünü olup işlevini kaybetmiş, eskimiş bir yapıdan alınarak başka bir yapıda yeniden kullanılabilir. Özgün işlevlerini sürdürebilmekte veya farklı, yeni bir işlev de kazandırılabilir (Şaman-Doğan ve Yazar, 2007, s. 210).

Roma Dönemi'nde devşirme malzeme kullanımı I. Constantinus (MS 272-337) döneminde yaygınlaşmıştır. (Brenk, 1987, s. 103). Bu dönemde bu tür malzemelerin kullanıldığı en önemli üç yapısını Brenk, Constantinus Takı (İt.: Arco di Constantino), Lateran Kilisesi ve San Pietro Bazilikası olarak belirtmektedir (Brenk, 1987, s. 104).

Bizans mimarisinde devşirme malzeme kullanımıyla ilgili akla gelen ilk örneklerden birisi de Mısır, Karnak'ta firavun III. Thutmosis tarafından yaptırılan obeliskin yerinden sökülerek Constantinus (Gr. Κωνσταντίνος) tarafından İstanbul'a getirilmesi ve sonra I. Theodosius (Gr. Θεοδοσίος) tarafından hipodromun *spinasına* diktirilmesidir. Obelisk burada devşirme olarak kullanımında anıt özelliğini yitirmemiş, sadece ifade ettiği anlamı zafer olarak değişmiştir. Yanı sıra İstanbul'da özellikle de Theodosius Surları'nda yer yer görülen devşirme malzemelerin varlığı da deprem veya savaş sonrasında mukavemeti kısmen azalmış olabilecek duvarlarda kentin savunma zafiyetini olası bir savaş veya savunma öncesinde biraz olsa da azaltmak ve beklenmedik saldırılara karşı hazırlıksız yakalanmamak adına kısa zamanda kusurları örtmek düzeyinde önem arz etmektedir³⁹. Ioannes Kinnamos (Gr. Ἰωάννης Κίνναμος), Macarlar'a karşı kazanılan zaferin ardından İmp. Manuel'in (Gr. Μανουήλ Α' ο Κομνηνός) başkent surlarının onarımında görev aldığından bahsetmektedir. Fakat konuya kısaca değinmiş olduğundan dolayı onarımın nasıl geliştiğini bizlere aktarmamakta, savaş sonrasındaki başlıca sorunun su sorunu olduğuna vurgu yapmaktadır (Kinnamos, 2001, s. 196). Miletoslu Hesykios (Gr. Ἡσύχιος ὁ Μιλήσιος) (MS 6. yüzyıl) ise Byzantion (Gr. Βυζάντιον) bahsederken Makedon kralı Philippos'un (Gr. Φίλιππος) gerçekleştirdiği kuşatma sırasında surlarda açılan gediklerin Bizans'ın komutanı Leo (Gr. Λέω) tarafından mezar stelleri ile kapatılmış olduğunu belirtmektedir (Hammer, 2011, s.44). Kamusal

³⁹ İstanbul surlarında kullanılan devşirme malzemeler hk. kaleme alınan çevrimiçi makale için bk.: Merve Özkılıç, "Surlardaki Devşirme Malzeme ve Bezeme Üzerine Kısa Bir Değerlendirme", İstanbul: GABAM., <https://istanbulsurlari.ku.edu.tr/tr/essay/79/surlardaki-devsirme-malzeme-ve-bezeme-uzerine-kisa-bir-degerlendirme> (Erişim Tarihi: 12.03.2023)., İstanbul surlarıyla ilgili yazılmış diğer makalelerin külliyatına ve proje hk. bilgi almak için bk.: <https://istanbulsurlari.ku.edu.tr/tr/page/essays> (Erişim Tarihi: 12.03.2023). ve <https://istanbulsurlari.ku.edu.tr/tr/page/about> (Erişim Tarihi: 12.03.2023).

olan veya olmayan farklı türdeki kamu yapılarında farklı amaçlara hizmet eden ikinci kullanım örneklerine rastlanmaktadır. Bu amaçlar ekonomik sebeplerin haricinde doğrudan statige yönelik kullanımlar olabildiği gibi estetik beğeni gayesinde de kullanılmışlardır. Ayrıca Orta ve Geç Dönem Bizans sarnıçlarında Geç Antik Çağ'a ait mimari öğelere rastlanmaktadır (Altuğ, 2022, ss. 197-213).

Bizans'taki devşirme malzeme kullanımı ile ilgili Kinney, Bloom'un görüşlerine katılarak "*inşaatçının, kaygılı gelenekleri olan, yumuşak Bizans'ın geçmişe dönük olan derin özleminden kaynaklı*" olduğunu vurgulamaktadır (Kinney, 2001, s. 149), (Bloom, 1975). Burada yumuşak benzetmesinden kasıt artık eski gücünde olmayan imparatorluğun öz değerlerine olan bir göndermedir.

S. G. Küskü'ye göre devşirme malzeme, münferit bir inşa malzemesi olarak kullanılmayıp, inşa süresince beden duvarları içerisine sindirilmiş bir malzeme çeşidi olarak tanımlanmıştır (Küskü, 2014, s. 220). Fakat devşirme malzeme kullanılırken her zaman sindirilme söz konusu olmamaktadır. Özellikle Türk Dönemi yapılarında sıkça karşılaştığımız örnekler bakılacak olursa Osmanlı Beyliği mimarisinin Anadolu Selçuklu mimari geleneğiyle oluştuğunu söyleyebilmek mümkün olmaktadır. Osmanlı Beyliği mimarisinde, devşirme malzeme kullanımı oldukça açık bir şekilde olabilmektedir. Bunun nedenlerini incelediğimizde ise beyliğin yeni kurulmuş olmasından dolayı olan ekonomik kaygıların varlığı, coğrafyanın olası antik kentlere yakınlığı ve dine karşı bakış açısı gibi nedenler akla gelmektedir. Özellikle Klasik Osmanlı Dönemi'nde ve sonrasında İslâm dininin sancağını eline alan devletin mimarisinde bu malzeme kullanımına yönelik göz önüdelik azalmaktadır.

Bir sütun gövdesinin ya da bir heykelin bir sur duvarında kullanılması, olası bir savaşın öncesinde zamanın verimli değerlendirilmesine ve ekonomik alt sebeplere dayanmaktadır. Süleymaniye Camisi'nin cümle kapısının önündeki Bizans İmparatorluğu'ndan arta kalan kırmızı porfir lahdin üzerindeki haç kabartmasının kazınarak yerleştirilmesi caminin kutsiyetine ve kurulan yeni imparatorluğun gücünü Avrupalı milletlere nüksettirmek istemesi olarak düşünülebilmektedir. Bazen de bu durumun aksine var olan hazır malzemenin estetik değerini ön plana çıkartarak süsleme gayesiyle yapılarda kullanarak ikinci kullanımı da mevcut durumda görülmektedir.

Osmanlı mimarisinde devşirme malzemenin kullanımını Ousterhout “melez” bir mimari anlayışa bağlamakta ve “*Osmanlı ile Bizans örtüşmesi mimarlığı*” olarak sentez bir ekolün olduğunu açıklamaktadır (Ousterhout, 1995, 48-62), (Kiprovska, 2018, s. 56). Çağaptay ise bu argümanı biraz daha ileri taşıyarak kitle ve görsel yorumlama meselesi ile birleştirmiş ve devşirme malzeme kullanımı hakkında genel kabul gören ifade olan kiliselerin fetih ve tahakküm anıtları olarak fetih sonrası camiye dönüştürülen yapılar eksenindeki “*muzafferiyetçi el koyma*” paradigması karşılığını dile getirmiştir (Çağaptay, 2011, ss. 45-69), (Kiprovska, 2018, s. 56).

Bakırer, devşirme malzeme kullanımını neden ve sonuç destekli olarak üç alt başlık altında ele almıştır. İlk olarak devşirme malzeme kullanımını hızla artan imar faaliyetleriyle bağdaştırarak artan yapılaşma ihtiyacının yakın çevrede bulunan, daha önce işlenmiş ve hazır olan yapı malzemelerinden yararlanılması olarak düşünmektedir. İkinci başlıkta üstünlük alameti ile doğrudan savaş ganimeti yorumu izlemekte, üçüncü ve son olarak da estetik beğeni yorumunu yapmaktadır (Bakırer, 2009, s. 92).

Anadolu Selçuklu Devleti’nde, devşirme malzemenin teminine yönelik net bir bilgi yoktur. (Şaman-Doğan ve Yazar, 2007 s. 211). Osmanlı Devleti’nde ise devşirme malzeme kullanımının devlet tarafından aldığı karar ve talimatlar doğrultusunda sistematik bir şekilde yapılarda uygulandığı bilinmektedir. Malzemelerin Süleymaniye Cami’nin inşası sırasında Mısır’dan Baalbek ve çeşitli kentlerden İstanbul’a getirilen sütunların lojistiği ve sonraki dönemlerde kullanımları bunu destekler niteliktedir (Tanyeli ve Tanyeli, 1989, s. 28). Osmanlı Dönemi’nde yapılan minyatürler ve gravürlerden görülen İstanbul’daki hipodromun *spinasi* üzerinde *in situ* anıtların 18. yüzyılda yerlerinde olmamaları başka yapıların imar ve inşaa faaliyetlerinde hipodromun adeta bir malzeme deposu olarak kullanıldığı fikrini ortaya koymaktadır (Tanyeli ve Tanyeli, 1989, s. 28). Bir diğer görüş de Bizans İmparatorluğu’ndan arta kalan anıtların muhtemelen Eski Saray içerisinde depolanıp muhafaza edildiğine yöneliktir. Uğur ve Gülsün Tanyeli, bu konuda tek bir depolama yerinden ziyade, malzemelerin birden çok alanda muhafaza edildiğini, inşaat alanında bırakılıp sonra ihtiyaç olduğu takdirde yeni yapılara taşındığı görüşünü öne sürmüşlerdir (Tanyeli ve Tanyeli, 1989, s. 28). Uğur ve Gülsün Tanyeli, bu görüşlerini Edirne Selimiye ve İstanbul Süleymaniye Cami’lerinin avlularının dışında bulunan sütunlara dayandırmaktadır (Tanyeli ve Tanyeli, 1989, s. 28). Günümüzde Eskişehir’de Kurşunlu Külliyesi’nin avlusundaki iki kaide, Müftü Camisi’nin avlusundaki bir kaide,

bir impost, iki mortar ve Seyitgazi ilçesindeki Seyyit Battal Gazi Külliyesi'nin avlusundaki çok sayıda Antik Çağ ve Bizans Dönemlerine ait mimari taş eser bulunmasından yola çıkarak aynı teorinin Eskişehir ve çevresi için de geçerli olduğu öne sürülebilir. Ancak bahsedilen parçaların yapıların inşaatlarının tamamlandığı dönemden bugüne kadar burada olduklarına dair herhangi bir kanıt bulmak olanaksızdır. Yakın çevreden getirilip, tarihi yapıların avlularında bir tür koruma altına alınmış olmaları daha olasıdır.

Osmanlı Devleti'nde, özellikle İstanbul'un fethinin ardından başkentte yeniden imar faaliyetlerinde hızlı bir süreç başlamıştır (Bilban-Yalçın, 2015, ss. 307-324). Kritovulos, yazmış olduğu kronikte Fatih Sultan Mehmed'in bizzat şehrin imar ve iskânıyla ilgilendiğini, şehirde gösterişli binalar inşa edilmesini emrettiğini ve inşaatlara nezaret ettiğini aktarmaktadır (Kritovulos, 2021, s. 157-167). Kritovulos ayrıca Fatih'in, varlıklı, makam sahibi ve imtiyazlı şahısları yanına çağırarak kent içerisinde diledikleri yerlere yerleşip gösterişli konutlar yapabileceklerini müjdeleyerek hamamlar, hanlar, çarşılar ve dükkânlar inşa etmelerini emretmiştir (Kritovulos, 2021, s. 157). Ayrıca kentin merkezinde, en gösterişli ve yüksek yerine, daha önceden yapılmış olanlarla boy ölçüşebilecek dinî bir yapı⁴⁰ yaptırmıştır (Kritovulos, 2021, s. 158). Bu amaç doğrultusunda değerli taşların ve mermerlerin, güzel ve ince sütunların, çok miktarda demir, bakır ve kurşun ile gerekli olabilecek her türden en kaliteli malzemenin hazırlanmasını emretmiştir (Kritovulos, 2021, s. 158). Devrin şartları ve kısa sürede imar faaliyetlerinin arttığı göz önüne alındığında, bahsi geçen malzemelerin bir Bizans yapısından, olasılıkla büyük kısmının külliyenin yerindeki Havariyyun Kilisesi'nden sağlanmış olduğu kuvvetle muhtemel görünmektedir.

Son olarak 20 Mayıs ile 26 Kasım 2023 tarihleri arasında gerçekleşen Venedik Bienali 18. Uluslararası Mimarlık Sergisi'nin (İt.: *La Biennale di Venezia 18. Mostra Internazionale di Architettura Partecipazioni Nazionali*) Türkiye Pavyonu'nda Hayalet Hikâyeleri: Mimarlığın Çuval Teorisi'nde de devşirme malzeme kullanımı kendisine yer bulmuş, kısaca strüktürel anlamda açıklanmak ve farkındalık geliştirmek istenmiştir (Bayrak ve Göktaş, 2023, s. 23-24).

⁴⁰ Kritovulos'un burada bahsettiği yapı Fâtiş Camisi ve Külliyesi'dir. Fâtiş Cami Külliyesi için bk.: Unan, 2003.

3.1. Eskişehir’de Devşirme Malzeme Kullanımı

Eskişehir ve ilçelerinde birçok yapıda tespit edilen bu ikinci kullanımların dinî mimaride yoğunlaştığı fark edilmektedir. Odunpazarı’ndaki Kurşunlu Külliyesi’nde yer alan Eskişehir Mevlevîhânesi’nde (Matbâh-ı Şerif) ve Fütüvvet Teşkilatlanmasıyla ilişkilendirilen zatların türbelerinde (Şeyh Şehâbeddin Sühreverdî) devşirme malzeme sayısı artmaktadır. İlçelerde ise durum değişmemekte fakat bu sefer farklı olarak Alevî ve Bektaşî tekke ve dergâhlarında devşirme malzeme kullanımının yoğunlaştığı görülmektedir. Özellikle Seyitgazi’deki Seyyit Battal Gazi Külliyesi’nde yer alan bu mimari plastik öğelerin bazılarında haç işaretlerinin kazınmadığı dikkat çekmektedir. Bektaşîlerin İslâmî inanışlarının ve uyguladıkları ibadet şekillerinin Sünnî İslâm ile örtüşmeyen noktalarının oluşu, Hristiyanlık ile özdeşleşen sembollerin varlıklarını sürdürmelerinde bir engel görmemeleri de Bektaşî öğretilerinin hümanizmi temel almasından kaynaklı olabileceği şeklinde yorumlanabilmektedir.

1909 ve 1911 senelerinde külliyezi ziyaret eden ve üç hafta konaklayan Menzel, caminin ve minaresinin dervişler tarafından kullanılmadığını, ezanın da sadece cumartesi günleri okunduğunu belirtmektedir (Menzel, 1925, s. 315). Menzel ayrıca, bu minare ve caminin tümünün “*Ortodoks İslâm’ın daveti için bir konsesyon*” olduğundan bahsederek ezanın her cumartesi günü avluda bulunan büyük bir taşın üzerinde derviş tarafından okunduğunu, Cuma ibadetlerinin ezansız bir şekilde yerine getirildiğini ve caminin hariminde bulunan rahlenin üzerinde Kur’ân-ı Kerîm bulunmadığını, sembolik olarak orada yer aldığını dile getirmektedir (Menzel, 1925, s. 206). Günümüzde külliyenin avlusunda yer alan iki adet ambon platformunun Menzel’in bahsettiği, üzerinde dervişin ezan okuduğu taşlar olması olasılıklar dâhilindedir. Menzel, caminin yüz basamaklı bir minaresinin bulunduğundan, fakat uzun süre kullanılmadığı için harap ve iş göremez halde olduğundan bahsetmektedir (Menzel, 1925, s. 206). Bektaşî tarikatında, Sünnî İslâm’dan farklı olarak ibadetin camide yapılmadığından, caminin ve minarenin diğer mezhep inananlarına hoş görünme çabasıyla inşa edildiği akla gelmektedir (Say, 2013, s. 109).

Külliye’nin girişindeki ikinci kitabede “*En kötü trajedi zaman kaybıdır. Eflatun.*” yazısı Bektaşî sufizminin şekillenmesindeki Neo-Platonist düşüncenin önemini göstermektedir (Say, 2013, s. 109). Temelleri MS 3. yüzyılda İskenderiye’de felsefe

eđitimi almaya bařlayan dűřünür Plotinos (Gr. Πλωτίνος) tarafından atılan Neo-Platonizm felsefesi, Platon (Gr. Πλάτων) ile Aristoteles'in (Gr. Αριστοτέλης) öđretilerini, temelde mistik ve dinî birtakım dűřüncelerle sentezleyen eklektik bir felsefi görűřtür (Cevizci, 1999, s. 929). O. Höffe, bu akımın zamanla Hristiyanlık felsefesi, Geç Antik Çađ'ın tüm teolojisini, Yahudi ve İslâm felsefelerini de etkilediđi görűřünü ileri sürműřtür (Höffe, 2008, s. 77-78). İslâm tasavvufunda insanın tanrı arayışına yönelik alt dűřüncelerinin řekillenmesinde Bektâřilik ve Mevlevîlik gibi sufizm akımlarının da belirgin etkilerinden söz etmek mümkündür. Bir dönemde popüler olan fikirlerin, aynı dönemin farklı uygarlıklarında etki bulması ve mimarilerinde yansımalarını bulmak olađandır. Bu da bu alıřmanın ana malzemesini oluřturan bezemeli paraların sıklıkla dinî ve tasavvufî mekânlarda yođunluk göstermesinin, inan temelinin üzerinde yükselen görűřlerin maddiyat ve maneviyatını arařtırılmasını gerektirmiřtir.

Kűlliye'nin genelinde kullanılan devřirme malzemelerin kűllyenin ilk inřasında mı yoksa sonraki onarımlar sırasında mı yerleřtirilmiř olabileceđini günümüzde kesin olarak belirlemek zordur. Buna rađmen kűllyede bulunan vaftiz kurnalarının yaz aylarında derviřlerin sođuk su ihtiyalarını giderebilmeleri için kullanıldıklarına dair yorumlar mevcuttur (Altınsapan, 1990, s. 50). Wulzinger ise, doktora alıřması sırasında rastladıđı eski yapı izlerinin 1416 yılında gerekleřmiř olan derviř isyanında yıkılan yapılar olabileceđini belirtmektedir. Ayrıca Wulzinger'e göre kűllyedeki Ümműhan Hatun Medresesi'nin yapımında kullanılan mezar stellerinin ve mimari elemanların hibir deđiřikliđe uđratılmadan "merhametsizce" kullanılması yapının bir kiliseden dönüřtüđünün büyük bir kanıtıdır. Wulzinger, yapının giriř kapısının orijinali ile deđiřtirildiđini ve kullanılan tařların yakınlardaki bir nekropolden getirildiđini de belirtmiřtir (Wulzinger, 1913, s. 10-11).

Seyyid Battal Gazi Kűllyesi'nin konumu için Ramsay, eski bir Bizans mabedinin üzerine inřa edildiđini, Radet, ise kűllyedeki caminin bir Hristiyan katedrali olduđunu ileri sürműřlerdir (Hasluck, 2012, s. 103). Radet ayrıca Cuinet'nin bahsettiđi Hristiyan kandillerini ve Sir Ch. Wilson'ın da mařrapa olarak nitelendirdiđi levazımatın Acem-Bizans iřleri olduđu ifade etmiřtir. Radet ile alıřmalarını beraber sürdüren Ouvre ise delil yetersizliđinden konuya daha ekingen yaklařmaktadır. Kenti ziyaret eden seyyahlardan bazıları ise caminin Hristiyan mabedinden dönüřtürölmű olduđu fikrini reddetmektedirler (Hasluck, 2012, s. 103).

Kültürler arasındaki bu benzerliğe bakıldığında Battal Gazi'nin halk arasındaki hikayesini de göz ardı etmemek gerekmektedir. Söz konusu bu rivayetin, Bizans'taki Digenis Akritas (Gr. Διγενής Ἀκρίτας) Destanı⁴¹ ile arasındaki benzerlikleri dikkat çekicidir (Hasluck, 2012, s. 104). Rivayetlere göre Battal Gazi'nin ve Digenis Akritas'ında aynı yüzyılda yaşamlarını sürmüş olmaları ve her iki destanın ana konusunu da Arap-Bizans savaşlarını anlatması bizlere bu benzerlikleri anlatmaktadır. Battal Gazi Destanı'nda da yerli kültürde folklorik yüceltmenin varlığını kabul edersek bir üstün görmelik ile bağdaştırabilmemiz mümkün olmaktadır. Bu da bizlere devşirme malzeme kullanımının, atfedildiği şahsın makamını onurlandırmak amacıyla algılanabileceğinin ihtimalini doğurmaktadır.

Mevlevî ve Bektaşî dergâh ve tekkelerinin bu kadar sık devşirme malzeme kullanımıyla ilgili olarak bu tür dinî organizasyonların faaliyetlerinde devlet desteğinin az oluşu veya hiç olmayışı düşünülmektedir. Kuruluşları sırasında ihtiyaç duyulan yapı malzemesini sıfırdan işlemek yerine var olan hazır işlenmiş malzemeyi kolaylıkla tercih edebilmelerinin etkili olduğu düşüncesi de göz ardı edilmemelidir.

Yürekli, Seyyit Battal Gazi Külliyesi'nin 5. yüzyıl ortalarında bir Bizans manastırının yakınına veya arazisinin üzerine yapıldığından ve bu sayede devşirme malzemeye doğrudan olan yakınlığından bahsetmektedir (Yürekli, 2012, s.79-80). Ayrıca külliyenin bânisi olan Mihaloğulları Beyliği'nin kurucu ve hamilerinin gazilik kimliklerinin oluşu da bu derecede belirgin bir devşirme malzeme kullanımında etkili olduğu düşünülmektedir. Yürekli'nin konu hakkındaki;

“Devşirme malzemelerin sergilenmesi, Battalname'de ve erken dönem Osmanlı fetihlerinin ilk hikayelerinde tekrarlanan bir temaya, yani kilise ve manastırların yıkılıp yerlerine cami ve medreselerin yapılması temasına yapılan bir gönderme gibidir.” göz ardı edilmemelidir (Yürekli, 2012, s. 140).

Bu görüş de bizlere fetih, aidiyet ve var olan yeni düzenin temsili gibi kavramların mimaride devşirme malzeme kullanımına olan doğrudan etkisini ifade etmektedir.

⁴¹ Digenis Akritas Destanı için bkz.: (Mavrogordato, J., 1970)

DÖRDÜNCÜ BÖLÜM

KATALOG

Mimari İşlevli Elemanlar

Kat. No.: 1

Adı / Türü: Konsol

Yeri / İşlevi: Paşa Mahallesi, Kurşunlu Külliyesi, Matbâh-ı Şerîf, kuzey revak.

Malzeme: Beyaz mermer.

Ölçüleri: Yüksek kotta olduğundan dolayı alınamamıştır.

Tanım: Ön ve kesitleri görülebilen konsolun ön yüzünde stilize palmet motifi işlenmiştir.

Karşılaştırma Örnekleri: Parman, 2002: lev.: 39, 33a, 33b., Dennert, 1997: lev.: 31, Foto: 173., lev.: 35, Foto: 193., lev.: 45, Foto: 249., lev.: 53, Foto: 297., lev.: 57, Foto: 318., Işık, 2022: lev.: 56, kat. no.: 183, res.: 238.

Tarih Önerisi: MS 9. – 11. yüzyıl.

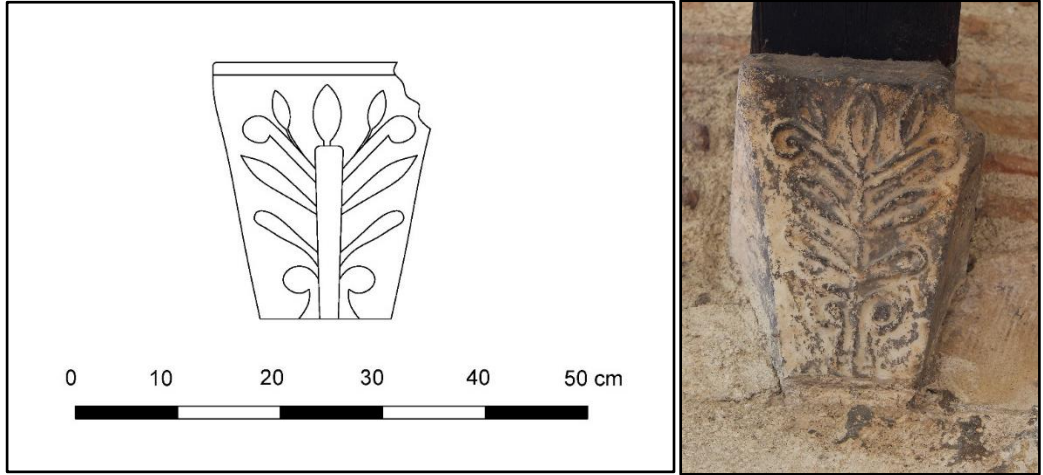

Çiz. 1. Kurşunlu Külliyesi, Matbâh-ı Şerîf'teki konsol.

Res. 1. Kurşunlu Külliyesi, Matbâh-ı Şerîf'teki konsol.

Kat. No.: 2

Adı/Türü: Konsol

Yeri / İşlevi: Paşa Mahallesi, Kurşunlu Külliyesi, Matbâh-ı Şerîf, kuzey revak.

Malzeme: Beyaz mermer.

Ölçüleri: Yüksek kotta olduğundan dolayı ölçüsü alınamamıştır.

Tanım: Ön ve kesitleri görülebilen konsolun ön yüzünde stilize palmet motifi işlenmiştir.

Karşılaştırma Örnekleri: Parman, 2002: lev.: 39, 33a, 33b., Dennert, 1997: lev.: 31, Foto: 173., lev.: 35, Foto: 193., lev.: 45, Foto: 249., lev.: 53, Foto: 297., lev.: 57, Foto: 318., Işık, 2022: lev.: 56, kat. no.: 183, res.: 238.

Tarih Önerisi: MS 9. – 11. yüzyıl.

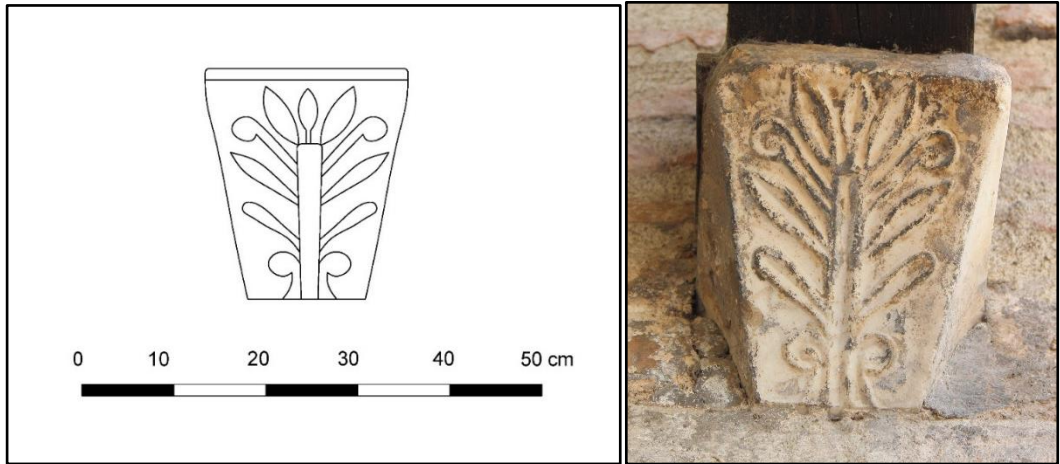

Çiz. 2. Kurşunlu Külliyesi, Matbâh-ı Şerîf'teki konsol.

Res. 2. Kurşunlu Külliyesi, Matbâh-ı Şerîf'teki konsol.

Kat. No.: 3

Adı / Türü: Korniş

Yeri / İşlevi: Arifiye Mahallesi, Alâeddin Camisi'nin, doğu cephesi.

Malzeme: Dokimeion beyaz mermeri.

Ölçüleri: Uz.: 108 cm, Gen.: 13 cm, Der.: 16 cm

Tanım: Silmeli olan parçanın alt yüzü kabaca tıraşlanmıştır. Güney yönündeki ucu "C" şeklini andırmaktadır. Asıl halinde içinin boş olduğu tahmin edilen parçanın içi günümüzde sıva ile doludur. "C" şeklinin bir ucu ince, diğer ucu daha kalın formdadır.

Karşılaştırma Örnekleri:

Tarih Önerisi: MS 9. – 11. yüzyıl.

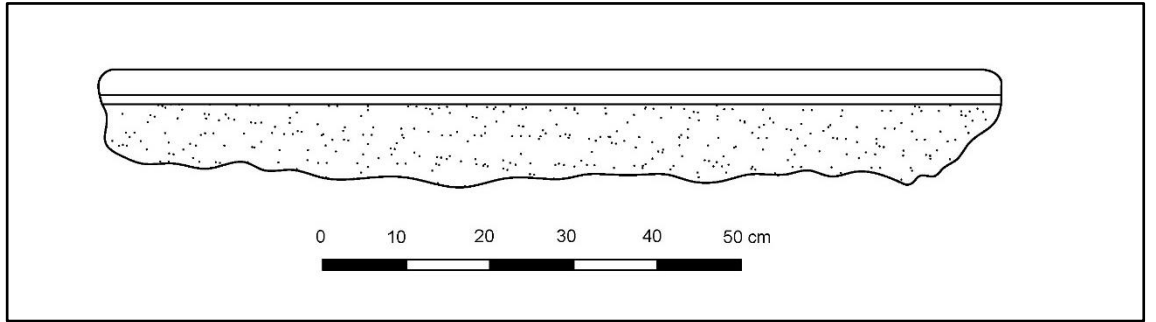

Çiz. 3. Alâeddin Camisi'nin doğu cephesindeki mermer korniş parçası.



Res. 3. Alâeddin Camisi'nin doğu cephesindeki mermer korniş parçası.

Kat. No.: 4

Adı / Türü: Korniş

Yeri / İşlevi: Paşa Mahallesi, Kurşunlu Külliyesi, Matbâh-ı Şerîf, kuzeybatı cephe.

Malzeme: Beyaz mermer.

Ölçüleri: Uz.: 80 cm, Der.: 32 cm, Kal.: 13 cm

Tanım: Üzerinde stilize bitkisel bezemeler yer almaktadır. Batı ucu kırıktır, motifin devamı izlenememektedir.

Karşılaştırma Örnekleri: Alp, 2008: s. 322, res. 2.

Tarih Önerisi: MS 9. – 11. yüzyıl.

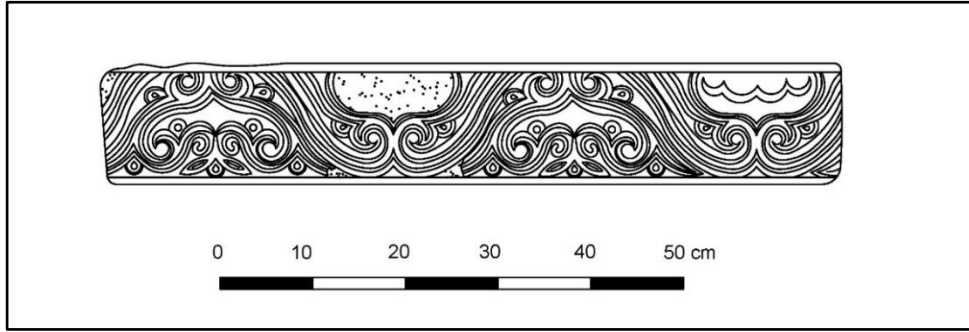

Çiz. 4. Kurşunlu Külliyesi, Matbâh-ı Şerîf'teki stilize bitkisel bezemeli korniş parçası.

Res. 4. Kurşunlu Külliyesi, Matbâh-ı Şerîf'teki stilize bitkisel bezemeli korniş parçası.

Kat. No.: 5

Adı / Türü: Korniş

Yeri / İşlevi: Paşa Mahallesi, Kurşunlu Külliyesi, Matbâh-ı Şerîf, kuzeydoğu cephe.

Malzeme: Beyaz mermer.

Ölçüleri: Uz.: 79 cm, Der.: 34 cm, Kal.: 14 cm

Tanım: Üzerinde gözlük benzeri ikişerli rozet ve her birinin içinde farklı bir rozet motifi vardır. Ters ve düz şekilde süsleme kompozisyonu oluşturulmuştur.

Karşılaştırma Örnekleri: Mimirolu, 2013: s.: 31., Mimirolu, 2015: res.: 421.

Tarih Önerisi: MS 9. – 11. yüzyıl.

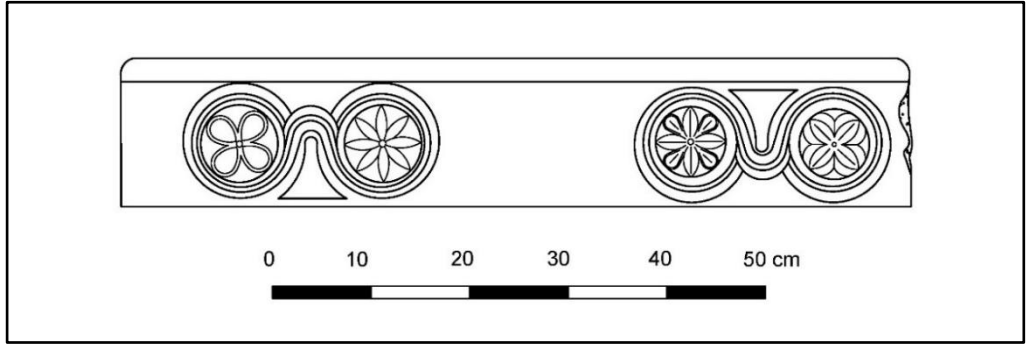

Çiz. 5. Kurşunlu Külliyesi, Matbâh-ı Şerîf'teki madalyon bezemeli korniş parçası.

Res. 5. Kurşunlu Külliyesi, Matbâh-ı Şerîf'teki madalyon bezemeli korniş parçası.

Kat. No.: 6

Adı / Türü: Korniş

Yeri / İşlevi: Dede Mahallesi, Şeyh Şehâbeddin Sühreverdi Türbesi (Salı Tekkesi).

Malzeme: Beyaz mermer.

Ölçüleri: Gen.: 41 cm, Yük.: 11 cm, Der.: 18 cm

Tanım: Kesişen dairelerden oluşan dört yapraklı rozet dizi bezemeye sahiptir. Yüzeyi aşınmış kısmen korunabilmiştir.

Karşılaştırma Örnekleri: Temple, 2013: res. 350, 351, 352., Temple, 2014: fig.: 16, fig. 17, fig. 18. Doğan, 2009: s. 154, res.: 8., Yeşiltaş, 2012: res.: 115, Kat. No.: 115.

Tarihlendirme Önerisi: MS 9. – 11. yüzyıl.

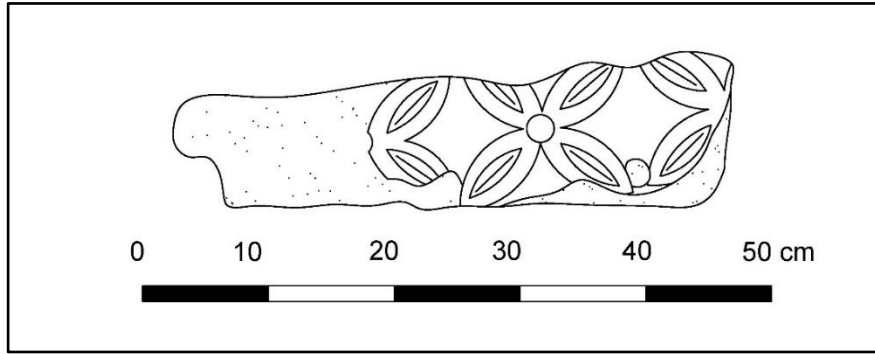

Çiz. 6. Şeyh Şehâbeddin Sühreverdi Türbesi'ndeki bitkisel bezemeli korniş parçası.

Res. 6. Şeyh Şehâbeddin Sühreverdi Türbesi'ndeki bitkisel bezemeli korniş parçası.

Kat. No.: 7

Adı / Türü: Korniş

Yeri / İşlevi: Orta Mahallesi, Tiryaki Hasan Paşa Sokak, No.: 3, Odunpazarı / Eskişehir.

Malzeme: Dokimeion Pavonazzetto Mermeri.

Ölçüleri: Uz.: 118 cm, Gen.: 13 cm, Der.: en geniş kenarda 36 cm, en dar kenarda 15 cm

Tanım: Bir köşkün girişinde basamak olarak kullanılmıştır. Profili, kademeli iki düz düz şerit ve altında daha genişçe içbükey bir bant şeklindedir.

Karşılaştırma Örnekleri:

Tarih Önerisi: MS 4. – 6. yüzyıl.

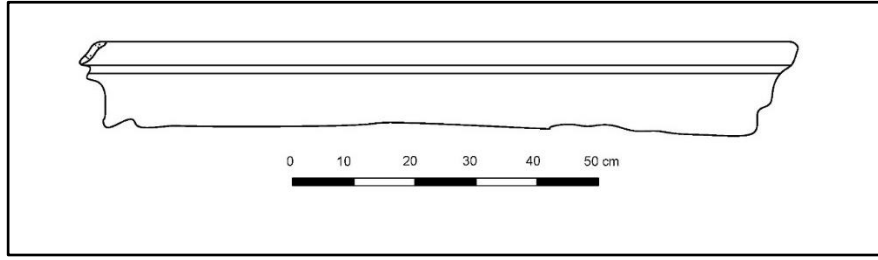

Çiz. 7. Tiryaki Hasan Paşa Sokak'ta merdiven basamağı olarak kullanılan korniş parçası.

Res. 7. Tiryaki Hasan Paşa Sokak'ta merdiven basamağı olarak kullanılan korniş parçası.

Kat. No.: 8

Adı / Türü: Lento

Yeri / İşlevi: Dede Mahallesi, Odunpazarı Mezarlığı, Şeyh Edebali Türbesi.

Malzeme: Beyaz mermer.

Ölçüleri: Uz.: 106 cm, Gen.: 33 cm, Yük.: 18 cm

Tanım: Asma yapraklı ve üzüm salkımlı kapı çerçevesi parçası. Her iki ucundan da kırık ve eksiktir.

Karşılaştırma Örnekleri: Waelkens ve Mitchell, 1987: s. 243, fig.: 8. Süsleme için: MAMA X, 1993: lev. 16, fig.: 153'teki ion-impost başlığın süslemesiyle benzerlik göstermektedir., Çavdar, 2014: Kat. No.: M-1., Kat. No.: M-13., Laflı, 2017: s. 46, res.: 6b.

Tarih Önerisi: MS 9. – 11. yüzyıl.

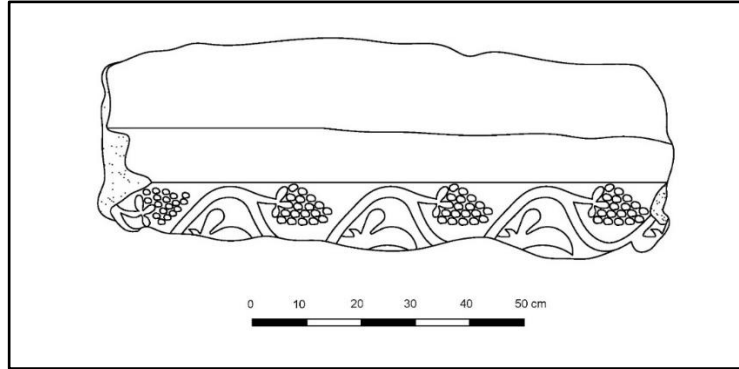

Çiz. 8. Şeyh Edebâli Türbesi'nin haziresindeki asma betimli korniş parçası.

Res. 8. Şeyh Edebâli Türbesi'nin haziresindeki asma betimli korniş parçası.

Kat. No.: 9

Adı / Türü: Levha

Yeri / İşlevi: Dede Mahallesi, Yeşil Efendi Sokak, No.: 15.

Malzeme: Gri mermer.

Ölçüleri: Uz.: 100 cm, Gen.: 45 cm, Kal.: 5 cm

Tanım: Dikdörtgen bir levha üzerinde köşeleri pahlanmış bir dikdörtgen ve içerisinde iç içe iki *rhombus* (eşkenar dörtgen) bezemesi bulunmaktadır.

Karşılaştırma Örnekleri: Temple, 2013: lev.: 41, res.: 441., lev.: 49, res.: 449., Belke, 2020: fig.: 99.

Tarih Önerisi: MS 4. – 6. yüzyıl.

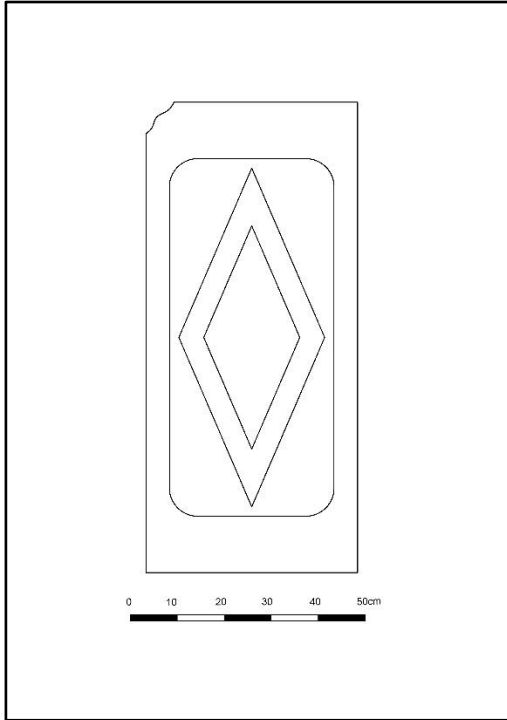

Çiz. 8. Yeşil Efendi Sokak'ta eşik taşı olarak kullanılan rhombus bezemeli levha.

Res. 8. Yeşil Efendi Sokak'ta eşik taşı olarak kullanılan rhombus bezemeli levha.

Kat. No.: 10

Adı / Türü: Levha

Yeri / İşlevi: Alanönü Mahallesi, Kolbaşı Sokak'ta dar bir kaldırım üzerinde iki sokağın kesişiminde dik vaziyette asfalta gömülüdür.

Malzeme: Beyaz mermer.

Ölçüleri: Yük.: 75 cm, Gen.: 43 cm, Kal.: 17 cm

Tanım: Herhangi bir süslemesi bulunmamaktadır. Köşeleri pahlı ve asfalta gömük vaziyettedir.

Karşılaştırma Örnekleri: Molla Gürânî Türbesi'nin haziresinde mezar taşı olarak kullanılan ve Hagia Elenia Kilisesi'nin bahçesindeki bezemesiz levhalar ile benzerlik göstermektedir.

Tarih Önerisi: MS 9. – 11. yüzyıl (?).



Res. 9a. Kolbaşı Sokak'taki levha.

Res. 9b. Kolbaşı Sokak'taki levhanın kesiti.

Kat. No.: 11

Adı / Türü: Levha

Yeri / İşlevi: Dede Mahallesi, Yüce Zafer Sokağı.

Malzeme: Gri mermer.

Ölçüleri: Yük.: 75 cm, Gen.: 60 cm, Kal.: 14 cm

Tanım: Bir dönem çeşme aynası olarak kullanılmıştır. Çeşmesi kurutulmuştur. Üzerin açılmış lüle deliği içerisinde demir boru ve kırmızı boya izleri mevcuttur. Herhangi bir süsleme barındırmamaktadır.

Karşılaştırma Örnekleri:

Dönemi: MS 9. – 11. yüzyıl.



Res. 10a. Yüce Zafer Sokağı'ndaki levha.

Res. 10b. Yüce Zafer Sokağı'ndaki çeşmelerin geniş açı görünümü.

Kat. No.: 12

Adı / Türü: Levha

Yeri / İşlevi: Orta Mahallesi, Şeyh Şemsettin Sokak, No.: 10. Türk Dünyası Vakfı Otoparkı.

Malzeme: Gri damarlı beyaz mermer.

Ölçüleri: Uz.: 134 cm, Gen.: 68 cm, Kal.: 14 cm

Tanım: Bir dönem çeşme olarak kullanıldığı üzerinde yer alan ve sonradan kapatılmış iki delikten anlaşılmaktadır. Herhangi bir süsleme ögesi olmayıp sadece köşeleri yay şeklinde yiv bir bordürü bulunmaktadır. Asıl kullanımının kaplama levhası olduğu düşünülmektedir.

Karşılaştırma Örnekleri:

Tarih Önerisi: MS 9. – 11. yüzyıl.

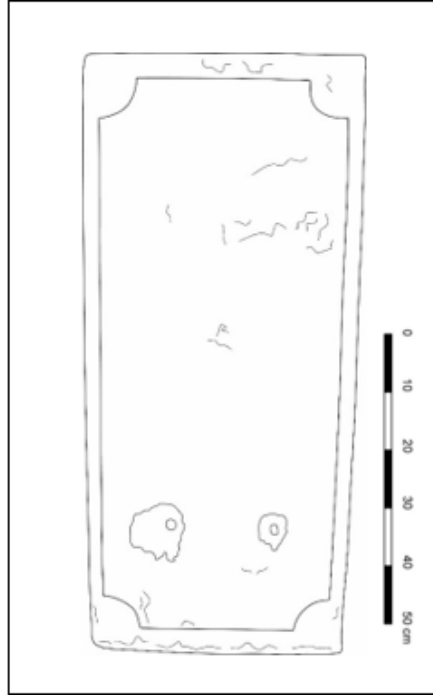

Çiz. 9. Geç Osmanlı Dönemi Çeşmesi'nde ayna taşı olarak kullanılmış olan levha.

Res. 11. Geç Osmanlı Dönemi Çeşmesi'nde ayna taşı olarak kullanılmış olan levha.

Kat. No.: 13

Adı / Türü: Levha

Yeri / İşlevi: Ak Cami Mahallesi, Ak Cami'nin şadırvanı.

Malzeme: Dokimeion beyaz, gri ve Pavonazzetto mermerleri.

Ölçüleri: Uz.: 70 cm, Gen.: 57 cm, Kabara: Uz.: 27 cm, Gen.: 19 cm

Tanım: Ak Cami'nin şadırvanında bulunan on iki adet mermer kaplama levhalarıdır. Mermer levhalardan üç tanesi Dokimeion *pavonazzetto* mermeri olup diğer dokuzu gri ve beyaz mermerlerdir. Altısında elips kabara ve pirinç musluk bulunmaktadır. Levhalardan güney cephede bulunan üzerinde Arap harf ve rakamlarıyla H. 1299 (M. 1881-1882) Hafız Ali yazısı bulunmaktadır.

Benzerleri: Işık, 2022: lev.: 55, Kat. No.: 180a/p, Res.: 219-235., Kolay vd., 2021, s.115, foto.: 81.

Dönemi: MS 6. – 7. yüzyıl (?).



Res. 12a-12b-12c-12d. Ak Cami'nin şadırvanındaki levhalar.

Kat. No.: 14

Adı / Türü: Sütun Kaidesi

Yeri / İşlevi: Paşa Mahallesi, Kurşunlu Külliyesi, Matbâh-ı Şerîf, kuzeydoğusu.

Malzeme: Gri mermer / Kestanbol Graniti (?).

Ölçüleri: Yük.: 40 cm, Gen.: 55 cm, Çap: 42 cm

Tanım: Gövde ve kaidesiyle beraber monolitik olduğu görülebilen kaidenin gövde kısmı kırıktır ve kare *plinthos*u vardır. Toprak zemin üzerindedir.

Karşılaştırma Örnekleri: Türker, 2018: fig.: 673, 680. Arslan, 2014b: lev.: 21, res.:4, Kat. No.: 4., Işık, 2022: lev.: 27, res.: 20, Kat. No.: 20, lev.: 27, res. 22, Kat. No.: 22.

Tarih Önerisi: MS 4. – 6. yüzyıl.

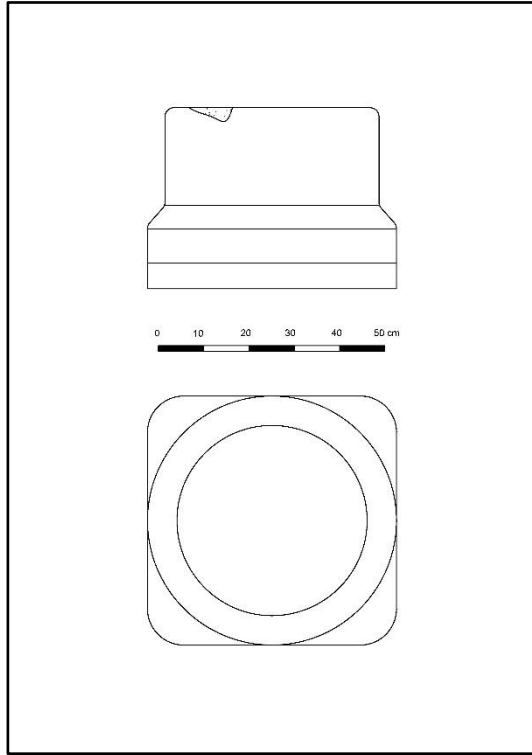

Çiz. 11. Kurşunlu Külliyesi, Matbâh-ı Şerîf'teki sütun kaidesi.

Res. 14. Kurşunlu Külliyesi, Matbâh-ı Şerîf'teki sütun kaidesi.

Kat.: No.: 15

Adı / Türü: Sütun Kaidesi

Yeri / İşlevi: Şarkıye Mahallesi, Müftü Camisi'nin (Şarkıye İlk Mektebi) avlusu.

Malzeme: Kireç Taşı.

Ölçüleri: Yük.: 24 cm, İç Çap: 34 cm, Dış Çap: 44 cm

Tanım: Kare *plinthosunun* bir kısmı eksiktir. *Plinthosun* üzeri açılı olarak *scotiaya* bağlanmaktadır. Üstünde zıvana deliği ve kurşun akıtma kanalı vardır. Söz konusu kanal zamanla azalarak sadece izi kalmıştır.

Karşılaştırma Örnekleri: Türker, 2018: fig.: 628, 630, 633, 634, 641, 647., Işık, 2022: lev.: 28, res.: 27, Kat. No.: 27, lev.: 28, res.: 28, Kat. No.: 28, lev.: 27, res.: 29, Kat. No.: 29., Temple, 2013: res.: 72.

Tarih Önerisi: MS 4. – 6. yüzyıl.

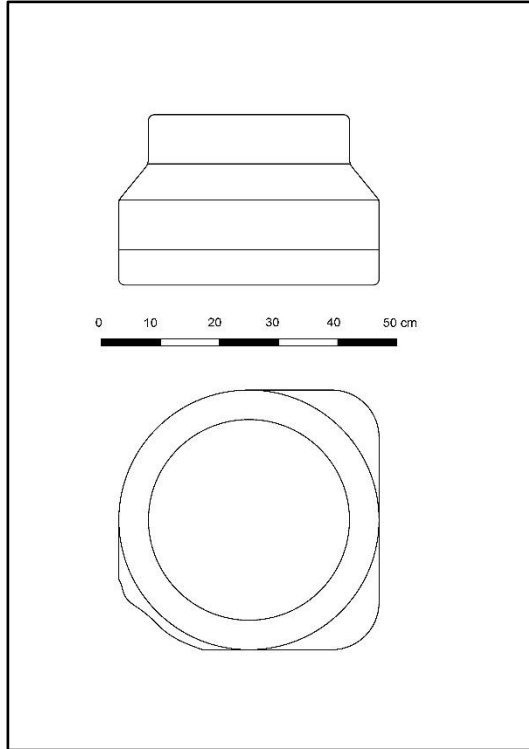

Çiz. 12. Müftü Camisi'nin avlusundaki sütun kaidesi.

Res. 15. Müftü Camisi'nin avlusundaki sütun kaidesi.

Kat. No.: 16

Adı / Türü: Sütun Kaidesi

Yeri / İşlevi: Alanönü Mahallesi, Hacı Hasan Ağa Sokak, Hacı Hasan Ağa Camisi.

Malzeme: Beyaz mermer.

Ölçüleri: Yük.: 33 cm, Gen.: 44 cm, Uz.: 54 cm

Tanım: Durumu kötüdür. *Plinthos*, *torus* ve *scotia*'nın bir kısmı kırık ve eksiktir. Su aşındırmasına bağlı olarak mermer üzerinde bozulmalar mevcuttur. Asfalta bitişik, ters şekilde durmakta ve üzerinde ion-impost sütun başlığı bulunmaktadır. Akıtma kanalı mevcut durumundan görülememektedir. Plinthosu yaklaşık olarak 1/3'ünü oluşturmaktadır.

Karşılaştırma Örnekleri: Türker, 2018: fig.: 628, 630, 633, 634, 641, 647., Işık, 2022: lev.: 28, res.: 27, Kat. No.: 27, lev.: 28, res.: 28, Kat. No.: 28, lev.: 27, res.: 29, Kat. No.: 29., Temple, 2013: res.: 72.

Tarih Önerisi: MS 4. – 6. yüzyıl.

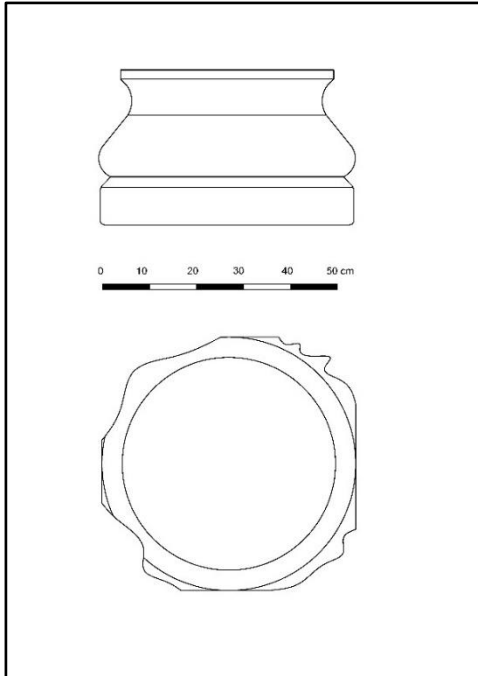

Çiz. 13. Hacı Hasan Ağa Camisi'nin çeşmesindeki sütun kaidesi.

Res. 16. Hacı Hasan Ağa Camisi'nin çeşmesindeki sütun kaidesi.

Kat. No.: 17

Adı / Türü: Sütun Kaidesi

Yeri / İşlevi: Dede Mahallesi, Şeyh Şehâbeddin Sühreverdî Türbesi (Salı Tekkesi).

Malzeme: Mermer (?)

Ölçüleri: Yük.: 19 cm, Plinthos Yük.: 9 cm

Tanım: *Plinthosunda* kırıklar mevcuttur. Yağlı boya ile boyalı olduğundan dolayı malzemesi saptanamamıştır. Plinthosu yaklaşık olarak 1/3'ünü oluşturmaktadır.

Karşılaştırma Örnekleri: Türker, 2018: fig.: 628, 630, 633, 634, 641, 647., Temple, 2003: res.: 72.

Tarih Önerisi: MS 4. – 6. yüzyıl.

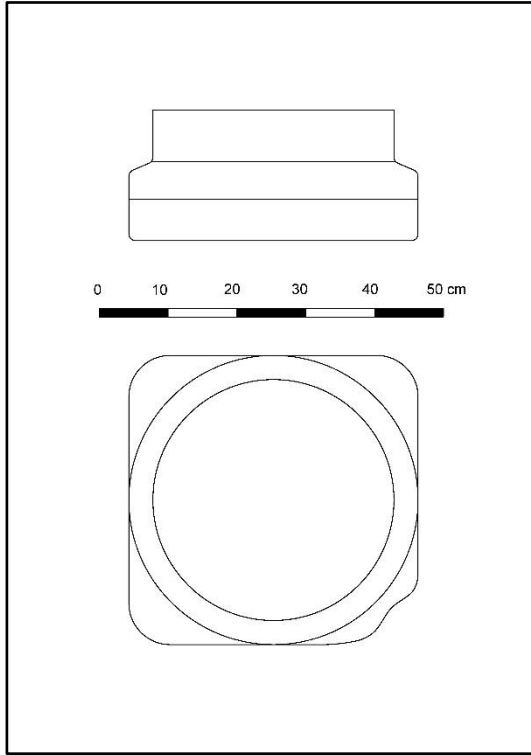

Çiz. 14. Şeyh Şehâbeddin Sühreverdî Türbesi'ndeki sütun kaidesi.

Res. 17. Şeyh Şehâbeddin Sühreverdî Türbesi'ndeki sütun kaidesi.

Kat. No.: 18

Adı / Türü: Sütun Kaidesi

Yeri / İşlevi: Dede Mahallesi, Mücellit Sokak, No: 33, Odunpazarı / Eskişehir.

Malzeme: Dokimeion pavonazetto mermeri.

Ölçüleri: Yük.: 20 cm, Gen.: 50 cm, Çap: 42 cm, Delik Çap: 6 cm, Delik Der.: 3 cm

Tanım: Kırık ve çatlaktır. Torus, trokhilos, astragal ve plinthosunda eksikler mevcuttur. Belediye'nin astığı tableya göre Osmanlı zamanında sadaka taşı olarak kullanıldığı belirtilmiştir. Üst kısmında zıvana deliği vardır, kurşun akıtma kanalına yönelik iz kaidenin üst bölümü kırık olduğu için anlayamamaktadır.

Karşılaştırma Örnekleri: Türker, 2018: fig. 628, fig. 630, fig. 633, fig. 634, fig. 641, fig. 647.

Tarih Önerisi: MS 4. – 6. yüzyıl.

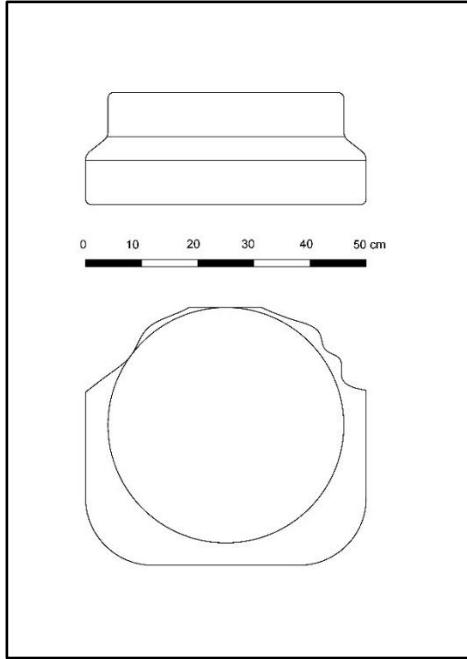

Çiz. 15. Mücellit Sokak'taki sütun kaidesi.

Res. 18. Mücellit Sokak'taki sütun kaidesi.

Kat. No.: 19

Adı / Türü: Sütun Kaidesi

Yeri / İşlevi: Paşa Mahallesi, Arif Bey Sokak., No.: 11, Odunpazarı / Eskişehir.

Malzeme: Mermer.

Ölçüleri: Yük.: 27 cm, Gen.: 54 cm, Çap 38 cm, Delik Çapı: 5 cm, Delik Der.: 4 cm

Tanım: Kırık ve eksiği olmayan kaidenin kare *plinthos*u vardır. *Plinthos*'tan üst bölümlere diyagonal şekilde geçilmektedir. Üstünde zıvana deliği bulunmakta fakat kurşun akıtma kanalı bulunmamaktadır.

Karşılaştırma Örnekleri: Türker, 2018: fig.: 628, 630, 633, 634, 641, 647., Işık, 2022: lev.: 28, res.: 27, Kat. No.: 27, lev.: 28, res.: 28, Kat. No.: 28, lev.: 27, res.: 29, Kat. No.: 29., Temple, 2013: res.: 72., Aktaş, 2020: s. 36, Kat. No.: 7.

Tarih Önerisi: MS 4. – 6. yüzyıl.

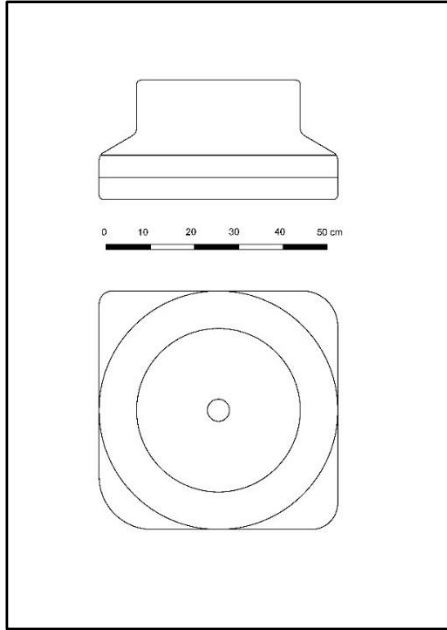

Çiz. 16. Arif Bey Sokak'taki sütun kaidesi.

Res. 19. Arif Bey Sokak'taki sütun kaidesi.

Kat. No.: 20

Adı / Türü: Sütun Gövdesi

Yeri / İşlevi: Dede Mahallesi, Odunpazarı Mezarlığı, Şeyh Edebâlî Türbesi'nin haziresi.

Malzeme: Gri mermer.

Ölçüleri: Yük.: 137 cm, Çap: 37 cm

Tanım: Monolitik, yivsiz ve entasislidir. Üst kısmında iki sıra silme bulunmaktadır. Gövde üzerinde demirden bir adet ilmekli saplama mevcuttur. Alt kısmı toprağa kısmen gömülü durumda olduğundan dolayı görünen kısmının ölçüleri alınmıştır.

Karşılaştırma Örnekleri: Türker, 2018: fig.: 361, 362, 364, 370, 376, 390, 391, 396, 397., Aktaş, 2020: s.: 46, Kat. No.: 17., Bilban-Yalçın, 2012: s. 96, res.: 7.

Tarih Önerisi: MS 4. – 6. yüzyıl.

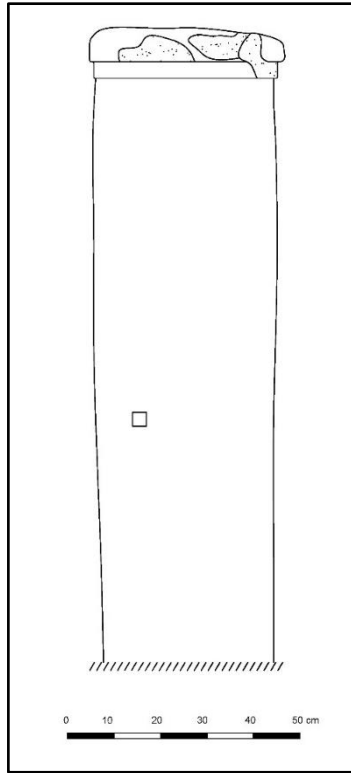

Çiz. 17. Şeyh Edebâlî Türbesi'nin haziresindeki sütun gövdesi

Res. 20. Şeyh Edebâlî Türbesi'nin haziresindeki sütun gövdesi.

Kat. No.: 21

Adı / Türü: Sütun Gövdesi

Yeri / İşlevi: Dede Mahallesi, Odunpazarı Mezarlığı, Şeyh Edebâlî Türbesi'nin haziresi.

Malzeme: Gri mermer.

Ölçüleri: Yük.: 116 cm, Çap: 39 cm

Tanım: Monolitik, yivsiz ve entasislidir. Üst kısmı üç sıra silmeli ve ucundan eksiktir. Gövdesinin Alta yakın kısmında matkap deliği mevcuttur. Alt kısmı toprağa kısmen gömülü durumdadır.

Karşılaştırma Örnekleri: Türker, 2018: fig.: 361, 362, 364, 370, 376, 390, 391, 396, 397., Aktaş, 2020: s.: 46, Kat. No.: 17., Bilban-Yalçın, 2012: s. 96, res.: 7.

Tarih Önerisi: MS 4. – 6. yüzyıl.

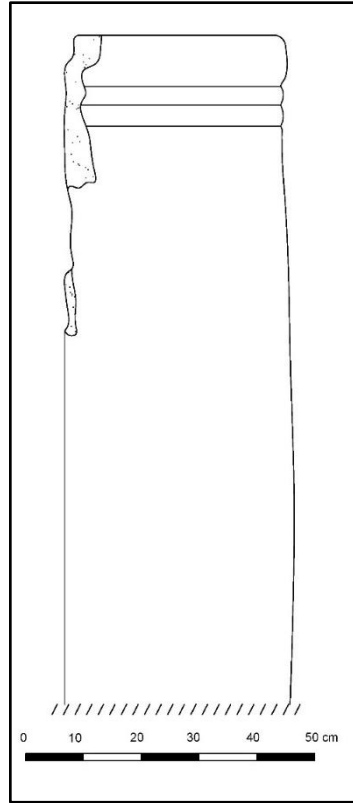

Çiz. 18. Şeyh Edebâlî Türbesi'nin haziresindeki sütun gövdesi.

Res. 21. Şeyh Edebâlî Türbesi'nin haziresindeki sütun gövdesi.

Kat. No.: 22

Adı / Türü: Sütun Gövdesi

Yeri / İşlevi: Paşa Mahallesi, Kurşunlu Külliyesi, Matbâh-ı Şerîf, doğusu.

Malzeme: Beyaz mermer.

Ölçüleri: Yük.: 213 cm, Çap: 128 cm

Tanım: Monolitik ve yivsiz sütun gövdesinin uç kısmında çift sıra silmesi vardır. Silmeli bölümün altında yitik taşı için açılan niş bulunmaktadır. Gövdenin alt kısmında çatlak ve kırıklar mevcuttur.

Karşılaştırma Örnekleri:

Tarih Önerisi: MS 4. – 6. yüzyıl.

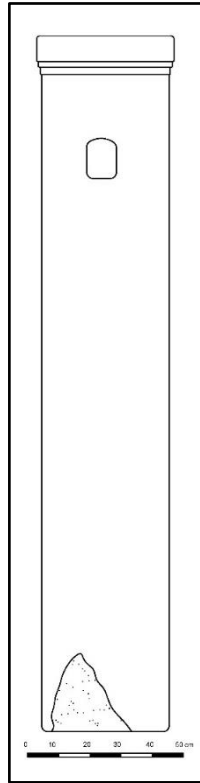

Çiz. 19. Kurşunlu Külliyesi, Matbâh-ı Şerîf'teki doğu sütun gövdesi.

Res. 22. Kurşunlu Külliyesi, Matbâh-ı Şerîf'teki doğu sütun gövdesi.

Kat. No.: 23

Adı / Türü: Sütun Gövdesi

Yeri / İşlevi: Paşa Mahallesi, Kurşunlu Külliyesi, Matbâh-ı Şerîf, kuzeyi.

Malzeme: Beyaz mermer.

Ölçüleri: Yük.: 201 cm, Çap: 120 cm

Tanım: Monolitik sütun gövdesinin üst kısmında tek sıra silmesi vardır. Silmeli bölümün altında yitik taşı için açılan niş bulunmaktadır. Yitik taşının doğusunda Osmanlıca yazıt mevcut fakat silik durumdadır. Muhtemelen “erzak” yazdığı düşünülmektedir.

Karşılaştırma Örnekleri: Aktaş, 2020: s.: 46, Kat. No.: 17., Işık, 2022: lev.: 29, res.: 36, Kat. No.: 35.

Tarih Önerisi: MS 4. – 6. yüzyıl.

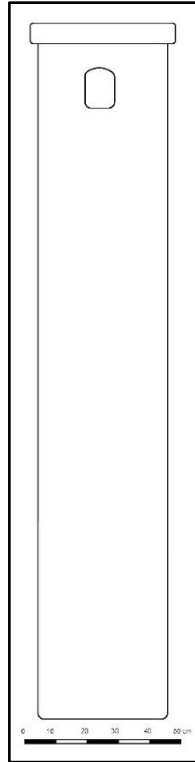

Çiz. 20. Kurşunlu Külliyesi, Matbâh-ı Şerîf'teki kuzey sütun gövdesi.

Res. 23. Kurşunlu Külliyesi, Matbâh-ı Şerîf'teki kuzey sütun gövdesi.

Kat. No.: 24

Adı / Türü: Sütun Gövdesi

Yeri / İşlevi: Paşa Mahallesi, Kurşunlu Külliyesi, Matbâh-ı Şerîf, batısı.

Malzeme: Beyaz mermer.

Ölçüleri: Yük.: 225 cm, Çap: 140 cm

Tanım: Monolitik sütun gövdesinin üst kısmında çift sıra silmesi vardır. Silmeli bölümün altında yitik taşı için açılan niş bulunmaktadır. Gövdenin alt kısmında çatlak ve kırıklar mevcuttur.

Karşılaştırma Örnekleri: Aktaş, 2020: s.: 46, Kat. No.: 17.

Tarih Önerisi: MS 4. – 6. yüzyıl.

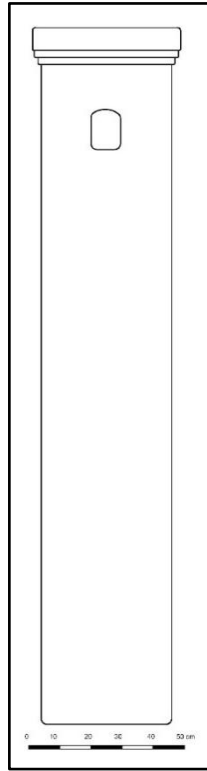

Çiz. 21. Kurşunlu Külliyesi, Matbâh-ı Şerîf'teki batı sütun gövdesi.

Res. 24. Kurşunlu Külliyesi, Matbâh-ı Şerîf'teki batı sütun gövdesi.

Kat. No.: 25

Adı / Türü: Sütun Gövdesi

Yeri / İşlevi: Paşa Mahallesi, Fırın Sokak ile Beyler Sokak'ın kesişiminde.

Malzeme: Beyaz mermer.

Ölçüleri: Uz.: 67 cm, Çap.: 29 cm, Delik Çap: 5 cm, Delik Der.: 4 cm

Tanım: Monolitik ve yivsiz sütun gövdesidir. Osmanlı Dönemi'nde baş kısmı oyularak sadaka taşına dönüştürülmüştür. Eksik parçaları bulunmamaktadır.

Karşılaştırma Örnekleri:

Tarih Önerisi: MS 4. – 6. yüzyıl.



Res. 25. Fırın Sokak ve Beyler Sokak kesişimindeki sütun gövdesi.

Kat. No.: 26

Adı / Türü: Sütun Gövdesi

Yeri / İşlevi: Paşa Mahallesi, Kurşunlu Külliyesi avlusu.

Malzeme: Dokimeion beyaz mermeri.

Ölçüleri: Yük.: 60 cm, Çap: 38 cm, Delik Çap.: 17 cm, Delik Der.: 60 cm.

Tanım: Monolitik sütun gövdesidir. Belediye'nin koyduğu tabelaya göre Osmanlı Dönemi'nde sadaka taşı olarak kullanıldığı belirtilmiştir. Günümüzde içerisi künk gibi tamamen oyuktur.

Karşılaştırma Örnekleri: Temple, 2013, res. 336., Türker, 2018: s. 556, fig.: 458, 459, 460.

Tarih Önerisi: MS 4. – 6. yüzyıl.



Res. 26. Kurşunlu Külliyesi avlusundaki sütun gövdesi.

Kat. No.: 27

Adı / Türü: Sütun Gövdesi

Yeri / İşlevi: Paşa Mahallesi, Kurşunlu Külliyesi Kervansarayı'nın kuzeybatısı.

Malzeme: Gri mermer.

Ölçüleri: Yük.: 55 cm, Çap: 39 cm, Delik Çap: 5,4 cm, Delik Der.: 7 cm

Tanım: Yivsiz, monolitik sütun gövdesine ait parçadır. Kesik piramidal modern bir kaidenin üzerinde dik olarak durmaktadır. Sonradan üzerine bir delik açılarak sadaka taşı olarak işlevlendirilmiştir.

Karşılaştırma Örnekleri: Temple, 2013, res. 336., Türker, 2018: s. 556, fig.: 458, 459, 460.

Tarih Önerisi: MS 4. – 6. yüzyıl.



Res. 27. Kurşunlu Külliyesi'nin Büyük Kervansarayı'nın önündeki sütun gövdesi.

Kat. No.: 28

Adı / Türü: Sütun gövdesi.

Yeri / İşlevi: Dede Mahallesi, Şeyh Şehâbeddin Sühreverdî Türbesi'nde (Salı Tekkesi) türbenin kapısının kuzeybatısında dik şekilde ve asfalta gömülü olarak durmaktadır.

Malzeme: Malzemesi saptanamamıştır, mermer olduğu düşünülmektedir.

Ölçüleri: Yük.: 41 cm, Çap: 132 cm

Tanım: Sekiz köşelidir, üstünde basit formda sütun kaidesi ve Korinth sütun başlığı bulunmaktadır. Üç parçanın da üzeri beyaz yağlı boya ile boyalıdır. Türbelerde sandukanın başucunda bulunan ve sarı taşıyan kaidelere de benzemektedir. Kesin bir tarih ve tanımlaması yapılamamış, belgelenmesi maksadıyla kataloğa sütun gövdesi olarak dahil edilmiştir.

Karşılaştırma Örnekleri:

Tarih Önerisi: (?)

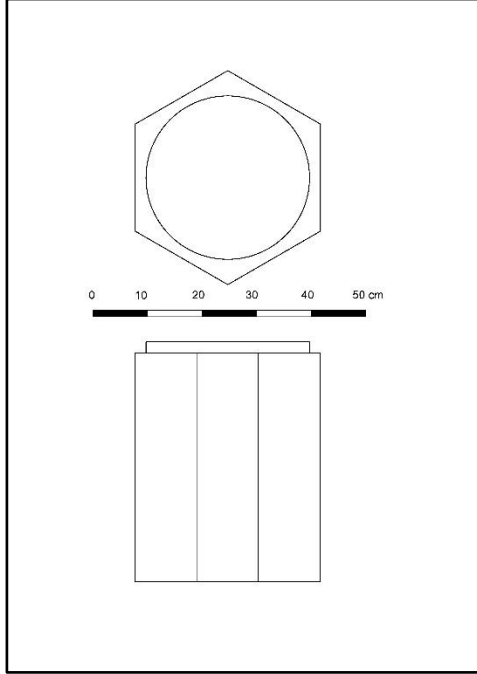

Çiz. 10. Şeyh Şehâbeddin Sühreverdî Türbesi'ndeki postament.

Res. 13. Şeyh Şehâbeddin Sühreverdî Türbesi'ndeki postament.

Kat. No.: 29

Adı / Türü: Çifte Sütunce

Yeri / İşlevi: Ak Cami Mahallesi, Çalıklar Sokak, Sarı Sungur Çeşmesi.

Malzeme: Dokimeion beyaz mermeri.

Ölçüleri: Yük.: 96 cm, Gen.: 14 cm, Der.: 14 cm, Bant Gen.: 8 cm

Tanım: Ölçülerine göre iç mekanda küçük ölçekli yapılanmalarda ya da pencerelerde kullanıldığı düşünülmektedir. Çeşmenin yanında ters şekilde durmaktadır. Üzerinde tek sıra bant mevcuttur.

Karşılaştırma Örnekleri: Belke, 2020: fig.: 91.

Tarih Önerisi: MS 9. – 11. yüzyıl.

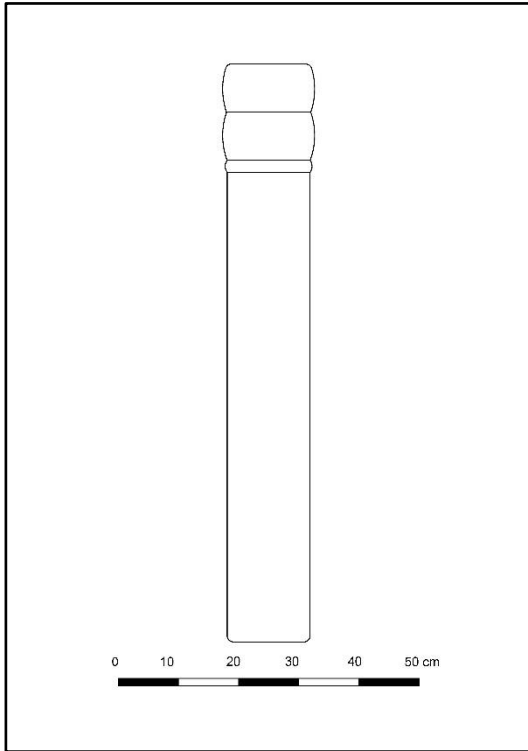

Çiz. 22. Sarı Sungur Çeşmesi'ndeki çifte sütunce.

Res. 28. Sarı Sungur Çeşmesi'ndeki çifte sütunce.

Kat. No.: 30

Adı / Türü: Çifte Sütunçe

Yeri / İşlevi: Orta Mahallesi, Emin Hoca Sokak ile Yüce Zafer Sokağı'nın kesişimi Yüce Zafer Sokağı Çeşmesi.

Malzeme: Dokimeion beyaz mermeri.

Ölçüleri: Gen.: 65 cm, Der.: 13 cm, Yük.: 109 cm, Bant Gen.: 11 cm

Tanım: Çeşmede ayna taşı olarak kullanılmıştır. Üç sıra bantlı köşeleri mevcuttur. Ortasına açılan delikten boru geçmektedir. Üzerinde neme bağlı küf ve yosun bulunmaktadır. Çatlak ve kırığı mevcuttur.

Karşılaştırma Örnekleri: Belke, 2020: fig.: 91.

Tarih Önerisi: MS 9. – 11. yüzyıl.

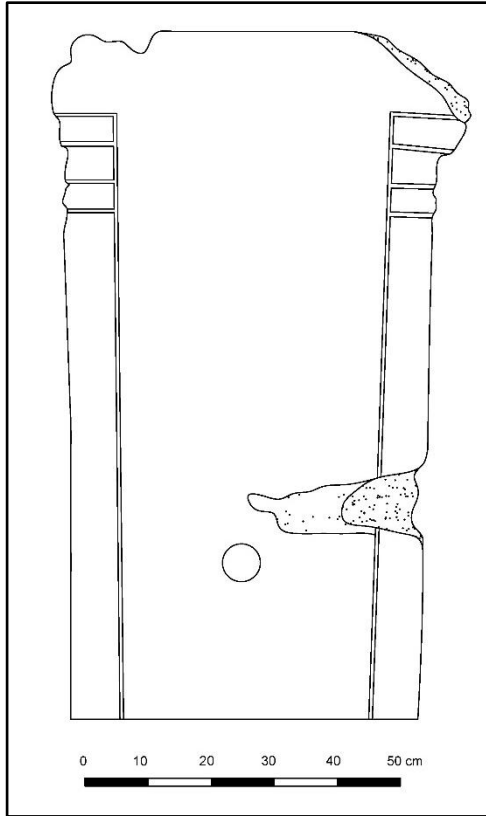

Çiz. 23. Yüce Zafer Sokağı Çeşmesi'nde ayna taşı olarak kullanılmış olan çifte sütunçe.

Res. 29. Yüce Zafer Sokağı Çeşmesi'nde ayna taşı olarak kullanılmış olan çifte sütunçe.

Kat. No.: 31

Adı / Türü: Çifte Sütunce

Yeri / İşlevi: Paşa Mahallesi, Kurşunlu Külliyesi'nin aşevi.

Malzeme: Beyaz mermer.

Ölçüleri: Uz.: 93 cm, Gen.: 10 cm, Der.: 38 cm

Tanım: Aşevinde pencerede lento olarak kullanılmıştır. Baş kısmında tek sıra bant mevcuttur.

Karşılaştırma Örnekleri:

Tarih Önerisi: MS 9. – 11. yüzyıl.

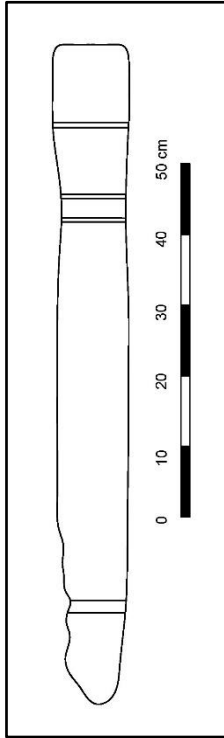

Çiz. 24. Kurşunlu Külliyesi'nin aşevinde lento olarak kullanılmış olan çifte sütunce.

Res. 30. Kurşunlu Külliyesi'nin aşevinde lento olarak kullanılmış olan çifte sütunce.

Kat. No.: 32

Adı / Türü: Çifte Sütunçe

Yeri / İşlevi: Orta Mahallesi, Şeyh Şehabettin Sokak, Kurşunlu Külliyesi avlunun kuzey doğu duvar.

Malzeme: Kireç taşı

Ölçüleri: Uz.: 67 cm, Gen.: 47 cm, Der.: 19 cm, Bant Gen.: 7 cm

Tanım: Baş kısmı çift sıra bantlı, alt kısmı kırık ve eksiktir. Avluyu çevreleyen duvarda yapı malzemesi olarak kullanılmıştır.

Karşılaştırma Örnekleri: Belke, 2020: fig.: 83.

Tarih Önerisi: MS 9. – 11. yüzyıl.

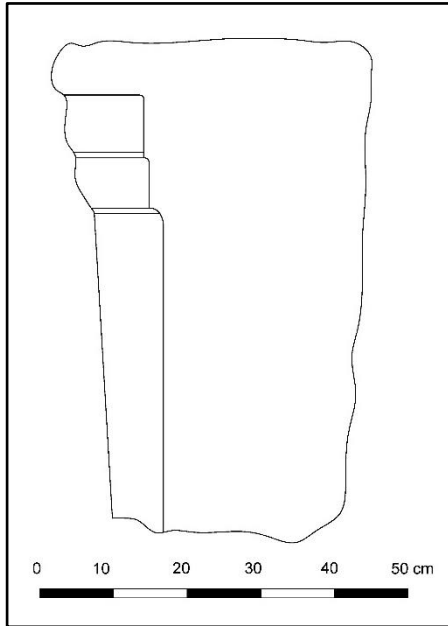

Çiz. 25. Kurşunlu Külliyesi'nin avlu duvarında kullanılmış olan çifte sütunçe.

Res. 31. Kurşunlu Külliyesi'nin avlu duvarında kullanılmış olan çifte sütunçe.

Kat. No.: 33

Adı / Türü: Çifte Sütunce

Yeri / İşlevi: Şarkiye Mahallesi, Çürükoğlu Sokak ile Gurur Sokak'ın kesişiminde.

Malzeme: Beyaz mermer.

Ölçüleri: Yük.: 88 cm, Baş Gen.: 52 cm, Gövde Gen.: 26 cm

Tanım: Bir evin bahçesinin köşesinde dik olarak bulunmaktadır. Baş kısmı çift sıra bantlı ve alt kısmı asfalta kısmen gömüktür. Kuzeye bakan yüzünde haç kolları çatallı tip haç bulunmakta, diğer yüzlerinde bezeme yer almamaktadır. Üzerinde rutubete bağlı izler, mavi ve kırmızı spreyci boya lekeleri vardır.

Karşılaştırma Örnekleri: TIB 7, fig.: 99

Tarih Önerisi: MS 4. – 6. yüzyıl.

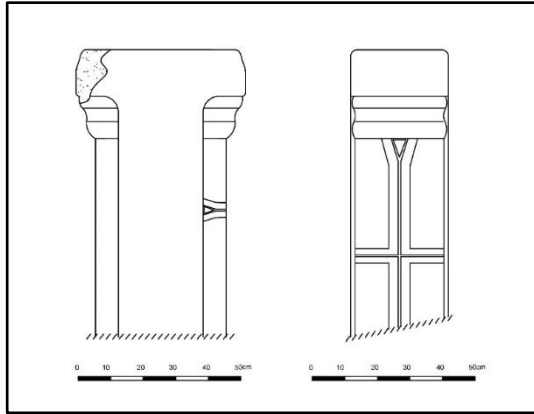

a.



b.

Çiz. 26. Çürükoğlu Sokak'taki haç betimli çifte sütunce.

Res. 32a-32b. Çürükoğlu Sokak'taki haç betimli çifte sütunce.

Kat. No.: 34

Adı / Türü: İmpost Başlık

Yeri / İşlevi: Şarkıye Mahallesi, Müftü Camisi'nin (Şarkıye İlk Mektebi) avlusu.

Malzeme: Kireç taşı.

Ölçüleri: Yük.: 30 cm, Gen.: 48 cm, Uz.: 75 cm ve 44 cm

Tanım: Avluda ters vaziyette bulunmaktadır. Bir yüzünde madalyon yer almaktadır. İçerisinde haç ya da monogram olduğu fakat sonradan kazındığı düşünülmektedir. Kesik piramidal şekildedir.

Karşılaştırma Örnekleri:

Tarih Önerisi: MS 5. – 6. yüzyıl.

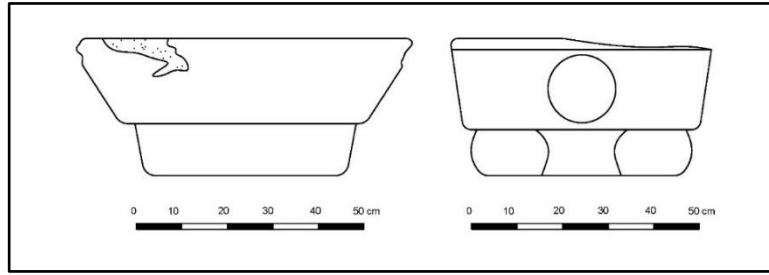

Çiz. 27. Müftü Camisi'nin avlusundaki impost sütun başlığı.

Res. 33a. Müftü Camisi'nin avlusundaki impost sütun başlığı.

Res. 33b. Müftü Camisi'nin avlusundaki impost sütun başlığının kesiti.

Kat. No.: 35

Adı / Türü: İmpost Başlık

Yeri / İşlevi: Orta Mahallesi, Şeyh Şemsettin Sokak, No.: 10, Türk Dünyası Vakfı.

Malzeme: Dokimeion beyaz mermeri.

Ölçüleri: Yük.: 14 cm, Uz.: 54 cm, Gen.: 66 cm

Tanım: İon-impot başlıktır. Yarısi asfalta gömük durumda ve ters şekildedir. Vakıf binasının giriş sundurmasının sütunlarının altında kaide işlevi görmektedir.

Karşılaştırma Örnekleri: Zollt, 1994, lev.: 22, fig.: 93., lev.: 23, fig.: 97, lev.: 23, fig.: 98., Pralong, 2003: lev.: 10, fig.: 126-151., Çavdar, 2014: Kat. No.: H-1.

Tarih Önerisi: MS 5. – 6. yüzyıl.

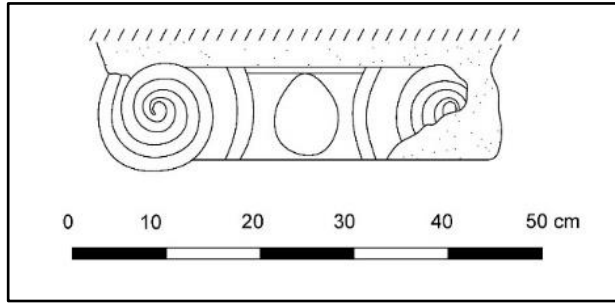

Çiz. 28. Türk Dünyası Vakfı'nın girişindeki ion-impot sütun başlığı.

Res. 34. Türk Dünyası Vakfı'nın girişindeki ion-impot sütun başlığı.

Kat. No.: 36

Adı / Türü: İmpost Başlık

Yeri / İşlevi: Orta Mahallesi, Şeyh Şemsettin Sokak, No.: 10, Türk Dünyası Vakfı.

Malzeme: Dokimeion beyaz mermeri.

Ölçüleri: Yük.: 14 cm, Uz.: 52 cm, Gen.: 49 cm

Tanım: İon-impot başlıktır. Yarısı asfalta gömük durumda ve ters şekildedir. Vakıf binasının giriş sundurmasının sütunlarının altında kaide işlevi görmektedir.

Karşılaştırma Örnekleri: Zollt, 1994, lev.: 22, fig.: 93., lev.: 23, fig.: 97, lev.: 23, fig.: 98., Pralong, 2003: lev.: 10, fig.: 126-151., Çavdar, 2014: Kat. No.: H-1.

Tarih Önerisi: MS 5. – 6. yüzyıl.

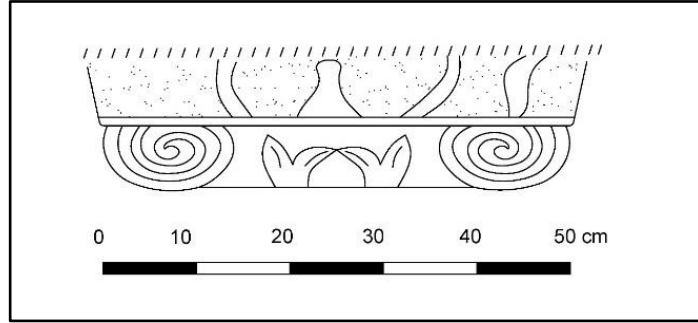

Çiz. 29. Türk Dünyası Vakfı'nın girişindeki ion-impot sütun başlığı.

Res. 35. Türk Dünyası Vakfı'nın girişindeki ion-impot sütun başlığı.

Kat. No.: 37

Adı / Türü: İmpost Başlık

Yeri / İşlevi: Alanönü Mahallesi, Hacı Hasan Ağa Camisi'nin çeşmesi.

Malzeme: Dokimeion beyaz mermeri.

Ölçüleri: Yük.: 38 cm, Uz.: 81 cm, Gen.: 62 cm

Tanım: İon-impot tipteki başlığın içerisi oyularak çeşme kurnasına dönüştürülmüştür. Kuzey cephesinde stilize yapraklarla bitkisel motif, güney cephesinde de Latin Haçı yer almaktadır. Latin Haçı'nın yatay kolları kazınarak yok edilmiştir fakat izi durmaktadır. "Eskişehir Kültür Varlıklarını Koruma Bölge Kurulu"ndan temin edilen "Hacı Hasan Ağa Cami Raspa Sonrası Açığa Çıkan Kalem İşlerinin Restorasyon ve Konservasyon Raporu"na ekli fotoğraflarda impost başlığın 25.08.2006 tarihine kadar cami bahçesinde içi oyuk ve saksı olarak kullanıldığı görülmektedir. Çeşme sonradan eklenen kitabeye göre, 2011 senesinde mahalle eşrafından merhum Recep Uyan tarafından yaptırılmıştır.

Karşılaştırma Örnekleri: Zollt, 1994: s. 278, fig.: 28, Kat. No.: 83, s. 285, fig.: 40, Kat. No.: 57., lev.: 18, fig.: 74, lev.: 19, fig.: 75, lev.: 19, fig.: 77, lev.: 20, fig.: 86, lev.: 23, fig.: 97., lev.: 23, fig.: 99., Türker, 2014: s., 366, fig.: 9., s. 366, fig.: 10., s. 366, fig.: 16., s. 367, fig.: 19., s. 368, fig.: 31., Türker, 2014: s. 206, fig.: 11., Türker, 2015: s. 319, fig.: 6., Türker, 2017: s. 184, fig.: 3., Çavdar, 2014: Kat. No.: G-1., Yegül, 1974, fig. 21, fig. 22, fig. 23.

Tarih Önerisi: MS 5. – 6. yüzyıl.

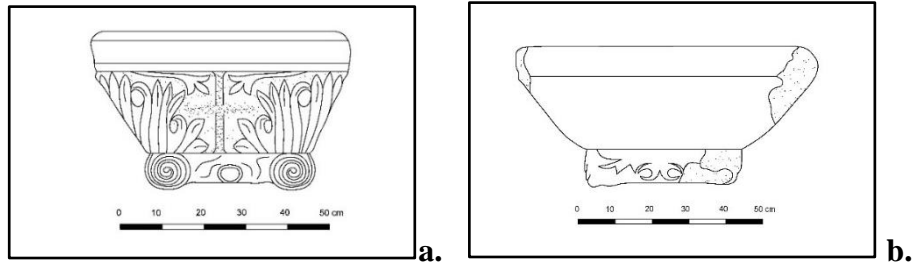

Çiz. 30a. Hacı Hasan Ağa Camisi'nin çeşmesindeki ion-impot sütun başlığının kuzey görünümü.

Çiz. 30b. Hacı Hasan Ağa Camisi'nin çeşmesindeki ion-impot sütun başlığının batı görünümü.

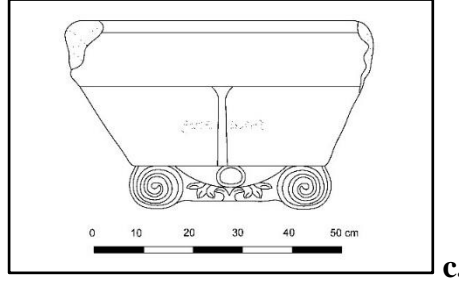

Çiz. 30c. Hacı Hasan Ağa Camisi'nin çeşmesindeki ion-impost sütun başlığının güney görünümü.



Res. 36a. Hacı Hasan Ağa Camisi'nin çeşmesindeki ion-impost sütun başlığının kuzey görünümü.

Res. 36b. Hacı Hasan Ağa Camisi'nin çeşmesindeki ion-impost sütun başlığının batı görünümü.

Res. 36c. Hacı Hasan Ağa Camisi'nin çeşmesindeki ion-impost sütun başlığının güney görünümü.

Res. 36d. Hacı Hasan Ağa Camisi'nin çeşmesindeki ion-impost sütun başlığının üstten görünümü.

Kat. No.: 38

Adı / Türü: Kompozit Sütun Başlığı

Yeri / İşlevi: Paşa Mahallesi, Kurşunlu Külliyesi, Matbâh-ı Şerîf'in doğusu.

Malzeme: Dokimeion beyaz mermer.

Ölçü: Yüksek kotta olduğundan dolayı ölçüsü alınamamıştır.

Tanım: *Abacus* bölümü belirgin değildir. *Echinus* kısmında yumurta ve ok motifleri yer almaktadır. Volütleri belirsizdir. *Caulis* çanağında bezeme yer almamakta ve üst sırasında *acanthus* yaprak çelengi bulunmaktadır. Alt sıra *acanthus* yaprak çelengi belirgindir, *kalathos* taban bileziğinde de el matkabıyla yapılmış süslemeler mevcuttur.

Karşılaştırma Örnekleri: Zollt, 1994, s. 207, fig.: 20, Kat. No.: 590., s. 208, fig.: 21, Kat. No.: 595., Niewöhner, 2014: s. 260, fig. 3, fig. 4., Olcay-Uçkan ve Uçkan, 2006, s. 46.

Tarih Önerisi: MS 6. yüzyıl.



Res. 37. Kurşunlu Külliyesi, Matbâh-ı Şerîf'teki kompozit sütun başlığı.

Kat. No.: 39

Adı / Türü: Korinth Sütun Başlığı

Yeri / İşlevi: Paşa Mahallesi, Kurşunlu Külliyesi, Matbâh-ı Şerîf'in batısı.

Malzeme: Dokimeion beyaz mermeri.

Ölçü: Yüksek kotta olduğundan dolayı ölçüsü alınamamıştır.

Tanım: Kabara görümlü *abacus* çiçeği bulunmaktadır. *Kalathos* kısmı *acanthus* bezemelidir. Üzerinde el matkabıyla açılmış delikler bulunmaktadır.

Karşılaştırma Örnekleri: Zollt, 1994: s. 144, fig.: 12, Kat. No.: 356., s. 175, fig.: 16, Kat. No.: 456., s. 180, fig.: 17, Kat. No.: 497., Kautzsch, 1936: lev.: 1, fig.: 1., lev.: 1, fig.: 2., Temple, 2013: res.: 222., Çavdar, 2014: Kat. No.: I-3.

Tarih Önerisi: MS 6. yy.

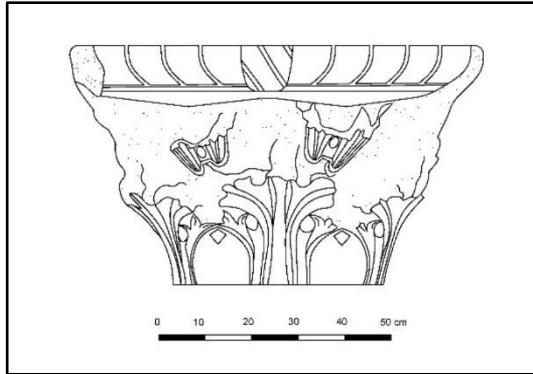

Çiz. 31. Kurşunlu Külliyesi, Matbâh-ı Şerîf'teki Korinth sütun başlığı.

Res. 38. Kurşunlu Külliyesi, Matbâh-ı Şerîf'teki Korinth sütun başlığı.

Kat. No.: 40

Adı / Türü: Korinth Sütun Başlığı

Yeri / İşlevi: Paşa Mahallesi, Kurşunlu Külliyesi, Matbâh-ı Şerîf'in kuzeyi.

Malzeme: Dokimeion beyaz mermeri.

Ölçü: Yüksek kotta olduğundan dolayı ölçüsü alınamamıştır.

Tanım: Kabara görünlü *abacus* çiçeği üzerinde haç motifi bulunmakta, haçın düşey kolunun üstü eksiktir. *Kalathos* kısmı *acanthus* yapraklarıyla bezemelidir. Üzerinde el matkabıyla açılmış delikler bulunmaktadır.

Benzerleri: Kautzsch, 1936, lev.: 25, fig.: 404., lev.: 25, fig.: 405., lev.: 25, fig.: 408., Niewöhner: 2014: s. 263, fig.: 7., Olcay-Uçkan ve Uçkan, 2006: s. 44.

Dönemi: MS 6. yüzyıl.



a.



b.

Res. 39a. Kurşunlu Külliyesi, Matbâh-ı Şerîf'teki Korinth sütun başlığı.

Res. 39b. Kurşunlu Külliyesi, Matbâh-ı Şerîf'teki Korinth sütun başlığından haç detayı.

Kat. No.: 41

Adı / Türü: Korinth Sütun Başlığı

Yeri / İşlevi: Dede Mahallesi, Şeyh Şehâbeddin Sühreverdi Türbesi (Salı Tekkesi).

Malzeme: Üzeri beyaz renk yağlı boya ile boyalı olduğundan malzemesinin mermer olduğu tahmin edilmektedir.

Ölçü: Uz.: 34 cm, Gen.: 42 cm, Çap: 34 cm

Tanım: Abacus bulunmamaktadır. *Kalathos* bol miktarda *acanthus* yapraklarıyla bezemelidir. Volüt yer almamaktadır.

Karşılaştırma Örnekleri: Zollt, 1994: s. 180, Kat. No.: 497.

Tarih Önerisi: MS 6. yüzyıl.

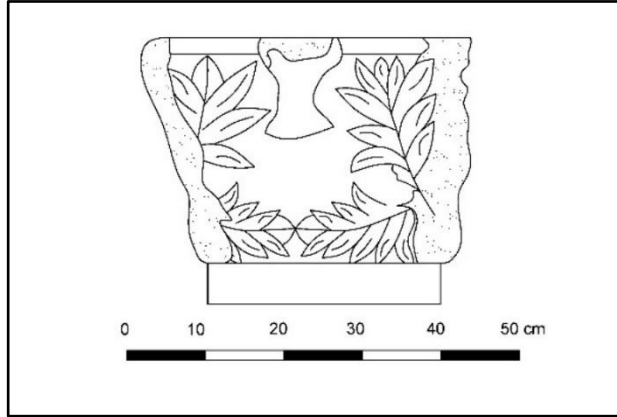

Çiz. 32. Şeyh Şehâbeddin Sühreverdi Türbesi'ndeki Korinth sütun başlığı.

Res. 40. Şeyh Şehâbeddin Sühreverdi Türbesi'ndeki Korinth sütun başlığı.

Litürjik İşlevli Elemanlar

Kat. No.: 42

Adı / Türü: Altar Tabanı

Yeri / İşlevi: Alanönü Mahallesi, Çeşme Sokak, Alanönü Mahalle Çeşmesi.

Malzeme: Dokimeion beyaz mermeri.

Ölçüleri: Uz.: 80 cm, Yük.: 116 cm, Zıvana Ölçüleri: 13 cm x 13 cm

Tanım: Çeşme üzerinde ayna taşı olarak kullanılmıştır. Üzerinde dört adet eşit ölçülere sahip tam kare formunda ve dört köşesinde birer zıvana bulunmaktadır. Ortasına bir delik açılmış ve demir boru geçirilmiştir. Üzerinde beyaz boya ve siyah yanık izleri mevcuttur.

Karşılaştırma Örnekleri: Arslan, 2014a: lev.: 77, res.: 249, Kat. No.: 230, res.: 250, Kat. No.: 231, res.: 251, Kat. No.: 232, lev.: 78, res.: 252, Kat. No.: 233, res.: 254, Kat. No.: 235., Peschlow, 2006: lev.: 22, fig.: 2, lev.: 23, fig.: 4., Niewöhner, 2007: lev.: 47, fig. 406, 407, 408., Temple, 2013: res. 385., res. 386., res.: 387., Arslan, 2014b: s. 44, res.: 2, res.: 3, res.: 4.

Tarih Önerisi: MS 6.-7. yy.

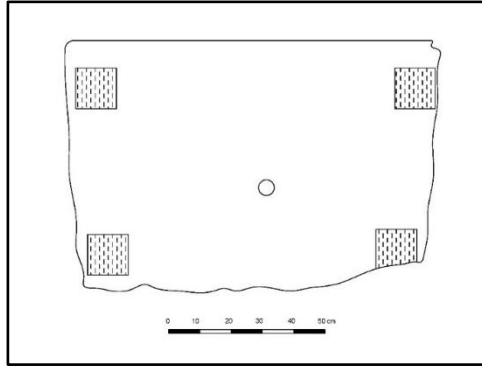

Çiz. 33. Alanönü Mahalle Çeşmesi'nde ayna taşı olarak kullanılmış olan altar tabanı.

Res. 41. Alanönü Mahalle Çeşmesi'nde ayna taşı olarak kullanılmış olan altar tabanı.

Kat. No.: 43

Adı / Türü: Ambon Merdiven Korkuluğu

Yeri / İşlevi: Ak Cami Mahallesi, Ak Cami'nin avlusu.

Malzeme: Dokimeion beyaz mermeri.

Ölçüleri: Uz.: 76 cm, Gen.: 49 cm, Kal.: 11 cm, Matkap Delikleri Çapı: 1 cm

Tanım: Çift merdivenli bir ambona ait olduğu tahmin edilmektedir. Bir yüzünde Bizans sanatında sıklıkla sevilen ve kullanılan, ruhun ölümsüzlüğünü betimleyen tavus kuşu bezemesi bulunmaktadır. Peschlow'un betimlediği üçüncü grubun ambonlarına benzemektedir. Kırığından dolayı tavus kuşunun sadece kuyruk kısmı seçilebilmektedir. Diğer yüzünde stilize bitkisel bezemeler, yürek motifi ve istiridye motifi mevcuttur. Çiçek yapraklarının içerisinde matkap delikleri bulunmaktadır. Süslemesi alçak kabartma olduğu için Orta Bizans Dönemi'ne tarihlendirilmesi uygun görülmüştür.

Karşılaştırma Örnekleri: Parman, 2002: lev.: 58, 68a-68b-124., Aydın, 2002: Fig. 2., TIB 7, fig.: 103., Niewöhner, 2007: lev.: 48, fig. 411., lev.: 61, fig.: 477, 483., Peschlow, 1994: s. 150, fig.: 15, 16., Türker, 2009: s. 217, fig.: 13., Temple, 2013: res.: 392., MAMA X, 1993: s. 13, çiz.: 42., Andıç: 2012: res.: 100.

Tarih Önerisi: MS 5. – 6. yüzyıl.

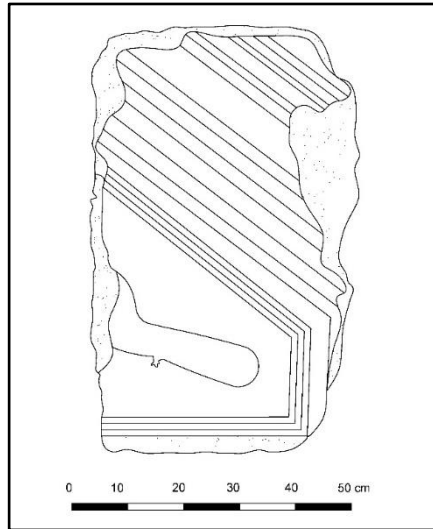

Çiz. 34a. Ak Cami'nin avlusundaki ambon merdiven korkuluğu ön yüzü.

Res. 42a. Ak Cami'nin avlusundaki ambon merdiven korkuluğu ön yüzü.

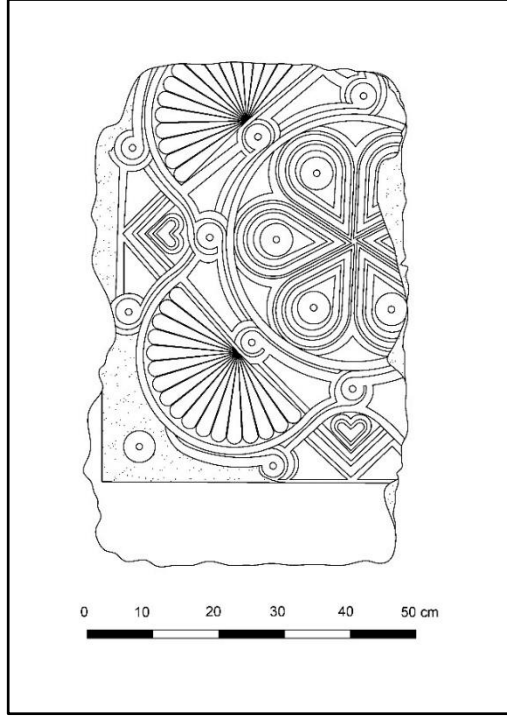

Çiz. 34b. Ak Cami'nin avlusundaki ambon merdiven korkuluğu arka yüzü.



Res. 42b. Ak Cami'nin avlusundaki ambon merdiven korkuluğu arka yüzü.

Kat. No.: 44

Adı / Türü: Ambon Merdiven Arkası Levhası (Nişli Çifte Sütunce)

Yeri / İşlevi: Orta Mahallesi, Şeyh Şemsettin Sokak, Şeyh Şemsettin Sokağı Çeşmesi.

Malzeme: Dokimeion beyaz mermeri.

Ölçüler: Uz.: 102 cm, Gen.: 74 cm, Der.: 17 cm, Niş Der.: 3 cm

Tanım: Derin olmayan bir nişe sahiptir. İki yanı sütunceli monolitik levhadır. Bir çeşmede ayna taşı olarak kullanılmış ve ortasına sonradan lüle için delik açılmıştır. Üzerinde musluğu durmakta ve suyu kullanılmaktadır. Üzerine siyah marker kalem ile “Çeşmeyi Kapatmayınız Donmasın” yazılmıştır.

Karşılaştırma Örnekleri: Niewöhner, 2007: s.: 253, fig.: 110, lev.: 31, fig.: 308, 309, lev.: 48, fig.: 413, lev.: 49, fig.: 414, lev.: 62, fig.: 485., Niewöhner, 2013: s. 244, fig.: 10.24, s. 246, fig.: 10.25., Niewöhner, 2014: s. 268, fig.: 13, s. 269, fig.: 14, fig.: 15, s. 270, s. fig. 16., Niewöhner, 2019: s. 288, fig.: 8, s. 289, fig.: 10., Parman ve Altınsapan, 2001: s. 223, fig.: 2., Parman, 2002: lev.: 69, foto: 86/a., Dennert, 1995: lev.: 49, fig.: 3., Şahin ve Varis, 2016: foto.: 28, foto.: 32., Sodini, 2012: s. 504, fig.: 2, s. 506, fig.: 3, s. 513, fig.: 7., Işık, 2022: lev.: 21, çiz.: 154, Kat. No.: 248, çiz.: 155, Kat. No.: 249, çiz.: 156, Kat. No.: 250, lev.: 23, çiz.: 161, Kat. No.: 256., Arslan, 2014: lev.: 76, res.: 247, Kat. No.: 228., MAMA X, 1993: lev.: 53, fig.: 522.

Tarih Önerisi: MS 5. – 6. yüzyıl.

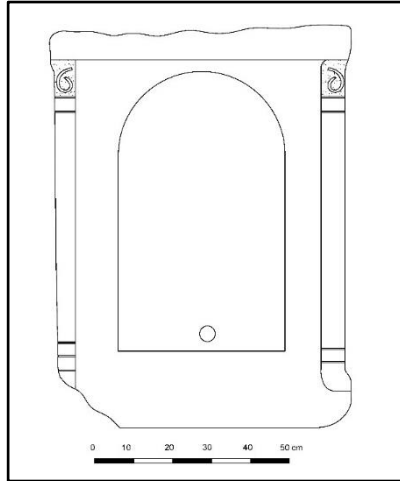

Çiz. 35. Şeyh Şemsettin Sokağı Çeşmesi’nde ayna taşı olarak kullanılmış olan ambon merdiven arkası levhası (nişli çifte sütunce).

Res. 43. Şeyh Şemsettin Sokağı Çeşmesi’nde ayna taşı olarak kullanılmış olan ambon merdiven arkası levhası (nişli çifte sütunce).

Kat. No.: 45

Adı / Türü: Templon Arşitravı

Yeri / İşlevi: Paşa Mahallesi, Kurşunlu Külliyesi, Matbâh-ı Şerîf yapısının doğu beden duvarında yatay pozisyonda yer almaktadır.

Malzeme: Dokimeion beyaz mermeri.

Ölçüler: Gen.: 203 cm, Yük.: 33 cm, Matkap Deliği Çap: 1 cm Kaset Ölçüleri: Güneyden kuzeye doğru sıralandığında 1. Kaset: Gen.: 29,5 cm, Yük.: 28 cm, 2. Kaset: Gen.: 64 cm, Yük.: 28 cm, Rozet Çap: 6,5 cm ve 3. Kaset: Gen.: 38 cm, Yük.: 29,5 cm'dir.

Tanım: Arşitravda üç bezeme paneli bulunmaktadır. Soldan sağa doğru birinci panelin sol kenarında geometrik motifler vardır ve üstü kırıktır. Sol paneli örgü motifinden oluşan bir çerçeve içerisinde rozet oluşturmaktadır. Ortadaki dikdörtgen panelde örgü motifleri ile çerçevelenmiş madalyonlardan ikisi içinde çiçek motifleri yer almaktadır. Ortadakinin kazınmış olması, burada bir haç olma ihtimalini düşündürmektedir. Kompozisyon örgü motifleriyle tamamlanmıştır. En sağdaki kareye yakın dikdörtgen panel ise örgü motifleri ve ortada bir rozet bezemeye sahiptir. Panellerin aralarında payelerin oturduğu alanlar boş bırakılmıştır. Örgü dizilerinin oluşturduğu gözler içerisinde el matkabıyla açılmış delikler mevcuttur. Templon sağ alt ucu kırıktır.

Karşılaştırma Örnekleri: Ötügen, 1996: lev. 9., Işık, 2022: Kat. No.: 281., Özcan, 2012: s. 450, fig.: 1, s. 451, fig.: 5, Olcay-Uçkan ve Uçkan, 2006: s.46-47.

Tarih Önerisi: MS 9. – 11. yüzyıl.

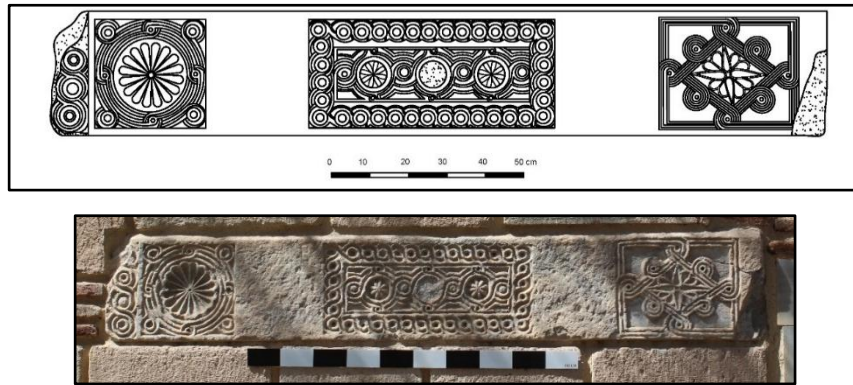

Çiz. 36. Kurşunlu Külliyesi, Matbâh-ı Şerîf'teki templon arşitravı.

Res. 44. Kurşunlu Külliyesi, Matbâh-ı Şerîf'teki templon arşitravı.

Kat. No.: 46

Adı / Türü: Templon Arşitravı

Yeri / İşlevi: Paşa Mahallesi, Kurşunlu Külliyesi, Matbâh-ı Şerîf yapısının doğu beden duvarında yatay pozisyonda yer almaktadır.

Malzeme: Dokimeion beyaz mermeri.

Ölçüler: Gen.: 183 cm, Yük.: 31 cm, Kaset Ölçüleri: Gen.: 27,5 cm, Yük.: 27,5 cm, Kabara Çapı: 4,7 cm

Tanım: Simetrik olarak yerleştirilmiş bezeme panelleri ile süslenmiştir. Soldan sağa birinci panel içerisinde lotus çiçeği kabartmaları bulunmaktadır. İkinci panel içerisinde bir eşkenar dörtgen içerisinde çiçek motifi ve eşkenar dörtgene örülü düğüm motifi işlenmiştir. Üçüncü ve ortada yer alan panelin içerisinde köşeleri düğümlü bir içbükey oval içerisinde düğüm motifleri ve ortasında kabara mevcuttur. Dördüncü ve beşinci paneller birinci ve ikinci paneller ile aynı bezeme öğeleriyle bezenmiştir. Birinci ve ikinci panellerin templon arşitravının içe bakan yüzeylerinin bezemesiz ve tıraşlı bırakılması buralara payelerin oturduğunu göstermektedir.

Karşılaştırma Örnekleri: Ötügen, 1996: lev. 7., Işık, 2022: Kat. No.: 194., Işık, 2022: Kat. No.: 221., Işık, 2022: Kat. No.: 222., Ermiş, 2003: s. 84, Kat. No.: 57., s. 85, Kat. No.: 58., TIB 7, 1990: fig.: 132, fig.: 133.

Tarih Önerisi: MS 9. – 11. yüzyıl.

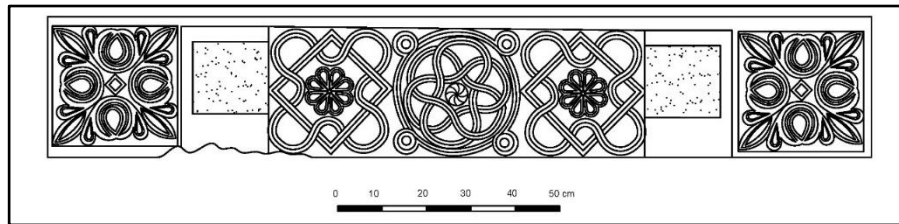

Çiz. 37. Kurşunlu Külliyesi, Matbâh-ı Şerîf'teki templon arşitravı.

Res. 45. Kurşunlu Külliyesi, Matbâh-ı Şerîf'teki templon arşitravı.

Kat. No.: 47

Adı / Türü: Templon Arşitravı

Yeri / İşlevi: Paşa Mahallesi, Kurşunlu Külliyesi, Matbâh-ı Şerîf, Kuzey Cephe'nin Doğu köşesi.

Malzeme: Dokimeion beyaz mermeri.

Ölçüleri: Yük.: 15 cm, Gen.: 80 cm, Der.: 26 cm

Betimleme: Doğu ucunda yarım haç motifi yer almakta ve kırıktır. Kompozisyonun devamını yaprakların teşkil ettiği bitkisel bezeme oluşturmaktadır. Üst bordüründe Grekçe yazıt bulunmaktadır fakat tahrip olduğundan dolayı okunamamaktadır.

Karşılaştırma Örnekleri: Lightfoot, 2017: s. 186, Kat. No.: 156., Doğan, 2009: s. 154, res.: 8. Pallis, 2017: s. 148, fig.: 1, fig.: 2, fig.: 3.

Tarih Önerisi: MS 9. – 11. yüzyıl.

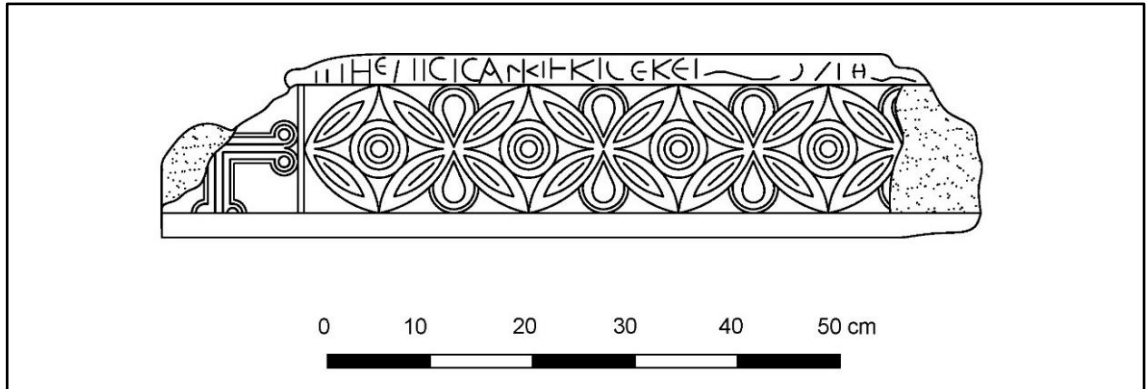

Çiz. 38. Kurşunlu Külliyesi, Matbâh-ı Şerîf'teki templon arşitravı.

Res. 46. Kurşunlu Külliyesi, Matbâh-ı Şerîf'teki templon arşitravı.

Kat. No.: 48

Adı / Türü: Templon Arşitravı

Yeri / İşlevi: Şarkıye Mahallesi, Müftü Camisi (Şarkıye İlk Mektebi) minare kaidesinin kuzeybatısı.

Malzeme: Dokimeion beyaz mermeri.

Ölçüleri: Yüksek kottan dolayı ölçülemedi.

Betimleme: Arşitravın üzerindeki bezemeler kare kasetler içerisinde yer almakta, üzerinde stilize bitkisel ve geometrik motiflerin yanı sıra yonca şekilli haç kabartmaları betimlenmiştir. Arşitrav üzerindeki süslemeler matkap delikleriyle zenginleştirilmiştir. Arşitravın üzerinde yeşil badana izleri mevcuttur.

Karşılaştırma Örnekleri: Lightfoot, 2017: s. 186, Kat. No.: 156., Mimiroğlu, 2013: s.: 31., Mimiroğlu, 2015: res.: 421.

Tarih Önerisi: MS 9. – 11. yüzyıl.

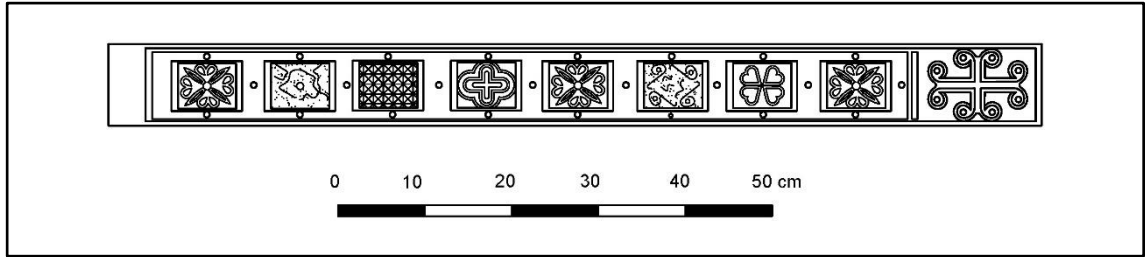

Çiz. 39. Müftü Camisi'nin minare kaidesindeki templon arşitravı.

Res. 47. Müftü Camisi'nin minare kaidesindeki templon arşitravı.

Kat. No.: 49

Adı / Türü: Templon Korkuluk Payesi

Yeri / İşlevi: Arifiye Mahallesi, Alâeddin Camisi'nin batı cephesinin en güney ucunda.

Malzeme: Dokimeion Pavonazzetto Mermeri.

Ölçüleri: Yüksek kottan dolayı ölçülemedi.

Tanım: Çatı saçağının altında köşede yer almaktadır. Kuzey ucu kırık, güney ucunda ise bozulma mevcuttur. Soffit benzeri kartuş bezemeli olan payenin batıdaki görülen tek ucu düz bitmektedir. Dikdörtgen soffit bezemesinin içerisinde dışbükey kabartmalı ikinci bir soffit bezemesi daha yer almaktadır.

Karşılaştırma Örnekleri: Ötüken, 1996, s. 65, lev.:3,3, s. 67, lev.: 4,3-4. s. 68, lev.: 5,2., Parman, 2002: lev.: 51, foto.: 56., Türker, 2018: s. 63, Çiz. No.: 7, Kat. No.: 10., s. 65, Çiz. No.: 10, Kat. No.: 13, fig. 36., s. 69, Çiz. No.: 14, Kat. No.: 22, fig. 44., TIB 7, 1990: res. 93., Türker, 2017: s. 185, fig.: 5., Belke, 2020: fig.: 112., Çavdar, 2014: s. 10, şek.: 2.7., Kat. No.: B-1.

Tarih Önerisi: MS 6. – 7. yüzyıl.



Res. 48. Alâeddin Camisi'nin batı cephesindeki templon korkuluk payesi.

Kat. No.: 50

Adı / Türü: Templon Korkuluk Payesi

Malzeme: Beyaz mermer.

Yeri / İşlevi: Arifiye Mahallesi, Alâeddin Camisi, batı cephe.

Ölçüleri: Yüksek kottan dolayı ölçülemedi.

Tanım: Soffit benzeri kartuş bezemeli ve topuzsuzdur. Duvar örgüsü içerisinde yer almaktadır. Payenin ön yüzünde, iki ucu içbükey dörtgen çerçeveden oluşan bezeme işlenmiştir. Alt yüzde ise zıvana görülmektedir.

Karşılaştırma Örnekleri: Türker, 2018: fig. 9, 10, 11, 14, 16, 18, 27, 28, 33, 42, 46, 63, 64, 73, 86. Özdin, 2014: kat. no.: 69, 70, 71. Ermiş, 2015: res. 10. Işık, 2022: res.: 168, kat. no.: 137, res.: 169, kat. no.: 140, res.: 171, kat. no.: 142, res.: 172, kat. no.: 143-145., res.: 178, kat. no.: 147, res.: 179, kat. no.: 148, res.: 181, kat. no.: 150, res.: 182, kat. no.: 151, res.: 183, kat. no.: 152., Arslan, 2014: res.: 42, kat. no.: 37., res.: 155, kat. no.: 143, res.: 159, kat. no.: 159, kat. no.: 147, res.: 160, kat. no.: 148, res.: 162, kat. no.: 150, res.: 163, kat. no.: 151., Ötügen, 1996: lev.: 1, foto: 2, lev.: 3, foto: 4., Parman, 2002: lev.: 41, foto: 36, lev.: 50, foto: 52, lev.: 52, foto: 57., AYTEKİN, 2018: res.: 137, kat. no.: 78, res.: 139, kat. no.: 79., TIB 7, 1990: fig.: 100.

Tarih Önerisi: MS 6. – 7. yüzyıl.



Res. 49. Alâeddin Camisi'nin batı cephesindeki templon korkuluk payesi.

Kat. No.: 51

Adı / Türü: Templon Korkuluk Payesi

Yeri / İşlevi: Şarkıye Mahallesi, Müftü Camisi'nin (Şarkıye İlk Mektebi) minare kaidesinde kapı sövesi olarak kullanılmıştır.

Malzeme: Dokimeion pavonazzetto mermeri.

Ölçüleri: Uz.: 109 cm, Gen.: 29 cm, Der.: 19 cm, Zıvana Nişi Uz.: 102 cm, Der.: 3 cm, Gen.: 4 cm (Çiz. No. 40'da 5 numara ile gösterilmiştir).

Tanım: Monolitik paye soffit benzeri kartuş bezemeli ve sadece dışa bakan yüzünün bezemesi görülebilmektedir. Payenin topuz kısmı bulunmamaktadır. Bezemesinin iç yüzeyi dış bükeydir. Sol yüzünde zıvana mevcuttur.

Karşılaştırma Örnekleri: Türker, 2018: fig.: 3, 15, 17, 20, 21, 29, 36, 41, 44, 47, 52, 60, 68, 72, 79, Parman, 2002: lev.: 51, foto: 56., Işık, 2022: res.: 167, kat. no.: 136.

Tarih Önerisi: MS 6. – 7. yüzyıl.

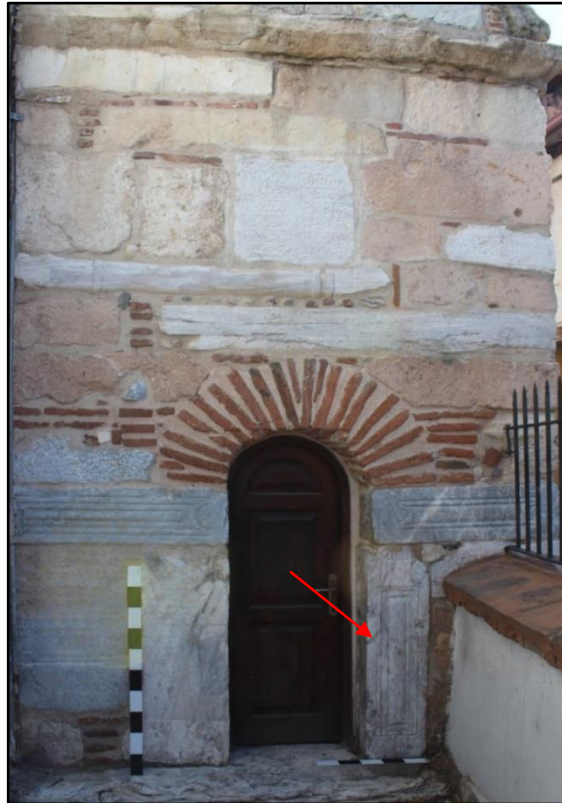

Res. 50. Müftü Camisi'nin minare kaidesinin kuzey yönündeki devşirme malzemeler.

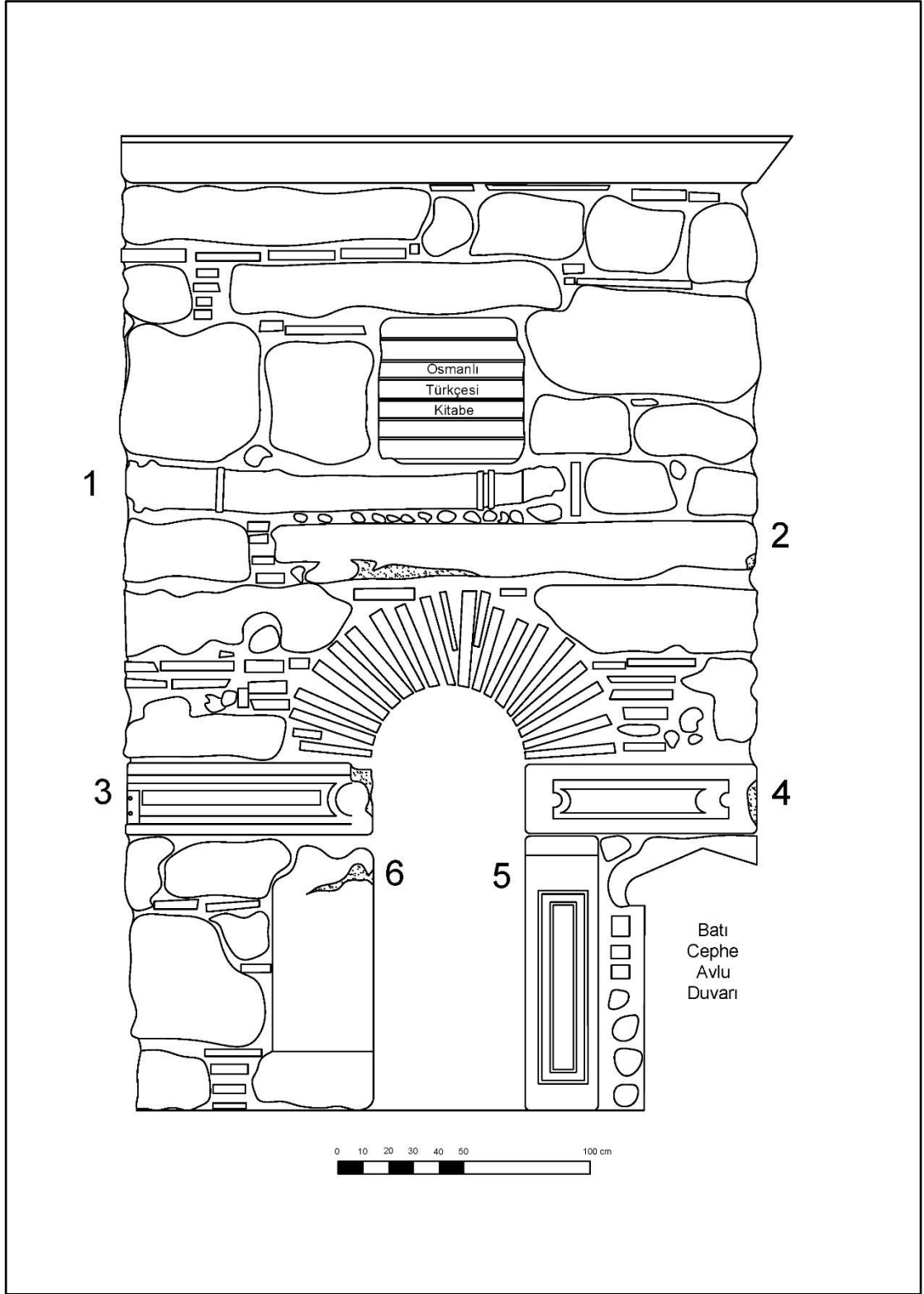

Çiz. 40. Müftü Camisi'nin minare kaidesinin kuzey yönündeki devşirme malzemeler.

Kat. No.: 52

Adı / Türü: Templon Korkuluk Payesi

Yeri / İşlevi: Şarkıye Mahallesi, Müftü Camisi (Şarkıye İlk Mektebi), minare kaidesinin kuzeydoğusunda.

Malzeme: Dokimeion gri mermer.

Ölçüleri: Uz.: 96 cm, Gen.: 28 cm, Der.: 21 cm (Çiz. No. 40'da 3 numara ile gösterilmiştir).

Tanım: Soffit benzeri kartuş bezemeli ve içi bordürlüdür. Bezemenin batı yüzü iç bükey ve doğu yüzü düz bitmektedir. Doğu yüzünde sonradan iki matkap deliği açılmış ve alüminyum kenet takılmıştır. Topuzu bulunmamaktadır. Doğu yüzünün kesilerek duvar örgüsüne eklendiği düşünülmektedir.

Karşılaştırma Örnekleri: Türker, 2018: fig. 11, 13, 16, 18, 27, 28., Işık, 2022: res.: 169, kat. no.: 140. Parman, 2008: lev.: 41, foto.: 36., Arslan, 2014: lev.: 28, kat. no.: 42., Ermiş, 2015: res. 10., Özdin, 2014: res.: 49, 50.

Tarih Önerisi: MS 6. – 7. yüzyıl.

Kat. No.: 53

Adı / Türü: Templon Korkuluk Payesi

Yeri / İşlevi: Şarkıye Mahallesi, Müftü Camisi'nin (Şarkıye İlk Mektebi) minare kaidesinin üzerinde kuzey cephesindedir.

Malzeme: Dokimeion gri mermeri.

Ölçüleri: Uz.: 92 cm, Gen.: 27,5 cm, Der.: 24 cm (Çiz. No. 40'da 4 numara ile gösterilmiştir).

Tanım: Soffit benzeri kartuş bezemeli olan templon payesinin bezemesinin doğu ve batıya yakan ağız kısımları iç bükeydir. Batı yüzünde kalan kısmı payenin alt kısmı olup zıvana deliği mevcuttur. Minarenin köşesinde ve batısında yatay şekilde yer almaktadır.

Karşılaştırma Örnekleri: Türker, 2018: fig. 9, 10, 11, 14, 16, 18, 27, 28, 33, 42, 46, 63, 64, 73, 86. Özdin, 2014: kat. no.: 69, 70, 71. Ermiş, 2015: res. 10. Işık, 2022: res.: 168, kat. no.: 137, res.: 169, kat. no.: 140, res.: 171, kat. no.: 142, res.: 172, kat. no.: 143-145., res.: 178, kat. no.: 147, res.: 179, kat. no.: 148, res.: 181, kat. no.: 150, res.: 182, kat. no.: 151, res.: 183, kat. no.: 152., Arslan, 2014: res.: 42, kat. no.: 37., res.: 155, kat. no.: 143, res.: 159, kat. no.: 159, kat. no.: 147, res.: 160, kat. no.: 148, res.: 162, kat. no.: 150, res.: 163, kat. no.: 151., Ötüken, 1996: lev.: 1, foto: 2, lev.: 3, foto: 4., Parman, 2002: lev.: 41, foto: 36, lev.: 50, foto: 52, lev.: 52, foto: 57., Aytekin, 2018: res.: 137, kat. no.: 78, res.: 139, kat. no.: 79.

Tarih Önerisi: MS 6. – 7. yüzyıl.

Kat. No.: 54

Adı / Türü: Templon Korkuluk Payesi

Yeri / İşlevi: Şarkıye Mahallesi, Müftü Camisi'nin (Şarkıye İlk Mektebi) minare kaidesinin üzerinde batı cephede.

Malzeme: Dokimeion pavonazzetto mermeri.

Ölçüleri: Yüksek kottan dolayı ölçülemedi (Çiz. No. 41'de 7 numara ile gösterilmiştir).

Tanım: Soffit benzeri kartuş bezemeli templon payesinin topuzu bulunmamakta ve ön yüzünde her ucu da iç bükey formda işlenmiş soffit benzeri kartuş bezemesi yer almaktadır.

Karşılaştırma Örnekleri: Türker, 2018: fig. 9, 10, 11, 14, 16, 18, 27, 28, 33, 42, 46, 63, 64, 73, 86. Özdin, 2014: kat. no.: 69, 70, 71. Ermiş, 2015: res. 10. Işık, 2022: res.: 168, kat. no.: 137, res.: 169, kat. no.: 140, res.: 171, kat. no.: 142, res.: 172, kat. no.: 143-145., res.: 178, kat. no.: 147, res.: 179, kat. no.: 148, res.: 181, kat. no.: 150, res.: 182, kat. no.: 151, res.: 183, kat. no.: 152., Arslan, 2014: res.: 42, kat. no.: 37., res.: 155, kat. no.: 143, res.: 159, kat. no.: 159, kat. no.: 147, res.: 160, kat. no.: 148, res.: 162, kat. no.: 150, res.: 163, kat. no.: 151., Ötüken, 1996: lev.: 1, foto: 2, lev.: 3, foto: 4., Parman, 2002: lev.: 41, foto: 36, lev.: 50, foto: 52, lev.: 52, foto: 57., Aytekin, 2018: res.: 137, kat. no.: 78, res.: 139, kat. no.: 79.

Tarih Önerisi: MS 6. – 7. yüzyıl.

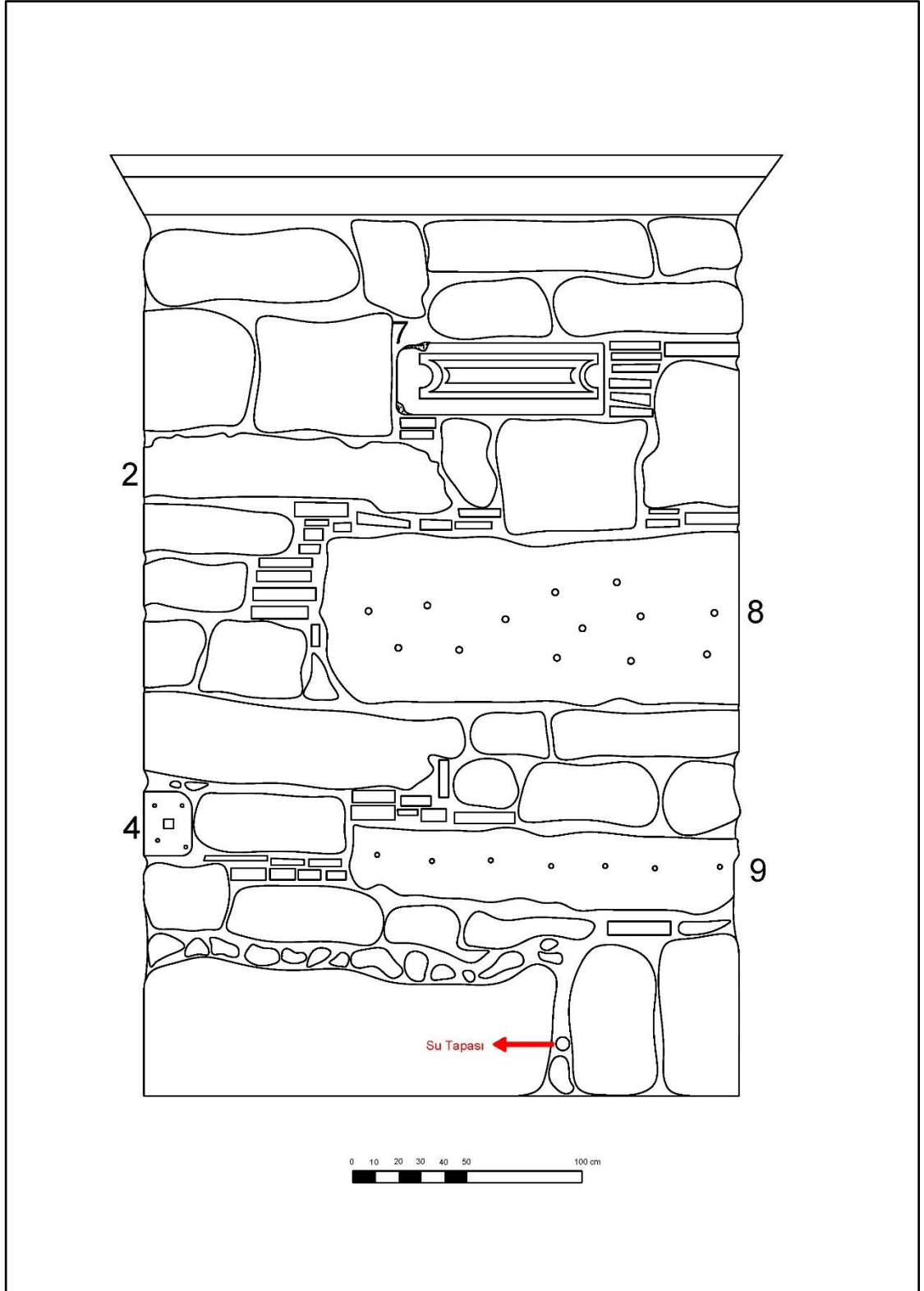

Çiz. 41. Müftü Camisi'nin minare kaidesinin batı yönündeki devşirme malzemeler.



Res. 51. Müftü Camisi'nin minare kaidesinin batı yönündeki devşirme malzemeler.

Diğer

Kat. No.: 55

Adı / Türü: Pres Ağırlık Taşı

Yeri / İşlevi: Karapınar Mahallesi, Tanlık Sokak'ta, Karapınar Mahalle Muhtarlığı'nın bulunduğu yeşil alanda.

Malzeme: Kireç taşı.

Ölçüleri: Gen.: 96 cm, Yük.: 66 cm, Çap: 58 cm, Der.: 36 cm, Zıvana: Yük.: 55 cm, Gen.: 21 cm, Der.: 10 cm

Tanım: Kübik formlu, yanları kırılmaç kuyruğu şeklinde baskı kolu yuvalı tipte öğütme taşı.

Karşılaştırma Örnekleri: Keskin, 2015: kat. no.: 135., Keskin, 2015: kat. no.: 136., Şahin ve Altın, 2018: res.: 3, 4, s. 125., Aktaş, 2022: şek.: 15, 16, s. 452., Uygun vd., 2015: res.: 11, s. 511., Temple, 2013: res.: 475, res.: 476, res.: 477., Pralong, 2003: lev.: 1, fig.: 51., Aşık, 2020: s. 256, res.: 2.153a-2.153b.

Tarih Önerisi: MS 4. – 6. yüzyıl.

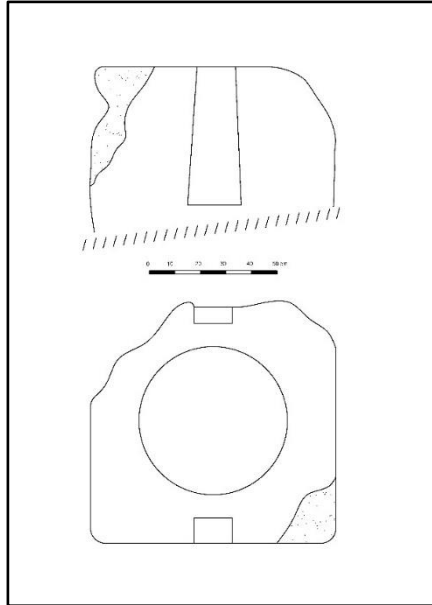

Çiz. 42. Tanlık Sokak'taki pres ağırlık taşı.

Res. 52. Tanlık Sokak'taki pres ağırlık taşı.

Kat. No.: 56

Adı / Türü: Pres Ağırlık Taşı

Yeri / İşlevi: Dede Mahallesi, Şeyh Nusrettin Sokak, Tezveren Dede Türbesi.

Malzeme: Kireç taşı.

Ölçüleri: Yük.: 106 cm, Gen.: 57 cm, Zıvana: Yük.: 52 cm, Gen.: 18 cm, Der.: 22 cm

Tanım: Oval formulu, yanları kırlangıç kuyruğu şeklinde baskı kolu yuvalı tipte öğütme taşı.

Karşılaştırma Örnekleri: Houdalieh, 2010: fig.: 5, s. 187., Pralong, 2003: lev.: 2, fig.: 78-85., Aşık, 2020: s. 256, res.: 2.153a-2.153b.

Tarih Önerisi: MS 4. – 6. yüzyıl.

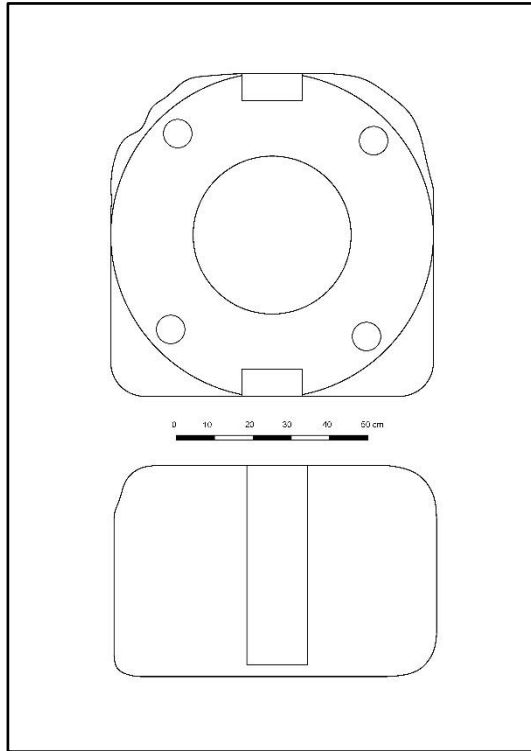

Çiz. 43. Tezveren Dede Türbesi'ndeki pres ağırlık taşı.

Res. 53. Tezveren Dede Türbesi'ndeki pres ağırlık taşı.

Kat. No.: 57

Adı / Türü: Pres Ağırlık Taşı

Yeri / İşlevi: Dede Mahallesi, Emin Hoca Sokak.

Malzeme: Kireç taşı.

Ölçüleri: İç Çap: 47 cm, Dış Çap: 84 cm, Yük.: 45 cm, Zıvana Ölçüleri: Uz.: 36 cm, Gen.: 36 cm, Der.: 8 cm

Tanım: Daire formlu, yanları kırlangıç kuyruğu şeklinde baskı kolu yuvalı tipte öğütme taşı.

Karşılaştırma Örnekleri: Keskin, 2015: kat. no.: 135., Keskin, 2015: kat. no.: 136., Şahin ve Altın, 2018: res.: 3, 4, s. 125., Aktaş, 2022: şek.: 15, 16, s. 452., Uygun vd., 2015: res.: 11, s. 511., Temple, 2013: res.: 475, res.: 476, res.: 477., Pralong, 2003: s. 265, lev.: 1, fig.: 51., Aşık, 2020: s. 256, res.: 2.153a-2.153b.

Tarih Önerisi: MS 4. – 6. yüzyıl.

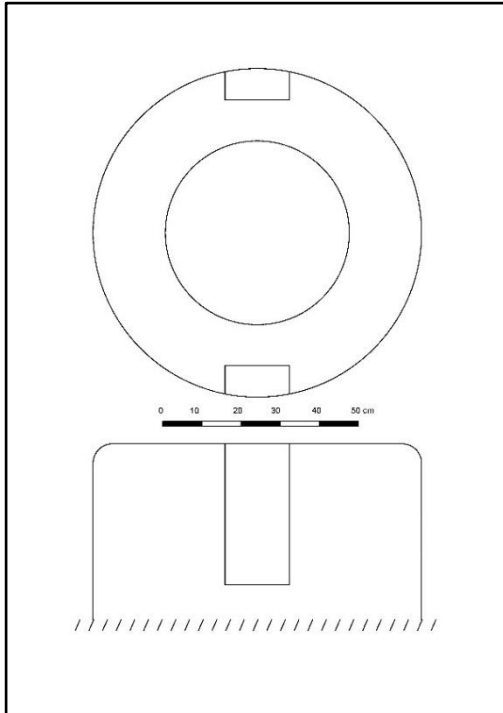

Çiz. 44. Emin Hoca Sokak'taki pres ağırlık taşı.

Res. 54. Emin Hoca Sokak'taki pres ağırlık taşı.

Kat. No.: 58

Adı/ Türü: Değirmen Taşı

Yeri / İşlevi: Paşa Mahallesi, Kurşunlu Külliyesi'nin avlusunda.

Malzeme: Tüf taşı.

Ölçüleri: Uz.: 110 cm, Der.: 10 cm, Zıvana Yarıçapı: 6 cm, Yük.: 54 cm

Tanım: Avluda kot ayırımında kullanılmıştır. Yarım daire şeklinde, diğer yarısı kırık ve eksiktir. Merkezinde zıvana deliğinin olduğuna yönelik yeri mevcuttur.

Karşılaştırma Örnekleri: Houdalieh, 2010: s. 191, fig. 6., Ceylan, 2019: Eskişehir, Han kişisel arşiv.

Tarih Önerisi: (?)

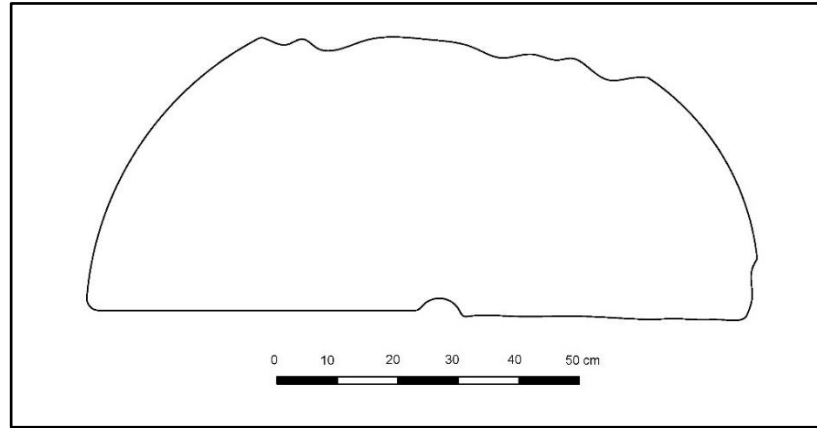

Çiz. 45. Kurşunlu Külliyesi'nin avlusundaki değirmen taşı.



Res. 55. Kurşunlu Külliyesi avlusundaki değirmen taşı.

Kat. No.: 59

Adı / Türü: Mortar (Havan)

Yeri / İşlevi: Şarkıye Mahallesi, Müftü Camisi'nin (Şarkıye İlk Mektebi) avlusu.

Malzeme: Dokimeion beyaz mermeri.

Ölçüleri: Yük.: 35 cm, Kaide Çapı: 58 cm, Der.: 12 cm, Delik Çapları: 0,5 cm, Cidar Kal.: 1,5 cm

Tanım: Baş kısmı boyun kısmına göre daha geniştir. İçerisinin sonradan gelişigüzel ve sığ bir şekilde oyulmuştur. Boyun kısmının ve baş kısmı kırıktır. Baş kısmının üzerinde sonradan açıldığı düşünülen dört adet delik mevcuttur. Sekizgen ve kulpsuzdur.

Karşılaştırma Örnekleri: Türker, 2018: fig.: 1008.

Tarih Önerisi: MS 4. – 7. yüzyıl.

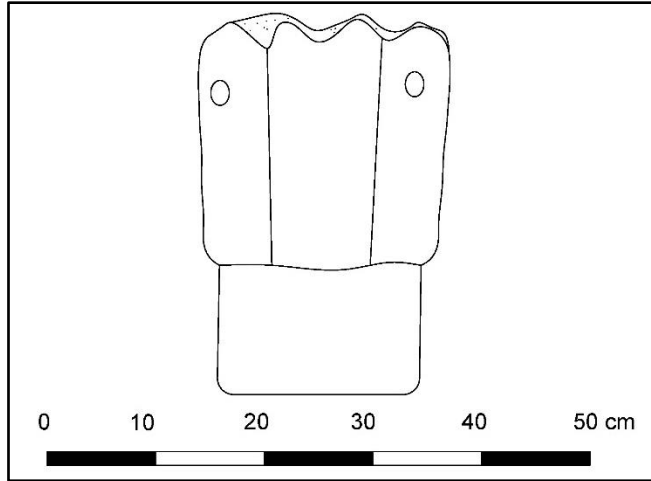

Çiz. 46. Müftü Camisi'nin avlusundaki mortar.

Res. 56. Müftü Camisi'nin avlusundaki mortar.

Kat. No.: 60

Adı / Türü: Mortar (Havan)

Yeri / İşlevi: Şarkıye Mahallesi, Müftü Camisi'nin (Şarkıye İlk Mektebi) avlusu.

Malzeme: Dokimeion beyaz mermeri.

Ölçüleri: Gen.: 28 cm, Kaide Çapı: 57 cm, Yük.: 35 cm, Der.: 3,5 cm, Delik Çapları: 0,3 cm, Cidar Kal.: 1,6 cm

Tanım: Baş kısmı boyun kısmına göre daha geniştir. İçerisinin sonradan gelişigüzel ve sığ bir şekilde oyulmuştur. Baş kısmının üzerinde sonradan açıldığı düşünülen dört adet delik mevcuttur. Sekiz eş olmayan dilimli ve kulpsuzdur.

Karşılaştırma Örnekleri: Türker, 2018: fig.: 1008.

Tarih Önerisi: MS 4. – 7. yüzyıl.

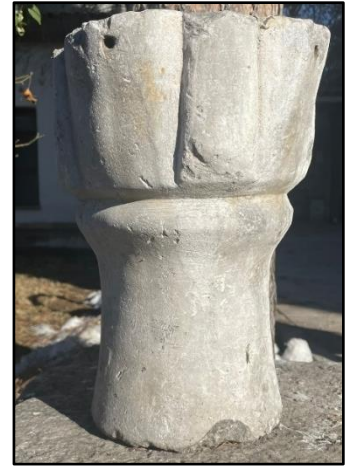
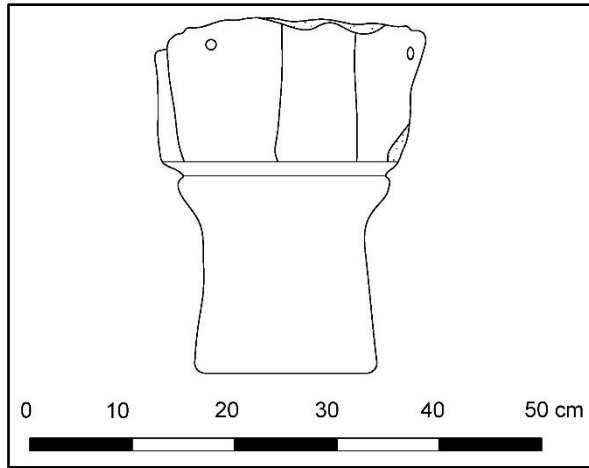

Çiz. 47. Müftü Camisi'nin avlusundaki mortar.

Res. 57. Müftü Camisi'nin avlusundaki mortar.

Kat. No.: 61

Adı / Türü: Mortar (Havan)

Yeri / İşlevi: Paşa Mahallesi, Kurşunlu Cami Sokak.

Malzeme: Pembe Andezit (?)

Ölçüleri: Uz.: 60 cm, Gen., 60 cm, Çap: 46 cm, Der.: 12 cm, Cidar Kal.: 11 cm / 18 cm

Tanım: İçerisine çiçek ekili olan dibek taşının işçiliği kabadır. Gövdesinden derin bir çatlağı mevcuttur, eksik parçası bulunmamaktadır.

Karşılaştırma Örnekleri: Pralong, 2003: lev.: 4, fig.: 75., lev.: 5, fig.: 27., Türker, 2018: fig.: 459.

Tarih Önerisi: (?)

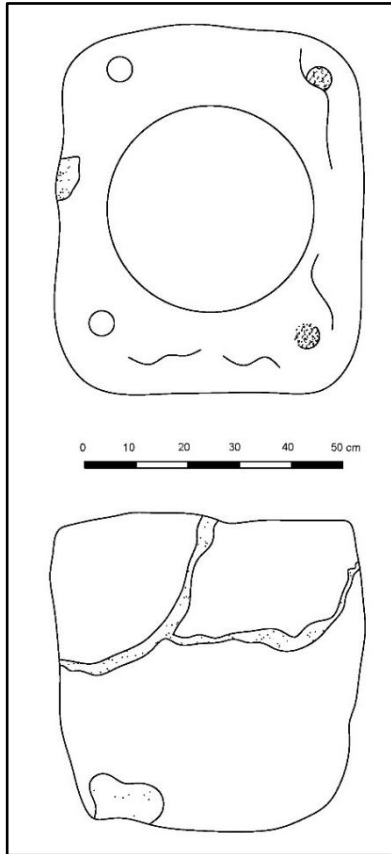

Çiz. 48. Kurşunlu Cami Sokak'taki mortar.

Res. 58. Kurşunlu Cami Sokak'taki mortar.

Kat. No.: 62

Adı / Türü: Mil Taşı

Yeri / İşlevi: Dede Mahallesi, Odunpazarı Mezarlığı.

Malzeme: Pembe Andezit (?)

Ölçüleri: Yük.: 63 cm, Gen.: 29 cm, Der.: 16 cm, Niş Der.: 4 cm, Niş içi oyukların Der.: 2 cm

Tanım: Her iki yüzü de benzerdir. Her iki yüzünde de basık kemerli birer niş içinde iki adet yan yana stilize ayak şeklini andıran elips oyuklar mevcuttur. Bir yüzde, oyukların içerisine sonradan beyaz yağlı boya ile Latin harfleriyle “A” ve “K” harfleri yazılmıştır. Kesin olarak tanımlanamamakta birlikte, benzer örneğine göre mil taşı olduğu düşünülen parça Odunpazarı Mezarlığı’nda sonradan mezar taşı olarak kullanılmıştır.

Karşılaştırma Örnekleri: Ephesus Antik Kenti örneği için bk.: https://kulturenvanteri.com/tr/yer/mil-taslari-efes/img_0392-min/ (Erişim Tarihi: 16.02.2023).

Tarihlendirme Önerisi: (?)

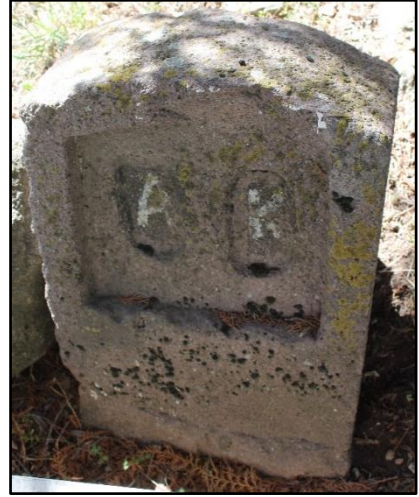
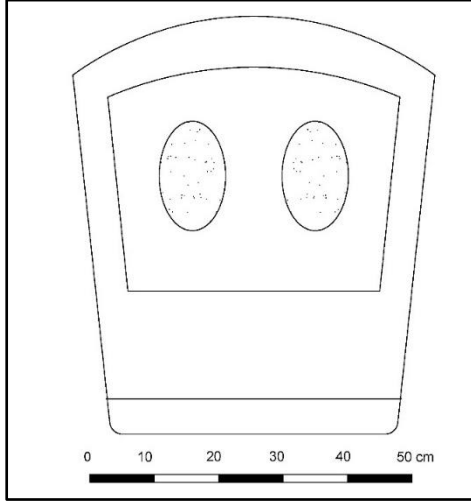

Çiz. 49. Odunpazarı Mezarlığı’ndaki mil taşı.

Res. 59. Odunpazarı Mezarlığı’ndaki mil taşı.

Kat. No.: 63

Adı / Türü: Zeus Bronton'a Adak Steli

Yeri / İşlevi: Dede Mahallesi, Odunpazarı Mezarlığı, Şeyh Edebâlî Türbesi'nin avlusunda çeşmede kullanılmıştır.

Malzeme: Beyaz mermer.

Ölçüleri: Uz.: 78 cm, Gen.: 55 cm, Kal.: 19 cm

Tanım: Baştabanı düz, geniş ve bezemesiz şekildedir. Aşağıdan yukarıya doğru daralarak dikdörtgen şeklini almaktadır. Güneye bakan yüzünde yer alan çift öküz başı kabartmasından stelin Zeus'un Phrygia *epitheti* olan Bronton'a adanmış olduğu anlaşılmaktadır. Stelin sol üst köşesi kırıktır. Arka yüzü kabaca tıraşlanmıştır, ön yüzünde büyük ölçüde tahrip olmuş Grekçe yazıttan okunabilen harfler şu şekildedir

“A – o – c

T P D

T ω (?)

C U A

β I ω”.

Karşılaştırma Örnekleri: Frei, 2007: fig.: 1., Akyürek, Şahin, 2012: s. 379, fig. 14.

Tarih Önerisi: MÖ 2. – 3. yüzyıl.

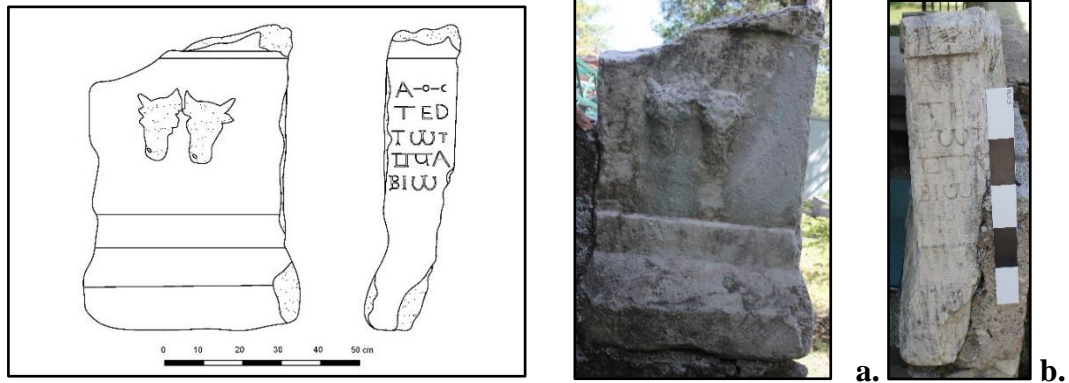

Çiz. 50. Şeyh Edebâlî Türbesi'nin çeşmesindeki Zeus Bronton'a adanmış stel.

Res. 60a-60b. Şeyh Edebâlî Türbesi'nin çeşmesindeki Zeus Bronton'a adanmış stel ve kesiti.

Kat. No.: 64

Adı / Türü: Zeus Bronton'a Adak Steli

Yeri / İşlevi: Arifiye Mahallesi, Alâeddin Camisi'nin son cemaat yerinde, cümle kapısının kuzeydoğusunda yer almaktadır.

Malzeme: Beyaz mermer.

Ölçüler: Yük.: 195 cm, Gen.: 49 cm, Kal.: 23 cm

Tanım: Kesik olan stelin üst ve yan kısımları eksiktir. Üst kısmında bir *girland* olduğu tahmin edilmektedir. Üzerinde Grekçe yazıt bulunmaktadır. Eksik olan yazıtta şu harfler seçilebilmektedir

“CANKT

KTOY

AIKIAM

OYΘY

KTHΓΛ (Y)

(K) CANKT

KOCOKA (I)

METPI

THKEß

TΩNT”

Karşılaştırma Örnekleri: MAMA V, s. 10, fig. 3, pt. 17 (18)

Tarih Önerisi: MÖ 2. – 3. yüzyıl.



Çiz. 51. Alâeddin Camisi'nin cümle kapısında söve olarak kullanılmış olan Zeus Bronton'a adanmış stel.

Res. 61. Alâeddin Camisi'nin cümle kapısında söve olarak kullanılmış olan Zeus Bronton'a adanmış stel.

Kat. No.: 65

Niteliği: Kapı Tipi Mezar Steli

Yeri / İşlevi: Orta Mahallesi, Şeyh Şemsettin Sokak, No.: 10. Türk Dünyası Vakfı Otoparkı.

Malzeme: Dokimeion beyaz mermeri.

Ölçüler: Uz.: 195 cm, Gen.: 135 cm, Kal.: 16 cm

Tanım: Geç Osmanlı Dönemi'nde çeşmede kullanılmış olan karı-koca çifte ait Phrygia kapı tipli mezar stelidir. Stelin solunda erkeğe, sağında kısmında ise kadına ait, olasılıkla gündelik yaşamlarında kullandıkları eşyaların kabartmaları yapılmıştır. Stel, iki bölüme ayrılmış, paneller şeklinde düzenlenmiştir. Altta iki kanatlı kapı, kapının üstünde kalan kısımda, sütunlarla bölünmüş dört kemerli açıklık şeklinde bezeme alanları ve her birinin içine farklı kompozisyonlar işlenmiştir. Ortada yer alan kemerlerin içerisinde istiridye kabuğu motifi bulunmaktadır. Kemerlerin oturduğu sütunların başlıkları soldan sağa sırasıyla hepsi stilize olarak *ion*, *korinth* ve *ion* başlıklarına benzetilmiştir. Erkeğe ait sol yanda, iki sütun arasından solda sağa doğru ilkinde asma dalı, ikincisinde *falx arborea* tipinde orak, kadına ait olan sağ yandaki sütun aralarında ise *kalathos* ve üzerinde çift taraflı tarak, en sağda üstte bir ayna ile altında iğ ve öreke kabartmaları yer almaktadır. Kapı kanatları yukarıdan aşağıya doğru soffit benzeri bezemesiz kartuşlar ve dörtgen panellerden şeklinde düzenlenmiştir. Solda, üst panelde *mensatripes*, üzerinde balık ile öküz başı, alt panelde ise burunları yukarıya bakan bir çift sandalet ve yanında bir *strigilis* yer almaktadır. Kapının sağ kanadında üst panelde bir kilit aynası betimli *alabastron* üzerinde birisi *bulbous* tipinde olmak üzere üç adet *unguentarium* yer almaktadır. Altta ise kadına ait olduğu için erkeğin sandaletine oranla küçük ve burunları aşağıya bakan bir çift sandalet ile hemen yanında *situla* kabartmaları bulunmaktadır. Ayrıca stelin üst panelinde bulunan orta kemerin oturduğu sütunun kaidesinin sol yanında bir “Y” harfi kazınması dikkat çekmektedir. Bu “Y” (*Ipsilon*, Gr. *Υψιλον*)⁴² harfinin neyi temsil ettiği saptanamamıştır.

⁴² “Y/υ”Grek alfabesinin 20. harfidir. “İ” sesinin karşılığı olan harf yanına “Ω” (Omega) harfi gelince fonetik olarak “U” sesini vermektedir.

Karşılaştırma Örnekleri: C. W. M. Cox, A. Cameron, 1937: lev. 22, fig. 44 (1), 44 (2)., P. Niewöhner, 2010: fig. 11, s. 65., MAMA X, 1993: lev.: 3, fig.: 32-33., lev.: 15, fig.: 140-141.

Tarih Önerisi: MS 2. yy.

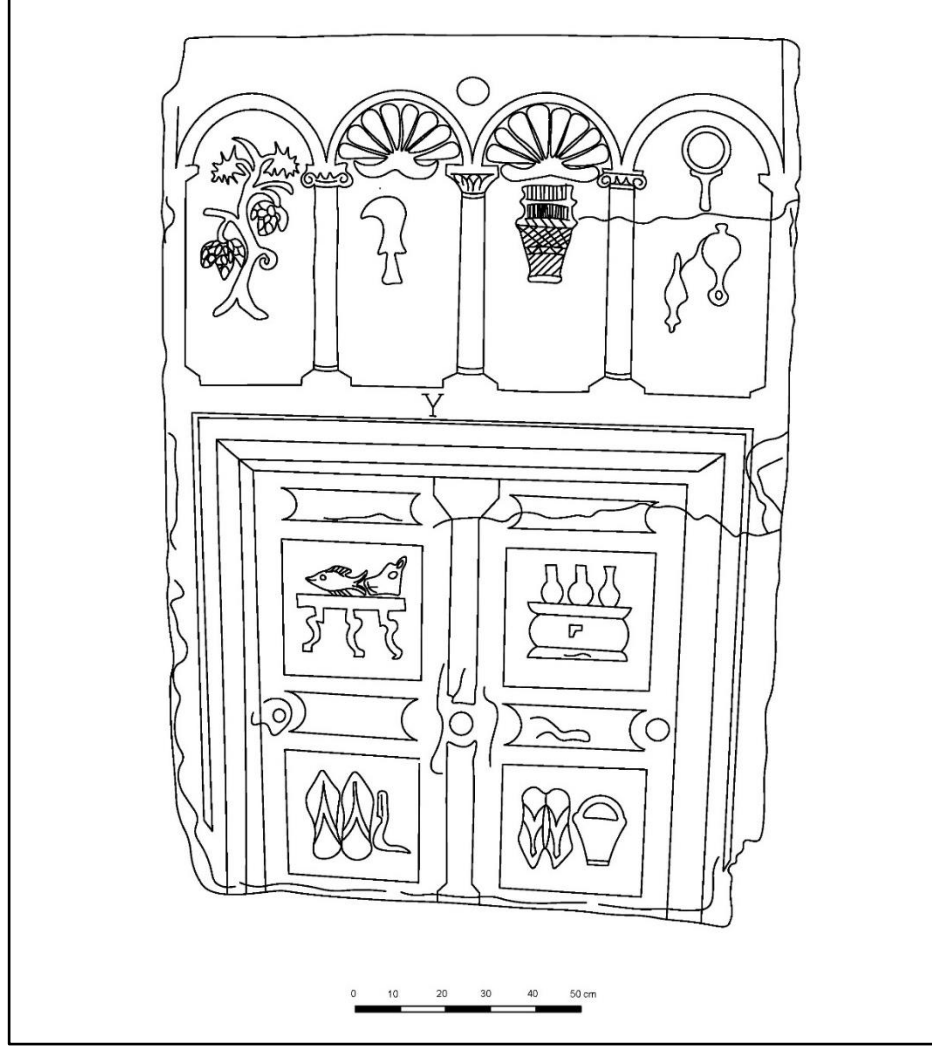

Çiz. 52. Geç Osmanlı Dönemi Çeşmesi'nde ayna taşı olarak kullanılmış olan kapı tipi mezar steli.



Res. 62. Geç Osmanlı Dönemi Çeşmesi'nde ayna taşı olarak kullanılmış olan kapı tipi mezar steli.

Tanımlanamayanlar

Kat. No.: 66

Adı / Türü: Tanımlanamayan A

Yeri / İşlevi: Arifiye Mahallesi, Alâeddin Camisi, Güney cephe.

Malzeme: Kireç taşı.

Ölçüleri: Uz.: 26 cm, Gen.: 16,5 cm

Tanım: Küçük boyutta yazılı parçanın orijinalinde ne olduğu saptanamamıştır. Adak, mezar stelinin veya heykel kaidesine olduğu ait fragman olabileceği muhtemeldir. Üzerinde Grekçe şu harfler okunabilmektedir;

“OU
ATΩ
(II)MAI”

Karşılaştırma Örnekleri:

Tarih Önerisi: MÖ 2. – 3. yüzyıl (?).

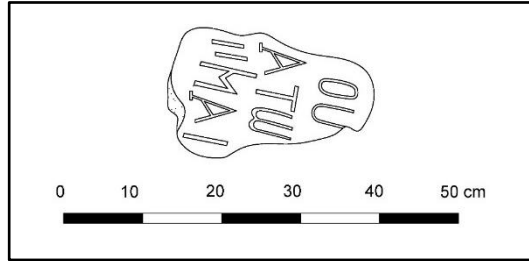

Çiz. 53. Alâeddin Camisi’ndeki tanımlanmayan yazıtlı fragman.



Res. 63. Alâeddin Camisi’ndeki tanımlanmayan yazıtlı fragman.

Kat. No.: 67

Adı / Türü: Tanımlanamayan B

Yeri / İşlevi: Arifiye Mahallesi, Alâeddin Camisi'nin batı duvarı.

Malzeme: Dokimeion beyaz mermeri.

Ölçüleri: Yüksek kotta olduğundan dolayı genişlik, uzunluk ve derinlik ölçüleri alınamamıştır.

Tanım: Alâeddin Camisi'nin batı duvar örgüsünde bir adet üzerinde stilize kıvrık dallar bulunan bir parça yer almaktadır. Söve parçası olması muhtemeldir.

Karşılaştırma Örnekleri:

Tarih Önerisi: (?)

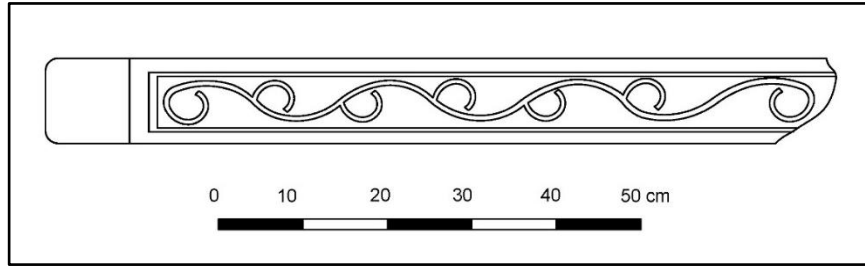

Çiz. 54. Alâeddin Camisi'nin batı duvarındaki stilize kıvrık dallı tanımlanamayan mermer parça.



Res. 64. Alâeddin Camisi'nin batı duvarındaki stilize kıvrık dallı tanımlanamayan mermer parça.

Kat. No.: 68

Adı / Türü: Tanımlanamayan C

Yeri / İşlevi: Dede Mahallesi, Odunpazarı Mezarlığı.

Malzeme: Kireç Taşı.

Ölçüleri: Uz.: 63 cm, Gen.: 29 cm, Der.: 16 cm, Zıvana Çap: 4 cm, Zıvana Der.: 4,5 cm

Tanım: Mezar taşı olarak kullanıldığı tahmin edilmektedir. Toprağa gömülü olan parçanın tam uzunluk ölçüsü alınamamıştır. Tek yüzünde bir adet kare zıvanası mevcuttur. Dörtgen bir şekilde bulunan parçanın bir yüzü profilidir.

Karşılaştırma Örnekleri:

Tarih Önerisi: (?)



Res. 65. Odunpazarı Mezarlığı'ndaki kare zıvanalı tanımlanamayan parça.

Kat. No.: 69

Adı / Türü: Tanımlanamayan D

Yeri / İşlevi: Dede Mahallesi, Odunpazarı Mezarlığı.

Malzeme: Kireç taşı.

Ölçüleri: Uz. 111 cm

Tanım: Bir dönem mezarlıkta mezar taşı olarak kullanılması muhtemel olan monolitik bir bloktur. Üzerinde hiçbir bezeme ve zıvana bulunmamaktadır. Mezarlık alanında toprak zemin seviyesinde, doğu-batı doğrultulu olarak yer almaktadır. Üzeri perdahlanmış olan blok bir sütun gövdesini andırmakta olup oval kesitlidir. Bir ucu kırık ve eksiktir. Alt yüzü görülememektedir.

Karşılaştırma Örnekleri:

Tarih Önerisi: (?)



Res. 66. Odunpazarı Mezarlığı'ndaki oval kesitli tanımlanamayan parça.

Kat. No.: 70

Adı / Türü: Tanımlanamayan E

Yeri / İşlevi: Paşa Mahallesi, Kurşunlu Külliyesi'nin, aşevi.

Malzeme: Beyaz mermer.

Ölçüleri: Uz.: 98 cm, Gen.: 64 cm, Kal.: 16 cm, Delik Çapı: 22 cm, Delik Der.: 13 cm

Tanım: Bir yüzü görülebilen parçanın işçiliği kabadır. Bir kısmında derin bir delik mevcuttur. Kesin olarak bir önerme yapılamamaktadır.

Karşılaştırma Örnekleri: Pralong, 2003: lev.: 22, fig.: 10.

Tarih Önerisi: (?)

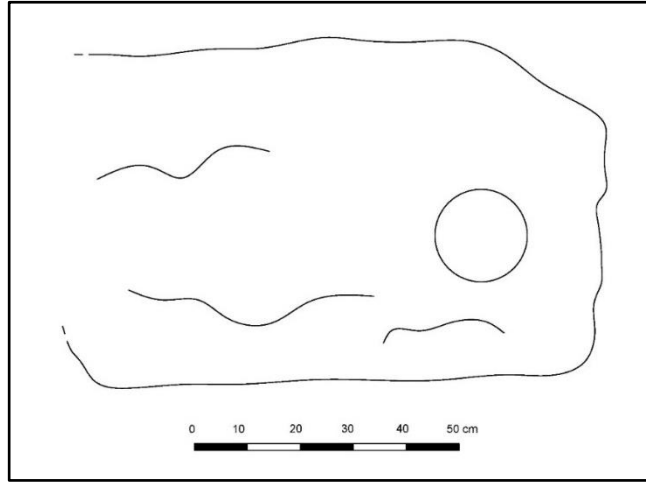

Çiz. 55. Kurşunlu Külliyesi'nin aşevindeki tanımlanamayan mermer blok.



Res. 67. Kurşunlu Külliyesi, aşevindeki tanımlanamayan mermer blok.

Kat. No.: 71

Adı / Türü: Tanımlanamayan G

Yeri / İşlevi: Arifiye Mahallesi, Alâeddin Camisi'nin, doğu cephesi.

Malzeme: Kireç taşı.

Ölçüleri: Uz.: 46 cm, Gen.: 28 cm

Tanım: Monolitik payenin tam olarak hangi mimari ya da litürjik eserde kullanıldığı tanımlanamamaktadır. Baş kısmında topuz bulunmaktadır. Üzerinde iki adet sonradan açıldığı belli olan matkap deliği bulunmaktadır.

Karşılaştırma Örnekleri:

Tarih Önerisi: (?)

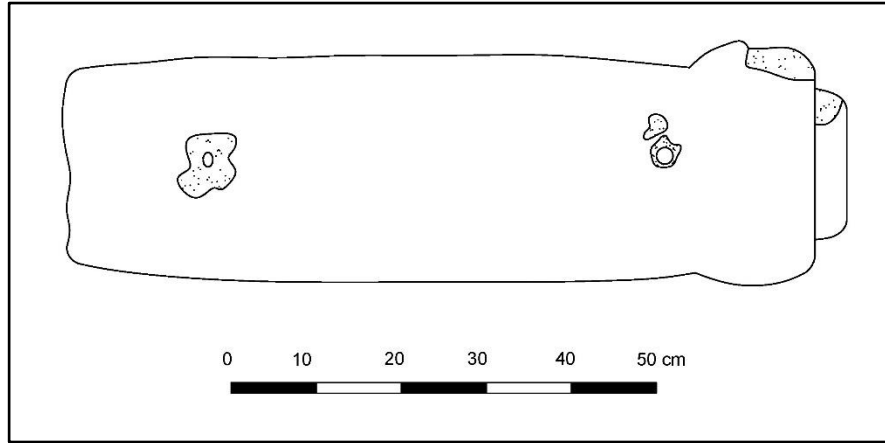

Çiz. 57. Alâeddin Camisi'nin doğu cephesindeki tanımlanamayan paye.



Res. 69. Alâeddin Camisi'nin doğu cephesindeki tanımlanamayan paye.

Kat. No.: 72 (Çiz. 41, Res. 50)

Adı / Türü: Tanımlanamayan H

Yeri / İşlevi: Şarkıye Mahallesi, Müftü Camisi'nin (Şarkıye İlk Mektebi) minare kaidesi.

Malzeme: Dokimeion pavonazzetto mermeri.

Ölçüleri: Uz.: 117 cm, Gen.: 15 cm

Tanım: Minare kaidesinde doğu batı doğrultulu olarak yatay şekilde durmaktadır. Doğuya bakan yüzü hafif içbükey ve doğu ucunda tek sıra silme yer almaktadır. Batıya bakan yüzünde çift sıra bant mevcut ve uç kısmı kırıktır. Derinlik ölçüsünün alınması mümkün olmadığı için net bir önerme yapılamamaktadır, sadece sütunce ya da çifte sütunce olabileceği varsayılmaktadır. Kılcal çatlakları bulunmaktadır.

Karşılaştırma Örnekleri:

Tarih Önerisi: (?)

Kat. No.: 73 (Çiz. 42, Res. 51)

Adı / Türü: Tanımlanamayan I

Yeri / İşlevi: Şarkıye Mahallesi, Müftü Camisi'nin (Şarkıye İlk Mektebi) minare kaidesi.

Malzeme: Dokimeion beyaz mermeri.

Ölçüleri: Uz.: 186 cm, Gen.: 23 cm

Tanım: Süsleme veya profil içermeyen monolitik blok. Kılcal çatlakları mevcuttur. Mimari blok olması muhtemeldir.

Karşılaştırma Örnekleri:

Tarih Önerisi: (?)

Kat No.: 74 (Çiz. 42, Res. 51)

Adı / Türü: Tanımlanamayan J

Malzeme: Dokimeion beyaz mermeri.

Yeri / İşlevi: Şarkıye Mahallesi, Müftü Camisi'nin (Şarkıye İlk Mektebi) minare kaidesi.

Ölçüleri: Uz.: 180 cm, Gen.: 67 cm, Der.: 28 cm

Tanım: Süsleme veya profil içermeyen monolitik blok. Kılcal çatlakları ve üzerinde sonradan açıldığı anlaşılan içi dübelli matkap delikleri mevcuttur. Mimari blok olması muhtemeldir.

Karşılaştırma Örnekleri:

Tarih Önerisi: (?)

Kat. No.: 75

Adı / Türü: Tanımlanamayan K

Yeri / İşlevi: Arifiye Mahallesi, Alâeddin Camisi'nin güney cephesi.

Malzeme: Beyaz mermer.

Ölçüleri: Yüksek kottan dolayı ölçüsü alınamadı.

Tanım: Tek yüzü görülebilen parçanın üzeri rölyeflidir, net olarak damla motifi seçilebilmektedir. Kesin olmamakla beraber bir kesik piramidal templon paye başlığını andırmaktadır.

Karşılaştırma Örnekleri: Türker, 2018: fig. 142,145, 147, 160., Parman, 2002: lev. 44, Foto: 42., Dennert, 1997: lev.: 47, Foto: 262., Özdin, 2014: kat. no.: 76, 77., Dennert, 1997: lev.: 47, fig.: 262., TIB 7, 1990: fig.: 115., 116., Aktaş, 2020: s. 67, Kat. No.: 38.

Tarih Önerisi: MS 6. – 7. yüzyıl.



Res. 70. Alâeddin Camisi'nin güney cephesindeki damla motifli tanımlanamayan fragman.

Kat. No.: 76

Adı / Türü: Tanımlanamayan L

Yeri / İşlevi: Dede Mahallesi, Şeyh Şehâbeddin Sühreverdî Türbesi'nde (Salı Tekkesi) türbenin zemin kotunda, asfaltla binanın kesişiminde konumlandırılmıştır.

Malzeme: Dokimeion beyaz mermeri.

Ölçüleri: Uz.: 38 cm, Gen.: 13 cm, Zıvana Uz.: 22 cm, Zıvana Der.: 4 cm

Tanım: Tek yüzünde iki adet yuva bulunmaktadır. Üstte kalanı daha ince ve sığdır. Görülemeyen üç yüzünün dışarıya dönük olarak kullanıldığı anlaşılmaktadır. Korkuluk payesi olması muhtemeldir.

Karşılaştırma Örnekleri: TIB 7, 1990: res.: 97.

Tarih Önerisi: (?)

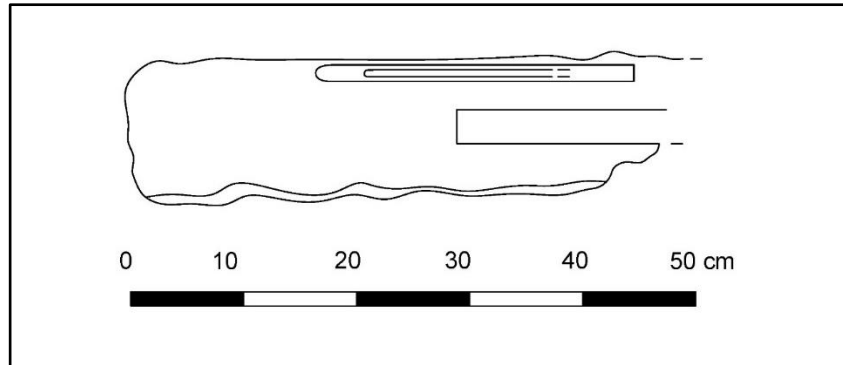

Çiz. 58. Şeyh Şehâbeddin Sühreverdî Türbesi'ndeki zıvanalı tanımlanamayan blok.



Res. 71. Şeyh Şehâbeddin Sühreverdî Türbesi'ndeki zıvanalı tanımlanamayan blok.

Kat. No.: 77

Adı / Türü: Tanımlanamayan M

Yeri / İşlevi: Orta Mahallesi, Şeyh Şemşettin Sokak, Arasta avlusu.

Malzeme: Dokimeion beyaz mermeri.

Ölçüleri: Gen.: 28 cm, Uz.: 58 cm, Delik Çap: 25 cm, Delik Der.: 5 cm

Tanım: Kırık ve eksiktir, parçanın sonradan kesildiği anlaşılmaktadır. Üst yüzünde bir adet içi toprak dolu delik ve yüksek kabartma mevcuttur. Batıya bakan ön yüzünde tam seçilemeyen, muhtemelen meander olabilecek tahrip olmuş bir süsleme bulunmaktadır. Net bir tanım ve tarihlendirmesi yapılamamış, kapı çerçevesi olabilmesi mümkündür.

Karşılaştırma Örnekleri:

Tarih Önerisi: (?)

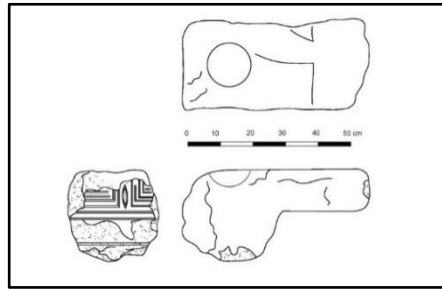

Çiz. 59. Arasta avlusundaki tanımlanamayan bezemeli mermer blok.



Res. 72a-72b-72c. Arasta avlusundaki tanımlanamayan bezemeli mermer blok.

BEŞİNCİ BÖLÜM

DEĞERLENDİRME

Eskişehir, Tarihi Odunpazarı Bölgesi'nde Roma ve Bizans Dönemlerine ait taş eserlerin konu alındığı çalışmada mimari süsleme özelliklerinin incelenmesine yönelik bölge sınırlarını oluşturan Arifiye, Şarkıye, Paşa, Orta, Dede, Akcami, Alanönü ve Karapınar Mahalleleri olmak üzere sekiz mahalle incelenmiş, parçaların katalogları oluşturulup değerlendirilmesi yapılmak istenmiştir. İncelemeler sonucunda 19'u dağınık ve 58'i yapılarda yeniden kullanılmış olan toplam 77 taş eser tespit edilmiş, kataloğu oluşturulan bu parçalar mimari, litürjik ve diğer olarak üç ana grupta değerlendirilmiştir. Phrygia Bölgesi'nin taş süsleme atölyelerinin beğenileri, ürün gruplarının çeşitlilikleri ve başta dinî yapılar olmak üzere Türk Dönemi yapılarındaki mimari devşirme malzeme kullanımları hakkında çıkarımlar ortaya koymak hedeflenmiştir.

Çalışma süresince tespit edilen gerek mimari gerekse de litürjik işlevli öğelerden en çok sayıda örnekle temsil edilenler, sütun gövde, başlık ve kaideleri, templon arşitravları (Kat. No.: 45-46-47-48) ile templon payeleridir (Kat. No.: 49-50-51-52-53-54). Günümüzde modern Eskişehir'in merkezinde Bizans'tan günümüze ulaşan yapı örneği veya kalıntısı bulunmaması ele alınan parçaların değerlendirilmesini zorlaştırmıştır.

Tespit edilen bezemeli parçaların büyük çoğunluğunda süslemeyi stilize bitkisel ve geometrik bezemeler oluşturmakta buna karşılık hayvan motifi sadece Ak Cami'nin avlusunda yer alan ambon merdiven korkuluğunda görülmektedir. Teknik açıdan incelendiği zaman yazıt veya sadece harf içeren sadece dört parçada kazıma tekniğinin kullanıldığı, diğer eserlerde ise kabartma tekniğinin tercih edildiği görülmektedir.

5.1. Kornişler

Bir yapının cephesinde üst kenar sınırını belirtmek veya katları birbirinden ayırmada kullanılan kornişler, profilli veya bezemeli olabilmektedirler (Hasol, 2022, s. 120). Devşirme malzeme olarak Alâeddin Camisi'nde bir, Kurşunlu Külliyesi'ndeki Matbâh-ı Şerif'te iki (Kat. No.: 4-5), Şeyh Şehâbeddin Sühreverdî Türbesi'nde bir (Salı

Tekkesi) (Kat. No.: 6) ve Orta Mahallesi, Tiryaki Hasan Paşa Sokak'taki 3 No'lu evin giriş merdivenlerinde (Kat. No.: 7) olmak üzere toplam beş adet bulunmaktadır.

Dokimeion üretimi olan ve süsleme açısından büyük oranda benzerlik gösteren Kurşunlu Külliyesi Matbâh-ı Şerîf'inde bulunan kıvrık dal betimli (Kat. No.: 4) korniş parçası ile Seyitgazi'deki Seyyit Battal Gazi Külliyesi'nde lento olduğu düşünülen parçanın aynı atölye tarafından üretildiğini söyleyebilmek olasıdır fakat kesin bir sonuca varabilmek için tek bir örnek yeterli olsa da aynı atölyede üretildiğini söyleyebilmek için benzerlik tek başına yetersizdir.

Süsleme açısından bitkisel bezemeli örneklerin Phrygia bölgesi müzelerinin yanı sıra Yalvaç Müzesi'nde (Yeşiltaş, 2012, res. 115, Kat. No.: 115) ve Alanya Müzesi'ndeki örneklerle de benzerliği bulunmaktadır (Doğan, 2009, s. 154). Geometrik bezemeli örnekler ise Konya'daki devşirme malzeme olarak kullanılmış öğelerle benzerlik göstermektedir (Bk.: Res. 81 – Res. 82), (Mimiroğlu, 2013, s. 21), (Mimiroğlu, 2015, res. 421). Bezemesiz örneklerden birisi Alâeddin Cami'de yapı taşı diğeri ise bir konağın girişinde basamak olarak kullanılmıştır.

5.2. Lento ve Söveler

Kapı ve pencere açıklıklarını oluşturan ve kapının kanatlarını oluşturan pervazların duvara sabitlenmesi amacıyla kullanılan lento ve söveler gerek Antik Çağ gerekse de Bizans mimarlığında da sıklıkla karşımıza çıkmaktadır.

Odunpazarı Mezarlığı içerisindeki Şeyh Edebâlî Türbesi'nin haziresinde bağımsız olarak bulunan ve üzerinde asma bezemesi olan tek örnek yarım bir parçadır (Kat. No.: 8). Kapı çerçevesinin ortasına ait olduğu her iki ucunun da kırık ve zıvana deliklerinin mevcut olmayışından anlaşılmaktadır. Asma bezemesiyle süslenmiş olan lentoların profan bir yapıda ya da kilisede kullanılmadığına dair yeterli bilgiler mevcut değildir (Işık, 2022, s. 78).

5.3. Çifte Sütunceler

Kesiti dikdörtgen olan payelerin ensiz yüzlerinin profilli işlenmesiyle oluşturulan taşıyıcı elemanlar olan çifte sütuncelerden Tarihi Odunpazarı Bölgesi'nde, Şarkıye Mahallesi, Çürükoğlu Sokak'ta bir evin bahçesinin köşe taşı olarak (Kat. No.: 33), Paşa Mahallesi'ndeki Kurşunlu Külliyesi'nin aşevinde pencere lentosu olarak ve külliyeinin

avlu duvarında yapı taşı (Kat. No.: 31-32), Akcami Mahallesi, Çalıklar Sokak'taki Sarı Sungur Çeşmesi'nde (Kat. No.: 29), Yüce Zafer Sokağı Çeşmesi'nde ayna taşı (Kat. No.: 30) ve Kurşunlu Külliyesi'nin bahçe duvarında olmak üzere toplam beş adet çifte sütunce mevcuttur. Pencere açıklıklarında kullanılan çifte sütunceler monolitik şekilde işlenmiş ve baş kısmında silmeler mevcuttur.

Çürükoğlu Sokak'ta yer alan çifte sütuncenin tek yüzünde bir adet haç bulunmaktadır. Haç tipine göre *pattée* olarak adlandırılan dışa doğru genişleyen dört eşit kollu haç şeklindedir (Kat. No.: 33). Söz konusu parçanın baş genişliğinin ve yüksekliğinin ölçüleri bizlere kullanıldığı duvar ya da bariyerin kalınlığı hakkında bilgi vermektedir. Bir yüzünde haç olması ve diğer yüzünün bezemesiz bırakılması bize bunun templon gibi litürjik bir kuruluştaki köşelerde ya da bariyerlerin arasında haç bezemesinin cemaate bakan tarafta kullanılmış olabileceğini göstermektedir. Yüce Zafer Sokağı Çeşmesi'ndeki parçanın yassı oluşu ve kalınlık ölçüsüne bakıldığında kemerli bir apsis penceresinde veya iç mekanda kullanılmış olabileceği muhtemeldir.

Odunpazarı'ndaki çifte sütuncelere baktığımızda bezeme unsuru olarak İon kymationu barındırmayan örnekler mevcuttur. Erken Bizans Dönemi'nde sıklıkla tercih edilen bu bezemeler MS 4.-6. yüzyıllara kolaylıkla tarihlendirilirken çalışma sınırlarımızı oluşturan bölge içerisindeki söz konusu çifte sütunceleri MS 6. yüzyıldan sonrasına tarihlendirmek mümkündür. Emin Hoca Sokak'ta ve Çürükoğlu Sokak'ta bulunan örneklerin Dokimeion mermerinden yapılmış olması da ocak organizasyonlarının MS 6. yüzyıla kadar faaliyet gösterdiğini göz önünde bulundurduğumuzda tarihlendirme yapabilmemize olanak tanımıştır.

5.4. Sütun Kaideleri

Sütun kaideleri, zemine oturan ve strüktürel işlevli taşıyıcı kolonlar ile *plinthus*⁴³ arasındaki mimari plastik öğelerdir. Antik dönem mimarisinde Attika ve İon olmak üzere yaygın iki kaide tipi bulunmaktadır (Vitruvius, 2019, s. 124)⁴⁴. Attika tipi kaidede

⁴³ Sütun kaidesinin oturduğu altlık. bk.: Vitruvius (2019), s. 124.

⁴⁴ Ayrıca bk.: *Attika* tarzı sütun kaideleri klasik mimaride farklı bir tarz olarak görülmemektedir. Vitruvius bu sütun kaidesini *scotia* ile ayrılan iki *torustan* oluşmaktadır şeklinde ifade etmektedir. bk.: Vitruvius (2019), s. 124, 1 numaralı dipnot.

aşağıdan yukarıya doğru *plinthus* üzerinde sırasıyla *torus*⁴⁵, *quadrae*⁴⁶, *scotia*⁴⁷ ve *torus* izlenebilmektedir. İyon tipi kaidelerde ise sıralama aşağıdan yukarıya doğru şu şekildedir; *plinthus*, *scotia*, *astragalus*⁴⁸, *torus* ve *supercillium*⁴⁹. Vitruvius (2019), s. 124.

MS 5.-6. yüzyıllara tarihlenen sütun kaidelerini inceleyen J. Kramer, Attik ve ham formlu (Alm.: Rohform) kaideler olmak üzere iki grup içerisinde değerlendirmiştir (Kramer, 1970, s. 272). Y. Ötügen ise Bursa özelindeki Kuzybatı Anadolu Attik tipi devam ettiren “A tipi kaideler” ile kaideyi oluşturan hatların basitleştiği “B ve C tipi kaideler” olmak üzere üç tip önermektedir (Ötügen, 1996, s. 152). Sıklıkla çalışmalarını Phrygia’da sürdüren P. Niewöhner ise klasisizmden kopartılmış Attik tipi ve basit tipli kaideleri ele almıştır (Niewöhner, 2007, 201). Bu bilgilerden yola çıkarak Dorylaeum’a üretim yapan Dokimeion taş ocaklarından elde edilen mermerden çoğunlukla basit tip olarak adlandırılan kaide tiplerinin üretildiği sonucuna varılabilmektedir.

Çalışmada altı sütun kaidesi değerlendirilmiş ve bu sütun kaidelerinden beş tanesi J. Kramer’in basit tip olarak nitelendirdiği gruba girmektedir (Kat. No.: 14-15-17-18-19). Hacı Hasan Ağa Camisi’nin çeşmesinde kullanılmış olan sütun kaidesi mevcut durumundan tanımlanmasında güçlük yaşanmıştır. Özellikle *torus* ve *trokhilos* bölümleri mevcut haliyle net bir çıkarım yapılmasında sonuç vermemekte, dışbükey profilinin oluşu Attik tipin geleneklerini sürdürdüğünü düşündürmektedir.

5.5. Sütun Gövdeleri

Tarihi Odunpazarı Bölgesi sınırları içerisinde karşılaşılan sütun gövdelerinden biri sekizgen, diğer hepsi silindirik, yivsiz, monolitik gövdeli ve Dokimeion mermerinden işlenmiştir. Sütun gövdelerinden üç tanesi Kurşunlu Külliyesi’nin Matbâh-ı Şerîf’inin revakında özgün işlevinde yer almakta ve üçünün de üzerlerine sonradan yitik taşı olarak da kullanılmalarının sağlanabilmesi için ufak ve basit birer niş açılmıştır (Kat. No.: 22-

⁴⁵ Sütun kaidelerinde bulunan dışbükey silmelerdir. bk.: Vitruvius (2019), s. 124.

⁴⁶ Attika tarzı kaidelerde *torus* ile *scotia* arasında bulunan ensiz kenar şeridi, zih. bk.: Vitruvius (2019), s. 124.

⁴⁷ Trokhilos veya içbükey silme. bk.: Vitruvius (2019), s. 124.

⁴⁸ Vitruvius’un Yunan yazar veya meslektaşlarından öğrenerek Latince’de kullandığı bir terim olduğu düşünülen *astragalus* kelimesinin birinci anlamı aşık kemiği, ikinci anlamı ise oyun zarıdır. Vitruvius’un eserinde *astragalus*un şekli ya da süslemesine yönelik bir bilgi bulunmamaktadır. bk.: Vitruvius (2019), s. 124, 1 numaralı dipnot.

⁴⁹ İyon tarzı kaidelerin *scotia* bölümlerinin üstünde ve altında bulunan küçük banttır. bk.: Vitruvius (2019), s. 124, 2 numaralı dipnot.

23-24). Yitik taşları, Osmanlı Dönemi'nde sahibinin kolaylıkla ulaşabilmesi için bulunan kayıp eşyaların konduğu, duvar veya taşlara açılmış, çoğunlukla kemerli nişlerdir (Acun, 2011, ss. 142-144).

Aynı yapının kuzey yönünde bulunan sütun gövdesinin üzerinde Eski Türkçe bir yazının izleri zorlukla seçilebilmektedir. Bir diğer sütun gövdesi külliye avlusunda yer almaktadır. Yarım olan gövdenin içi tamamen oyulmuş ve dik halde durmaktadır (Kat. No.: 26). Bir dönem sadaka taşı olarak kullanıldığı düşünülmektedir.

Külliye dışında yer alan ve sadaka taşı olarak bugün hala kullanılmakta olduğunu şans eseri fotoğraflayabildiğimiz diğer iki sütun gövdesi külliye yakınındaki sokaklarda yer almaktadır. Osmanlı döneminde genellikle Roma ve Bizans dönemlerinden kalma sütun gövdelerinin oyularak dönüştürüldüğü ya da özel olarak bu amaçla kullanılmak için üretildiği üzeri oyuk taşlardır (Acun, 2011, ss. 142-144). Sadaka taşları Osmanlı döneminde çeşitli kamusal alanların bahçelerinde ve sokakların köşelerinde kullanılmıştır.

Tarihi Odunpazarı Bölgesi'nde de sadaka taşları Alâeddin Camisi, Kurşunlu Külliyesi (Kat. No.: 26) gibi ibadethane yapılarında ve sokakların birbirlerini kesmeyen kör noktalarında karşımıza çıkmaktadır (Kat. No.: 25). Sadaka taşlarının asıl amacı, sadakayı veren ile sadakayı alan şahısları karşılaştırmamasıdır.

Odunpazarı Mezarlığı içerisindeki Şeyh Edebalı'nın makam türbesinin arka avlusunda bulunan iki sütun gövdesi özgün işlevinin dışındadır (Kat. No.: 20-21). Mezar taşı olarak mı kullanıldığı yoksa korunması amacıyla mı türbe avlusuna sonradan getirilip dikildiği bilinmemektedir. Mezarlıkta bulunan bir diğer gövdenin ise sonradan mezar taşı olarak kullanıldığı yapılan ziyaretler sonucunda anlaşılmıştır.

5.6. Sütun Başlıkları

Sütun gövdelerinin üzerine oturan, statik açısından alt yüzleri sütunun gövdesinin çapından daha geniş olan, kiriş üzerinde biriken yükü gövdelere aktarmakla görevli taşıyıcı parçalar olan sütun başlıklarından tez kapsamında üç İon-impot (Kat. No.: 35-36-37), bir impot (Kat. No.: 34), bir kompozit (Kat. No.: 38), üç Korinth (Kat. No.: 39-40-41) olmak üzere toplamda yedi adet sütun başlığı ele alınmıştır.

İon-impost başlıkların ikisi Türk Dünyası Vakfı'na ait olan binanın girişindeki sıvalı ve betonarme olduğunu düşündüğümüz kolonlarında ters çevrilmiş halde kaide olarak (Kat. No.: 35-36) ve birisi de Hacı Hasan Ağa Camisi'nin batı cephesinde yer alan çeşmenin kurnası olarak kullanılmaktadır (Kat. No.: 37). Diğer örnek ise ters şekilde Müftü Camisi'nin avlusunda durmaktadır. (Kat. No: 34).

İki Korinth başlığı (Kat. No.: 39-40) ve bir kompozit başlık Kurşunlu Külliyesi'nde bulunan Matbâh-ı Şerîf'te özgün işlevinde kullanılmıştır (Kat. No.: 38). Diğer Korinth sütun başlığı ise Şeyh Şehâbeddin Sühreverdi Türbesi'nin doğusunda (Kat. No.: 39), avluya giriş kapısının hemen yanında bir sekizgen sütun gövdesinin (Kat. No.: 28) üzerinde yer almaktadır.

Erken Bizans Dönemi'nde ortaya çıktığı düşünülen İon-impost başlıkların Anadolu'da başkentte en yaygın kullanım ürünü olduğu bilinmektedir (Arslan, 2014a, s. 102). Monolitik olarak işlenen bu sütun başlıklarının altta volüt ve üstte impostun (yastık) kendisi olmak üzere iki bölümü bulunmaktadır (Türker, 2014, ss. 340). Bu başlıkların impost bölümlerinde stilize *acanthus* bezemeleri, madalyon, haç ve monogram yer alabildiği gibi herhangi bir motif taşımayan örnekleri de mevcuttur. Erken tarihli İon-impost başlıkların volütleri arasında yumurta ve ok ucu benzetmesi yakıştırılan *İon kymationu* da (Gr. Ἴων κωματίον)⁵⁰ işlenmiştir (Arslan, 2014a, s. 36). Erken Bizans Dönemi'nin sonlarına doğru ise *acanthus* başta olmak üzere çeşitli stilize bitkisel bezemeler impostların üzerinde görülmeye başlanmıştır. Arslan'a göre ion başlıklarında görülen *pulvinusa*⁵¹ özgü süslemeler İon-impost başlıklara da taşınmış, düz bir banttan çıkan üç uzun yapraklı formunu korumuştur (Arslan, 2014a, s. 36-37).

Türk Dünyası Vakfı'nın giriş ayaklarında kaide olarak kullanılan İon-impost sütun başlıklarının benzer örneklerine, İstanbul Arkeoloji Müzesi'nde, Topkapı Sarayı'nın birinci avlusunda, Aya Sofya Müzesi'nde (Zollt, 1994, lev. 22, fig. 93, lev. 23, fig. 97-98), Bursa Orhangazi'deki Velibey Çiftliği'nde, Üreğil Köyü'nde (Pralong, 2003, lev. 10, fig. 126-151) ve Kırklareli Vize'de rastlanılmaktadır (Çavdar, 2014, s. 144). Hacı Hasan Ağa Camisi'nin çeşmesindeki İon-impost sütun başlığının örneklerine ise,

⁵⁰ *İon kymationu* için bk.: Vitruvius (2019), s. 130.

⁵¹ Latince yastık anlamına gelen kelime klasik mimaride İon sütun başlığında bulunan volütlerin yan cephesi için de kullanılmaktadır. bk.: Akderin (2018), s. 454.

İstanbul'da Beyazıt A Bazilikası'nda, İstanbul Arkeoloji Müzesi'nde ve Aya Sofya Müzesi'nde (Zollt, 1994, lev. 18, fig. 74, lev. 19, fig. 77), Studios Manastırı'nda (Yegül, 1974, ss. 265-274), Sardis'te *gymnasium*da, Yunanistan'da Nea Anchialos'ta (Gr.: Νέα Αγχιάλος)⁵² A Bazilikası'nda da rastlanılmaktadır (Yegül, 1974, ss. 265-274).

Korinth sütun başlığını MÖ 4. yüzyılda yaşamış olan Korinthli bilgin ve şair Kallimakhos'un (Gr. Καλλίμαχος) tasarladığı Vitruvius tarafından söylenmektedir. Vitruvius kendisinden şu şekilde bahsetmektedir;

“O sırada oradan mermer işçiliğindeki zarafeti ve titizliğinden ötürü Atinalıların Katatēksitekhnos (kılı kırk yaran) lakabını verdikleri Kallimakhos geçiyordu ki, gözü mezara takıldı; üstündeki sepete ve çeperinde boy veren yapraklara, incecik dallara. Bu yepyeni ve çok hoş görüntüye hayran kalan Kallimakhos, bunu Korinth sütunlarına uyarladı, orantısını kurdu ve o andan itibaren de Korinth düzeninin mimarisinde geçerli olacak ilkeleri belirlemiş oldu.” (Vitruvius, 2019, s. 142).

Orantısı hakkında ise şu cümleleri kurmaktadır;

“Korinth başlığının orantısı şu şekilde kurulmalıdır: Sütunun taban çapı ne kadarsa, tablasıyla birlikte başlığın yüksekliği de aynı ölçüde olsun. Tablanın genişliği de öyle oranlansın ki, bir köşesinden diğer köşesine çekilen çizgilerin uzunluğu, başlığın yüksekliğinin iki katı olsun; çünkü böylece başlığın her bir yüzü doğru orantılı bir görünüme kavuşacaktır. Bu yüzler, tablanın köşesinden yüzün genişliğinin dokuzda bir oranında içeriye kıvrılsın. Başlığın altı, içbükey ek yeri ile dışbükey silmesi (apothesis, astragalus) hariç, sütunun tepesiyle aynı çapta olsun. Tablanın yüksekliğiyle başlığın yüksekliğinin yedide birini teşkil etsin.” (Vitruvius, 2019, s. 142).

“Tablanın yüksekliği ayarlandıktan sonra, bunun haricinde geri kalanı üç birime ayrılsın, bunlardan biri en alttaki yaprağa verilsin. İkinci yaprak bu yüksekliğin ortasını tutsun; dallar da aynı yükseklikte olsun; yani yaprakların fışkırıp filizlerin yarattığı helezonları desteklemek için tablanın ta köşelerine kadar uzanan dallar. Aralarına da daha minik helezoni filizler (Lat.: helices minores) hakkedilsin, başlık tablasındaki çiçeğin hemen altındaki başlığın ortasına. Dört yandaki çiçekler, tablanın yüksekliği oranında geniş olsun. İşte bu ölçülerle Korinth sütunu tam da kendine özgü havasını bulmuş olacaktır.”

⁵² Yunanistan'ın Teselya Bölgesi'ne bağlı bir kent.

(Vitruvius, 2019, s. 142-143). Vitruvius, bu sözlerle anlatımını devam ettirmekte, ardından orantı ve süslemesinin nasıl olması gerektiği hakkında bilgi vermektedir.

Vitruvius'un, "...bir genç kızın narinliği" olarak nitelendirdiği Korinth cephe düzeni, dolayısıyla sütun başlıkları, 6. yüzyıl ortalarına kadar devam etmiştir (Vitruvius, 2019, s. 141), (Alp ve Uzun, 2021, s. 62). MS 4. yüzyılın sonları ve MS 5. yüzyılın başlarında görülmeye başlanan ve Theodosius tipi olarak da adlandırılan tip ile Vitruvius'un belirttiği Klasik Dönem oranlarından gittikçe bir uzaklaşma başladığı söylenebilmektedir (Kautzsch, 1936, lev.: 40/663), (Niewöhner, 2014, s. 254, fig. 1, fig. 2, s. 260, fig. 3, fig. 4, s. 261, fig. 5, fig. 6.).

Sütun, sütun ve ante üzerinde kullanılabilen kompozit sütun başlıkları Antik Çağ'ın sık kullanılan İon ve Korinth sütun başlıklarının birleştirilip yeni bir sütun başlığı tipine dönüştürülmesidir. İon düzenindeki *echinus* ve volüt, üstte *abachus*, altta ise tekli veya ikili *acanthus* yaprak çelengiyle bezenerek, Korinth düzenindeki *kalathos* üzerine yerleştirilmesiyle oluşturulan karma bir düzendir (Başaran, 1999, s. 9). İon sütun başlıklarının iki yönlü görünümü, kompozit sütun başlıklarda *abachus* tablasının dört köşesine yerleştirilmektedir. Kalathos dudağı, urgan, boncuk veya inci-boncuk dizisi ile bezemeli olabildiği gibi sade örnekleri de bulunmaktadır (Başaran, 1999, s. 10). İonik karakterli volütler, üzerinde yumurta-ok uçları yanlardan yarım palmetle kapatılarak, *echinus* ile birleştirilmiştir (Başaran, 1999, s. 10). Kompozit sütun başlıklarında volütlerin, Korinth sütun başlıklarına kıyasla daha iri işlenmeleri, başlık ve *abachus* tablalarının dışa taşması, başlığın bir bütün halinde *bukranion* olarak da algılanmasına neden olmaktadır (Başaran, 1999, s. 10).

Odunpazarı'ndaki örneklerin benzerlerine, Salona Antik Kenti'nde (Gr. Σάλωνα)⁵³, İstanbul Arkeoloji Müzesi bahçesinde, Topkapı Sarayı'nın avlusunda, yakın coğrafya sayılabilecek Seyitgazi'de Belediye binasının bahçesinde ve Afyonkarahisar'da da sıklıkla rastlanılmaktadır (Kautzsch, 1936, lev. 25, fig. 404, fig. 405, fig. 408), (Zollt, 1994, s. 134, Kat. No.: 356, s. 165, Kat. No.: 456, s. 178, Kat. No.: 497), (Işık, 2022, lev. 30, Kat. No.: 37, lev. 31, Kat. No.: 40).

⁵³ Hırvatistan'da bulunan bir antik kent ve piskoposluk merkezi.

Kompozit sütun başlıklarının ilk kez nerede ortaya çıktıkları tartışmalıdır. Bir Roma beğenisi olan bu sütun başlıklarının kullanıldığı en erken tarihli yapıları MS 90 yılında inşa edildikleri bilinen Roma'daki Titus Zafer Takı ve Benevent'teki Traianus Takı'dır (Başaran, 1999, s. 11). Matbâh-ı Şerifte bulunan tek örnek İstanbul Arkeoloji Müzesi, Topkapı Sarayı ve Burmalı Mescit örnekleriyle kıyaslanabilmektedir (Zollt, 1994, Kat. No.: 590, Kat. No.:592, Kat. No.: 595).

Kurşunlu Külliyesi'ndeki Matbâh-ı Şerif'te kullanılan sütun başlıklarında gördüğümüz *acanthus* yapraklarının dar ve sivri oluşu, Dorylaeum'da görülen süsleme stilini Dokimeion ile özdeşleştirmektedir (Kat. No.: 39-40). Sütun başlıklarındaki süslemelerdeki *à-jour* tekniğinde sarmal motifli bezemelerin Dokimeion'da sıklıkla, fakat Prokonessos (Gr. Προκόνησος) atölyelerinde nadiren kullanılması da bu durumu destekler niteliktedir (Niewöhner, 2014, s. 262).

5.7. Altarlar

Çalışma sınırlarını oluşturan bölge içerisinde litürjik kuruluşlardan en az parçayı bir öge ile altar tabanı oluşturmaktadır. Altarlar, genellikle tek blok ya da tabandan oluşabildiği gibi kaide ve tabladan da oluşan üç ana unsurlu litürjik kuruluşlardır. Altarlar, (Gr. *ἅγια τράπεζα*), Bizans kilise litürjisinde İsa'nın Mezarı, Son Akşam Yemeği'nin yendiği masa, Golgotha Tepesi (Arm.: ) gibi sembolik anlamları olan altarların, Ortodoksluk inancında Ökaristi (Efkaristiya, Komünyon ya da Rabbin sofrası) yortusunun görüldüğü litürjik maksatlı kutsal masalardır (Taft ve Laskarina, 1991, s. 71), (Braun, 1924). Altarların önceden temponun arkasındaki kutsal alanda, sonra apsisin önünde ve en son olarak da üç apsisli merkezin içerisinde buldukları yapılan çalışmalar neticesinde öğrenilmiştir. Hristiyanlığın erken dönemlerinde Latince masa anlamına gelen *mensae* olarak adlandırılan ve taşınabilir ahşap altarların, MS 4. yüzyıldan itibaren kilisedeki yeri kesinleşmiş, taştan üretilerek üstlerinin altın, gümüş ve çeşitli değerli taşlar ve *endyte* (Gr. *ἐνδυτή*) olarak nitelendirilen değerli kumaş türünden örtüyle giydirildiği bilinmektedir (Taft ve Laskarina, 1991, s. 71).

Altar tabanlarının üzerinde haç motifleri olabileceği gibi bezemesiz örnekleri de olabilmektedir. 5. ve 6. yüzyıllardan itibaren altarların görünümü hakkındaki bilgilere kilise kazılarının yanı sıra birkaç ayakta kalabilmiş örnek sayesinde erişilebilmektedir

(Peschlow, 2006b, s. 175). Katalogdaki altar tabanının üst yüzü dışa dönük olarak kullanılmıştır. Üzerinde dört adet kare zıvana bulunmaktadır (Kat. No.: 42).

5.8. Ambonlar

Tarihi Odunpazarı Bölgesi'nde ambonlara ait parçaların sayısı templona ait ögelere kıyasla çok daha azdır. Yunanca, *αμβων* ya da *πυργος* olarak da bilinen ve kule anlamına gelen, kiliselerde genellikle dört, altı veya sekiz sütun üzerinde duran platformlardır (Taft ve Laskarina, 1991, s. 75). Kilise mobilyaları arasında vaaz kürsüsü işlevini görmekte olan litürjik eleman Yunanca kule anlamını taşımaktadır (Işık, 2022, s. 101).

MS 4. yüzyılda varlıkları yazılı kaynaklardan öğrenilen ambonların günümüze ulaşan en erken tarihli örnekleri MS 5. – 6. yüzyıllara aittir. Kalambaka'daki⁵⁴ Dormition Kilisesi (Gr. *Καλαμπάκα*) örneğinde olduğu gibi kurulumu Erken Hristiyanlığa tarihlenen ambonların MS 12. yüzyılda da kullanılmaya devam ettiği bilinmektedir.

MS 371 yılında Laodikeia'da toplanan konsilde din görevlisinin ambona çıkmasına yönelik yetkinin verildiği bilinmektedir (Leclercq, 1924, s. 1331). Ayrıca vaaz dışında imparatorluk ile ilgili siyasi ve askeri hadiselerin halka aktarılması, imparatora taç giydirilmesi de ambonda gerçekleştirildiği bilinmektedir (Parman, 2002, s. 132).

Genellikle kiliselerin orta neflerinde yer alan ambonların *solea* ile *bemaya* bağlantısı sağlanmaktadır. Orta nefte yer aldığı MS 5.- 6. yüzyıl örneklerini Yunanistan'da Philippi B Bazilikası, İstanbul'da Ayasofya Kilisesi, Azize Euphemia Kilisesi, Aziz Polyeuktos Kilisesi, Beyazıt A Bazilikası, Ephesos'ta Ioannes Bazilikası ve Uşak'ta Sebaste Kilisesi'nin ambonları MS 6. yüzyıla tarihlendirilen ilk yapılardan sayılmaktadır (Parman, 2002, s. 132).

Temel olarak üç farklı tipte yapılan ambonlar, tek merdivenli, çift merdivenli ve yelpaze biçimli ("U" biçimli) olarak sınıflandırılır (Parman, 2002, s. 132). Tek merdivenli ambonlar MS 4. yüzyılın ilk yarısından itibaren görülmeye başlanmıştır (Parman, 2002, s. 132), (Leclercq, 1924, s. 1330). En sık kullanılan tip olan çift merdivenli ambonlar MS 5. yüzyılda ortaya çıkmıştır. (Parman, 2002, s. 133). Çift merdivenli ambonlar, kilisenin

⁵⁴ Yunanistan'ın Teselya Bölgesi'nde bir kent.

ibadet yönü boyunca konumlandırıldığı için ambon platformunun doğusunda ve batısında birer merdiven bulunmaktadır (Parman, 2002, s. 133). Bu platformların içbükey yüzlerinde haç ya da monogramlar bulunabileceği gibi işlemsiz örnekleri de mevcuttur⁵⁵. Yelpaze biçimli olarak da anılan at nalı formlu ambonlar ise sıklıkla MS 5. yüzyılın sonlarında ve 6. yüzyılın başlarında görülmeye başlanmıştır (Parman, 2002, s. 133).

A. Kazhdan, Orta Bizans Dönemi'ne ait ambonların tespit edilmeyişini, MS 7.-8. yüzyıllarda taş ambonların ortadan kalkması, bunların yerini ahşap ambonların almasıyla açıklamaktadır. (Kazhdan, 1987, ss. 422-426). U. Peschlow, “*Der mittelbyzantinische Ambo aus archäologischer Sicht*” isimli makalesinde A. Kazhdan'ın verdiği örnekler doğrultusunda özellikle Phrygia Bölgesi'nde, Orta Bizans Dönemi ambonlarının tespitine dair görüşün sorgulanması gerektiğini belirtmiş, Orta Çağ'da ambonların zamanla kullanım dışı kalmasını belirtmiştir (Peschlow, 1994, s. 255-260). M. Dennert ise, *Mittelbyzantinische Ambone in Kleinasien* isimli makalesinde İstanbul, Anadolu ve Balkanlar'daki Orta Bizans Dönemi ve sonrasına tarihlenen ambonların Anadolu, İstanbul ve Balkanlar'daki örnekleriyle varılan sonuçların hatalı olabileceğini düşünmekte, Bizans genelinde ambonların zamanla boyutlarının küçüldüğünü ve sayılarının azaldığını ifade etmektedir (Dennert, 1995, ss. 137-153).

Ambon merdiven korkulukları, merdivenlerinin iki yanında bulunan ve korkulukların arasında yer alan levhalardır. Levhalarda haç tasvirleri, stilize bitkisel ve geometrik motifler sıklıkla kullanılmaktadır. Bu bezemelerin yanı sıra sıklıkla tavus kuşu veya aslan, kartal gibi hayvan kabartmaları da görülmektedir. Peschlow Anadolu'daki ambon merdiven korkuluklarını üç grupta incelemiştir. 1. grubu, yan levhanın yüzeyinin tek kompozisyonlu korkuluklar, 2. grubu, yan levhanın genişliği boyunca ikiye ayrılıp iki ayrı kompozisyonlu korkuluklar ve 3. grubu yan levhanın diagonal şekilde ikiye ayrıldığı korkuluklar oluşturmaktadır (Peschlow, 1994, s. 255-260).

Anadolu'da görülen Phrygia tipi ambonlar yaygınlık kazanamamış, Yüksek Plato'ya özgü olarak kalmıştır. Merkezi bir nişe sahip düşey dikdörtgen levhalar ve

⁵⁵ Eskişehir ETİ Arkeoloji Müzesi'nde teşhirde yer alan ambon platformu üzerinde Latin Haçı kabartması mevcut olup Eskişehir, Seyitgazi ilçesinde yer alan Seyyid Battal Gazi Külliyesi'nin avlusunda bulunan ambon platformu bezemesiz bir örnektir.

yanlarında çeyrek sütunceleri ile monolitik bir görünüm vermektedirler (Niewöhner, 2014, s. 269). Bu levhalar, merdivenin arka cephesini örtmek ve ambon platformunu taşımak üzere iki farklı görevi üstlenmektedir (Niewöhner, 2014, s. 269).

Niewöhner, Eskişehir, Sivrihisar'da yer alan Phrygia tipi ambonların işçiliklerinin diğer Phrygia kentlerindeki ambonlara kıyasla daha basit ve yerel işçiliğe sahip oldukları görüşünü sunmuştur. Benzer nitelikte bir başka nişli levha ise Seyitgazi'de, Himmet Baba Kümbeti'nde söve olarak kullanılmıştır. Bu tür ambon merdivenin arkasında yer alan nişli levhaların bir kısmında görebildiğimiz diğer özelliği ise nişin üzerini örten yarım kubbenin iç yüzeyinin süslemeli oluşudur. Bu yüzeylerde genellikle istiridye kabuğu veya tavuskuşu gibi sembolik anlamları olan motif veya figürler ile süslenmiştir (Niewöhner, 2014, s. 268, fig. 13., s. 269, fig. 14, 15., s. 270, fig. 16.) (Niewöhner, 2007, s. 108, 253., lev.: 31; 308-309, lev.: 48; 413, lev.: 62; 485).

Odunpazarı'nda, Orta Mahallesi, Şeyh Şemsettin Sokak'ta bir çeşmede ambona ait merdiven arkası levhası (nişli çifte sütunce) ayna taşı olarak kullanılmıştır (Kat. No.: 44). Tez kapsamında ele alınan bir diğer ambon ögesi, Ak Cami'nin avlusunda duran merdiven korkuluğuna ait parçadır. (Kat. No.: 43).

5.9. Templonlar

Templonlar (Gr. *τέμπλον*), Erken Hristiyanlık'ta kilisede halkın ibadet alanı olan *naos* ile ruhban sınıfa ait olan kutsal alan *bemanın* birbirinden ayrımını sağlayan yarı açık perdeleme elemanlarıdır (Bouras, 1991, s. 2023). Başlangıçta alçak bir korkuluk veya *chancel* olarak da adlandırılan bu litürjik kuruluşlar 5. yüzyılın ortalarında daha geniş bir bölmeye dönüşmüştür (Bouras, 1991, s. 2023). Alçak ve yüksek olmak üzere iki tipe ayrılmaktadırlar. Alçak tip templon kuruluşlarında korkuluk payelerinin başlıkları topuzlu olarak sonlanırken Yüksek tip templon kuruluşlarında ise arşitrav bloğunu taşıyan payelerin kaide, gövde ve baş kısmı monolitik olarak işlenmektedir (Arslan, 2014, s. 60). Kuruluşlar, Erken Bizans kiliselerinde genellikle düz bir perde görevi görecektürde veya "II" şekilli bir çıkıntı yaparak kutsal alana doğru olacak şekilde düzenlenmektedir (Peschlow, 2006a, s. 53). Templonlar genellikle dört paye ve üstlerinde paye başlıkları, onların da üstünde arşitravlar ve payelerin arasını kısmen kapatan levhalarla inşa edilmektedir (Arslan, 2014a, s. 60). Templonların sütun ve arşitravsız örnekleri de mevcuttur ve bu örnekler Yunanistan'da rastlanmaktadır (Parman, 2002, s. 96).

MS 5. ve 6. yüzyıllardan itibaren alçak tip temponlar yerini yüksek tipe bırakmıştır. Yine bu yüzyıllarda İstanbul'da ve Anadolu'da her iki kuruluşun da görülmekte olması birlikte kullanımlarının devam ettiğini ve bu geçiş sürecinin keskin olmadığını göstermektedir (Arslan, 2014a, s. 60). Erken Bizans'tan ve Orta Çağ'dan günümüze ulaşabilmiş olan temponlarda taş ve mermerin sıklıkla, 1261 sonrası yeniden fethedilen İstanbul'un iskanında yapılan temponlarda ise genellikle ahşap kullanıldığı bilinmektedir (Bouras, 1991, s. 2024). 11. yüzyılın sonu ve 12. yüzyılın başlarından itibaren litürjideki değişikliklere bağlı kalarak temponun yerini ikonastasis almıştır. Parman, bemanın açık formula tempon yardımıyla naostan ayrımının Konstantinopolis'in erken tarihli kiliselerinden Iustinianus dönemine kadar kullanıldığını arkeolojik verilerle dayandırarak açıklamış, 9. yüzyıl ile 13. yüzyıla kadar olan dönemin önemli bir dönem olduğunu vurgulayıp netliğinin olmadığını dile getirmektedir (Parman, 2002, s. 96).

MS 5. ve 6. yüzyıllarda, Konstantinopolis'te Hagios Ioannes Studios Manastır Kilisesi, Hagia Sophia, Hagios Polyeuktos, Hagios Artemion ile Hagia Euphemia Kiliseleri'nin, Anadolu'da ise Didim B Kilisesi ile Adyton Bazilikası'nın temponlarının yüksek tip tempon kuruluşlarından oldukları kabul edilmektedir (Arslan, 2014a, s. 61).

Yüksek tip temponların zamanla ikonalar ve *proskynetarionlar* (Gr. προσκυνητάριον) ile kapatılarak ikonastasislere öncülük ettikleri kabul edilmekte, bu geçiş süreci için Chatzidakis ve Weitzmann MS 10.-11. yüzyılları, Ouspensky, Lazarev ve Walter ise Geç Bizans Dönemi'ni vurgulamaktadır (Arslan, 2014a, s. 61).

Orta Bizans Dönemi'nde artan ve gelişen ihtiyaçlar doğrultusunda temponların aydınlatılma ihtiyacı doğmuştur. Genellikle tempon arşitravlarının alt bordürlerine açılan bir deliğe aplik veya ilmekli saplamayla sabitlenen metal bir taşıyıcı kol ile ona sabitlenen taşıyıcı aksamın barındırdığı levhaların yardımıyla kandilion, polykandilion veya manoualia, candelabrum ile menora (Hanukiya olarak da bilinir) gibi çeşitli fiziksel ve litürjik kullanımları olan aydınlatma gereçleriyle aydınlatıldığı bilinmektedir (Pitarakis, 2022, ss. 429-451).

Bu litürjik elemanlardan tempon arşitravları da yüksek tip tempon kuruluşlarında bir ana bileşen olarak karşımıza çıkmaktadır. Özgün halinde payeler üzerinde ve temponun oturduğu platform boyunca yatay olarak uzanan arşitravlar çalışma kapsamında duvar örgüsünde yapı taşı olarak bulunmaktadır (Arslan, 2014a, s. 76).

Erken Bizans Dönemi'ne tarihlendirilen templon arşitravlarının süsleme repertuarı hakkında bilgi veren somut örneklerin sayısı yetersizdir. MS 6. yüzyılda yaşamış olan Paulos Silentiarius'un, Ayasofya'yı tasvir eden methiyesinde geçen beyitlerden edindiğimiz kadarıyla, templonda İsa ve onun önünde eğilen meleklerin, Meryem ile diğer peygamberlerin olduğunu bizlere edebî olarak öğretmektedir, böylelikle Erken Bizans Dönemi, templon arşitravlarının süsleme beğenilerini bilmemiz mümkün olmaktadır (Arslan, 2014a, s. 77). Orta Bizans Dönemi'nde ise templon arşitravlarının naosa bakan ön ve alt yüzlerinin genellikle bezemeli olduğu bilinmektedir. Arşitravların ön yüzleri hafif eğimlidir, alt yüzlerinde ise arşitravların sütunların üzerine oturacağı boş alanlar bulunmaktadır (Arslan, 2014a, s. 77). Stilize bitkisel, menderes ve örgü (Fr. *Entrelac* ve *guilloche*) gibi geometrik motifler daha sıklıkla işlenmiştir. El matkabıyla açılan deliklerle yapılan delik işi (Fr. *à-jour*) işleme tekniği de bazı templon arşitravlarında görülmeye başlamıştır. Bu kompozisyonların yanı sıra dinî temalı ve hayvan figürlü betimlerin işlendiği templon arşitravı örnekleri de bulunmaktadır.

Orta Bizans Dönemi kiliselerinin templon arşitravlarında sıklıkla kullanılan kompozisyonlardan biri Deesis (Gr. Δέησις, Tr.: Yakarış) sahnesidir. Buna rağmen Deesis sahnesinin en erken örneğinin 6. yüzyıla tarihlendirildiği bir ikona da mevcuttur (Parman, 2002, s. 96).

9. yüzyılın son çeyreğinde ortaya çıktığı ve 12. yüzyılın ortalarına kadar yaygın bir şekilde kullanılan kemer dizileri de templon arşitravlarında sıklıkla kullanılan kompozisyonlardandır. Bu betimlenen kemerler, kaidersiz veya basamaklı kaidelerin üzerinde yükselen şekilde, monolitik sütunların veya çifte sütuncelerin üzerini örten kemerler olarak karşımıza çıkmaktadır (Sheppard, 1969, s. 6; fig. 1, fig. 2, fig. 3), (Arslan, 2014a, s. 77). Tarihi Odunpazarı Bölgesi sınırları dahilinde olmadığı için yer almayan birkaç örnek de Eskişehir'de Seyitgazi İlçesi'ndeki Himmet Baba Kümbeti'nde, Günyüzü İlçesi'ndeki Kayakent Köyü'nde ve Gümüşkonak Cami'nin üzerinde yer almaktadır (Alp, 2008, 323). Sivrihisar İlçesi'nde de yöre halkı tarafından namazgah olarak nitelendirilip bir dönem bu amaçla kullanıldığını bildiğimiz devşirme örnekleri de bulunmaktadır.

Odunpazarı ilçesinde yer alan Kurşunlu Külliyesi'ndeki Matbâh-ı Şerîf olarak isimlendirilen yapının doğu beden duvarında iki adet (Kat. No.: 45-46) ve kuzey cephesinde ise bir adet Orta Bizans Dönemi'ne ait templon arşitravı mevcuttur (Kat. No.:

47). Şarkıye Mahallesi, Camcı Sokak'ta yer alan Müftü Camisi'nin (Şarkıye İlk Mektebi) minare kaidesinin yüksek kotunda da bir adet templon arşitravı bulunmaktadır (Kat. No.: 48). Yüksek kotta olduğundan dolayı ölçüsü alınamamıştır.

Templon korkuluk payelerine baktığımız taktirde de kullanılan taşın büyük çoğunluğunun Dokimeion pavonazzetto mermeri olduğu karşımıza çıkmaktadır. Payelerin daha geç tarihli bir yapıda özgün işlevinden farklı olarak, yapı malzemesi olarak kullanıldıklarında asıl amaçları ve işlevlerini saptayabilmemiz kolay olmamaktadır. Yerinden ve işlevinden kopmuş olan bu tür payelerin tarihlendirmesinde süslemeleri ve boyutları belirleyici etken olmaktadır. Erken Bizans Dönemi'ne tarihlendirilen templon payelerinde yüz süslemeleri genelde ince silmelerden oluşan, iki kısa kenarı içbükey dörtgen bir çerçeve ve bunun sınırladığı dış bükey profilli bezeme alanlarıdır. Templon bezemeleri, çerçeveden ibaret de olabilmektedir. Templon korkulukları payelerinin bezemeleri, antik mimarının *soffit*lerini taklit etmektedir. Bu tür payelerin bir ya da iki yüzlerinde bezeme görülebilmektedir. Bezemelerdeki *soffit* taklitleri tek bir sıra iç bükey olabileceği gibi iç içe çift sıra da olabilmektedir. Genel süsleme repertuarlarını bitkisel, geometrik ve figüratif bezemeler oluşturmaktadır.

Odunpazarı İlçesi'nin tarihi bölgesinin sınırları içerisinde Alâeddin Camisi'nin beden duvarlarında yapı malzemesi olarak kullanılmış iki adet (Kat. No.: 49-50) ve Müftü Camisi'nin minare kaidesinde duvar örgüsü içerisinde dört adet (Kat. No.: 51-52-53-54) olmak üzere toplam altı adet templon korkuluk payesi bulunmaktadır. Templon payelerinin hepsi kaide kesitli ve *soffit* bezemelidir. Müftü Camisi'ndeki örneklerden biri Dokimeion pavonazzetto, bir diğeri Dokimeion beyaz ve ikisi Dokimeion gri mermerden, Alâeddin Camisi'ndekilerden ise biri beyaz ve bir Dokimeion pavonazzetto mermerinden işlenmiştir. Müftü Camisi'nin minare kaidesinin batı cephesindeki örnek hariç tüm payelerin görülebilen arka ve üst yüzlerinde zıvanalar bulunmaktadır. Bu da bizlere templon payelerinin monolitik olarak yapılmadığını göstermektedir.

5.10. Tarımsal Üretim Elemanları

5.10.1. Mortarlar

Yerel ismiyle dibek, soku veya sohu taşı olarak da adlandırılan, içlerinde bir takım bakliyat ürünlerinin bir tokmak yardımıyla dövülerek ezildiği veya öğütüldüğü havan ya da öğütme taşları olan mortarlardan Tarihi Odunpazarı Bölgesi'nin sınırları içerisinde iki farklı tipte kulpsuz mortar bulunmaktadır. Bunları gruplandırmak istediğimiz taktirde düz tabanlı ve boyunlu tip olarak sınıflandırmamız mümkündür. Şarkıye Mahallesi, Camcı Sokak'taki Müftü Camisi'nin avlusunda iki boyunlu tip (Kat. No.: 59-60) ve Paşa Mahallesi, Kurşunlu Cami Sokak'taki (Kat. No.: 61) bir adet pembe breşten düz tabanlı mortar ele alınarak değerlendirilmiştir. Müftü Camisi'nin avlusunda mermerden imal edilmiş olan mortarların her ikisinde de sonradan açılmış matkap delikleri bulunmaktadır. Mortarlara, bu deliklerden zincirler geçirilip bir yere asılarak buhurdan veya kandil olarak yeniden işlev kazandırılmış olabileceği ilk bakışta akla gelmektedir fakat içlerinde yanmaya bağlı herhangi bir iz bulunmamaktadır. İkinci grup mortara benzeyen örnekler, Çanakkale ve Alanya Arkeoloji Müzeleri'nde de rastlanmaktadır. Alanya'daki örnek MS 5. – 6. yüzyıllara tarihlenmektedir. Konteksti olmayan Eskişehir'deki mortarların da tarih aralığının benzer olabileceği değerlendirilebilmektedir.

5.10.2. Pres Ağırlık Taşları

Çalışmayı oluşturan parçaların tespitine yönelik yapılan alan çalışması esnasında Dorylaeum'da Antik Çağ ve Bizans'ta şarap üretiminin yapıldığına işaret eden işliklerin olduğu dikkatimizi çekmiştir. MÖ 2. – 3. yüzyıllara tarihlendirilen, çiftçilik tanrısı olan Zeus Bronton'a adanmış stellerinin kentteki çokluğu da kentteki tarımsal faaliyetlerin yoğunluğunu göstermektedir (Kat. No.: 63-64). Bölgede karşılaşılan üzümün suyunu çıkartmakta sıklıkla kullanıldığı bilinen üç adet pres ağırlık taşının varlığı ve bir çifte ait mezar stelinde bulunan asma ve orak (Lat. falx arboraria) ile üzüm betimlemesi de bölgedeki tarımsal faaliyetin ve şarap üretiminin kanıtlarıdır. (Kat. No.: 65). Pres ağırlık taşları Anadolu'nun farklı bölgelerinde de bulunmaktadır. Dorylaeum'un civar kentlerine yapılan ziyaretlerde, Kütahya'da bir sokakta bağımsız ve Beypazarı Müzesi'nde üzüm cenderesi olarak nitelendirilmiş olan örnekle karşılaşılmıştır. Dağlık Kilikia Bölgesi'nde (Aydınöglü, 2009) ve başta Euchaita Antik Kenti (Keskin, 2015) olmak üzere Orta Karadeniz'de (Aktaş, 2022, ss. 467-483) tarımsal üretimde kullanılmışlardır. Kütahya,

Amasya, Samsun ve Bolu örneklerinde pres ağırlık taşının üzerinde bulunan haç betiminden dolayı Hristiyanlık'la beraber artan yeni ihtiyaçlar doğrultusunda daha sonradan vaftiz kurnası olarak kullanıldığı düşünülebilir (Lafli, 2017, ss. 19-56). MS 6. yüzyıla tarihlendirilmiş bu pres ağırlık taşları şekilleri ve işlevleri açısından karşılaştırıldığı takdirde Eskişehir örneklerinin de benzer bir tarihlendirilmesinin olabileceği değerlendirilmiştir. Ayrıca bahsedilen pres ağırlık taşları büyük olasılıkla Osmanlı Dönemi'nde de kullanılmış olmalıdır.

Ümit Aydınoglu, Antik Çağ'da zeytinyağı ve şarap üretiminde kullanılması muhtemel olan pres ağırlık taşlarını “çan biçimli pres ağırlık taşları ve silindir biçimli ağırlık taşları” olarak iki farklı tipte incelemiştir (Aydınoglu, 2009, s. 60-61). Aydınoglu, incelemesini yaptığı Dağlık Kilikia Bölgesi örnekleri için şarap üretiminde kullanılabilir olabileceklerine vurgu yapmıştır (Aydınoglu, 2009, s. 60). Çan biçimli pres ağırlık taşlarında, genellikle taş yukarıdan aşağıya doğru genişlemektedir ve taşın şeklinden dolayı ağırlığı arttırmanın kolay olduğu düşünülmektedir (Aydınoglu, 2009, s. 60). Silindir biçimli ağırlık taşları, çan biçimli pres ağırlık taşlarına oranla daha az görülmektedir ve genellikle sütun tamburundan devşirilerek kullanıldığı anlaşılmaktadır (Aydınoglu, 2009, s. 61).

Varro, bağbozumu ve şarap üretimi hakkında şu ifadeleri dile getirmiştir;

“...Toplananlar şarap presine taşınır, sonra da boş doliumlara⁵⁶ doldurulur. Seçilenler ayrı sepetlere konur, oradan çanakçıklara aktarılır, oradan da şarap tortusuyla dolu kaplara sokuşturulur, bazıları katranla mühürlenmiş amforaların içinde havuzlara konurken bazıları kilerdeki yerlerini alır. Üzümler ayak altında ezildikten sonra bunların sapçıkları ve kabukları da prese atılmalıdır ki onlarda da şıraya eklenecek öz kalmışsa preste ezilsinler Presin altına şıra akışı bittiğinde bazıları yandan taşan üzümleri toplar ve tekrar prese sokar. Bu tekrar presleme işlemine circumscium denir. Bunlardan çıkan şıra ayrıca saklanır çünkü demir aroması taşımaktadır⁵⁷. Preslenmiş üzüm kabukları doliumlara atılır, üzerlerine su eklenir. Buna da lora derler çünkü kabuklar yıkanmış (lota) olur. Kışın çalışanlara şarap yerine bunu verirler.” (Varro, 2021, s. 119).

⁵⁶ *Dolium*: Roma Dönemi'nde şarap veya yağları depolamada kullanılan pişmiş topraktan büyük kap. bk.: Karatağ (2011), s. 132.

⁵⁷ Presten taşan üzümler demir aletlerle toplandığı için demir tadı ihtiva etmektedir. bk.: Varro (2021), s. 119.

Varro, zeytin ve zeytinyağı üretimiyle de ilgili şunları aktarmaktadır;

“...Zeytinyağı üretiminde kullanılacak olan zeytinler zeminde günbegün loda halinde istiflenir ya serialar⁵⁸ ya da zeytin kapları aracılığıyla trapetasa gider. Trapetas, sert ve sağlam taşlardan yapılmış bir zeytin öğütme aletidir. Toplanmış zeytinler eğer uzun süre loda halinde kalırsa sıcaktan dolayı yumuşar ve çürür. Bu yüzden eğer zeytinleri zamanlıca işlemeyeceksen lodayı dağıtarak havalandırmalısın. Zeytinden iki ürün çıkar. Biri zeytinyağıdır ve bu herkesçe bilinir. Diğeri ise amurcadır⁵⁹ ve bunun yararları herkesçe bilinmediği için çoğu kez presten yere akıp gittiğini görmek mümkündür...” (Varro, 2021, s. 120).

Tez kapsamındaki Odunpazarı örneği pres ağırlık taşlarının şekillerinden dolayı şarap imalatında kullanıldığını düşünmek mümkündür. Dorylaeum ve Nakoleia’da bulunan mezar stellerinin üzerindeki üzüm ve orak kabartmalarından yola çıkarak ölen şahısların şarap üreticiliği ile uğraştıkları varsayılabilir. Eskişehir’in toprak yapısı da şarap üretimini yapabilecek nitelikli üzümlerin yetişmesine olanak sağlamaktadır⁶⁰. Kentte görülen karasal iklimden dolayı şehirdeki zeytincilik faaliyetlerinin az olması da bu görüşü destekler niteliktedir. Ayrıca Varro, Phrygia’da şarapçılık hakkında şu sözleri de sarf etmektedir;

“...Homeros tarafından ampelóeis (Gr.: Αμπελόεις, asma-örülü) diye adlandırılan Phrygia’daki asmaların⁶¹ sayısı buradan daha mı fazla? Gene aynı şairin polýpros (Gr.: Πολύπρος, ekinle-dolu) dediği Argos (Gr.: Άργος)⁶² buradan daha çok mu buğday zengindir? Dünyanın neresinde 1 iugerum⁶³ (0,2 hektar) topraktan 10-15 culleus⁶⁴ (5.240-7.860 lt.) şarap çıkar?...” (Varro, 2019, s. 51-52).

⁵⁸ *Seria*: Silindir şekilli kil çanak. bk.: Varro (2019), s. 120.

⁵⁹ *Amurca*: Latince’de zeytin posası demektir. bk.: (Akderin, 2018, s. 41). Ayrıca bk.: Varro, *amurca* hakkında şunları ilave etmiştir; “...Bu da yalnızca yeri karartmakla kalmaz, miktarı fazlaysa tarlaları da verimsizleştirir. Oysa bu sıvı birçok alanda olduğu kadar ziraatta da oldukça ehemmiyetlidir. Ağaçların, özellikle de zeytin ağaçlarının, köklerine ve tarlanın neresinde zararlı ot bitiyorsa oraya dökülür.” bk.: (Varro (2019), s. 120-121).

⁶⁰ Eskişehir İl Gıda, Tarım ve Hayvancılık Müdürlüğü, 2016 Yılı Faaliyet Raporu için bk.: https://eskisehir.tarimorman.gov.tr/Belgeler/2016_Faaliyet_Raporu/2016%20Y%C4%B1%20F%20F%20Raporu.pdf (Erişim Tarihi: 26.02.2023).

⁶¹ Asma veya üzüm (Latince’de ağacın adı *vitis*, meyvenin adı ise *uva*’dır). bk.: (Varro (2019), s. 52).

⁶² Mora Yarımadası’nda bir kent.

⁶³ 240 x 120 *pes* (1 *pes* = 0.2967 m) genişliğinde bir arazi ölçüsü birimidir. bk.: (Varro (2019), s. 52).

⁶⁴ Veya *culeus*, bir sıvı ölçüsü birimidir. 160 *congius* (523 lt.) ölçüsüne denk gelmektedir. bk.: (Varro (2019), s. 52).

Odunpazarı ilçesinin Tarihi Odunpazarı Bölgesi'nde, Karapınar Mahallesi Muhtarlığı'nın bulunduğu yeşil arazide (Kat. No.: 55), Tezveren Dede Türbesi (Kutup Şeyh Nusreddin Hazretleri) (Kat. No.: 56) karşısında ve Emin Hoca Sokak'ta (Kat. No.: 57) üç adet pres ağırlık taşı bulunmaktadır. Günümüzde biri hariç diğer ikisinin içi toprak doldurulmuş, çiçek ekilmiş ve saksı olarak kullanılmaktadır⁶⁵. Eskişehir Arkeoloji Müzesi'nin önünde ve deposunda olan pres ağırlık taşları tez sınırlarının içerisinde olmadığı için ele alınmamıştır.

Eskişehir'de bağcılıkla uğraşan yerel şahıslardan edinilen bilgiye göre Frig Karası ve Keçi Memesi (Kömüş Memesi)'nde üzüm yetişmektedir. Fakat bu üretimle ilgili herhangi bir yayına rastlanılamamıştır. Eskişehir Ovası'nın alüvyal ve FeO₂ açısından zengin oluşu da bağcılık faaliyetlerini verimli kılmaktadır.

5.10.3. Değirmen Taşları

Tarımsal üretimde kullanılan bir diğer parça da değirmen taşlarıdır. Disk şeklinde ve ortasında bir ahşap kolun ya da dikmenin geçebileceği ölçüde yuva bulunan, döndürme hareketi yapılarak altındaki buğday, arpa vb. çeşitli tahılları öğütürerek un veya toz haline getirmeye yarayan ezme / öğütme işlevli geleneksel pres taşlarıdır (Houdalich, 2010 s. 191; fig.: 6). Odunpazarı İlçesi'nde bulunan Kurşunlu Külliyesi'nin avlusundaki istinat duvarında yarım bir değirmen taşı yapı taşı olarak kullanılmıştır. (Kat. No.: 58). Söz konusu değirmen taşının külliyeye nereden getirildiği ve ne zaman yeniden işlevlendirildiği bilinmemektedir. 1896 tarihli Eskişehir haritasında bölge yakınında beş adet değirmen işaretlidir (Olçay-Uçkan ve Uçkan, 2006, s. 25). Haritanın asıl amacı demiryollarını göstermek olduğundan, değirmenlerin çok detaylı bir çizimi bulunmamaktadır. Değirmen taşlarının duvarda kullanımına Eskişehir, Han İlçesi'nde de rastlanılmıştır.

5.11. Adak ve Mezar Stelleri

Tarım faaliyetleriyle, üzerlerinde yer alan kabartmalardan, dolaylı da olsa bağlantı kurulabilen adak ve mezar stelleri mevcuttur. Üzerlerinde ölen şahsın gündelik hayatında sık kullandığı eşyalarının, mesleği ile ilgili çeşitli kabartmaların bulunabildiği, tanrı ve

⁶⁵ Eskişehir ETİ Arkeoloji Müzesi'nin dışında yer alan, müze envanterine kayıtlı ağırlık taşları tarihi Odunpazarı bölgesinin sınırları içerisinde yer almadığından dolayı tez kapsamının dışında bırakılmıştır.

tanrıçalarına adaklar adadığı yazılı olabildiği gibi yazısız da olabilirler. Tepe alınlıklı, *anthemionlu*⁶⁶, kapı tipi gibi çeşitli varyasyonları bulunan steller ölen şahıs ve bölgenin kültü hakkında bilgi vermelerinin yanı sıra, dönemin mimarisi hakkında da dolaylı bilgi kaynaklarıdır.

Anadolu'nun çeşitli bölgelerinde, Roma İmparatorluğu'nun 2. ve 3. yüzyıllarında inanış açısından çeşitlilik artmakta ve bu da adak stellerine yansımaktadır (Akyürek-Şahin, 2001, s. 163.). Phrygia Bölgesi de bu inanışların yoğun olarak görüldüğü yerlerden birisidir. Bölge coğrafyasının çiftçilik ve hayvancılık ile ön plana çıkması, inanışın şekillenmesinde de dinî faktörlerin olduğunun bir kanıtı olarak görülmektedir. Phrygia'da çok sayıda farklı *epiteth* ile karşımıza çıkmakta olan Zeus kültü, bu bölgenin kırsal kesimlerinde çiftçiler tarafından tapınım görmüş bir tanrı olarak ziraî işlerle ilişkilendirilmektedir. Zeus Bronton çiftçi tanrısı olarak karşılık bulmakta, ziraî işlerle ve bereketle doğrudan ilişkilendirilmektedir (Akyürek-Şahin, 2001, 163).

Ramsay, Aizanoi Zeus'unun şüphesiz Praipennisais'in Zeus Benneus'u ve Dorylaeum ile Nakoleia'nın Zeus Bronton'u ile aynı karakterde olduğu görüşündedir (Ramsay, 1890, s. 147). Nakoleia ve Dorylaeum'un daha medeni eyaletlerinde yerel Benneus adı yerine Yunanca olarak Bronton terimi kullanıldığını öne sürmüştür (Ramsay, 1890, s. 147).

Odunpazarı ilçesinde Odunpazarı Mezarlığı içerisinde yer alan Şeyh Edebali Türbesi'nin bahçesinde yer alan adak steli, türbede bulunan çeşmenin yapımında kullanılmıştır. Arka yüzü kabaca tıraşlanmış olan stelin sol üst köşesi kırık ve eksiktir (Kat. No.: 63).

Mermerden imal edilmiş olan adak stelinin ön yüzünde bulunan çift öküz başı kabartmasından stelin Phrygia'nın Zeus *epitethi* olan Zeus Bronton'a adandığını anlaşılmaktadır. Yan yüzde Grekçe yazıt mevcuttur. Yazıtta sırasıyla yukarıdan aşağıya alta verilen harfler okunabilmektedir;

“A—o—c

TPD

Tω(?)

⁶⁶ Eskişehir'de bulunmuş olan anthemionlu steller için bk.: Alp (2013), ss.87-105).

CUA

βΙω”.

Bir diğ̈er adak steli ise Deliklitaş Mahallesi, Alaaddin Caddesi üzerindeki Alâeddin Camisi'nin son cemaat yerinden harime açılan cümle kapısında söve olarak kullanılmıştır (Kat. No.: 64). Üzerinde bulunan yazıtın bir kısmının eksik olması, yeni yerine uydurmak için kesildiğine işaret etmektedir. Adak stelinin batı yönündeki sağ kısmı eksiktir. Stelde okunabilen harfler yukarıdan aşağı doğru verildiğinde şu satırları oluşturmaktadır;

“CANKT

KTOY

AIKIAM

OYΘY

CANKT

KTHΓΛ(Y)

CANKT

KΓAN(K)T

KOCOKA(I)

METPI

THKEß

TΩNT”

Zeus Bronton'a adak geleneđi, bölgenin çeşitli kültleri arasında çok daha geniş bir coğrafyaya yayılım göstermekte, Phrygia'nın kuzey ve kuzeybatısından, Phrygia-Bithynia sınırına, oradan da Sangarios Nehri'nin (Gr.: Σαγγάριος) orta kıvrımına kadar dağılmaktadır (Akyürek-Şahin, 2001, s. 163).

MÖ 10. yüzyılda ilk örnekleri görülmeye başlanan mezar stelleri, ölen kişi veya kişiler hakkında bilgi veren önemli arkeolojik veri kaynaklarıdır (Meral, 2016, s. 144). Ölen şahısların basit tasvirleri, şahsi ve aile isimleri, inançları, günlük hayatlarına dair yürüttüğü meslekleri ile gündelik kullanım eşyaları hakkında bilgi edinilebilmektedir. Bu eşya tasvirlerinden özellikle orak ile üzüm, öküz kafası, balık gibi bitki ve hayvan

motiflerinden de ölen şahsın tarım ve hayvancılıkla uğraşabildiğine yönelik çıkarımlar yapılabilmektedir.

Phrygia'ya özgü kapı tipi stellerin üzerindeki panellerin tümünün MS 2. yüzyıldan itibaren doldurulduğu bilinmektedir (Waelkens, 1986, s. 12). Stellerdeki kapıların Hades'in Kapısı'nı sembolize ettikleri şeklinde yorumlar vardır (Waelkens, 1986, s. 17).

Orta Mahalle, Şeyh Şemsettin Sokak'ta yer alan Türk Dünyası Vakfı'nın otoparkında, üzerinde yer alan erkek ve kadına ait kabartmalara göre bir çifte ait olduğu düşünülen Phrygia kapı tipi bir mezar steli bulunmaktadır (Kat. No.: 65). Stel, Geç Osmanlı Dönemi'nde yapılan çeşmede ayna taşı olarak kullanılmıştır. Stel ile benzer özellikleri olan stellere, Eskişehir ile Kütahya Arkeoloji Müzeleri'nin koleksiyonlarında ve Seyyit Battal Gazi Külliyesi'ndeki Ümmühan Hatun Türbesi'nin içerisinde devşirme malzeme olan rastlanmıştır ve hepsi Dokimeion beyaz mermeri kullanılmıştır. Seyitgazi örneğinde ise diğerlerinden farklı olarak Dokimeion pavonazzetto mermeri dikkat çekmektedir.

5.12. Levhalar

Mimari veya litürjik eşyalara da ait olabilen levhalar, çeşmelerde ve şadırvanda devşirme malzeme olarak görülmektedir. Çalışma kapsamında Dede Mahallesi, Yeşil Efendi Sokak'taki 15 no.'lu evin eşliğinde (Kat. No.: 9), Orta Mahallesi, Şeyh Şemsettin Sokak'ta yer alan Türk Dünyası Vakfı'nın otoparkındaki çeşmenin batı cephesinde (Kat. No.: 12), Alanönü Mahallesi, Kolbaşı Sokak'ta bir adet (Kat. No.: 10), Yüce Zafer Sokağı Çeşmesi'nin yanındaki diğer çeşmede (Kat. No.: 11) ve Ak Cami'nin şadırvanında on iki (Kat. No.: 13) olmak üzere toplamda on altı adet mermer levha bulunmaktadır. Her üç levhada da herhangi bir süsleme bulunmamakta, sadece Türk Dünyası Vakfı'nın otoparkındaki çeşmenin batı cephesinde yer alan levhanın üzerinde çok derin olmayan, bir yivden oluşan çerçeve seçilebilmektedir. Levhaların ilk kullanımlarında ne tür bir yapıda ve yapının neresinde kullanıldıklarını kesin olarak saptamak mümkün değildir. Mermer tiplerine bakılarak Dokimeion mermeri oldukları anlaşılmaktadır. Bu levhalardan sadece Ak Cami'nin şadırvanındaki altı adedi (Kat. No.: 13) Dokimeion pavonazzetto mermeri olup diğerleri Dokimeion beyaz mermeridir. Bezemesiz ve perdahsız olmalarından dolayı tamamlanmamış olabilecekleri tahmin edilmektedir.

5.13. Mil taşları

Bunların haricinde mimari ve litürjik elemandan sayılamayan benzer örneklerden dolayı mil taşı olduğu düşünülen andezit bir taş blok mevcuttur. Odunpazarı Mezarlığı'nın içerisinde olup mezar taşı olarak yeniden kullanılmıştır (Kat. No.: 62). Basık kemerli olan mil taşının iki yüzü de birbiri ile aynıdır. Her iki yüzünde de birer derin olmayan niş ve içerisinde yanlardan basık dairesel oymalar mevcuttur. İçerisine sonradan beyaz yağlı boya ile “A” ve “K” harfleri yazılmıştır. Anadolu’da bir adet benzer örnekle karşılaşılmıştır. Kesin tarihlendirmesi yapılamamış, envanterlenmesi için kataloğa eklenmesi uygun görülmüştür.

5.14. Tanımlanamayanlar

Herhangi bir mimari ya da litürjik amaca hizmet etmeyen, yüzeylerinde herhangi bir süsleme olmayan fakat özgün işlevi saptanamamış olan on üç parça kataloğa alınmış, tez kapsamında değerlendirilmeye çalışılmıştır. Bunların bir kısmını alışımlışın üzerindeki ölçüleriyle levha olamayacak kadar büyük ve monolit mermer bloklar oluşturmaktadır (Kat. No.: 72-73-74).

Alâeddin Camisi'nin batı duvarında, üzerinde stilize kıvrık dal motifleri olan bir adet mermer bloğun yüksek kotta oluşundan dolayı ölçüleri alınamamıştır. Derinlik ve kesiti bilinmediğinden dolayı kesin olarak tespit edilememiş, kapı veya pencere sövesi olabileceği ihtimalinin üzerinde durulmuştur. (Kat. No.: 67). Aynı duvar üzerinde bir adet kireçtaşından paye yer almaktadır (Kat. No.: 71). Derinlik ölçüsü alınamamış olup mimari mi yoksa litürjik mi olduğu konusunda kararsız kalınmıştır. Güney cephede ise bir adet fragman mevcuttur (Kat. No.: 66). Üzerinde Grekçe bir yazıt olduğu görülmektedir fakat anlamlı bir okuması yapılamayacak kadar ufak ve eksiktir. Son olarak yine güney cephede yüksek kotta bir fragman daha mevcuttur (Kat. No.: 75). Gövdesi kesik piramidal şekli anımsattığından ve tam seçilemeyen süslemesinden anlaşıldığı kadarıyla üzerindeki motifin damla motifine olan benzerliği göz önüne alınarak bir paye başlığı olabileceği şeklinde yorumlanmıştır.

Odunpazarı Mezarlığı alanında karşılaşılan iki adet mimari plastik öge bulunmaktadır. Bunlardan birisi perdahlı ve oval kesitinden dolayı sütun gövdesini andırmaktadır (Kat. No.: 69). Diğerisi ise dikdörtgen prizma şeklinde bir yüzü profilli ve

kare zıvanalı parçadır (Kat. No.: 68). İkisinin de asıl işlevi tam olarak saptanamamış fakat Türk döneminde mezar taşı olarak kullanılmış olabileceği düşünülmektedir. Üzerine sonradan işlenmiş olan herhangi bir yazıt, kitabe veya sembol bulunmamakta, sadece ayırt edici şekillerinden dolayı mezar yerini kolaylıkla belirten bir mezar taşı olarak kullanıldıkları düşünülmektedir.

Müftü Camisi'nin minare kaidesinde birçok mermer bloğun yanı sıra (Kat. No.: 72-73) üzerinde bulunan bantlardan dolayı çifte sütuneye ya da sütuneye benzetebildiğimiz mermer bir parça da bulunmaktadır (Kat. No.: 74). Duvar örgüsünde yapı malzemesi olarak kullanılmış diğer parçalarda olduğu gibi ne yazık ki derinliği ölçülememiştir. Mevcut kırığından dolayı da işlevine yönelik olan tahminin bu şekilde yapılması uygun görülmüştür.

Şeyh Şehâbeddin Sühreverdî Türbesi'nin (Salı Tekkesi) giriş cephesinde köşede de bir adet tanımlanamayan blok mevcuttur (Kat. No.: 76). Ters yerleştirildiği anlaşılan parçanın sadece uzun bir zıvanası görülebilmektedir.

Arasta bahçesinde de bir adet üzerinde meander bezemeli tanımlanamayan beyaz mermer parça mevcuttur. Parçanın üzerine sonradan genişçe bir delik açılmıştır. Asıl işlevi bilinmemekte, kapı çerçevesi olabilmesi muhtemeldir (Kat. No.: 77).

5.15. Yapılar Üzerinden Değerlendirme

Phrygia'da yüzey araştırmalarında rastlanmış veya kazılarda ortaya çıkartılmış ve müzelerde bulunanlar dışındaki Antik ve Bizans dönemlerine ait taş eserlerin birçoğuna münferit veya geç tarihli yapılarda devşirme malzeme olarak rastlanmaktadır (Parman, 2002), (Niewöhner, 2013, ss. 231-245), (Ermiş, 2019, ss. 229-241). Bu nedenle, söz konusu malzemelerin tarihlendirmeleri ve özgün yerlerini belirlemek zor, çoğu zaman imkansızdır. Eskişehir'de devşirme malzemelerin büyük çoğunluğunun, Mevlevihâne, türbe ve tekke gibi yapılarda yoğunluk göstermesinin nedenleri, bu tür yapıların inşa ettirenlerin ve kullanıcılarının çoğunluğunun mezhebinin dışındaki inançlara, buna bağlı olarak gelir sağlamada karşılaşmış olabilecekleri zorluklar ve konum olarak malzemeye yakınlıkları olmalıdır.

Dorylaeum'da gerek müzede gerekse de çalışma alanımızı oluşturan Tarihi Odunpazarı Bölgesi'nde Erken Bizans Dönemi'ne ait parçaların, Orta Bizans Dönemi'ne

kıyasla sayıca bol olmasının nedeni Orta Bizans Dönemi'nde üretimin az, taş ocaklarının faaliyetlerinin durması ve Orta Bizans Dönemi'nde de erken tarihli parçaların yeniden kullanılmasıdır. Phrygia'da Erken Bizans Dönemi'nde olduğu gibi Orta Bizans Dönemi'nde de Hristiyanlığın mezhep çatışmalarının süregeldiği bilinmektedir (Olçay-Uçkan ve Evcim, 2021, s. 406-408). Söz konusu mezhep çatışmaları, sık sık gerçekleşen Arap Akınları ve ikonoklast yaklaşımların Phrygia'da bulunan eserlerdeki süsleme beğenilerini ve kilise şemalarını şekillendirmiş olmaları muhtemeldir (Olçay-Uçkan ve Evcim, 2021, s. 408). Bunlardan yola çıkarak Phrygia'da bulunan kiliselerin süsleme repertuarı açısından geniş bir bezeme çeşitliliğine sahip olduğu kolaylıkla söylenebilmektedir (Olçay-Uçkan ve Evcim, 2021, s. 408).

Kentte yer alan parçaların büyük çoğunluğunda Dokimeion beyaz mermeri ile mermerleri kullanılmıştır. Bunun yanı sıra Dokimeion pavonazzetto mermerinin daha az kullanılmış olması dikkat çekicidir (Kat. No.: 7-12-18-50-54). Yerel taşların haricinde kireç taşı ve bazalt örneklerin oluşu da ekonomik kaygıların Antik Çağ ve Bizans Dönemleri boyunca yaşandığını bizlere göstermektedir. Dokimeion beyaz mermeri kullanılarak üretilen taş eserlerin büyük bir grubunu templonlara, ambonlara ve altarlara ait litürjik mobilyalar oluşturmaktadır.

Parçalardan bir kısmında bulunan haç motifi bazı İslâmî yapılarda yeniden kullanılırken kazınmış, bazılarında ise olduğu gibi bırakılmış, yapıların görünür yerlerine saklamadan yerleştirilmiştir. Bunun sebebi devşirme olarak kullanılacak parçanın uygunluğu, estetik kaygıları, ekonomik olmaları ve ihtiyaca yönelik oluşunun düşündürmektedir. Odunpazarı'nın tarihi kent merkezindeki çok sayıda yapıda devşirme malzeme kullanılmış olmasına rağmen iki yapının diğerlerinden çok daha farklı bir konumu bulunmaktadır. Bu yapılardan birisi hamamdan camiye dönüştürmenin güzel bir örneği olan Ak Cami ve diğeri camiden okula ve sonradan tekrar camiye dönüştürülmüş olan Müftü Camisi'dir. Ak Cami'de yapım ve dönüştürme esnasında devşirme malzemenin kullanılıp kullanılmadığını mevcut durumunda beden duvarlarının sıvalı ve badanalı oluşundan dolayı anlaşılmamaktadır. Fakat buna karşın avlusunda bir adet ambon merdiven korkuluğunun bulunması, bizlere sonradan taşınmış olabileceğini ve yapıda da kullanılmış parçaların olabilmesi ihtimalini düşündürmektedir. Ayrıca yapının hamamdan dönüştürme olduğundan farklı plan şeması ve yörenin eski sakinlerinin anlattıkları göz önüne alındığında, yapının bir dönem kilise olarak da kullanılmış olma

ihtimali, cevap bekleyen bir soru olarak ortaya çıkmaktadır. Müftü Camisi'nde ise farklıdır. Bir dönem Şarkıye İlk Mektebi olarak anılan yapı, sonradan ihtiyaç üzerine camiye dönüştürülmüştür. Yapının içindeki eski fotoğraflarından 1903 senesinde okul olarak kullanıldığı, ibadete açıldığı ilk tarihin 1825 olduğu bilinmektedir. Müftü Camisi'nin de beden duvarlarında devşirme malzeme kullanılıp kullanılmadığı Ak Cami ile aynı nedenden dolayı bilinmemektedir. Yalnızca, minare kaidesi sıvasız bırakıldığı için görülebilen parçalar değerlendirilebilmiştir. Tarihi bilinmeyen ama camiye dönüştürüldüğü zaman inşa edildiği muhtemel olan minaresine bakılarak 19. yüzyılın sonlarında ve 20. yüzyılın başlarında minare kaidesinde kullanılmış olan templon payelerinin ölçü ve mermer türü gibi farklılıkları göz önüne alındığında bölgede birden çok kilisenin olduğu sanılmaktadır.

Müftü Camisi'nin kuzeyindeki boş arazinin yanında, mahalleli tarafından Şarkıye İlk Mektebi'nin kütüphanesi olduğu rivayet edilen yüksek kasnaklı bir yapı bulunmaktadır. Yapının mimarî üslubu ile teknik birliğini incelendiği takdirde yüzyılların uyması da bizleri orada mevcut bir gayrimüslim yapı veya yapılarının olabileceği konusunda düşündürmüştür. Günümüzde konut olarak kullanılan bu yapının geleneksel Türk konut mimarisinin karakteristik özelliklerini taşıması da yapının farklı bir amaç için inşa edilmiş, sonradan kütüphaneye dönüştürülmüş olabileceğini akla getirmektedir. Duvardaki izlerden, başka bir yapının parçası veya bitişik başka bir komşu yapının varlığı anlaşılmaktadır.

Bölgede bulunan devşirme malzeme ile münferit parçaların bolluğuna yönelik bir değerlendirme yaptığımızda da Şarkıye Mahallesi'nin bir dönem gayrimüslim tebaaya yönelik olabileceği şeklinde düşünceler ortaya çıkmaktadır. Söz konusu Müftü Camisi'nin minare kaidesindeki bu plastik parçalardan sadece templon korkuluk payelerine baktığımız zaman kullanılan farklı mermer tercihleri de mahallede en geç 20. yüzyıl içinde birden çok sayıda kilisenin var olabileceğini bizlere göstermektedir. Ne yazık ki bugün tarihi doku içerisinde Bizans'a veya Ermeni tebaaya ait kiliselerin mevcut olmaması yapılar hakkında yeterli somut delilleri vermemektedir.

Selçuklu, Osmanlı ve Cumhuriyet dönemlerinde kullanıldığı görülebilen çok katmanlı bir mezarlık alanı olan Odunpazarı Mezarlığı'nda görebildiğimiz devşirme malzeme kullanımlarının ekonomik gerekçeler olduğu düşündürücüdür. Kullanılan

malzemelerin işlevini kaybetmiş, artık kullanılmayan yapılardan söküldüğü ya da yakın çevrede bulunduğu kabul edildiğinde de bu malzemelerin herhangi bir süsleme ögesi barındırmamaları da halkın yoksul bir kesimi tarafından tercih edilmiş olmasını akla getirmektedir. Asıl işlevini tamamen yitirerek farklı amaçlara hizmet eden bu mimari plastik elemanların mezarlık alanında bulunması bizlere bu parçaların mezar taşı şeklinde kullanıldığını düşündürmektedir. Üstlerinde hiçbir motif, yazıt, kitabe veya sembol bulunmayan bu elemanların mezar taşı olarak kullanılması ölen şahsın yakınlarının ekonomik açıdan durumlarının yeni bir mezar taşı yaptırmaya uygun olmaması olabilir. Bu nedenle de kullanılan parçaların, sıfırdan bir ürün oluşturma gayesinden uzakta, var olanı değerlendirebilme amacına uygun bir kullanımının olduğu varsayılabilir.

Eskişehir'deki Türk Dönemi yapılarının devşirme malzeme kullanımını açısından zengin bir çeşitliliğe sahip olduğu anlaşılmaktadır. Antik ve Bizans dönemlerine ait bezemeli parçalar, genellikle duvar örgüsünde yapı taşı olarak yeniden işlev kazanmıştır. Dekoratif kullanılan malzemeler sadece birkaç yapıda toplanmaktadır. Üzerinde herhangi bir monogram veya atölye işareti bulunmayan bu devşirme malzemelerde bezeme üslupları karşılaştırılarak bir tarih önerisi verilmeye çalışılmıştır. Adak ve mezar stelleri, *terminus post quem* vermektedir.

Halkın kullanımına açık alanlarda ve münferit şekilde bulunan bu tür eserlerin zamanla aşınma, kaybolma veya vandalizme kurban gitme tehlikesi de bulunmaktadır. Bu durumla Hacı Hasan Ağa Cami'nin çeşmesinde de karşılaşmaktayız (Kat. No.: 35). Günümüzde bu kadar malzemeye olan yakınlık göz önüne alındığı zaman Hacı Hasan Ağa Cami'nin çeşmesindeki İon-impost başlığın 2011 yılında çeşme kurnasına dönüştürülmesi, devşirme malzeme kullanımını tamamen var olanı değerlendirme kaygısı güdülerek yapıldığını bizlere düşündürmektedir. Ayrıca söz konusu olan kurnada işlek kullanımını sayesinde suya bağlı olarak aşınmalar söz konusudur. Devşirme malzeme kullanılarak inşa edilen çeşmelerde bu sorunla Tarihi Odunpazarı Bölgesi'nde de karşılaşmaktayız. Özellikle Eskişehir'in soğuk geçen kış aylarında halka açık alanlardaki bu tür çalılar vaziyetteki çeşmelerin sularının donmaması için sürekli açık bırakılması su aşındırmasını ve dona maruz kalması ile mermerin karstik dokusunu zayıflatmasının karşısında büyük bir tehlike arz etmektedir. Çalışılan diğer çeşmelerde de mevcut kırıkları ile çatlaklarının yanı sıra içlerinde ateş yakma, boya dökme, çöp bırakma ve yazı yazma gibi vandalist yaklaşımlar bulunmaktadır. Çürükoğlu Sokak'ta yer alan ve bir evin

bahçesinin köşesinde asfalta gömülü olan çifte sütun başlığında da asit ve baz aşındırmalarına bağlı kısmî bir tahribat mevcuttur. Çifte sütun başlığının üzerindeki spreyci boya izleri ile etrafına bırakılan çöp yığınlarının oluşturduğu zararlar gözlenebilmektedir. Çok ağır olmayan, mortar ve ambon merdiven korkulukları gibi parçaların taşınarak yerinin değişmesi, çalınması veya kırılması gibi riskler mevcuttur. Mevcut bu münferit parçaların müzeye alınarak korunmaları şarttır.

Son olarak, Eskişehir'in merkez ilçeleri Odunpazarı ve Tepebaşı'nda yer alan fakat tez kapsamını oluşturan tarihi bölgede olmayan eserler katalog çalışmasına dahil edilmemiştir. Bu eserler; Odunpazarı sınırlarında olan Akarbaşı Mahallesi'ndeki Atatürk Bulvarı üzerinde bulunan *Eskişehir Arkeoloji Müzesi*'nin önünde bulunan bir kireç taşı pres ağırlık taşı, Kırmızı Toprak Mahallesi Ufuktan Sokak'ta yer alan *İLBANK 4. Bölge Müdürlüğü*'nün bahçesinde iki kireç taşından monolit blok, Tepebaşı ilçesi sınırları içerisindeki *Anadolu Üniversitesi, Yunus Emre Kampüsü*'nde Güzel Sanatlar Fakültesi'nin bahçesindeki bir lahit, bir templon korkuluk payesi, iki adak steli ile bir monolit sütun gövdesi ile Edebiyat Fakültesi'nin dekanlık bahçesindeki mezar stelidir.

Odunpazarı'ndaki litürjik mobilyaların süslemelerine baktığımız zaman aynı üslupla karşılaşılmaktadır. Bu üslup sıklıkla templon korkuluk payelerinde tekrarlı bir şekilde kullanılmıştır. Söz konusu bu payelerin hepsinin bezemeleri Antik Çağ'ın soffitlerini andıran kartuş bezemelidir. Fakat Anadolu Üniversitesi, Yunus Emre Kampüsü'nde yer alan payenin süslemesi farklı tercih edilmiştir. Köşesinde bir sütunce barındıran bu payenin konteksti belli değildir fakat bu da genel süsleme tercihinin tek bir standardının olmadığını bizlere göstermektedir.

SONUÇ

“Eskişehir, Tarihi Odunpazarı Bölgesi’nde Roma ve Bizans Dönemlerine Ait Taş Eserler” başlıklı yüksek lisans tezinde Phrygia Epictetus kentlerinden olan Dorylaeum’daki Antik Çağ ve Bizans Dönemlerine ait mimari süsleme özelliklerinin belgelenmesi ve Türk dönemi yapılarındaki mimari devşirme kullanımları yönelik bu tez çalışmasında Tarihi Odunpazarı Bölgesi’nin sınırlarını oluşturan Arifiye, Şarkıye, Paşa, Orta, Dede, Akcami, Alanönü ve Karapınar Mahalleleri’ndeki eserler incelenmiştir. İncelenen bu mahallelerde Antik ve Bizans Dönemlerine ait, 19 dağınık ve 58 devşirme malzeme olmak üzere toplam 77 parça tespit edilmiş, mimari ve litürjik işlevlerine göre değerlendirilmiştir. Her iki gruba da ait olmayan, tarımsal üretimle doğrudan ve dolaylı olarak ilişkilendirdiğimiz elemanların diğer kategorisinde bulunması uygun görülmüştür.

Söz konusu olan bu taş eserlerin yüzdeler olarak büyük bir grubunu Dokimeion ocaklarından çıkartılmış olan üç farklı tipten oluşan mermerler oluşturmaktadır. Mermerin yanı sıra farklı türde andezit, kireç taşı ve ponza taşı gibi karstik oluşumlu diğer taş türleri de bulunmaktadır. Çalışmada ele alınan ögeler; bezeme üslupları, malzeme ve teknik özellikleri ile işlevlerine göre incelenmiştir.

Değerlendirmesi yapılan elemanların Türk Dönemi yapılarında hangi amaçlar doğrultusunda kullanıldığının dökümü yapılmak istenmiştir. Bu doğrultuda sütun başlıklarının büyük oranda özgün işlevini koruduğu gözlemlenmiştir. Sütun gövdelerinde de bir kısım öğede özgün işlevini koruduğu görülürken daha az bir kısmının ise işlevini yitirdiği anlaşılmaktadır. Özgünlüğünü koruyan üç adet sütun gövdesine yitik taşı için küçük nişler açılarak farklı hizmetleri karşılamaları adına yeni amaçlar kazandırıldığı aşikardır. Türk kültüründe sosyal hayata yönelik bir meydan kullanımı örneği az bulunduğundan özellikle Osmanlı Dönemi için külliyelerin ibadethânenin yanı sıra toplanma ve sosyalleşme alanları olduğu göz önünde bulundurulduğunda yapılan bu uygulama normal kabul edilebilmektedir. Yitik taşı olarak da kullanılan bu üç sütun gövdesinin sadece külliye de olması da gün içerisindeki sirkülasyonun yoğun olarak orada olduğunun bir göstergesi olabilir.

Süsleme açısından da önem arz eden litürjik elemanlardan templon arşitravlarından çalışmada dört adet bulunmaktadır. Orta Bizans Dönemi’ne tarihlendirdiğimiz bu templon arşitravlarından bir tanesi epigrafik çözümleme

gerektirmektedir. İki adet MÖ 2.-3. yüzyıllara ait olan Zeus Bronton'a adanan stelde, bir templon arşitravında ve bir fragmanda kırık ve eksiklerin bulunmasından dolayı tamamlama ve okuyabilme yapılamamıştır.

Çalışma sırasında, karşılaştırma yapabilmek amacıyla Odunpazarı'na yakın ilçelerden birisi olan Seyitgazi'deki dağınık ve devşirme parçalardan ara ara faydalanılmıştır. Mordtmann, Nakoleia'da Bizans'ın varlığı için en erken MS 5. yüzyılı önermektedir. (Mordtmann, 1925, s. 16). Mordtmann'ın bu görüşünü ilçede yer alan Seyyid Battal Gazi Külliyesi, Şücâ'eddîn Velî Külliyesi, Üryan Baba Türbesi ve Melikgazi Türbesi gibi Selçuklu Dönemi yapılarıyla, Seyitgazi Belediyesi'nin bahçesindeki Antik ve Bizans Dönemlerine ait mimari heykeltıraşlık öğeleri ile destekleyebilmemiz mümkündür. Parçaların benzer bezemelerinin oluşu için bölgenin süsleme beğenisinin geniş ölçekli ve kentlerin birbirlerine olan mesafelerinin fazla uzak olmamasını söyleyebilmemiz daha doğrudur.

Değerlendirmesi yapılan parçaların benzerleriyle olan karşılaştırmalar katalog bölümünde verilmiş, süslemeye yönelik benzerlikler için uygun olduğu görülen mozaik örneklerine de yer verilmiştir. Tarihlendirilen parçalardan farklı litürjik mobilyalara ait olan altar tablasının, ambon merdiven korkuluğu ile nişli çifte sütuncenin tarihlendirilmesi dönem yazarları ve benzer çalışmaları olan çeşitli araştırmacıların değindikleri parçalarla olan benzerliklerine göre MS 5. – 6. yüzyıllara ve çift merdivenli ambonlara ait olabilecekleri söz konusudur. Templonlara ait öğelerde de tarihlendirme benzer niteliktedir. Templon korkuluk payeleri için uygun tarihlendirme MS 5. – 6. yüzyıllara, arşitravlar da süsleme repertuarlarına ve mermer ocaklarının organizasyonlarına göre MS 9. – 11. yüzyıllara referans veren verilen eserlerle desteklenmeye çalışılmıştır. Farklı ölçülerdeki templon arşitravlarına bakılacağı takdirde Eskişehir'de Orta Bizans Dönemi'ne tarihlendirilen en az üç adet yüksek tipte templon kuruluşunun varlığından bahsedebilmemiz mümkündür. Çalışmada yer alan dört adet templon arşitravından sadece üçünün ölçüleri ve süslemelerinden anlaşıldığı kadarıyla Matbâh-ı Şerîf yapısında kullanılan iki templon arşitravının bezemeli alt yüzlerinin, Müftü Camisi'nin minare kaidesindeki arşitravın da bezemeli ön yüzünün süsleme ögesi olarak kullanıldığını söyleyebilmekteyiz. MS 5. yüzyıldan sonra yüksek tip templonların yaygınlaşması da tarihlendirmeyi görece kolay kılmaktadır.

Odunpazarı ilçe sınırında gerçekleştirilen çalışmanın sonucunda tespit edilen mimari işlevli, litürjik mobilyalara ait ve diğer işlevli elemanların tanıtımının yapıldığı bu çalışma ile başta *Epictetus* olmak üzere Phrygia genelinin taş süsleme gelenekleri hakkında yeni verilere erişilmiştir. Yüksek lisans çalışmasının kısıtlı zaman ve sınırlılıklarından dolayı belirleyiciliği özelliği olan parçalar kataloğa dahil edilmeye çalışılmış, tanımlanamayan fakat özgünlüğü olan eserlere de yer verilmek istenmiştir. Sonuç olarak bu tez çalışmasının Dorylaeum'un Antik Çağ ve Bizans'a ait başta yerel mimari ile dinî mimari süsleme atölyeleri hakkında yeni ve somut verilerin söylenebilmesine olanak tanıyacağı öngörülmektedir.

KAYNAKÇA

Antik Kaynaklar:

- Anonim (2017). *Tabula Peutingeriana Haritası: Roma İmparatorluğu'nun 2000 Yıllık Yol Haritası*. Bülent Özükan (Ed.). Boyut Yayın Grubu.
- El-Haravi (2004). *A Lonely Wayfarer's Guide to Pilgrimage: 'Alī ibn Abī Bakr alHarawī's Kitāb al-ishārāt ilā ma'rifat al-ziyārāt*. Josef W. Meri (Çev.). Darwin Press.
- Heredotos (2021). *Tarih*, Müntekim Ökmen (Çev.). İş Bankası Kültür Yayınları.
- Komnena, A. (1996). *Alexiad: Anadolu'da ve Balkan Yarımadası'nda İmparator Alexios Komnenos Dönemi'nin Tarihi: Malazgirt'in Sonrası*. Bilge Umar (Çev.). İnkılâp Kitabevi.
- Khoniates, N. (2020). *Historia (Ioannes ve Manuel Komnenos Devirleri)*. Fikret Işıltan (Çev.). Türk Tarih Kurumu Yayınları.
- Kinnamos, I. (2001). *Ioannes Kinnamos'un Historia'sı (1118-1176)*. Işın Demirkent (Çev.). Türk Tarih Kurumu Yayınları.
- Kritovulos, (2021). *Kritovulos Tarihi (1451-1467)*. Ari Çokona (Çev.) İş Bankası Kültür Yayınları.
- Strabon (2000). *Geographika*. Adnan Pekman (Çev.). Arkeoloji ve Sanat Yayınları.
- Theophanes Confessor (1997). *The Chronicle*. Cyril Mango ve Roger Scott (Çev.). New York University Press.
- Varro (2021). *Ziraat İşleri (Res Rusticae)*. Doğucan Hanegelioğlu (Çev.). Doğu Batı Yayınları.
- Vitruvius (2019). *Mimarlık Üzerine*. Çiğdem Dürüşken (Çev.). ALFA Yayınları.

Modern Kaynaklar:

- Acun, H. (2011). Türk Kültüründe Taş Türleri, İşlevi Bakımından Taşlar. *Türkiye Diyanet Vakfı İslam Ansiklopedisi (DİA)*. (ss. 142-144). Türkiye Diyanet Vakfı İslam Araştırmaları Merkezi, (40).
- Adalıoğlu, H. H. ve Arslan, N. (2011). *Eskişehir Mevlevihânesi*. Odunpazarı Belediyesi Yayınları.
- Akderin, F. (2018). *Latince Sözlük*. Say Yayınları.
- Aktaş, F. (2020). *Amorium Kenti/Büyük Mekânda Bulunan Mimari Plastik Elemanları*. [Yayımlanmamış Yüksek Lisans Tezi]. Anadolu Üniversitesi.
- Aktaş, E. (2022). Orta Karadeniz Bölgesi Pres Ağırlık Taşları – Litus’lar. *Karadeniz Araştırmaları Enstitüsü Dergisi (KAREN)*. 8(16) ss. 467-483.
- Akyürek-Şahin, E. N. (2001). Büyük Çiftçi Tanrısı Zeus Bronton. Arkeolojik ve Epigrafik Belgelerle Phrygia’da Bir Zeus Kültü. *OLBA*. (4) ss. 163-182.
- Akyürek, E. (2018). *Alakent Kilisesi Myra’da Bir Bizans Yapısı (12.-13. Yüzyıllar)*. GABAM Yayınları.
- Al-Houdalieh, S. H. (2010). Survey of the Historic Core of Saffa Village. *Ethnoarchaeology*, 2(2) ss. 173-212.
- Alp, A. O. (2008). 12. Ortaçağ-Türk Dönemi Kazıları ve Sanat Tarihi Sempozyumu. *Eskişehir Çevresi Bizans Dönemi Mimari Plastik Araştırmaları*. (ss. 318-324).
- Alp, A. O. (2010). *The Newly Discovered Middle Byzantine Churches From Phrygia*. D. D. Elsin (Ed.), *Архитектура Византии и древней Руси IX-XII Векоб*. (ss. 5-16).
- Alp, A. O. (2013). An Anthemion Stele From Phrygia. *Anatolia* (39). ss. 87-105.
- Alp, A. O. (2021). 24. Uluslararası Ortaçağ ve Türk Dönemi Kazıları ve Sanat Tarihi Araştırmaları Sempozyumu Bildirileri. *Geç Antik Çağ / Erken Bizans Dönemi Sütun Başlıkları Üzerine Bir Tipoloji Denemesi*. (ss. 60-84).
- Altınsapan, M. E. (2009). *Eskişehir Hamamları (Selçuklu – Osmanlı Dönemi)*. Gülen Ofset Matbaacılık.

- Altınsapan, M. E. (2009a). Ebru Parman'a Armağan Sanat Tarihi ve Arkeoloji Yazıları. *Eskişehir Odunpazarı Mezarlığında 19.-20. Yüzyıl Başlarına Tarihlenen Bir Grup Mezar Taşı*. A. Oğuz Alp (Ed.). Alter Yayıncılık. ss. 71-90.
- Altınsapan, M. E. ve Parla, C. (2010). *Eskişehir Zaviye ve Türbeleri (Selçuklu-Osmanlı Dönemi)*. Anadolu Üniversitesi Yayınları.
- Altınsapan, M. E.-Deveci, A., ve Gerengi, A. (2011). Eskişehir Kurşunlu Külliyesinde Bulunan Sıbyan Mektebi Olarak Bilinen Yapıdaki Mimari Değişimler ve Özgün İşlevi Hakkında Bir Deneme. Demirel-Gökalp, Z., Çöl, N., Ertuğrul, Z., Alp, S. ve Yılmazyaşar, H. (Ed.), *Uluslararası Katılımlı XV. Ortaçağ ve Türk Dönemi Kazıları ve Sanat Tarihi Araştırmaları Sempozyumu*. 1(ss. 37-53). Eskişehir.
- Altınsapan, M. E. ve Parla C. (2015). İşlevi Değiştirilerek Hamamdan Camiye Dönüştürülen Özgün Bir Örnek: Eskişehir Ak Cami. *Asos Journal*. 3(12), 19-35. <http://dx.doi.org/10.16992/ASOS.648>
- Altınsapan, M. E. ve Gerengi A. (2017). Eskişehir Odunpazarı Mahalle Çeşmeleri. *Asos Journal*. 5(57). ss. 1-20. <http://dx.doi.org/10.16992/ASOS.12763>
- Altınsapan, M. E. (2020). Eskişehir Ahi Edebali Türbesindeki Adak Geleneği Üzerine Bir Gözlem. *Asos Journal*. 8(109), 1-18. <http://dx.doi.org/10.29228/ASOS.45435>
- Altuğ, K. (2022). Bizans İstanbul'unda Mimari Yapım Teknikleri ve Devşirme Malzeme Kullanımı: Sarnıçlar Üzerinden Bir Değerlendirme. *Türkiye'de Bizans Çalışmaları, Yeni Araştırmalar, Farklı Eğilimler*. Koray Durak, Nevra Necipoğlu ve Tolga Uyar (Ed.). Türkiye İş Bankası Kültür Yayınları. ss. 197-213.
- Andıç, A. (2012). *İzmir Arkeoloji Müzesi'ndeki Bizans Dönemi Taş Eserleri*. [Yayımlanmamış Yüksek Lisans Tezi]. Çanakkale Onsekiz Mart Üniversitesi.
- Ar, B. (2015). Spolia Usage in Anatolian Rulers: A Comparison of Ideas for Byzantines, Anatolian Seljuqs and Ottomans. *A/Z ITU Journal of the Faculty of Architecture*. 2(12). (ss. 3-17).
- Arslan, A. (2014a). *Konya Çevresi Bizans Dönemi Mimari Plastigi* [Yayımlanmamış Doktora Tezi]. Anadolu Üniversitesi.

- Arslan, A. (2014b). Konya Çevresinde Bulunan Bizans Dönemi Litürjik Elemanlar: Altar ve Altar Tabanları. *Selçuk Üniversitesi Sosyal Bilimler Enstitüsü Dergisi*. 31. (ss. 39-47).
- Arslan, N. (2014). *Eskişehir Kitabeleri*. Türk Dünyası Vakfı.
- Aşık, M. (2020). *Kütahya Merkezde Bulunan Bizans Dönemi Taş Eserleri* [Yayımlanmamış Yüksek Lisans Tezi]. Çanakkale Onsekiz Mart Üniversitesi.
- Avcı, C. (2020). *İslâm – Bizans İlişkileri (610-847)*. Türk Tarih Kurumu.
- Aydın, A. (2002). Ankara Anadolu Medeniyetleri Müzesi'ndeki Bir Kiliseye Ait Mimari Parçalar. *Bellekten*. 66(245). (ss. 49-60).
- Aydinoğlu, Ü. (2009). *Dağlık Kilikia Bölgesinde Antik Çağda Zeytinyağı ve Şarap Üretimi: Üretimin Arkeolojik Kanıtları*. Ege Yayınları.
- Aytekin, F. (2019). *Bursa Arkeoloji Müzesi Bizans Dönemi Mimari ve Litürjik İşlevli Yapı Elemanları*. [Yayımlanmamış Yüksek Lisans Tezi]. Anadolu Üniversitesi.
- Bakırer, Ö. (2009). Ebru Parman'a Armağan Sanat Tarihi ve Arkeoloji Yazıları. *İki Selçuklu Dönemi Yapısında Roma ve Bizans Dönemlerine Ait İzler*. A. Oğuz Alp (Ed.). Alter Yayıncılık. ss. 91-116.
- Başaran, C. (1999). *Anadolu Kompozit Başlıkları*. Arkeoloji ve Sanat Yayınları.
- Batur, E. (2017). *Eskişehir: Kökleri Derinde Yepyeni Bir Şehir*. Senem Tüfekçioğlu (Ed.). Kırmızı Yayınları.
- Bayrak, S. ve Göktaş, Ö. (2023). *Hayalet Hikâyeleri: Mimarlığın Çuval Teorisi*. YEM Yayın.
- Belke, K. (2020). *Bithynien und Hellespont Tabula Imperii Byzantini*. (13). Verlag der Österreichhischen Akademie der Wissenschaften.
- Belke, K. ve Mersisch N. (1990). *Phrygien und Pisidien: Tabula Imperii Byzantini*. (7). Verlag der Österreichhischen Akademie der Wissenschaften.
- Bilban, Yalçın, A. (2012). Boğaziçi Topografyası: 2011 Araştırmaları. 30. *Araştırma Sonuçları Toplantısı (AST)*. 1(ss. 89-100). Kültür Bakanlığı Yayınları.

- Bilban-Yalçın, A. (2015). Fetih Sonrası Osmanlı Yapılarında Bizans Devşirme Kullanımı Üzerine Bazı Notlar, *Prof. Dr. Selçuk Mülayim Armağanı*. Aziz Doğanay (Ed.). Lale Yayıncılık. ss. 307-324.
- Bingöl, O. (2019). *Arkeolojik Mimaride Taş*. Bilgin Kültür Sanat Yayınları.
- Bloom, H. (1975). *The Anxiety of Influence. A Theory of Poetry*. Oxford University Press.
- Bouras, L. (1991). Templon. *The Oxford Dictionary of Byzantium*. İçinde (2023-2024). Oxford University Press. (3).
- Braun, J. (1924). *Der christliche Altar in seiner geschichtlichen Entwicklung*. (2). Alte Meister Guenther Koch & Co.
- Brenk, B. (1987). Spolia from Constantine to Charlemagne: Aesthetics versus Ideology. *Dumbarton Oaks*. 41 ss. 103-109.
- Cevizci, A. (1999)., *Felsefe Sözlüğü*, Paradigma Yayıncılık.
- Cox, C. W. M. ve Cameron A. (1937). *Monumenta Asiae Minoris Antiqua. Monuments from Dorylaeum and Nacolea*. 5. Manchester University Press.
- Cox, C. W. M., Cameron A. ve Cullen, J. (1993). *Monumenta Asiae Minoris Antiqua. Monuments from the Upper Tembris Valley, Cotiaenum, Cadi, Synaus, Ancyra and Tiberiopolis*. B. Levick, S. Mitchell, J. Potter ve M. Waelkens (Ed.) 10. Society for the Promotion of Roman Studies.
- Çağaptay, S. (2011). Prousa/Bursa, A City Within the City: Chorography, Conversion and Choreography. *Byzantine and Modern Greek Studies*. 1(35) ss. 45-69.
- Çavdar, M. (2014). *Kırklareli Vize'den Geç Antik – Bizans Dönemi Mimari Plastik Taş Eserler* [Yayımlanmamış Yüksek Lisans Tezi]. İstanbul Teknik Üniversitesi.
- Çaylak-Türker, A. (2014). Çanakkale'den İon-İmpost Sütun Başlıkları. *OLBA* (22). ss. 325-368.
- Çaylak-Türker, A. (2014). An Archaeological Survey of Early Christian-Byzantine Period on the Valleys that Reached the Hellespont: 2013 Research. 32. *Araştırma Sonuçları Toplantısı*. 2(ss. 189-208). Kültür Bakanlığı Yayınları.

- Çaylak-Türker, A. (2015). An Archaeological Survey of Early Christian-Byzantine Period on the Valleys that Reached the Hellespont: 2014 Research. *33. Araştırma Sonuçları Toplantısı (AST)*. 1(ss. 301-324). Kültür Bakanlığı Yayınları.
- Çaylak-Türker, A. (2017). An Archaeological Survey of Early Christian-Byzantine Period on the Valleys that Reached the Hellespont: 2016 Research. *35. Araştırma Sonuçları Toplantısı (AST)*. 1(ss. 177-188). Kültür Bakanlığı Yayınları.
- Çaylak-Türker, A. (2018). *Byzantine Architectural Sculpture in Çanakkale. Resarch into the Early Christian and Byzantine Periods on the Valleys that reached the Hellespont*. (1). Bilgin Kültür Sanat Yayınları.
- Darga, M. (1993). Şarhöyük – Dorylaion Kazıları (1989-1992). *15. Kazı Sonuçları Toplantısı (KST)*. 1(ss. 481-503). Kültür Bakanlığı Yayınları.
- Dennert, M. (1997). *Mittelbyzantinische Kapitelle Studien zu Typologie und Chronologie*. Dr. Rudolf Habelt GMBH.
- Doğan, S. (2009). Ebru Parman'a Armağan Sanat Tarihi ve Arkeoloji Yazıları. *Bizans Sanatında Yaşam Haçı Motifi ve Alanya Müzesi 'ndeki Bir Bizans Sütun Başlığı*. A. Oğuz Alp (Ed.). Alter Yayıncılık. ss. 139-154.
- Duru, N. F. (2020). “*Seyyahnâmelerde Eskişehir Mevlevihânesi*”, *Seyyahların Gözüyle Eskişehir*. Dorlion Yayınları.
- Ermış, Ü. M. (2003). *İzmir ve Manisa Çevresindeki Orta Bizans Dönemi Templon Arşitravları*. [Yayımlanmamış Yüksek Lisans Tezi]. İstanbul Teknik Üniversitesi.
- Ermış, Ü. M. (2015). 19. Uluslararası Ortaçağ ve Türk Dönemi Kazıları ve Sanat Tarihi Araştırmaları Sempozyumu Bildirileri. Ceren Ünal ve Cengiz Gürbıyık (Ed.). *Darkale'deki Bizans Dönemine Ait Mimari Plastik Eserler*. ss. 573-599.
- Ermış, Ü. M. (2019). *Antik Phrygia'nın Merkezinde Bir Kent: Akmonia. 2014-2017 yılları arasındaki Arkeolojik Yüzey Araştırmalarının Sonuçları*. Akmonia: Erken Hristiyanlıktan Bizans Dönemi Sonuna. Münteha Dinç ve Emre Taştür (Ed.). Bilgin Kültür Sanat. ss. 229-241.

- Erşan, R. R. ve Demirarslan, D. (2020). Tarihi Yapılarda Sürdürülebilirlik İlkesi Bağlamında Eskişehir Odunpazarı Evleri. *Eskişehir Osmangazi Üniversitesi Sosyal Bilimler Dergisi*. 1(21). ss. 187-213.
- Frei, P. (2007). Phrygica Dorylaensia die Neuphrygische Inscript Nr. 98. Grabstein der Klodia. *Calbis: Baki Öğün'e Armağan (Mélanges offerts à Baki Öğün)*. Cengiz Işık, Zeynep Çizmeli Öğün ve Burhan Varkıvaç (Ed.). Türk Tarihi Kurumu Yayınları.
- Goodwin, G. (1971). *A History of Ottoman Architecture*. Thames and Hudson.
- Gündüz-Küskü, S. (2014). *Osmanlı Beyliği Mimarisinde Anadolu Selçuklu Geleneği*. Türk Tarih Kurumu Yayınları.
- Hammer, J. v. (2011). İstanbul ve Boğaziçi. Senail Özkan (Çev.). Türk Tarih Kurumu Yayınları, (I).
- Hasluck, F. W. (2012). *Bektaşilik İncelemeleri. Bölgeler, tekkeler, mezarlar, gelenekler, rivayetler*. Râgıb Hulûsî Özden (Çev.). Say Yayınları.
- Hasol, D. (2022). *Mimarlık Cep Sözlüğü*. Remzi Kitabevi.
- Höffe, O. (2008). *Felsefenin Kısa Tarihi*. İnkılap Kitabevi.
- Işık, G. (2022). *Afyonkarahisar Bizans Dönemi Mimari Plastiği*, [Yayımlanmamış Doktora Tezi]. Anadolu Üniversitesi.
- İnce, K. (2002). Kurşunlu Külliyesi. *Türkiye Diyanet Vakfı İslam Ansiklopedisi (DİA)*. (ss. 448-450). Türkiye Diyanet Vakfı İslam Araştırmaları Merkezi (İSAM), (5).
- İnce, K. (2011). *Eskişehir Kurşunlu Külliyesi*, Bilgin Kültür Sanat.
- Karatağ, M. (2011). *Klasik Arkeoloji Sözlüğü*. Genesis Kitap.
- Kautzsch, R. (1936). *Kapitellstudien: Beiträge zu einer Geschichte des Spätantiken Kapitells im Osten vom vierten bis ins siebente Jahrhundert*. Walter de Gruyter.
- Kazhdan, A. (1987). A Note on the "Middle Byzantine" Ambo. *Byzantion*. 2(57). ss. 422-426.
- Kazıcı, Z. (1998). Ahîlik. *Türkiye Diyanet Vakfı İslam Ansiklopedisi (DİA)*. (ss. 540-542). Türkiye Diyanet Vakfı İslam Araştırmaları Merkezi (İSAM), (1).

- Keskin, E. (2015). *Küçük Asya'da Kutsal Kent Euchaita ve Bizans Dönemi Taş Eserleri*. Serüven Kitabevi.
- Kılıçarslan, N. (2005). *Engellilerde Sosyalleşme ve İletişim Bağlamında İbadet Alanlarının Ulaşılabilirliği: Hacı Hasan Camii Modeli Örneği*. [Yayımlanmamış Doktora Tezi], Anadolu Üniversitesi.
- Kinney, D. (2001). Roman Architectural Spolia. *Proceedings of the American Philosophical Society*. 145 (2) ss. 138-161.
- Kiprovska, M. (2018). Sınır Bölgesinde Yağma ve El Koyma: Temsil, Meşruiyet ve Devşirme Malzemenin (Spolia) Osmanlı Uç Beyleri Tarafından İdeolojik Olarak Kullanımı. *10. Uluslararası Anamed Yıllık Sempozyumu*, Suzan Yalman ve Ivana Jevtic (Ed.). Koç Üniversitesi Anadolu Medeniyetleri Araştırma Merkezi Yayınları. ss. 55-74.
- Kramer, J. (1970). *Attische Säulenbasen des 5. und 6. Jahrhunderts n. Chr. und ihre Rohform*. Bonner Jahrbücher. 170.
- Küçükcan, İ. (2004). *Nakoleia'dan Seyitgazi'ye Seyyid Battal Gazi ve Külliyesi*. GÜHAM.
- Kolay, İ. A., Sönmezer Ş. ve Angı O. S. (2021). *Gebze Çoban Mustafa Paşa Külliyesi Mimari, Süsleme ve Malzeme Özellikleri*. Kitabevi Yayınları.
- Lafli, E. (2017). Antik Hellen ve Roma Dönemlerinde Anadolu'da Bağcılık ve Şarapçılık. *Üzümüm Akdeniz'deki Yolculuğu Konferans Bildirileri*. Ertekin Akpınar ve Ekrem Tükenmez (ed.). İzmir Akdeniz Akademisi. ss. 19-56.
- Leclercq, H. (1924). Ambo, *Dictionnaire d'archéologie chrétienne et de liturgie*. (s. 1330-1331). Letouzey.
- Lightfoot, C. (2017). *Amorium Reports 5. A Catalogue of Roman and Byzantine Stone Inscriptions from Amorium and its Territory, together with Graffiti, Stamps and Miscellina*. Ege Yayınları.
- Maggie, D. (1950). *Roman Rule in Asia Minor, to the end of the Third Century After Christ*. Princeton University Press.

- Manaz, S. (2019). *Bizans Dönemi Dorylaion'u ile Anadolu Selçuklu Şehri Sultan Eyüğü / Sultan Öyüğü'nün (Eskişehir) Fiziksel Yapıları*, [Yayımlanmamış Doktora Tezi]. Anadolu Üniversitesi.
- Mango, C. (1986). The Pilgrimage Centre of St. Michael at Germia. *Jahrbuch der Österreichischen Byzantinistik*. 36 (ss. 117-132).
- Mango, C. (2018). *Bizans Yeni Roma İmparatorluğu*, Gül Çağalı Güren (çev.). Yapı Kredi Yayınları.
- Mavrogordato, J. (1970). *Digenes Akrites. Edited with an introduction translation and commentary*. Clarendon Press.
- Menzel, T. (1925). Das Bektasi-Kloster Sejjid-i Ghazi. *Mitteilungen des Seminars für Orientalische Sprachen*. 28(2). ss. 92-125.
- Meral, K. (2016). Yunan ve Roma Mezar Stellerinin Gelişimi. *Atatürk Üniversitesi Güzel Sanatlar Enstitüsü Dergisi*. (37). ss. 144-160.
- Mimiroğlu, İ. M., (2013). *Sille Hagia Elenia Museum*. Selçuklu Belediyesi Yayınları.
- Mimiroğlu, İ. M. (2015). *Konya'nın Bizans Dönemi Dini Mimarisi*, [Yayımlanmamış Doktora Tezi]. Selçuk Üniversitesi.
- Mitchell, S. (1998). *Anatolia. Land, Men, Gods in Asia Minor*, (1). Oxford University Press.
- Mordtmann, A. D. (1925). *Anatolien Skizzen und Reisebriefe aus Kleinasien (1850-1859)*. Orientbuchhandlung Heinz Lafaire.
- Naumann, R. (2019). *Eski Anadolu Mimarlığı*, Beral Madra (Çev.), Türk Tarih Kurumu Yayınları.
- Niewöhner, P. (2007). *Aizanoi, Dokimion und Anatolien. Stadt und Land, Siedlungs- und Steinmetzwesen vom Späteren 4. bis ins 6. Jahrhundert n. Chr.* Reichert.
- Niewöhner, P. ve Rheidt, K. (2010). Die Michaelskirche des gedruckten Beitrags (Galatien, Türkei). *Archäologischer Anzeiger* 1(ss. 137-160).

- Niewöhner, P. (2010). Germia and Vicinity Western Galatia During The Roman And Byzantine Period. 28. *Araştırma Sonuçları Toplantısı (AST)*. 1(ss. 95-114). Kültür Bakanlığı Yayınları.
- Niewöhner, P. (2011). Germia 2010. The Byzantine Pilgrimage Site and It's History. 29. *Araştırma Sonuçları Toplantısı (AST)*. 3(ss. 47-66). Kültür Bakanlığı Yayınları.
- Niewöhner, P. (2014). Production and Distribution of Docimian Marble in the Theodosian Age. *Production and Prosperity in the Theodosian Period*. Ine Jacobs (Ed.). Peeters. (ss. 251-383).
- Niewöhner, P. (2018). "Healing Springs of Anatolia: St. Michael and the Problem of the Pagan Legacy". *Life is Short, Art Long Exhibition at Pera Museum. The Art of Healing in Byzantium: New Perspectives*. Brigitte Pitarakis ve Gülru Tanman (Ed.). Pera Museum. (ss. 97-124).
- Ocak, A. Y. (1996). Fütüvvetnâme. *Türkiye Diyanet Vakfı İslam Ansiklopedisi*. (ss. 264-265). Türkiye Diyanet Vakfı İslam Araştırmaları Merkezi, (13).
- Olçay, Uçkan, B. Y. ve Uçkan, E. (2006). *Odunpazarı Evleri*. Odunpazarı Belediyesi Yayınları.
- Olçay, Uçkan, B. Y. ve Evcim, S. (2021). Phrygia (Frigya). *Bizans Dönemi'nde Anadolu*. Yapı Kredi Yayınları. ss. 402-411.
- Öngen, S. ve Vardar, K. F. (2018). Gebze Çoban Mustafa Paşa Külliyesi: Mısır Kaynaklı Taş Bezemeli Memlük Sanatı. *Restorasyon ve Konservasyon Çalışmaları Dergisi*. 1(21), (ss. 3-28).
- Ötüken, Y. (1996). *Forschungen im Nordwestlichen Kleinasien*. Ernst Wasmuth.
- Ousterhout, R. (1995). Ethnic Identity and Cultural Appropriation in Early Ottoman Architecture. *Muqarnas*. (12). ss. 48-62.
- Özçatal, M. F. ve Olçay-Uçkan, B. Y. (1997). 1997 Yılı Seyitgazi İlçesi Mozaik Kurtarma Kazısı. 8. *Müze Kurtarma Kazıları Semineri*. (ss. 529-550). Kültür Bakanlığı Yayınları.
- Özdin, Y. (2014). *Kocaeli Merkezde Bulunan Bizans Dönemi Taş Eserleri*. [Yayımlanmamış Yüksek Lisans Tezi]. Selçuk Üniversitesi.

- Pallis, G. (2017). Messages from a Sacred Space: The Function of the Byzantine Sanctuary Barrier Inscriptions (9th-14th centuries). *De Gruyter*. ss. 145-158.
- Parman, E. (2002). *Ortaçağda Bizans Döneminde Frigya (Phrygia) ve Bölge Müzelerindeki Bizans Taş Eserleri*. Anadolu Üniversitesi Yayınları.
- Peschlow, U. (1994). Der mittelbyzantinische Ambo aus archäologischer Sicht. *ÖYMIAMA*, ss. 255-260.
- Peschlow, U. (2006). Dividing Interior Space in Early Byzantine Churches: The Barriers between the Nave and Aisles. *Thresholds of the Sacred. Architectural, Art Historical, Liturgical, and Theological Perspectives on Religious Screens, East and West*. Sharon E.-J. Gerstel (Ed.). ss. 53-71.
- Pitarakis, B. (2022). Orta Bizans'ta Templonun Gelişimi ve Aydınlatma Gereçlerinde Yenilik: Edirne Arkeoloji Müzesi'nde Karmaşık Bir Bronz Düzenek. *Türkiye'de Bizans Çalışmaları, Yeni Araştırmalar, Farklı Eğilimler*. Koray Durak, Nevra Necipoğlu ve Tolga Uyar (Ed.). Türkiye İş Bankası Kültür Yayınları. ss. 429-451.
- Polat, Y. (2021). Arkeolojik Veriler Işığında Eskişehir'den (Dorylaion) Geçen Antik Yol Güzergâhları. *T.C. Eskişehir Valiliği Şehir ve Değer Araştırmaları Dergisi*. Kemal Yakut ve Burcu Çoşgun Ovalı (Ed.). 1(04) ss. 190-199.
- Pralong, A. (2003). Matériel Archéologique Errant. *La Bithynie au Moyen Âge*. Geyer, B., ve Lefort J. (Ed.) (2003). *Réalités Byzantines*. P. Lethielleux.
- Ramsay, W. M. (1882). Inscriptions from Nacoleia. *Society for the Promotion of Hellenic Studies (SPHS)*. 3(ss. 119-127).
- Ramsay, W. M. (1890). *The Historical Geography of Asia Minor*. John Murray.
- Say, Y. (2013). *Seyyid Battal Gazi ve Külliyesi*. Odunpazarı Belediyesi Kültür Yayınları.
- Sheppard, C. D. (1969). Byzantine Carved Marble Slabs. *The Art Bulletin*. (51) ss. 65-71.
- Şahin, K. (1994). Şeyh Edebâli. *Türkiye Diyanet Vakfı İslam Ansiklopedisi (DİA)*. (ss. 393-394). Türkiye Diyanet Vakfı İslam Araştırmaları Merkezi, (10).

- Şahin, M. ve Altın, A. A. (2018). Nikaia'nın Antik Dönemdeki Tarımsal Üretimine Dair İzler: Nikaia'dan Bir Pres Taşı. *Uludağ Üniversitesi Fen-Edebiyat Fakültesi Sosyal Bilimler Dergisi*. 35(19) ss. 815-827.
- Şaman-Doğan, N. ve Yazar, T. (2007). Orta Çağ Anadolu Türk Mimarisinde Devşirme Malzeme Kullanımı. *Hacettepe Üniversitesi Edebiyat Fakültesi Dergisi*. 24(1). ss. 209-230.
- Taft, F. R. ve Laskarina B. (1991). Altar, Alexander P. Kazhdan (Ed.). *The Oxford Dictionary of Byzantium*. (s. 71-75) Oxford University Press.
- Tanyeli, U. ve Tanyeli, G. (1989). Osmanlı Mimarlığında Devşirme Malzeme Kullanımı, *Sanat Tarihi Araştırmaları Dergisi*, 2(4), ss. 23-31.
- Temple, Ç. (2013). *Konya/Ikonion ve Çevresinde Bulunan Bizans Dönemi Taş Eserleri*. [Yayımlanmamış Doktora Tezi]. Hacettepe Üniversitesi.
- Temple, Ç. (2014). Taş Eserler Eşliğinde Sille'nin Bizans Dönemi Mimarisine İlişkin Görüşler. *Art-Sanat* (2). ss. 81-100.
- Texier, C. (2002), *Küçük Asya Coğrafyası, Tarihi ve Arkeolojisi*, II. Enformasyon ve Dokümantasyon Hizmetleri Vakfı.
- Thomson, T. (1810). *A System of Chemistry*, 5. Bell & Bradfute.
- Topal, M. ve Çolak K. (2015). Eskişehir Zaviyelerine Dair Tespitler. *Alevilik Araştırmaları Dergisi*. 9(5). (ss. 51-74).
- Tulum, M. M. ve Altınsapan, M. E. (2020), Eskişehir Alaaddin Camii Minaresi İnşa Kitabesinin Tarihlendirilmesi Üzerine Son Tespit. *Asos Journal*. 8(106). <http://dx.doi.org/10.29228/ASOS.43557>
- Tutal, O. (2018). Universal Access in Historic Environment and Accessibility of the Hacı Hasan Mosque in Eskisehir. *ICONARP*, 6(1). (ss. 126-141).
- Uludağ, S. (1996). Fütüvvet. *Türkiye Diyanet Vakfı İslam Ansiklopedisi (DİA)*. (ss. 261-263). Türkiye Diyanet Vakfı İslam Araştırmaları Merkezi, (13).
- Unan, F. (2003). *Kuruluşundan Günümüze Fâtiḥ Külliyesi*. Türk Tarih Kurumu Yayınları.

- Uygun, Ç.- Özdemir, B. ve Sezgin, K. (2015). *Arkeoloji, Epigrafi, Jeoloji ve Kültürel Peyzaj Yapısıyla Tlos Antik Kenti ve Territoryumu*. Zeytin ve Şarap İşlikleri. Seydikemer Kaymakamlığı Yayınları. ss. 496-514.
- Uytterhoeven, I. (2018). *Spolia, -iorum, i.: Savaş Ganimetlerinden Yapı Malzemelerinin Yeniden Kullanımına Latince Bir Terimin Tarihi*. 10. *Uluslararası Anamed Yıllık Sempozyumu*, Suzan Yalman ve Ivana Jevtic (Ed.). Koç Üniversitesi Anadolu Medeniyetleri Araştırma Merkezi Yayınları. ss. 27-53.
- Waelkens, M. (1986). *Die Kleinasiatischen Türsteine Typologische und epigraphische Untersuchungen der kleinasiatischen Grabreliefs mit Scheintür*. Philipp von Zabern.
- Waelkens, M. ve Mitchell, S. (1987). *Sagalassus 1986. 5. Araştırma Sonuçları Toplantısı (AST)*. 1(ss. 231-246). Kültür Bakanlığı Yayınları.
- Walser, A. W. (2013). *Kaiserzeitliche und frühbyzantinische Inschriften aus der Region von Germia und Nordwestgalatien*. *Chiron*. 43 (ss. 527-619).
- Wulzinger, K. (1913). *Drei Bektaschi-Klöster Phrygiens*. [Doktora Tezi]. Technischen Hochschule zu Dresden.
- Yegül, F. K. (1974). *Early Byzantine Capitals from Sardis. A Study on the Ionic Impost Type*. *Dumbarton Oaks Papers*. vol. (28). ss. 265-274.
- Yeşiltaş, T. (2012). *Yalvaç Müzesi'ndeki Bizans Dönemi Taş Eserleri*. [Yayımlanmamış Yüksek Lisans Tezi]. Çanakkale Onsekiz Mart Üniversitesi.
- Yılmaz, H. K. (2010). *Şehâbeddin Sühreverdî. Türkiye Diyanet Vakfı İslam Ansiklopedisi (DİA)*. (ss. 40-42). Türkiye Diyanet Vakfı İslam Araştırmaları Merkezi, (38).
- Yürekli, Z. (2012). *Architecture and Hagiography in the Ottoman Empire: The Politics of Bektashi Shrines in the Classical Age*. Ashgate.
- Zollt, T. (1994). *Kapitellplastik Konstantinopels vom 4. bis 6. Jahrhundert n. Chr. Mit einem Beitrag zur Untersuchung des ionischen Kämpferkapitells*. Dr. Rudolf Habelt GMBH.

İnternet Kaynakları:

URL-1

https://eskisehir.tarimorman.gov.tr/Belgeler/2016_Faaliyet_Raporu/2016%20Y%C4%B11%C4%B1%20Faaliyet%20Raporu.pdf (*Erişim Tarihi:* 26.02.2023).

URL-2 <https://istanbulsurlari.ku.edu.tr/tr/essay/79/surlardaki-devsirme-malzeme-ve-bezeme-uzerine-kisa-bir-degerlendirme> (*Erişim Tarihi:* 12.03.2023).

URL-3 <https://istanbulsurlari.ku.edu.tr/tr/page/essays> (*Erişim Tarihi:* 12.03.2023).

URL-4 <https://istanbulsurlari.ku.edu.tr/tr/page/about> (*Erişim Tarihi:* 12.03.2023).

URL-5 <https://eskisehir.ktb.gov.tr/TR-157916/luleyasi-muzesi.html> (*Erişim Tarihi:* 15.08.2022).

URL-6 <https://odunpazari.bel.tr/projeler/kultur-sanat-ve-turizm-projeleri/osman-yasar-tanacan-fotograf-muzesi> (*Erişim Tarihi:* 15.08.2022).

URL-7 <https://tiyatronline.com/osman-yasar-tanacan-fotograf-muzesi-aciliyor--5246> (*Erişim Tarihi:* 15.08.2022).

URL-8 <https://odunpazari.bel.tr/hizmetlerimiz/kultur-ve-sanat-hizmetleri/cam-sanatları-merkezi> (*Erişim Tarihi:* 15.08.2022).

URL-9 <https://odunpazari.bel.tr/projeler/kultur-sanat-ve-turizm-projeleri/ahsap-eserler-muzesi> (*Erişim Tarihi:* 15.08.2022).

URL-10 <https://emevder.wixsite.com/emevvakfi/basic-01> (*Erişim Tarihi:* 15.08.2022).

URL-11 <https://www.unesco.org.tr/Pages/125/122/UNESCO-D%C3%BCnya-Miras%C4%B1-Listesi> (*Erişim Tarihi:* 12.06.2023).

URL-12 <https://www.arkiv.com.tr/proje/hamamyolu-urban-deck/6591> (*Erişim Tarihi:* 28.04.2023).

URL-13

<http://www.eskisehir.gov.tr/odunpazari#:~:text=%C4%B0l%C3%A7e%20s%C4%B1n%C4%B1rlar%C4%B1%20i%C3%A7erisinde%2085%20mahalle,ilgin%C3%A7%20bir%20kurulu%C5%9F%20s%C3%B6ylencesi%20vard%C4%B1r>, (*Erişim Tarihi:* 28.04.2023).

URL-14 <https://sashamaps.net/docs/maps/roman-roads-original/> (Eriřim Tarihi: 12.06.2023).

URL-15 <https://www.kulluoba.org/kazi-raporlari> (Eriřim Tarihi: 04.03.2023).

URL-16 <https://keos.odunpazari.bel.tr/keos/> (Eriřim Tarihi: 22.02.2023).

URL-17 https://www.mta.gov.tr/v3.0/sayfalar/bilgi-merkezi/maden_potansiyel_2010/Eskisehir_Madenler.pdf (Eriřim Tarihi: 25.05.2021).

Arřiv Kaynakları:

Salt Arařtırma, Ali Saim ÜLGEN Arřivi, “Odunpazarı Kurşunlu Külliyesi’nin Restorasyon Öncesi Vaziyeti”, TASUH6962002, TASUH6962003, TASUH6962004, TASUH6962006, TASUH6962007 ve “Eskişehir Kurşunlu Külliyesi Sıbyan Mektebi’nin Onarım Öncesindeki Hali”, TASUH1925. <https://archives.saltresearch.org/handle/123456789/82751> (Eriřim Tarihi: 22.02.2023). <https://archives.saltresearch.org/handle/123456789/76331> (Eriřim Tarihi: 22.02.2023).

Vakıflar Genel Müdürlüğü arřivindeki İřhak Fakıh ismi için bk.: 1862 No.’lu defter.

EKLER

Ek-1 Haritalar

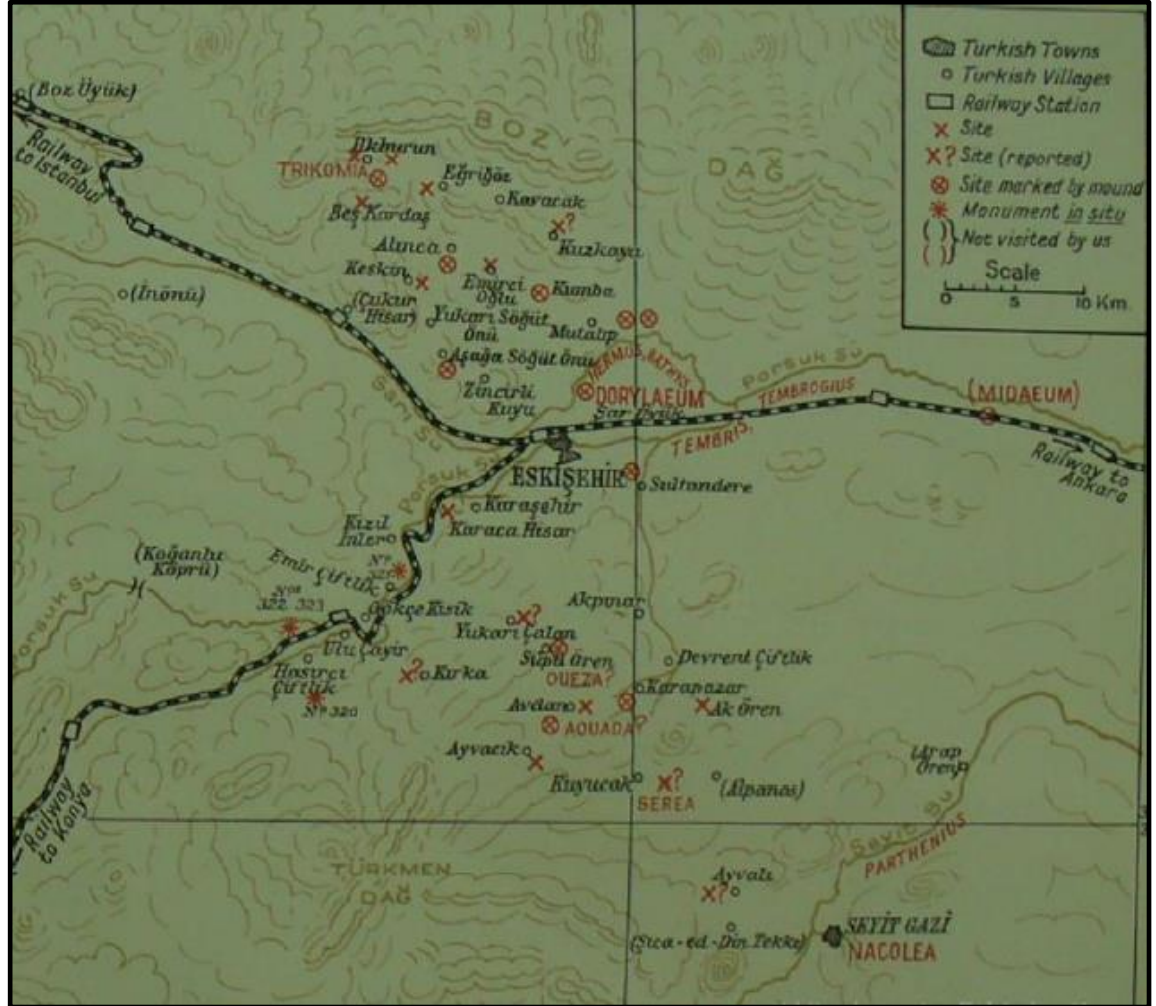

Harita 1.: Dorylaeum'un territoryası. (MAMA V, 1937, xvii).

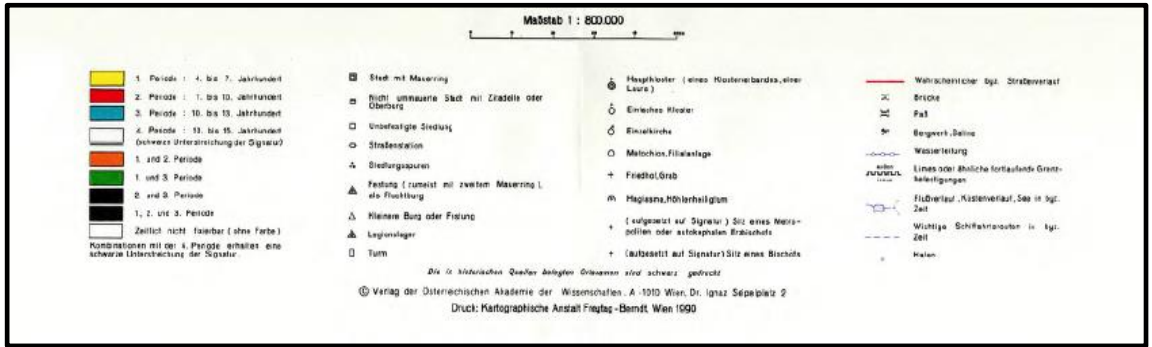
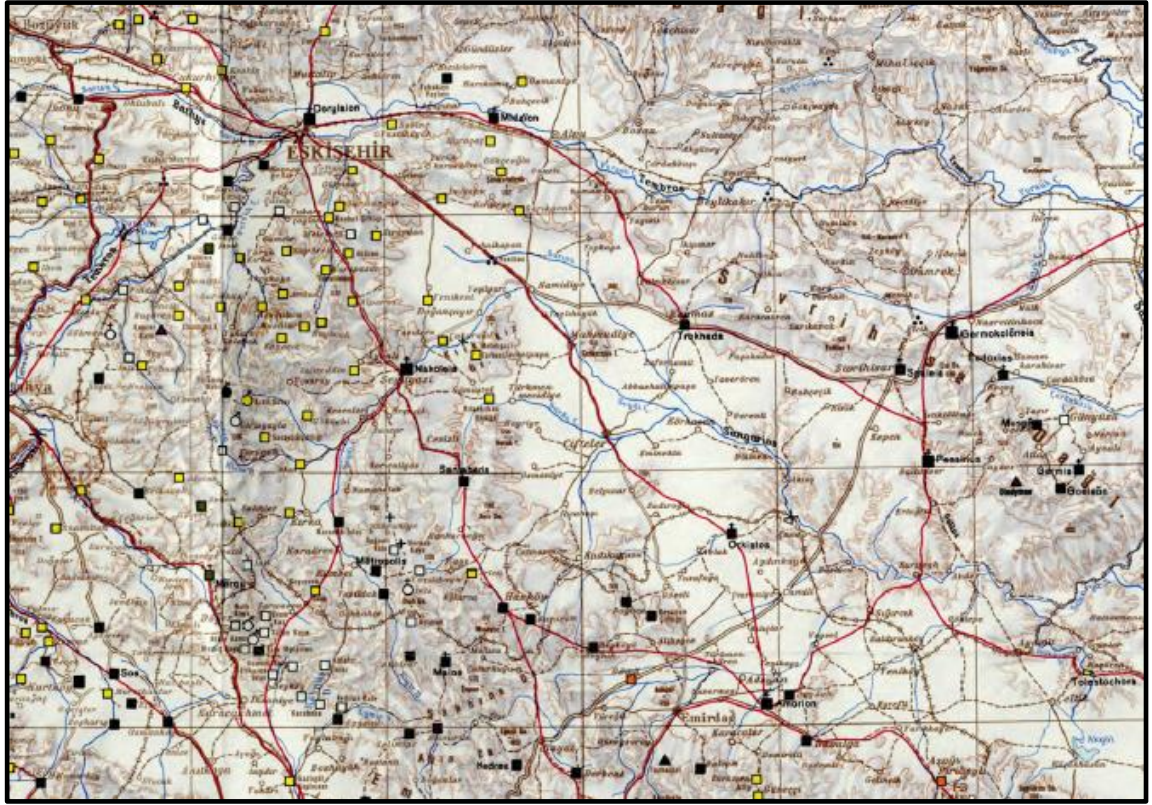

Harita 2.: Eskişehir içerisindeki ve yakınındaki antik yerleşimler. (TIB 7, 1990).



Harita 3.: Eskişehir ve ilçelerinden geçen antik yollar. (Polat, 2021, s.



Harita 5.: Matrakçı Nasuh'un Eskişehir minyatürü. (Batur, 2017, s. 56).



Harita 7.: Mahallelere göre plastik elemanların dağılımını gösteren uydu görüntüsü.

<https://keos.odunpazari.bel.tr/keos/> (Erişim Tarihi.:

22.02.2023).

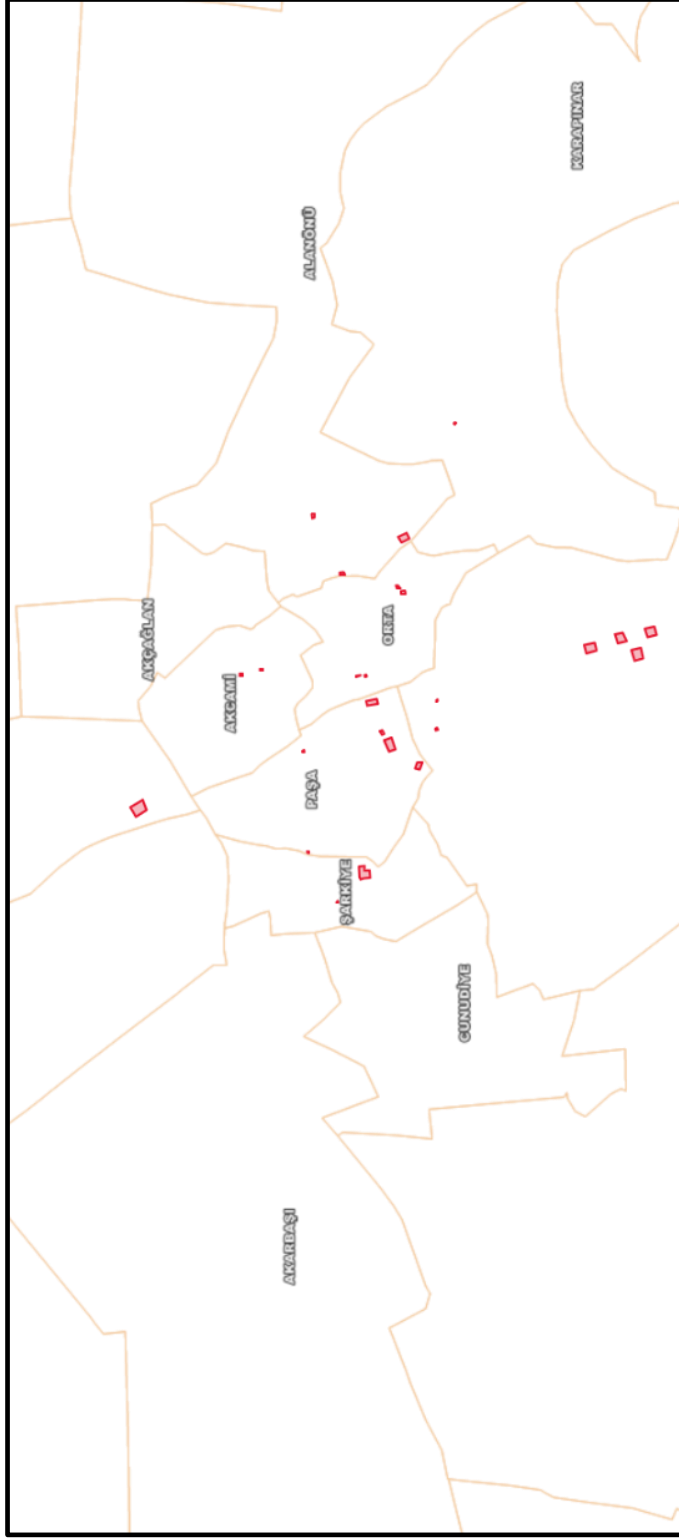

Harita 8.: Mahallelere göre plastik elemanların dağılımını gösteren sadeleştirilmiş uydur görüntüsü. <https://keos.odunpazari.bel.tr/keos/> (Erişim Tarihi.: 22.02.2023).



Harita 9.: MTA, Eskişehir ili maden haritası. *Eskişehir'de Madenler ve Maden Yatakları*, (Erişim Tarihi: 25.05.2021).

Ek-3 Grafikler

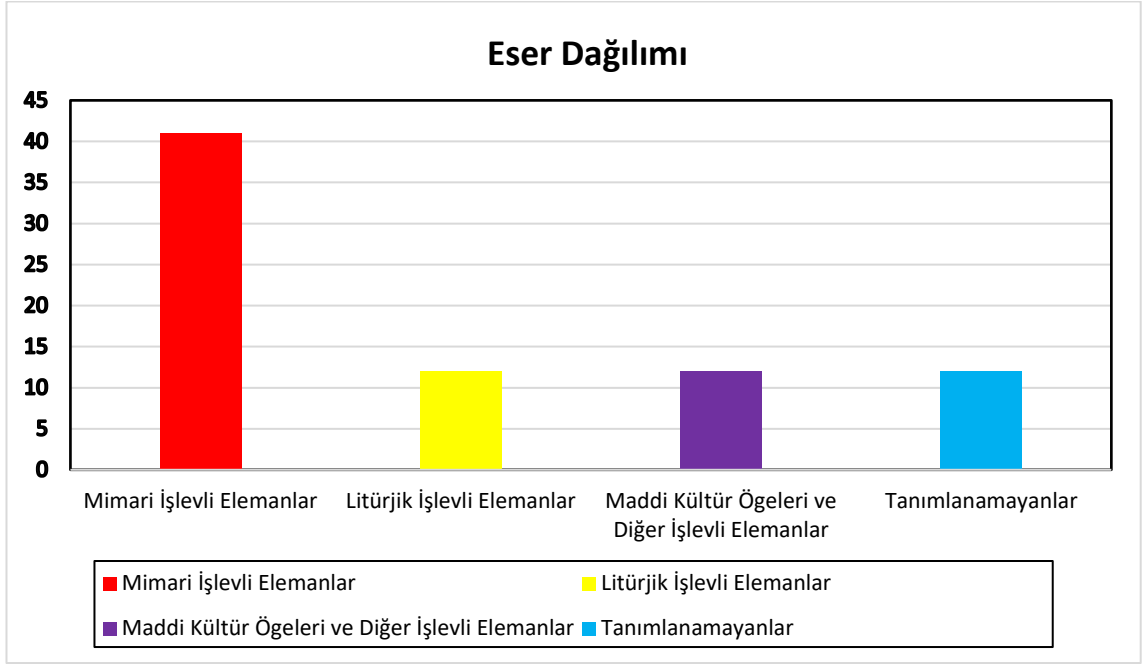

Grafik 1. Eser dağılımı grafiği.

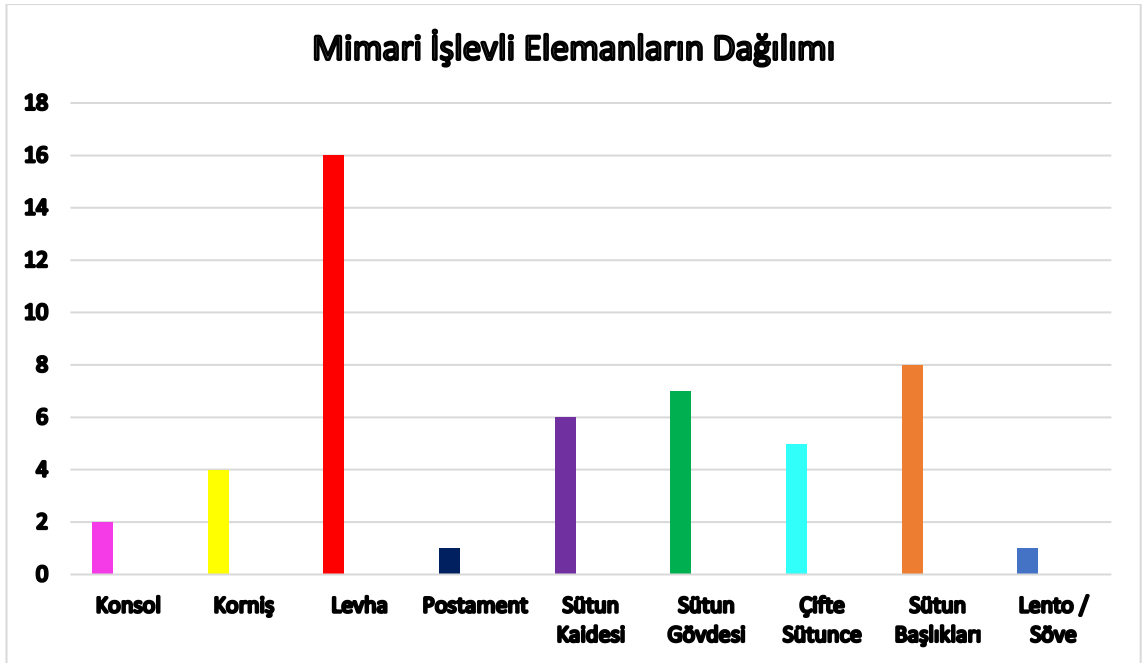

Grafik 2. Mimari işlevli elemanların dağılımını gösteren grafik.

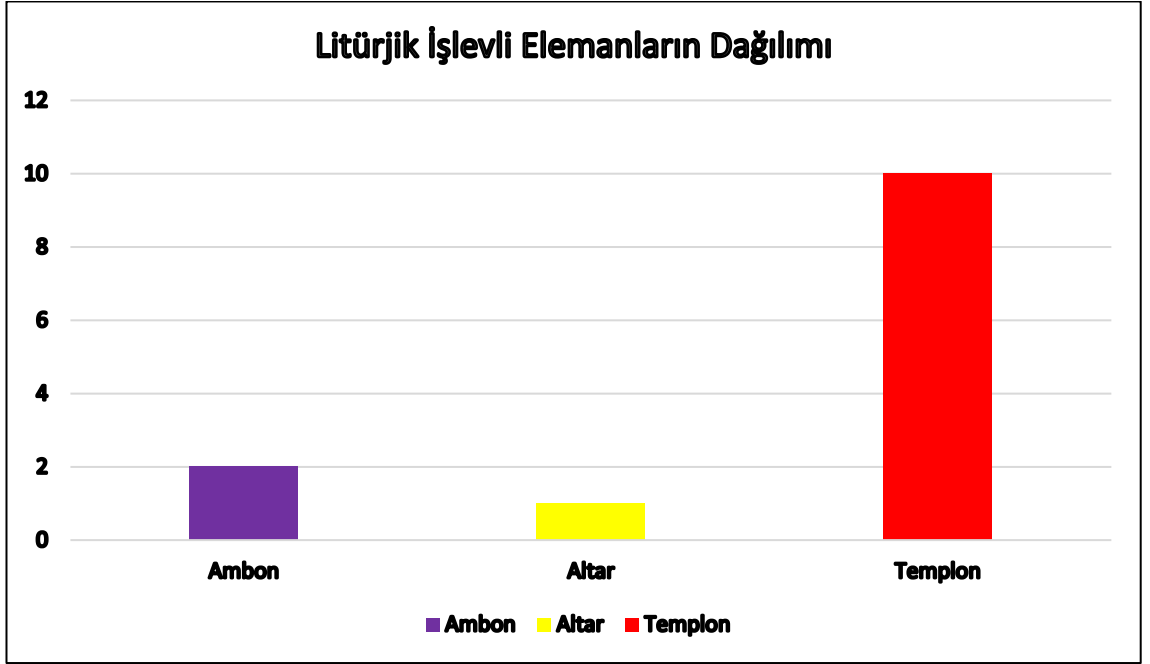

Grafik 3. Litürjik işlevli elemanların dağılımını gösteren grafik.

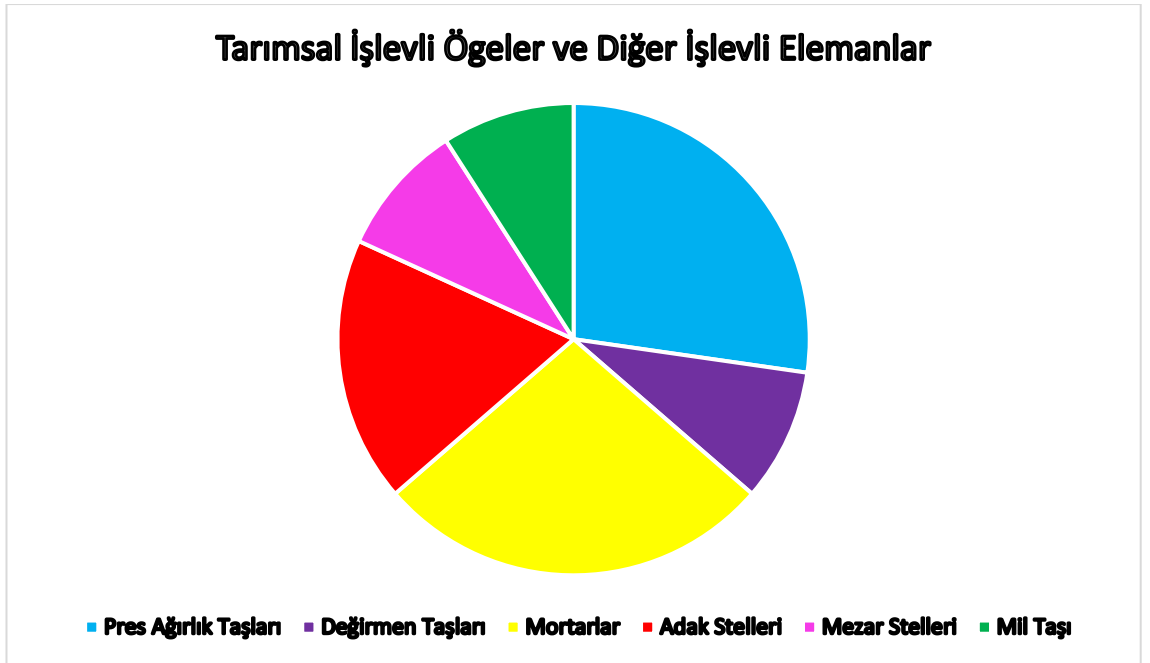

Grafik 4. Tarımsal işlevli öğeleri ve diğer işlevli elemanları gösteren grafik.

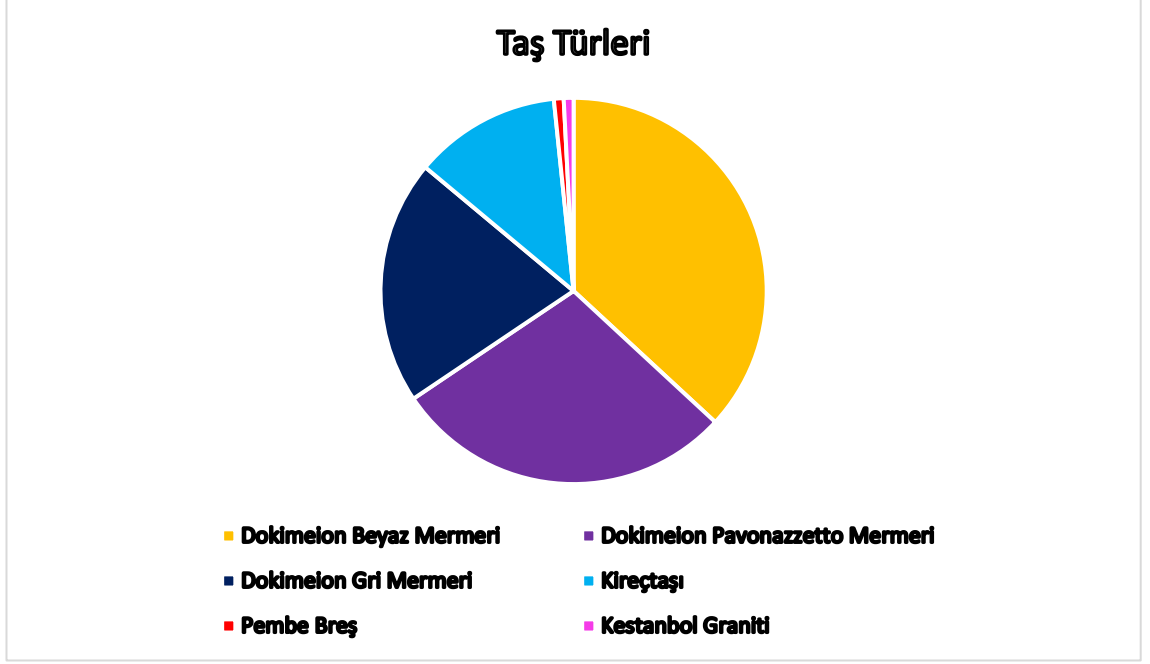

Grafik 5. Taş türlerinin yoğunluğunu gösteren grafik.

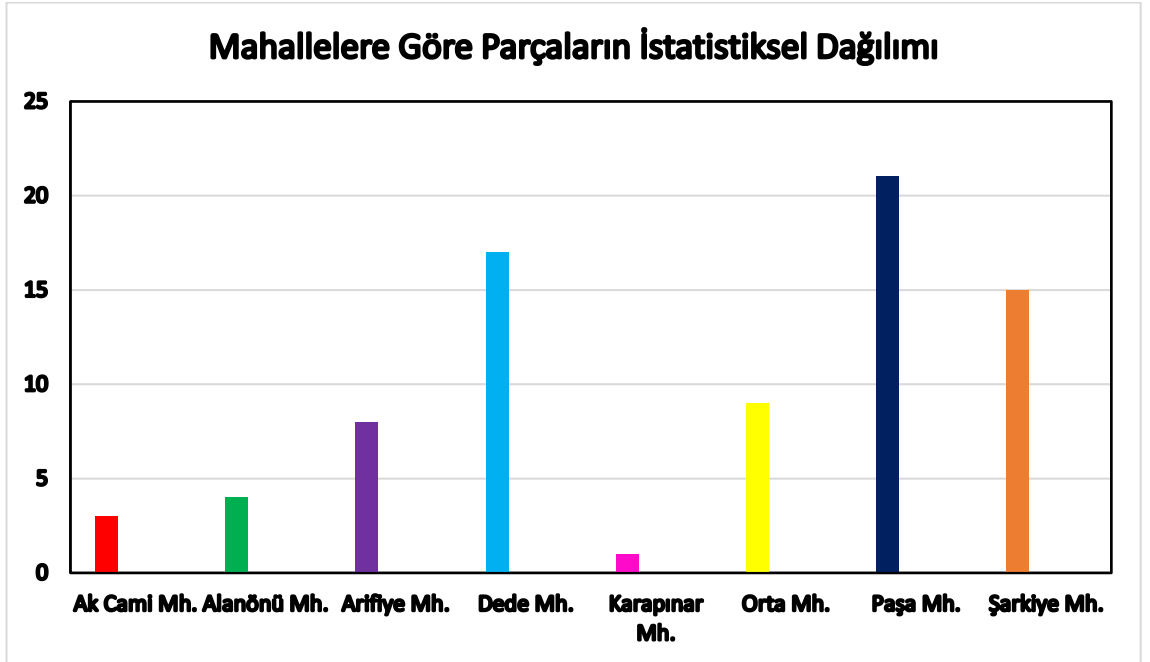

Grafik 6. Mahallelere göre parçaların istatistiksel dağılımını gösteren grafik.



Res. 73. Seyyit Battal Gazi Külliyesi'nden Kat. No.: 4'ün benzeri.



Res. 74. Han ilçe merkezinden Kat. No.: 56'nın benzeri.



Res. 75 – Res. 76. Matbâh-ı Şerîf'in batı ve kuzey cephelerini gösteren eski fotoğraflar.
(Salt Arşiv) *Erişim Tarihi:* 20.12.2020.



Res. 77 – Res. 78. Matbâh-ı Şerîf'in batı, güney ve doğu cephelerini gösteren eski fotoğraflar (Salt Arşiv) *Erişim Tarihi:* 20.12.2020.



Res. 79. Matbâh-ı Şerîf'in dođu cephesini ve templon arşitavrlarını gösteren eski fotoğraf (Salt Arşiv) *Erişim Tarihi:* 20.12.2020.



Res. 80. Matbâh-ı Şerîf'in yelpaze tonozları ve kirpi saçaklarını gösteren eski fotoğraf (Salt Arşiv) *Erişim Tarihi:* 20.12.2020.



Res. 81 – Res. 82. Konya, Sille’deki Aya Elenia Kilisesi’nin güney cephesindeki devşirme parçalar (Mimiroğlu, 2015: res. 421) ve Nakoleia Mozaikli Kilise (Evcim, 2023, s. 338).

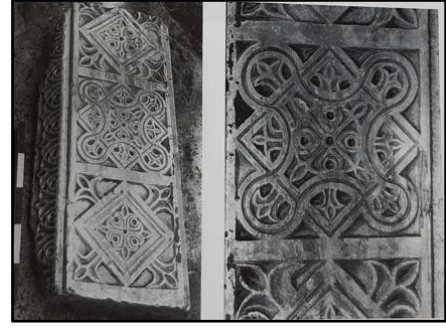

Res. 83 – 84. Baba Sultan Türbesi’ndeki devşirme bariyer plakası (Ötüken, 1996, lv. 9) ve Gemlik’ten templon arşitravı örneği (Ötüken, 1996, lv. 9)

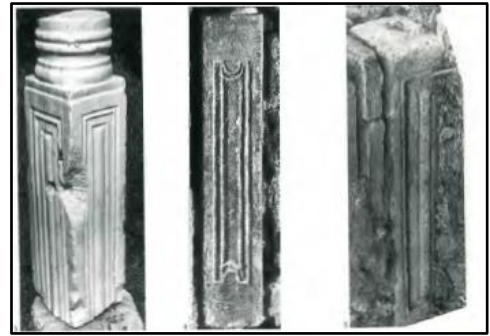
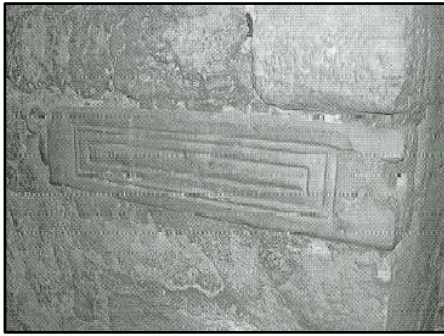

Res. 85 - 86. Gelibolu’dan devşirme malzeme olarak kullanılmış templon korkuluk payeleri (Türker, 2018, s. 451, fig. 36) ve Bursa, Mudanya’daki Güzelyalı, Kumyaka ve Mirzaoba semtlerinden templon korkuluk payeleri (Ötüken, 1996, lv.3).



Res. 87. Germia'dan Theodosius Dönemi'ne ait kompozit sütun başlığı. (Niewöhner, 2014, fig. 4, s. 260).



Res. 88 - 89. Sivrihisar, Musalla Camisi'nde namazgah olarak kullanılan ve Seydi Mahmut Hazretleri Türbesi'ndeki ambon merdiven arkası levhaları. (Niewöhner, 2014, fig. 14-15, s. 269).



Res. 90. Afyonkarahisar Müzesi'ne, Bolvadin İlçesi, Özburun Köyü'nden getirilmiş olan tavus kuşu betimli ambon merdiven korkuluğu levhası. (Parman, 2002, lev. 58, fig. 68/a).



Res. 91. Konya, Karatay İlçesi, Obruk Köyü'nden altar tabanı örneği (Arslan, 2014, lev. 77, res. 521).



Res. 92. Kütahya Arkeoloji Müzesi'ndeki Phrygia kapı tipi mezar stelleri (*Kişisel Arşiv*, Mayıs 2019).

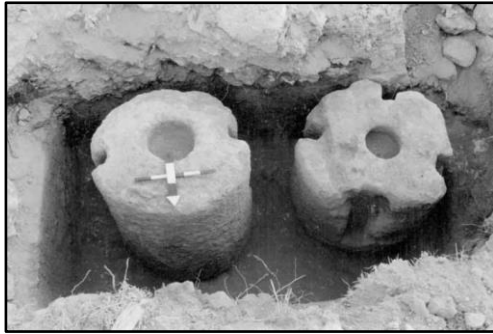

Res. 93 – 94. Filistin'deki Saffa Köyü'nde (Al-Houdalieh, 2010, s. 187, fig. 5) ve Nikaia'dan pres ağırlık taşı örnekleri (Şahin ve Altın, 2018, s. 825, res. 4).

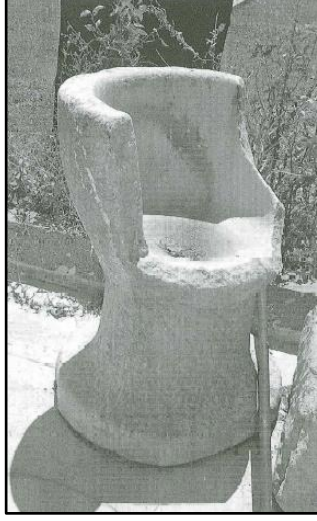

Res. 95 - 96. Çanakkale Müzesi'nden mermer mortar örneği (Türker, 2018, s. 656, fig. 1008) ile Ephesus'tan mil taşı.

https://kulturenvanteri.com/tr/yer/mil-taslari-efes/img_0392-min/ (Erişim Tarihi: 03.08.2023).