

T. C.  
ULUDAĞ ÜNİVERSİTESİ  
SOSYAL BİLİMLER ENSTİTÜSÜ  
FELSEFE VE DİN BİLİMLERİ ANABİLİM DALI

**İBADET EĞİTİMİ-ÖĞRETİMİ VE METOTLAR  
(7-14 YAŞ)**

113026

**(DOKTORA TEZİ)**

**İsmail SAĞLAM**

**T.C. YÜKSEKÖĞRETİM KURULU  
DOKÜMANTASYON MERKEZİ**

**Danışman: Prof. Dr. Mehmet Emin AY**

**BURSA 2002**

## ÖNSÖZ

Çağdaş medeniyet seviyesine erişmeyi kendisine hedef edinen ülkemizin, bu hedefi gerçekleştirebilmesi için hiç şüphesiz sosyal, kültürel, ekonomik, siyasal vb. alanlarda kurumsal olarak dünya standartlarını yakalaması kaçınılmazdır. Bunun için de hayatı ilgilendiren her alanda bilimsel ve teknik birikime sahip olması gerekmektedir. Kanaatimizce bütün bunları yaparken üzerinde durulacak iki önemli husus vardır. Bunlardan birisi, insanın dış dünyasına (hayat standardını yükseltmeye, hayatını kolaylaştırmaya) yönelik yapılacak çalışmalardır. Diğeri ise, insanın iç dünyasını zenginleştirmeye, baş ka bir ifade ile insanın sevgi ve hoşgörü perspektifi kazanmasına, yaşama sevincini elde etmesine, insan hak ve özgürlüklerinin bilincine varmasına, kendini değerli bulmasına, yaşamın değişik yönleri arasında denge kurabilmesine, duygularını tanıyıp ifade edebilmesine ve manevi yaşamın zevkine erebilmesi yönünde yapılacak çalışmalardır. İşte bu ikinci maddedeki zenginliğe sahip olabilmek için, hem sosyal bilimlerin çeşitli alanlarında hem de din alanında bir çok bilimsel çalışmanın yapılıp sonuçlarının halkımızla paylaşılması gerekmektedir. Bu bağlamda din alanı spekülâtif bir konu olmaktan çıkarılıp, sosyal-bilimsel araştırmalara konu edilerek toplumdaki tezahürü ve bireyin ona olan ihtiyacı çerçevesinde değerlendirilmelidir.

İşte bu çerçevede Din Eğitimi Bilimi çok önemli görevler üstlenerek ilahi olan vahiyle, beşeri olan bilimsel verilerin insanda nasıl buluşarak onu mutlu kılacağı hususunda bize yol göstermeye çalışmaktadır. Bu manada Din Eğitimi Biliminin alanının gayet geniş ve işinin oldukça zor olduğu söylenebilir. Din eğitiminin temel problemlerinden birisi de hiç kuşkusuz çocukların ibadet eğitimi ve öğretimi konusudur. İbadet; bir ucu Yaraticıya, diğeri ucu insana varan bir fenomendir. Anlam ve maksadına uygun ibadetle kişi, adeta bütün yaratılanları kucaklayarak, Yaraticıya doğru yola çıkmaktadır. Kişinin bu

yolculukta başarılı olması ve çocuğuna yol göstermesi elbetteki el yordamıyla yapılacak bir iş değildir. Hem ibadetin hedefini hem de insanın yaratılışında saklı olan kuralları (insan psikolojisini) bilerek, bu yolda yürümek başarının ilk şartıdır. Bu düşünceden hareketle "**İbadet Eğitimi-Öğretimi ve Metotlar (7-14 Yaş)**" isimli bu çalışma, ailelerin çocuklarına ibadet eğitimi ve öğretimi vermedeki çabalarının ne durumda olduğunu tespitiye yönelerek, yapılan yanlışlara dikkat çekmeyi, doğruları pekiştirmeyi, uyulacak ilke ve metotları bilimsel veriler ışığında ortaya koymayı amaçlamaktadır. Burada yeri gelmişken araştırmamızın ilgili konularda bir "metodik yaklaşım" içerisinde olacağını özellikle belirtmeliyiz.

Araştırma **Giriş** bölümü dışında üç ana bölümden müteşekkildir.

**Giriş**'te, ibadetin insan için gereğinden hareketle; ibadet eğitimi ve öğretiminin gelişim, öğrenme ve davranış kazanma kavramları çerçevesinde, ele alınması gereken bir konu olduğu vurgulanarak, araştırma problemi ortaya konulmaya çalışılmış ve araştırmamızın amacı, önemi, sınırları, kaynakları, metodu ve varsayımları dile getirilmiştir.

**Birinci Bölüm'de** anketlerimize katılan öğrenci, veli ve öğretmenler hakkında bilgi verilerek, tablolar vasıtası ile elde edilen bulgular aktarılmaya çalışılmıştır. Yine öğrencilerin yetiştiği aile ve diğer sosyal çevrenin ibadet eğitimi ve öğretimi açısından psiko-pedagojik yapısı ile ilgili bulgulara ve yorumlarına yer verilmiştir.

**İkinci Bölüm'de** ibadet eğitimi ve öğretiminin bilgi ve davranış boyutu ele alınmış ve bu yönde elde edilen bilgiler yorumlanarak açıklığa kavuşturulmaya çalışılmıştır.

Son olarak **Üçüncü Bölüm'de** de gerek teorik bilgilerden, gerekse anketlerin yorumlanıp değerlendirilmesinden elde edilen sonuçlar doğrultusunda çocukların ibadet eğitimi ve öğretimlerinde uyulması gereken ilkeler ve metotlar ele alınarak pratik değeri olan birtakım somut sonuçlara ulaşmaya gayret edilmiştir.

**Sonuç ve Öneriler** kısmında ise, araştırmamızda elde edilen sonuçlar özet olarak sunulmuş ve varsayımların ne derece doğrulanıp doğrulanmadığı hakkında toplu ve özet bilgi verilmiştir. Ayrıca verimli bir ibadet eğitimi ve öğretimi yaptırılabilmesi için ilgili kişi, kurum ve kuruluşlara yönelik, birtakım önerilerde bulunulmuştur. Araştırmamızda kullanılan eserlerin yer aldığı

**Bibliyografya** ve açık uçlu sorulara verilen cevaplarla, yapılan mülakatların ve diğer belgelerin yer aldığı **Eklere** ile çalışma tamamlanmaktadır.

Bu araştırmanın başından sonuna kadar sürekli yardım ve desteğini gördüğüm danışman hocam **Prof. Dr. Mehmet Emin AY**'a ve konuya yaklaşım açısından bana yol gösteren hocam **Yrd. Doç. Dr. Mustafa ÖCAL**'a teşekkür etmek benim için büyük bir mutluluktur. Yine elde edilen verilerin istatistik açıdan yorumlanması hususunda teknik yardımlarını aldığım U. Ü. İktisat Fakültesi öğretim üyelerinden **Prof. Dr. Mustafa SEVÜKTEKİN**'e, çok değerli katkılarından dolayı **Prof. Dr. Abdullah ÖZBEK** ve **Prof. Dr. Mefail HIZLI**'ya, İngilizce kaynakların temini ve tercümesinde çok değerli katkılarını gördüğüm **Yrd. Doç. Dr. Bülent ŞENAY** ve **Mak. Müh. Mehmet SEVİNÇ**'e, yine bu çalışma esnasında bana çeşitli şekillerde yardımda bulunup katkı sağlayan diğer hocalarıma ve arkadaşlarıma en içten şükranlarımı sunmak, benim için önemli bir vazifedir.

İbadet eğitimi ve öğretimi gibi bir konuda, ailelerin ve onların çocuklarının görüş ve fikirlerini almak gibi zor bir uğraşla bilgi toplayıp, birtakım sonuçlara ve metotlara varmayı amaçlayan bu araştırmada muhtemel eksikliklerin olabileceğini düşünüyoruz. Her şeye rağmen bu araştırmanın mevcut durumu tespiti için çalışarak; ibadet eğitimi ve öğretimini bir kez daha gündeme getirmek, ailelere yol gösterici olmak ve yeni bilimsel çalışmalara zemin hazırlamak gibi fonksiyonları yerine getirmesini görmek bizim için büyük bir mutluluk vesilesi olacaktır.

**Bursa 04. 04. 2002**

**İsmail SAĞLAM**



## İÇİNDEKİLER

ÖNSÖZ.....	I
İÇİNDEKİLER.....	IV
TABLolar LİSTESİ.....	X
GRAFİKLER LİSTESİ .....	XV
KISALTMALAR .....	XVI
<b>GİRİŞ .....</b>	<b>1</b>
Araştırma Problemi .....	2
Araştırmanın Amacı .....	12
Araştırmanın Önemi .....	13
Araştırmanın Sınırları .....	13
Araştırmanın Kaynakları .....	14
Araştırma Metodu .....	15
Kavramlar .....	17
Araştırmanın Varsayımlar .....	19

## BİRİNCİ BÖLÜM

### ANKETE KATILAN DENEKLERLE İLGİLİ GENEL BİLGİLER VE ÖĞRENCİLERİN SOSYAL ÇEVRELERİ

<b>A. ANKETE KATILAN ÖĞRENCİLERLE İLGİLİ GENEL BİLGİLER .....</b>	<b>22</b>
1. Öğrencilerin Cinsiyet Durumlarına Göre Dağılımı .....	22
2. Öğrencilerin Yaşlarına Göre Dağılımı .....	22
3. Öğrencilerin Öğrenime Devam Ederken Kaldıkları Yerlere Göre Dağılımı .....	23
4. Öğrencilerin Ailelerinin İkamet Ettiği Yerlere Göre Dağılımı ..	24
5. Öğrencilerin Ailelerinin Gelir Durumlarına Göre Dağılımı .....	25
6. Öğrencilerin Anne-Babalarının Öğrenin Durumlarına Göre Dağılımı .....	26
7. Öğrencilerin Anne-Babalarının Meslek Durumlarına Göre Dağılımı .....	27
8. Öğrencilerin Anne-Babalarının Öz/Üvey Oluşlarına Göre Dağılımı .....	27
9. Öğrencilerin Kendilerini Psiko-Sosyal Açından Tanımlama Durumu .....	28

<b>B. ANKETE KATILAN VELİLERLE İLGİLİ GENEL BİLGİLER .....</b>	<b>31</b>
1. Velilerin Cinsiyet Durumlarına Göre Dağılımı .....	31
2. Velilerin Yaşlarına Göre Dağılımı .....	32
3. Velilerin İkamet Ettiği Yerlere Göre Dağılımı .....	32
4. Velilerin Aylık Gelir Miktarına Göre Dağılımı .....	33
5. Velilerin Öğrenim Durumlarına Göre Dağılımı .....	34
6. Velilerin Meslek Durumlarına Göre Dağılımı .....	34
7. Velilerin Kendilerini Psiko-Sosyal Açıdan Tanımlama Durumu .....	35
<b>C. ANKETE KATILAN ÖĞRETMENLERLE İLGİLİ GENEL BİLGİLER ...</b>	<b>38</b>
1. Öğretmenlerin Üniversiteden Mezuniyet Yıllarına Göre Dağılımı .....	38
2. Öğretmenlerin Mesleki Kıdemlerine Göre Dağılımı .....	39
3. Öğretmenlerin Şimdiye Kadar Görev Yaptıkları Kurumlara Göre Dağılımı .....	39
4. Üniversiteden Mezun Olunca Öğretmenlerin Bilgi Donanımı Açısından Kendilerini Yeterli Görüp Görmedikleri .....	40
5. Öğretmenlere Göre DKAB Öğretmeninin Hangi Özelliğinin Öne Çıkması Gerektiği ile İlgili Değerlendirmeler .....	41
6. Öğretmenlerin, Kendileriyle ve DKAB Dersiyle Öğrencilerin İlişkilerini Değerlendirmeleri .....	42
<b>D. ÖĞRENCİLERİN HAYATINA YÖN VERMEDE VE İBADET EĞİTİM-ÖĞRETİMLERİNDE ETKİLİ OLAN KİŞİLER .....</b>	<b>44</b>
1. Öğrencilere Göre .....	44
2. Velilere Göre .....	50
3. Öğretmenlere Göre .....	55
<b>E. ÇOCUKLARIN HATASI KARŞISINDA ANNE-BABALARIN DAVRANIŞ BİÇİMİ .....</b>	<b>57</b>
1. Öğrencilere Göre .....	57
2. Velilere Göre .....	59
<b>F. AİLEDE BİREYLER ARASI PROBLEM DURUMU .....</b>	<b>62</b>
1. Öğrencilere Göre .....	62
2. Velilere Göre .....	63
<b>G. ANNE-BABALARIN ÇOCUKLARA KARŞI GENEL TUTUMLARI .....</b>	<b>65</b>
1. Öğrencilere Göre .....	65
2. Velilere Göre .....	67

<b>H. İBADET EĞİTİMİ VE ÖĞRETİMİ İÇİN EN VERİMLİ KURUMLAR ..</b>	<b>69</b>
1. Öğrencilere Göre .....	69
2. Velilere Göre .....	70
3. Öğretmenlere Göre .....	75
<b>I. AİLELERİN ÇOCUKLARA YETERLİ İBADET EĞİTİMİ VE ÖĞRETİMİ VERİP VEREMEME DURUMU .....</b>	<b>77</b>
1. Öğrencilere Göre .....	77
2. Velilere Göre .....	80

## İKİNCİ BÖLÜM

### İBADET EĞİTİMİ VE ÖĞRETİMİNİN BİLGİ VE DAVRANIŞ BOYUTU İLE İLGİLİ BULGULAR

<b>A. KUR'AN-I KERİM OKUMASINI BİLME VE İLKÖĞRETİM OKULLARINDA İSTEĞE BAĞLI OLARAK OKUTULMASINI İSTEME DURUMU .....</b>	<b>86</b>
1. Öğrencilerin Kur'an-ı Kerimi Okumasını Bilme Durumları .....	86
2. Öğrencilerin, İlköğretim Okullarında İsteğe Bağlı Olarak Kur'an-ı Kerim Dersi Okutulmasını İsteme Durumları .....	88
3. Velilerin, İlköğretim Okullarında İsteğe Bağlı Olarak Kur'an-ı Kerim Dersi Okutulmasını İsteme Durumları .....	90
4. Öğretmenlerin, İlköğretim Okullarında İsteğe Bağlı Olarak Kur'an-ı Kerim Dersi Okutulmasını İsteme Durumları .....	91
<b>B. İBADET HAKKINDAKİ İFADELERİN DEĞERLENDİRİLMESİ İLE İLGİLİ BULGULAR .....</b>	<b>93</b>
1. Öğrencilerin İbadetle İlgili İfadeleri Değerlendirmeleri .....	93
2. Velilerin İbadetle İlgili İfadeleri Değerlendirmeleri .....	94
3. Öğretmenlerin İbadetle İlgili İfadeleri Değerlendirmeleri ....	95
<b>C. İBADETLE İLGİLİ BİLGİLERİN ÖĞRENİLMESİNDE AİLENİN VE OKULUN FONKSİYONU İLE İLGİLİ BULGULAR .....</b>	<b>97</b>
1. Öğrencilerin Din Kültürü ve Ahlak Bilgisi Dersi Okumadan Önce İbadetlerle İlgili Sahip Oldukları Bilgi Düzeyi .....	97
2. Velilerin, Çocuklara Ailede Kazandırabildiklerini İfade Ettikleri Bilgi Düzeyi .....	98
3. Öğrencilerin Din Kültürü ve Ahlak Bilgisi Dersi Okuduktan Sonra İbadetlerle İlgili Sahip Oldukları Bilgi Düzeyi .....	100

<b>D. İLKÖĞRETİM OKULLARINDAKİ DKAB DERSİ VE İBADET EĞİTİMİ-ÖĞRETİMİ HAKKINDA GÖRÜŞLER .....</b>	<b>102</b>
1. DKAB Dersinde İbadet Eğitimi ve Öğretiminin Yeterince Yaptırılıp Yaptırılmadığı Hususunda Öğrencilerin Görüşleri ..	102
2. DKAB Dersinde İbadetlerle İlgili Konuların Nasıl İşlendiği Hususunda Öğrencilerin Görüşleri .....	102
3. DKAB Dersinde İbadet Eğitimi ve Öğretiminin Yeterince Yaptırılıp Yaptırılmadığı Hususunda Velilerin Görüşleri .....	104
4. Öğretmenlerin DKAB Dersinin Haftada İki Saatlik Süresini Yeterli Bulup Bulmadıkları ve Teklifleri .....	106
5. DKAB Dersinin Müfredat Programını, Öğretmenlerin Yeterli Bulup Bulmadıkları .....	108
6. DKAB Ders Konuları Arasında, İbadetle İlgili Konuların Dağılımı Hususunda Öğretmenlerin Görüşleri .....	110
7. DKAB Dersini İşlerken Öğretmenlerin Karşılaştıkları Zorluklar .....	111
<b>E. DKAB DERSİ İÇERİSİNDE İBADET EĞİTİMİ VE ÖĞRETİMİNİN HANGİ METOTLA VERİLECEĞİ İLE İLGİLİ BULGULAR .....</b>	<b>114</b>
1. Öğrencilere Göre .....	114
2. Velilere Göre .....	118
3. Öğretmenlere Göre .....	121
<b>F. ÖĞRENCİLERİN VE VELİLERİN ALLAH VE HZ. PEYGAMBER HAKKINDAKİ BİLGİ DÜZEYLERİ İLE İLGİLİ BULGULAR .....</b>	<b>123</b>
1. Öğrencilerin Allah Hakkındaki Bilgi Düzeyleri .....	123
2. Velilerin Allah Hakkındaki Bilgi Düzeyleri .....	124
3. Öğrencilerin Hz. Peygamber Hakkındaki Bilgi Düzeyleri .....	125
4. Velilerin Hz. Peygamber Hakkındaki Bilgi Düzeyleri .....	126
<b>G. ÖĞRENCİLERİN DUA ETME VE YEME-İÇMEYE BESMELE İLE BAŞLAMA DURUMLARI .....</b>	<b>127</b>
1. Öğrencilerin Bir Şey Yerken veya İçerken Besmele ile Başlayıp Başlamadıkları .....	127
2. Velilerin, Çocuklar Bir Şey Yerken veya İçerken Besmele ile Başlamalarını İsteyip İstemedikleri .....	128
3. Öğrencilerin Sevinçli veya Üzüntülü Anlarında Dua Edip Etmedikleri .....	129

<b>H. ÖĞRENCİLERE GÖRE AİLEDE İBADET UYGULAMALARI VE BUNLARIN DEĞERLENDİRİLMESİ .....</b>	<b>132</b>
1. Anne-Babaların Dini İnanç ve İbadetlere Karşı Tutumları Hakkında Öğrencilerin Görüşleri .....	132
2. Öğrencilerin, Anne-Babalarını İbadetler Açısından Değerlendirme Durumu .....	133
3. Öğrencilere Göre Ailelerin İbadetler Konusunda Kendileriyle İlgilenme Şekilleri .....	134
4. Ailelerinin Kendilerini İbadetlere Teşvikleri Hususunda Öğrencilerin Görüşleri .....	137
5. Öğrencilerin İbadetleri İlk Defa Kaç Yaşında Yaptıkları .....	138
6. Öğrencilerin İbadetleri İlk Defa Kimin Teşviki ile Yaptıkları .	139
7. Öğrencilerin İbadetleri Yapma Durumları .....	141
<b>I. VELİLERE GÖRE AİLEDE İBADET UYGULAMALARI VE BUNLARIN DEĞERLENDİRİLMESİ .....</b>	<b>145</b>
1. Velilerin Dini İnanç ve İbadetlere Karşı Tutumları .....	125
2. Velilerin İbadetler Açısından Kendilerini Değerlendirme Durumu .....	146
3. Velilerin Ailede İbadetler Konusunda Çocuklarla İlgilenme Durumları .....	150
4. Velilerin Çocukları İbadetlere Teşvik Etme Şekli .....	153
5. Velilere Göre Çocuklar Ailede Kendilerini İbadetlere Teşviki Nasıl Karşılıyordur .....	156
6. Velilerin, Çocuklardan İbadetlerini Yapmalarını İsteme Durumları .....	157
7. Velilere Göre, Çocukların İbadetleri Yapma Durumları .....	158
<b>İ. ÖĞRENCİLERİN İBADETLERİ YAPAMAYIŞLARININ SEBEPLERİ .</b>	<b>160</b>
1. Öğrencilere Göre .....	160
2. Velilere Göre .....	164
3. Öğretmenlere Göre .....	167

### ÜÇÜNCÜ BÖLÜM

#### ÇOCUKLARA İBADET DAVRANIŞINI KAZANDIRABİLMEK İÇİN TAKİP EDİLECEK İLKELER VE METOTLAR

<b>A. ÇOCUKLARA İBADET DAVRANIŞINI KAZANDIRABİLMEK İÇİN TAKİP EDİLECEK İLKELER.....</b>	<b>171</b>
1. Ailede Sevgi Kültürünün Hakim Olması .....	172
2. Ailede Disiplinin Hakim Olması .....	183
3. Ailede Bireylerin İlgi ve İsteklerinin Dikkate Alınması .....	190
4. Aile İçin İyi Bir Sosyal Çevrenin Seçilmesi.....	195

<b>5. Çocuk Eğitimi Konusunda Bilgi Edinilmesi .....</b>	<b>200</b>
<b>6. Çocuklara İbadet Davranışını Kazandırmanın Uzun Bir Program Dahilinde Yapılması.....</b>	<b>201</b>
<b>B. ÇOCUKLARA İBADET DAVRANIŞINI KAZANDIRABİLMEK İÇİN TAKİP EDİLECEK METOTLAR.....</b>	<b>204</b>
<b>1. Anne-Babanın Dinî Uygulamalarda Model Oluşturması .....</b>	<b>205</b>
<b>2. Gözleme ve Gözlem Yaptırma .....</b>	<b>210</b>
<b>3. Çocuğun Dini Hayatı Tecrübe Etmesine İmkan Tanınması ....</b>	<b>214</b>
<b>4. Ailede Sözlü Öğretim Ortamının Oluşturulması.....</b>	<b>218</b>
<b>5. Çocuğun Duygu ve Düşüncesinin İbadete Yönlendirilmesi.....</b>	<b>221</b>
<b>6. Teşvik ve Sakındırma .....</b>	<b>225</b>
<b>SONUÇ VE ÖNERİLER.....</b>	<b>233</b>
<b>BİBLİYOGRAFYA.....</b>	<b>244</b>
<b>EKLER.....</b>	<b>259</b>
<b>Ek 1: Mülakatların Tam Metni .....</b>	<b>260</b>
<b>Ek 2: Örnek Aylık Namaz Takip Formu ve Uygulanış Şekli .....</b>	<b>271</b>
<b>Ek 3: Anket Formları .....</b>	<b>273</b>
<b>Ek 4: Açık Uçlu Sorulara Verilen Cevaplar.....</b>	<b>288</b>

### TABLolar LİSTESİ

Tablo 1: Öğrencilerin Cinsiyet Dağılımı.....	22
Tablo 2: Öğrencilerin Yaş Dağılımı.....	23
Tablo 3: Öğrencilerin Kaldığı Yer.....	24
Tablo 4: Öğrencilerin Ailelerinin İkamet Ettiği Yer.....	24
Tablo 5: Öğrencilerin Ailelerinin Aylık Gelir Miktarı.....	25
Tablo 6: Öğrencilerin Anne ve Babalarının Öğrenim Durumu.....	26
Tablo 7: Öğrencilerin Anne ve Babalarının Meslek Durumu.....	27
Tablo 8 : Öğrencilerin Anne ve Babalarının Öz /Üvey Oluşları.....	28
Tablo 9: Öğrencilerin Kendilerini Tanımlama Durumu.....	29
Tablo 10: Velilerin Cinsiyet Durumlarına Göre Dağılımı.....	31
Tablo 11: Velilerin Yaş Dağılımı.....	32
Tablo 12: Velilerin İkamet Ettiği Yerlere Göre Dağılımı.....	33
Tablo 13: Velilerin Ailelerinin Aylık Gelir Miktarı.....	34
Tablo 14: Velilerin Öğrenim Durumu.....	34
Tablo 15: Velilerin Meslek Durumu.....	35
Tablo 16: Velilerin Kendilerini Tanımlama Durumu.....	36
Tablo 17: Öğretmenlerin Üniversiteden Mezuniyet Yılı.....	38
Tablo 18: Öğretmenlerin Memuriyette Hizmet Yılı.....	39
Tablo 19: Öğretmenlerin Şimdiye Kadar Hangi Görevlerde Buldukları....	40
Tablo 20: Üniversiteden Mezun Olunca Öğretmenlerin Bilgi Donanımı Açısından Kendilerini Yeterli Görüp Görmedikleri .....	41
Tablo 21: Öğretmenlere Göre, DKAB Öğretmeninin Hangi Özelliğinin Öne Çıkması Gerekir.....	41
Tablo 22: Öğretmenlerin, Kendileriyle ve DKAB Dersiyle Öğrencilerin İlişkilerini Değerlendirmeleri.....	42
Tablo 23: Öğrencilere Göre, Hayatlarına Yön Vermede Etkili Olan Kişiler...	44
Tablo 24: Öğrencilere Göre, Dini İnançlarının Oluşmasında ve İbadet Eğitimi-Öğretimlerinde Katkısı Olan Kişiler .....	45



<i>Tablo 25: Öğrencilere Göre, Dini İnançlarının Oluşmasında ve İbadet Eğitim-Öğretimlerinde Kendilerine Katkısı Olan Kişilerin Farklı Değişkenlere Göre Dağılımı.....</i>	<i>47</i>
<i>Tablo 26: Velilere Göre, Çocukların Hayatına Yön Vermede Kimlerin Etkili Olduğu.....</i>	<i>51</i>
<i>Tablo 27: Velilere Göre, Çocukların Dini İnançlarının Oluşmasında ve İbadet Eğitim-Öğretiminde Kimlerin Katkısı Olduğu.....</i>	<i>52</i>
<i>Tablo 28: Velilere Göre, Çocukların Dini İnançlarının Oluşmasında ve İbadet Eğitimi-Öğretimlerinde Katkısı Olan Kişilerin Farklı Değişkenlere Göre Dağılımı Dağılımı.....</i>	<i>54</i>
<i>Tablo 29: Öğretmenlere Göre, Gerek Öğrencilerin Hayatlarına Yön Vermede, Gerekse Dinî İnançlarının Oluşmasında ve İbadet Eğitim-Öğretiminde Etkili Olan Kişiler.....</i>	<i>56</i>
<i>Tablo 30: Öğrencilere Göre, Çocukların Hatası Karşısında Anne-Babaların Davranış Biçimi.....</i>	<i>57</i>
<i>Tablo 31: Velilere Göre, Çocukların Hatası Karşısında Anne-Babaların Davranış Biçimi.....</i>	<i>60</i>
<i>Tablo 32: Öğrencilere Göre, Ailede Bireyler Arası Problem Durumu.....</i>	<i>63</i>
<i>Tablo 33: Velilere Göre, Ailede Bireyler Arası Problem Durumu.....</i>	<i>64</i>
<i>Tablo 34: Öğrencilerin, Anne-Babalarının Kendilerine Karşı Tutumlarını Değerlendirme Durumu.....</i>	<i>66</i>
<i>Tablo 35: Velilerin Ailede Çocuklara Davranış Biçimi.....</i>	<i>67</i>
<i>Tablo 36: Öğrencilere Göre, İbadet Eğitimi ve Öğretimi İçin En Verimli Kurum Dağılımı.....</i>	<i>69</i>
<i>Tablo 37: Velilere Göre, İbadet Eğitimi ve Öğretimi İçin En Verimli Kurumlar.....</i>	<i>71</i>
<i>Tablo 38: Velilerin Çocukların İbadet Eğitimi ve Öğretiminde Yardım Almak İstedikleri Kurumlar/Şahıslar.....</i>	<i>72</i>
<i>Tablo 39: Velilerin Çocuklarına İbadet Eğitimi ve Öğretimi Verme Konusunda Hangi Kurumlardan/Şahıslardan Yardım Almak İstediklerinin Farklı Değişkenlere Göre Dağılımı.....</i>	<i>74</i>
<i>Tablo 40: Öğretmenlere Göre, İbadet Eğitimi ve Öğretimi İçin En Verimli Kurum.....</i>	<i>75</i>
<i>Tablo 41: Öğrencilerin, Ailelerinde Aldıkları İbadet Eğitim ve Öğretimini Yeterli Bulup Bulmadıkları.....</i>	<i>77</i>
<i>Tablo 42: Öğrencilerin, Ailelerinde Aldıkları İbadet Eğitim ve Öğretimini Yeterli Bulup Bulmadıklarının Farklı Değişkenlere Göre Dağılımı.....</i>	<i>79</i>
<i>Tablo 43: Velilerin, Ailede Çocuklara İbadet Eğitimi ve Öğretimi Verme Konusunda Kendilerini Yeterli Bulup Bulmadıkları.....</i>	<i>80</i>
<i>Tablo 44: Velilerin, Çocuklarına İbadet Eğitimi ve Öğretimi Verme Konusunda Kendilerini Yeterli Bulup Bulmadıklarının Farklı Değişkenlere Göre Dağılımı.....</i>	<i>82</i>



<i>Tablo 45: Velilerin, Ailede Çocuklara Yeterli İbadet Eğitimi ve Öğretimi Verip Verememe Durumu.....</i>	83
<i>Tablo 46: Öğrencilerin Kur'an-ı Kerim Okumasını Bilme Durumları.....</i>	87
<i>Tablo 47: Öğrencilerin, İlköğretim Okullarında İsteğe Bağlı Olarak Kur'an-ı Kerim Dersi Okutulmasını İsteyip İstemedikleri.....</i>	89
<i>Tablo 48: Velilerin, İlköğretim Okullarında İsteğe Bağlı Olarak Kur'an-ı Kerim Dersi Okutulmasını İsteyip İstemedikleri.....</i>	90
<i>Tablo 49: İlköğretim Okullarında İsteğe Bağlı Olarak Kur'an-ı Kerim Dersi Okutulması Hakkında Öğretmenlerin Görüşleri.....</i>	92
<i>Tablo 50: Öğrencilerin İbadetle İlgili İfadeleri Değerlendirme Durumu.....</i>	93
<i>Tablo 51: Velilerin İbadetle İlgili İfadeleri Değerlendirmeleri.....</i>	95
<i>Tablo 52: Öğretmenlerin İbadetle İlgili İfadeleri Değerlendirmeleri.....</i>	96
<i>Tablo 53: Öğrencilerin Din Kültürü ve Ahlak Bilgisi Dersi Okumadan Önce (İlköğretim 4. sınıftan önce), İbadetlerle İlgili Sahip Oldukları Bilgi Düzeyi.....</i>	98
<i>Tablo 54: Velilerin Çocuklara İbadetle İlgili Olarak Kazandırabildiklerini Söyledikleri Bilgi Düzeyi.....</i>	99
<i>Tablo 55: Öğrencilerin Din Kültürü ve Ahlak Bilgisi Dersi Okuduktan Sonra (İlköğretim 8. sınıfta), İbadetlerle İlgili Sahip Oldukları Bilgi Düzeyi.....</i>	100
<i>Tablo 56: Öğrencilere Göre, DKAB Dersinde İbadet Eğitimi ve Öğretiminin Yeterince Yaptırılıp Yaptırılmadığı.....</i>	102
<i>Tablo 57: Öğrencilere Göre, Okulda İbadet Eğitimi ve Öğretiminin Ne Şekilde İşlendiği.....</i>	103
<i>Tablo 58: Velilere Göre, DKAB Dersinde İbadet Eğitimi ve Öğretiminin Yeterince Yaptırılıp Yaptırılmadığı.....</i>	105
<i>Tablo 59: Öğretmenlerin DKAB Dersinin Haftada İki Saatlik Süresini Yeterli Bulup Bulmadıkları.....</i>	107
<i>Tablo 60: DKAB Dersinin Haftada İki Saatlik Süresini Yetersiz Gören Öğretmenlerin Süre Konusundaki Teklifleri.....</i>	107
<i>Tablo 61: DKAB Dersinin Müfredat Programını, Öğretmenlerin Yeterli Bulup Bulmadıkları.....</i>	109
<i>Tablo 62: DKAB Ders Konuları Arasında, İbadetle İlgili Konuların Dağılımını Öğretmenlerin Nasıl Bulduğu.....</i>	110
<i>Tablo 63: DKAB Dersini İşlerken Öğretmenlerin Karşılaştıkları Zorluklar....</i>	112
<i>Tablo 64: Öğrencilere Göre, İbadet Eğitimi ve Öğretimi Hangi Metotla Verilmelidir.....</i>	114
<i>Tablo 65: Öğrencilere Göre, İbadet Eğitimi ve Öğretiminin Hangi Metotla Verilmesi ile İlgili Beklentilerin Farklı Değişkenlere Göre Dağılımı.....</i>	116
<i>Tablo 66: Velilere Göre, İbadet Eğitimi ve Öğretimi Hangi Metotla Verilmelidir.....</i>	119

<i>Tablo 67: Velilere Göre, İbadet Eğitimi ve Öğretiminin Hangi Metotla Verilmesi ile İlgili Beklentilerin Farklı Değişkenlere Göre Dağılımı .....</i>	<i>120</i>
<i>Tablo 68: Öğretmenlere Göre, İbadet Eğitimi ve Öğretimi Hangi Metotla Verilmelidir.....</i>	<i>122</i>
<i>Tablo 69: Öğrencilerin Allah Hakkındaki Düşünceleri.....</i>	<i>123</i>
<i>Tablo 70: Velilerin Allah Hakkındaki Düşünceleri.....</i>	<i>124</i>
<i>Tablo 71: Öğrencilerin Hz.Peygamber Hakkındaki Düşünceleri.....</i>	<i>125</i>
<i>Tablo 72: Velilerin Hz. Peygamber Hakkındaki Düşünceleri.....</i>	<i>126</i>
<i>Tablo 73: Öğrencilerin Bir Şey Yerken veya İçerken Besmele İle Başlayıp Başlamadıkları.....</i>	<i>128</i>
<i>Tablo 74: Velilerin, Çocuklar Bir Şey Yerken veya İçerken Besmele ile Başlamalarını İsteyip İstemedikleri.....</i>	<i>129</i>
<i>Tablo 75: Öğrencilerin Sevinçli veya Üzüntülü Anlarında Dua Edip Etmedikleri.....</i>	<i>130</i>
<i>Tablo 76: Öğrencilerin, Anne-Babalarının Dini İnanç ve İbadetlere Karşı Tutumlarını Değerlendirme Durumu.....</i>	<i>132</i>
<i>Tablo 77: Öğrencilerin, Anne-Babalarını İbadetler Açısından Değerlendirme Durumu.....</i>	<i>133</i>
<i>Tablo 78: Öğrencilere Göre, Ailelerinin İbadetler Konusunda Kendileriyle Ne Şekilde İlgilendikleri.....</i>	<i>134</i>
<i>Tablo 79: Öğrencilere Göre, Ailelerin İbadetler Konusunda Kendileriyle Ne Şekilde İlgilendiklerinin Farklı Değişkenlere Göre Dağılımı.....</i>	<i>136</i>
<i>Tablo 80: Öğrencilerin, Ailelerinin Kendilerini İbadetlere Teşviklerini Nasıl Karşıladıkları.....</i>	<i>138</i>
<i>Tablo 81: Öğrencilerin İbadetleri İlk Defa Kaç Yaşında Yaptıkları.....</i>	<i>139</i>
<i>Tablo 82: Öğrencilerin İbadetleri İlk Defa Kimin Teşviki ile Yaptıkları.....</i>	<i>140</i>
<i>Tablo 83: Öğrencilerin İbadetleri Yapma Durumu.....</i>	<i>142</i>
<i>Tablo 84: Öğrencilerin İbadetleri Yapma Durumunun Farklı Değişkenlere Göre Dağılımı.....</i>	<i>143</i>
<i>Tablo 85: Velilerin Dini İnanç ve İbadetlere Karşı Tutumları.....</i>	<i>145</i>
<i>Tablo 86: Velilerin İbadetler Açısından Kendilerini Değerlendirme Durumu.</i>	<i>146</i>
<i>Tablo 87: Velilerin Kendilerini İbadetler Açısından Değerlendirmelerinin Farklı Değişkenlere Göre Dağılımı.....</i>	<i>148</i>
<i>Tablo 88: Velilerin Ailede İbadetler Konusunda Çocuklarla İlgilenme Durumları.....</i>	<i>150</i>
<i>Tablo 89: Velilerin İbadetler Konusunda Çocukları ile İlgilenme Şeklinin Farklı Değişkenlere Göre Dağılımı.....</i>	<i>152</i>
<i>Tablo 90: Velilerin Çocukları İbadetlere Teşvik Etme Şekli.....</i>	<i>153</i>
<i>Tablo 91: Velilerin Çocukları İbadetlere Teşvik Etme Şeklinin Farklı Değişkenlere Göre Dağılımı.....</i>	<i>155</i>

<i>Tablo 92: Velilere Göre, Çocukların Ailede İbadetlere Teşvik Edilmelerini Nasıl Karşılıdıkları.....</i>	157
<i>Tablo 93: Velilerin, Çocuğunun Başarılı Bir Öğrenci Olmasının Yanında, İbadetlerini de Yapan Birisi Olmasını İsteyip İstemedikleri.....</i>	157
<i>Tablo 94: Velilere Göre, Çocukların İbadetleri Yapma Durumu.....</i>	159
<i>Tablo 95: Öğrencilerin İbadetleri Yapamayışlarının, Kendilerince Sebepleri.....</i>	160
<i>Tablo 96: Öğrencilerin İbadetleri Yapamayışlarının, Kendilerince Sebeplerinin Farklı Değişkenlere Göre Dağılımı.....</i>	162
<i>Tablo 97: Velilere Göre, Çocukların İbadetleri Yapamayışlarının Sebepleri.....</i>	164
<i>Tablo 98: Velilere Göre, Çocukların İbadetleri Yapamayış Sebeplerinin Farklı Değişkenlere Göre Dağılımı.....</i>	166
<i>Tablo 99: Öğretmenlere Göre, Öğrencilerin İbadetleri Yapamayışlarının Sebepleri.....</i>	167
<i>Tablo 100: Öğrencilere Göre Ailede Sevgi Kültürünün Hakim Olması ile Düzenli İbadet Yapma Arasındaki İlişki.....</i>	179
<i>Tablo 101: Ailenin (Anne-Babanın) Disiplinli Olmasının, Çocukların Düzenli İbadet Yapmaları ile İlişkisi.....</i>	188
<i>Tablo 102 : Ailenin (Anne-Babanın) Çocukların İlgi ve İsteklerini Dikkate Almasının, Düzenli İbadet Yapma ile İlişkisi.....</i>	193
<i>Tablo 103: Doğru Allah İnancı ile İbadetleri Düzenli Yapma Arasındaki İlişki.....</i>	207
<i>Tablo 104: Öğrencilerin Düzenli İbadet Yapmalarına, Anne-Babaların İbadet Hayatının Etkisi (Öğrenci).....</i>	208
<i>Tablo 105: Öğrencilerin Ailelerince Dini Hayatı Tecrübe Etmeye Teşvik Edilmelerinin, Düzenli İbadet Yapmaları ile İlişkisi.....</i>	216
<i>Tablo 106: Öğrencileri İbadetlere Teşvikleri Olumlu Sonuç Veren Aileler...</i>	217
<i>Tablo 107: Velilerin Çocukları İbadetlere Teşvik Etme Şekli ile Çocukların Düzenli İbadet Yapmaları Arasındaki İlişki.....</i>	218
<i>Tablo 108: Öğrencilerin Ailelerinde Aldıkları İbadet Eğitim ve Öğretimini Yeterli Bulup Bulmadıklarının, Düzenli İbadet Yapmaları ile İlişkisi.....</i>	310
<i>Tablo 109: Öğrencilerin Din Kültürü ve Ahlak Bilgisi Dersi Okuduktan Sonra (İlköğretim 8. Sınıfta), İbadetlerle İlgili Sahip Oldukları Bilgi Düzeyinin, Düzenli İbadet Yapma ile İlişkisi.....</i>	222
<i>Tablo 110: İbadetin Gereğini Kabullenmenin, Düzenli İbadet Yapma ile İlişkisi.....</i>	223

### GRAFİKLER LİSTESİ

<i>Grafik 1: Öğrencilerin Ailelerinde Aldıkları İbadet Eğitim ve Öğretimini Yeterli Bulup Bulmadıkları.....</i>	78
<i>Grafik 2: Velilerin, Ailede Çocuklara İbadet Eğitimi ve Öğretimi Verme Konusunda Kendilerini Yeterli Bulup Bulmadıkları.....</i>	81
<i>Grafik 3: Velilerin, Ailede Çocuklara Yeterli İbadet Eğitimi ve Öğretimi Verip Verememe Durumu.....</i>	84
<i>Grafik 4: Öğrencilerin Kur'an-ı Kerim Okumasını Bilme Durumları.....</i>	87
<i>Grafik 5: Öğrencilerin, İlköğretim Okullarında İsteğe Bağlı Olarak Kur'an-ı Kerim Dersi Okutulmasını İsteyip İstemedikleri.....</i>	89
<i>Grafik 6: Velilerin, İlköğretim Okullarında İsteğe Bağlı Olarak Kur'an-ı Kerim Dersi Okutulmasını İsteyip İstemedikleri.....</i>	90
<i>Grafik 7: İlköğretim okullarında İsteğe Bağlı Olarak Kur'an-ı Kerim Dersi Okutulması Hakkında Öğretmenlerin Görüşleri.....</i>	92
<i>Grafik 8: Öğrencilere Göre, DKAB Dersinde İbadet Eğitimi ve Öğretiminin Yeterince Yaptırılıp Yapılmadığı.....</i>	103
<i>Grafik 9: Velilere Göre, DKAB Dersinde İbadet Eğitimi ve Öğretiminin Yeterince Yaptırılıp Yapılmadığı.....</i>	105
<i>Grafik 10: Öğretmenlerin DKAB Dersinin Haftada İki Saatlik Süresini Yeterli Bulup Bulmadıkları.....</i>	107
<i>Grafik 11: DKAB Dersinin Müfredat Programını, Öğretmenlerin Yeterli Bulup Bulmadıkları.....</i>	109
<i>Grafik 12: Öğrencilerin Bir Şey Yerken veya İçerken Besmele ile Başlayıp Başlamadıkları.....</i>	128
<i>Grafik 13: Velilerin, Çocuklar Bir Şey Yerken veya İçerken Besmele ile Başlamalarını İsteyip İstemedikleri.....</i>	129
<i>Grafik 14: Öğrencilerin Sevinçli veya Üzüntülü Anlarında Dua Edip Etmedikleri.....</i>	130
<i>Grafik 15: Velilerin, Çocuğunun Başarılı Bir Öğrenci Olmasının Yanında, İbadetlerini de Yapan Birisi Olmasını İsteyip İstemedikleri.....</i>	158
<i>Grafik 16: Çocukları Namaza Alistirmada Aylık Çetele Tutarak Mükafatlandırmayla Teşvik Etmenin Sonuçları.....</i>	228

**KISALTMALAR**

agb.....	: adı geçen bildiri
age.....	: agı geçen eser
agm.....	: adı geçen makale
ag. mecmua.....	: adı geçen mecmua
ag. sempozyum....	: adı geçen sempozyum
agt. ....	: adı geçen tebliğ
ag. tez .....	: adı geçen tez
ark. ....	: arkadaşı/arkadaşları
as.....	: aleyhisselâm
b. ....	: bin/ibn
Bkz./bkz.....	: Bakınız/bakınız
bs.....	: basım/baskı
c. ....	: cilt
Çev.....	: Çeviren
DKAB.....	: Din Kültürü ve Ahlak Bilgisi
Hz. ....	: Hazreti
İHL.....	: İmam Hatip Lisesi/Liseleri
Krş. ....	: Karşılaştır
p. ....	: page (sayfa)
s. ....	: sayfa
SEK.....	: sosyo-ekonomik ve kültürel
sad. ....	: sadeleştirilen
(sav).....	: sallallâhü aleyhi ve sellem
ts. ....	: tarihsiz
vb.....	: ve benzeri
vd.....	: ve devamı
Yay.....	: Yayınları
ys.....	: yersiz
Yük. Lis. Tezi .....	: Yüksek Lisans Tezi

**LİTERATÜR İLE İLGİLİ KISALTMALAR**

- AAKB ..... : Aile Araştırma Kurumu Başkanlığı  
AÜ ..... : Ankara Üniversitesi  
AÜEF..... : Ankara Üniversitesi Eğitim Fakültesi  
AÜHF ..... : Ankara Üniversitesi Hukuk Fakültesi  
AÜİF ..... : Ankara Üniversitesi İlahiyat Fakültesi  
AÜİFD ..... : Ankara Üniversitesi İlahiyat Fakültesi Dergisi  
DEÜİF ..... : Dokuz Eylül Üniversitesi İlahiyat fakültesi  
DİB..... : Diyanet İşleri Başkanlığı  
HÜEF ..... : Hacettepe Üniversitesi Eğitim Fakültesi  
İBAV ..... : İlahiyat Bilimleri Araştırma Vakfı  
İÜ..... : İstanbul Üniversitesi  
İÜEF ..... : İstanbul Üniversitesi Edebiyat Fakültesi  
MEB ..... : Milli Eğitim Bakanlığı  
MÜİF..... : Marmara Üniversitesi İlahiyat Fakültesi  
T1DES..... : Türkiye 1. Din Eğitimi Semineri  
TBMM..... : Türkiye Büyük Millet Meclisi  
TDK ..... : Türk Dil Kurumu  
TDV ..... : Türkiye Diyanet Vakfı  
UÜSBE ..... : Uludağ Üniversitesi Sosyal Bilimler Enstitüsü  
UÜİF ..... : Uludağ Üniversitesi İlahiyat Fakültesi

---



**GİRİŞ**

### **Araştırma Problemi**

Bireyin kendisine gerekli olan bilgi ve davranışları kazanması için ilköğretim dönemi, en uygun hayat dilimini kapsamaktadır. Bütün milletler çocuklarına (temel eğitim dönemi de denen) bu hayat diliminde, herkesin bilmesi gerekli olan ve günlük hayatta ihtiyaç duyulan bilgi ve becerileri öğretmektedirler<sup>1</sup>. Dil, hesap, okuma (Tarih, Coğrafya, Tabii ilimler ve Din Bilgisi), güzel sanatlar ve iş eğitimi gibi konular, genellikle bütün milletlerin, ilköğretim döneminde çocuklarına öğretmeye çalıştıkları konular arasındadır<sup>2</sup>. Hayatı ve insanı bir bütün olarak kucaklayan anlayışların, eğitim programlarında din eğitimi ihmal etmediklerini görüyoruz. Hatta Max Weber daha da ileri giderek, batıdaki bilimsel ve ekonomik ilerlemenin temelinde; çalışmayı, israftan ve lüksten kaçınmayı, ilim öğrenmeyi vb. değerleri protestanlara aşıl原因, kalvinist öğretinin yattığını iddia etmektedir<sup>3</sup>.

Bireyin kazandığı olumlu dinî davranışların; sosyal hayattaki derin izleri sosyolojik olarak yukarıdaki şekilde, sosyologlar tarafından dile getirildiği gibi, psikolojik olarak ne tür kazanımlar sağladığı da psikologlar tarafından belirtilmektedir<sup>4</sup>. Çaresizlik içine düşen bir insanın çıkış yolu olarak duaya başvurup psikolojik olarak rahatlaması,<sup>5</sup> periyodik ibadetlerin yerine getirilmesinin sorumluluk duygusunu geliştirmesi, kişilik ve karakterin güçlenmesinde katkı sağlaması<sup>6</sup> ibadetlerin psikolojik izlerine örnek olarak gösterilebilir.

<sup>1</sup> Russell, Bertrand, Terbiyeye Dair (Çev. H. Dereli), Ankara 1954, s. 236-237.

<sup>2</sup> Geniş bilgi için bkz. Dulck, Jean, L'Enseignement en Grande Bretagne, Armand Colin, Paris, 1968, p. 105

<sup>3</sup> Weber, Max, L'Étique Protestante et L'Esprit du Capitalisme (Fransızca'ya Çev. Jacques Chavy), Plon, Paris, 1976, p. 31.

<sup>4</sup> Geniş bilgi için bkz. Hökelekli, Hayati, Din Psikolojisi, Ankara 1993, s. 211 vd.

<sup>5</sup> Hökelekli, age, s. 242 vd.

<sup>6</sup> Heller, Firédéric, La Prière ( Fransızca'ya Çev. Kurger et Marty), Paris 1931, s. 44; Drake, Releigh M., Anormal Davranışlar Psikolojisi (Çev. Nezahat Arkun), İstanbul 1970, s. 139.



Dinî davranışları yerine getirmenin sosyolojik ve psikolojik kazanımlar yanında, başka yönlerden kişiye ve topluma yararları üzerinde de durulabilir. Özellikle din ve ahlâk açısından, dinî davranışların kazanılmasının ve içtenlikle yerine getirilmesinin kişiyi ve toplumu mutlu ettiğini belirtebiliriz. Nitekim namaz ibadetinin özüne uygun bir şekilde davranış haline getirilerek icra edilmesinin kişi ve toplum açısından mutluluğa vesile olacağı Kur'an-ı Kerim'de şu şekilde vurgulanmaktadır.

*"Kitap'tan sana vahyedileni oku ve namazı kıl. Çünkü namaz, kötü ve iğrenç şeylerden vazgeçirir. Allah'ı anmak elbette en büyük (ibadet)tir. Allah yaptığınızı bilir."*<sup>7</sup>

Buna karşılık, dinî davranışı özümseyememiş kişilerle ilgili olarak da aşağıdaki şekilde çok ağır bir üslupla uyarılar yapılmaktadır.

*"İki yüzlüler, Allah'ı (güya) aldatmaya çalışırlar. Oysa O, onların aldatmalarını kendilerine çevirir. Namaza kalktıkları zamanda üşene üşene kalkarlar, insanlara gösteriş yaparlar, Allah'ı pek az anarlar."*<sup>8</sup>

*"Namaza çağırduğunuz zaman onu eğlence ve oyun yerine koydular. Düşünmez bir topluluk oldukları için böyle yaptılar."*<sup>9</sup>

*"Şu namaz kılanların vay haline. Ki, onlar (kıldıkları) namazlarında gaflet içindedirler (namazın değerini bilmez ve önem vermezler). Onlar gösteriş (için ibadet) yaparlar."*<sup>10</sup>

İnanan bireyler tarafından ibadetin davranış haline dönüştürülüp icra edilmesinin gereğini yukarıdaki şekilde izah ettikten sonra; şimdi "**İbadet Eğitimi-Öğretimi ve Metotlar (7-14 Yaş)**" isimli araştırmanın problemini ortaya koymak daha anlaşılır olabilir.

Çocuklara ibadet eğitimi ve öğretimi yaptırılırken, önce çocuğun gelişim açısından tanınması gerekmektedir. Bununla beraber ibadet eğitimi ve öğretiminde, hem "öğrenme" hem de "davranış kazanma" kavramları gündeme gelmektedir. Bu açıdan öğrenme ve davranış kazanma açısından çocukluk döneminin hangi özelliklere sahip olduğunu bilmek, her konuda olduğu gibi ibadet eğitimi ve öğretimi konusunda da önem arz etmektedir. Aksi durumda yaptırılan ibadet eğitimi ve öğretimi beraberinde bir çok problemi getirmektedir.

<sup>7</sup> Ankebût 29/45.

<sup>8</sup> Nisâ4/142.

<sup>9</sup> Mâde 5/58.

<sup>10</sup> Mâ'un 107/4-6

Araştırmanın problemini daha net ve anlaşılır bir şekilde ortaya koyabilmek için, sırasıyla gelişimin, öğrenme ve davranış kazanma açısından çocukluk dönemi özelliklerinin ne anlam ifade ettiğini ve ibadet eğitimi-öğretimiyle nasıl bir etkileşim içerisinde olduğunu kısaca açıklamaya çalışalım.

Gelişim, bir sıraya göre ve düzen içerisinde bireyin daha ileri anatomik, fizyolojik ve psikolojik seviyelere doğru değişimler göstermesidir. Bu değişimler hem nitelik, hem de nicelik bakımından olur. Diğer bir ifade ile gelişme, bireyin yeni özellikler kazanması, etkinlik ve görev bakımından olduğundan daha ileri seviyelere yükselmesi demektir<sup>11</sup>.

Çocuk eğitimi söz konusu olunca, gelişim alanlarının gündeme gelmesi zorunludur. Çünkü çocuğa hangi konuda eğitim verilirse verilsin, çocuğun içerisinde bulunduğu gelişim özellikleri dikkate alınarak verilmesi gerekmektedir. Çocuklara ibadet eğitimi ve öğretimi verilirken de, çocukluk döneminde hangi gelişim alanının hangi seviyede olduğunu bilmek gerekmektedir. Bu gelişim alanlarını kısaca ; bedensel, zihinsel, dilsel, sosyal ve duygusal gelişim alanları olarak belirtebiliriz. Bununla beraber çocuğun dini ve ahlaki gelişimini dikkate almak da ayrı bir önem arz etmektedir.

Dünyaya yeni gelen bir çocuk, nasıl ki dil gelişimi açısından bir seviyeye sahip olmadığı halde, potansiyel dil kabiliyetine sahip oluşu ve çevresiyle etkileşimi sonucu, dil gelişimi konusunda ilerleme kaydedebiliyorsa; işte aynen bunun gibi doğuştan dindar olmayan\* fakat dindar bir insan olmaya fitri olarak kabiliyetli bulunan çocuğun, içerisinde bulunduğu çevre şartlarının tesiriyle bir çeşit dindarlığı benimsediğini söyleyebiliriz. Hatta olumsuz çevre şartları altında bile, bazı çocukların sahip olduğu güçlü inanma kabiliyeti sayesinde dindar bir insan olabileceğini<sup>12</sup>, nötr bir ortam içerisinde bulunan bazı çocukların da mutlaka inanıp ibadet edecek bir şey arayabileceklerini,<sup>13</sup>

<sup>11</sup> Alaylıoğlu, age, s. 107.

\* Kur'an-ı Kerim'de Hz. İsa (as)'dan bahseden ayetlerde: "Meryem, konuşmaları için onu (beşikteki çocuğu) gösterdi. Dediler ki; beşikteki çocukla nasıl konuşuruz. (Çocuk): Ben Allah'ın kuluyum dedim. O bana kitap verdi, beni peygamber yaptı. Beni bulduğum her yerde insanlara yararlı kıldı. Sağ olduğum sürece bana namaz kılmayı, zekat vermeyi emretti..." (Meryem 19/29-33) şeklinde, bir çocuğun hem dil gelişimi hem de dini gelişimi açısından, olağanüstü bir durumdan bahsedilmektedir.

<sup>12</sup> Hz. İbrahim putperest bir ortamda yetişmesine rağmen "Andolsun biz, önceden İbrahim'e de doğru yolu bulma kabiliyetini vermiştik. Zaten biz O'nun olgun bir insan olduğunu biliyorduk." (Enbiya 21/51) ayetiyle üstün bir dini kabiliyete sahip olduğunu görüyoruz. Ayrıca Hz. İbrahim'in küçük denilecek bir yaşta (Kutub Seyyid, Fi Zilali'l-Kur'an (Çev. Emin Saraç ve ark.), İstanbul ts., c. 10, s. 149-150), puta tapıcılığa karşı tepki gösterdiği Enam 21/63'cu ayetten, tek tanrı inancına tabiattan hareketle nasıl ulaştığını da En'am 6/76-79'cu ayetlerden öğreniyoruz.

<sup>13</sup> Bkz. Bilgin, Beyza, Okulöncesi Çağı Çocuğunda Din Duygusu, Din Öğretimi Dergisi, Ankara 1986, sayı. 7, s. 14-15. Ayrıca babası Sintenis ile toplumdaki tecrit edilmiş bir hayat yaşayan on yaşındaki bir çocuğun, sabahları sessizce kalkıp, güneş doğarken diz çöküp güneşe ibadet etme ihtiyacı gösterdiği hususunda

bazı çocukların ise sadece içerisinde buldukları dini atmosfere uyabileceklerini<sup>14</sup> söyleyebiliriz. Çocuğun fitratında bulunan dini potansiyelin tezahürünün; çocuğun dil gelişimi, duygusal gelişimi, zihinsel gelişimi ve sosyal gelişimiyle sıkı bir etkileşim içerisinde olduğu söylenebilir. Bu gelişim yüzlerinin önemi kadar, çocuğun sosyal çevresinin dinî yaşayış ve tutumlarının da, çocuğun dinî gelişiminde, öneme sahip olduğu düşünülebilir.

Öğrenme konusuna gelince, herkesçe kabul edilen bir öğrenme tarifinden bahsetmek güç olsa da<sup>15</sup>, birçok tarifi yapıldığını ve ne olup ne olmadığını tespit edilmeye çalışıldığını görmekteyiz. Bu tariflerden bazıları şunlardır:

*"Belirli sitüasyonlarda, tekrarlara (hayat tecrübelerine) ve takviyeye bağlı olarak davranışta meydana gelen ve kalıcılık süresinin şartlara göre farklılaştığı değişikliklere öğrenme denir."<sup>16</sup>*

*"Yaşantısal deneyimler yoluyla davranışlarda oluşan kalıcı ve izli değişimlere öğrenme denir."<sup>17</sup>*

*"Tekrar ya da yaşantı sonucu davranışta meydana gelen oldukça devamlı değişikliklere öğrenme denir."<sup>18</sup>*

Yukarıdaki tarifler incelendiğinde üzerinde durulan bazı ortak noktaların varolduğu dikkat çeker. Bunlardan birincisi; davranışta bazı değişikliklerin meydana gelmesidir ki, bu değişiklik iyi yönde veya kötü yönde olabilir. İkincisi ise tekrar ya da yaşantı sonucu meydana gelen bir değişikliktir. Böylece olgunlaşma, büyüme vb. istek dışı meydana gelen değişikliklerin öğrenme olmadığı ortaya çıkmaktadır. Dikkat çeken noktalardan üçüncü ise, meydana gelen değişikliğin devamlılık göstermesidir. Dolayısıyla devamlılık arz etmeyen, bir anda meydana gelen; güdü, yorgunluk veya fizyolojik uyum gibi kaynaklara bağlı olan kısa süreli değişiklikler öğrenme kavramı dışında tutulur<sup>19</sup>.

geniş bilgi için bkz. ; İbn Tufeyl, Ebu Bekr Muhammed, Hayy b. Yekzan (sad. A. Özalp), İstanbul 1985, s. 1-24.

<sup>14</sup> "Her insanı annesi "fitrat" üzere dünyaya getirir. Bundan sonra ebeveyni onu Yahudi, Hıristiyan veya Mecusi yapar. Eğer anne-babası Müslüman ise, çocuk ta Müslüman olur." hadisini bu bağlamda düşünebiliriz. (Müslim, Kader 25. Değişik rivayetler için bkz. Buhari, Cenaiz 79; Müslim, Kader 23, İman 264; Müsned, II, 233; III, 435; IV, 24; V, 9.)

<sup>15</sup> Bkz. Arkonaç, age., s. 151

<sup>16</sup> Arık, İ. Alev, Öğrenme Psikolojisine Giriş, İstanbul 1995, s. 64.

<sup>17</sup> Aydın, Ayhan, Gelişim ve Öğrenme Psikolojisi, 2. bs., İstanbul 2000, s. 186.

<sup>18</sup> Morgan, Psikolojiye Giriş (Çev. Hüsnü Arıcı ve ark.), 8. bs., Ankara 1991, s. 77; Ayrıca başka öğrenme tanım ve değerlendirmeleri için bkz. Başaran, Eğitim Psikolojisi, Ankara 1994, s. 246-247.

<sup>19</sup> Bkz. Margon, age., s. 77.

Dolayısıyla öğrenmenin nasıl meydana geldiği, hangi kuramların bulunduğu, çocuklarda öğrenmeyi etkileyen kişisel özelliklerin neler olduğunu, çocukların hangi öğrenme yöntemlerini kullanabileceklerini bilmek ve ona göre ibadet eğitim-öğretimlerini yaptırmak gerekmektedir.

Çocukların ibadet eğitim öğretimlerinde dikkate alınması gerek diğer bir konunun da davranış kazanma olduğunu söylemiştik. Öğrenme ile davranış kazanma arasında oldukça kompleks bir yapının olduğunu görmekteyiz. Çoğu kere öğrenme ile davranış kazanmayı birbirinden ayırmak güç olsa da ve bunlar birbirlerini destekleyen ikiz kavramlar olarak görülseler de, aralarındaki farklılıklardan bahsetmek mümkündür. Özellikle ibadet eğitimi ve öğretimi açısından bakıldığında, çocuğun ibadetlerle ilgili gerekli bilgilere sahip olması daha çok öğrenme ile alakalı iken; öğrenilen bu bilgileri eyleme dönüştürüp özümsemek ve artık ibadetleri yapan bir insan haline gelmek, daha çok davranış kazanmayla alakalıdır.

Dolayısıyla çocuklara ibadet davranışını kazandırmaya çalışırken özellikle davranışın boyutlarını, çocukların davranışlarının kaynaklarını ve davranış kazandırma yöntemlerini dikkate almak zarureti doğmaktadır.

Bütün bu anlatılanlarla beraber çocuklara ibadet eğitimi ve öğretimi yaptırırken, gelişin, öğrenme ve davranış kazanma açısından şu hususların dikkate alınması gerektiğini düşünüyoruz.

Çocuklara uygulanmasını düşündüğümüz ibadet eğitimi ve öğretiminin, onların bedensel ve hareket gelişimlerinin üstünde bir yapıda olmaması gerekir. Gerek namaz ibadeti, gerekse oruç ibadeti bedensel gelişimle yakından alakalıdır. Namazda bedensel gelişimle beraber, davranışları denetleyebilecek bir hareket gelişimine de ihtiyaç vardır. Namazda çocukların gülmeleri, abdestlerini kontrol altında tutabilmeleri ve namaz için gerekli hareketleri uygun tarzda başarabilmeleri, bu tür gelişmelerle yakından alakalıdır. Yine oruç ibadeti için çocuğun bedenen yeterli gelişim aşamasına gelmiş olması, sahurdan iftara kadar yemeden ve içmeden durabilmesi için gereklidir.

İşte bu ibadetlerin eğitimi ve öğretimi yaptırılırken bu tür gelişim özelliklerinin dikkate alınması ve çocuğun bedenen zarar görebileceği uygulamalardan kaçınılması gerekmektedir.

Aynı şekilde çocuğun zihinsel ve dil gelişimi de İbadet eğitimi ve öğretimi için dikkate alınması gereken gelişim alanlarıdır. Namaz da okunacak dua ve surelerin öğretilmesi için çocukta hem zihni gelişim hem de dil gelişiminin belli bir seviyeye gelmiş olması gerekmektedir. Söz konusu dua ve surelerin telaffuzu bazı çocuklara zor gelebilir. Bu telaffuz güçlüğüne, herhangi bir özürden mi, yoksa henüz yeterli dil becerisinin kazanılmamasından mı kaynaklandığını tespit etmek önemlidir. Ancak bu güçlüğü sebebi ne olursa olsun çocuğun İbadet eğitimi ve öğretimine yönelik arzusunu ve hevesini köreltici bir uygulamadan uzak durmak gerekir. İbadet eğitimi ve öğretimi ile dil gelişiminin karşılıklı etkileşimi de söz konusudur. Bu eğitimi alan çocuk çeşitli kelime ve kavramları telaffuz etme tecrübesi yaşayacağından, dil gelişimi açısından olumlu neticeler elde edilebilir.

İbadet eğitimi ve öğretiminin çocuğun sosyal ve duygusal gelişimiyle de yakın ilgisi olduğunu ve bu gelişim alanlarının İbadet eğitimi ve öğretimiyle karşılıklı etkileşimlerinden söz edilebilir. İbadetlerin sosyal ve duygusal açıdan insanlar üzerindeki etkisini düşündüğümüzde, İbadetin çocuğun sosyal ve duygusal gelişimine katkısının olacağını anlayabiliriz. Camide namaz kılma tecrübesi yaşayan çocuk sosyal bir grubun içerisinde kendini bulacaktır, oradaki insanlarla görüşme ve muhatap olma durumunda kalacaktır. Cami cemaatinin göstereceği ilgi ve sempati çocuğun sosyalleşme yönünde mesafe almasını sağlayacaktır. Yine İbadetlerle ilgili bazı bilgi ve tecrübeleri kazanan çocuklar, bu bilginin verdiği cesaretle bildiklerini yakın çevrelerine gösterme eğilimi içerisine girerek evde ve çeşitli ortamlarda büyüklerle diyaloga girebilirler. Öğrendikleri dua ve sureleri okuyarak büyüklerin taktirini almayı başarabilirler. Bu durum ise onların sosyalleşmelerine katkıda bulunur.

Aynı şekilde el açıp dua etmesini öğrenen, namazda Allah'ın huzurunda olduğunu kavrayan bir çocuk, duygusal yönden tatmin olacağı bir yol bulmuş olarak görülebilir. Çeşitli arzu ve isteklerini dile getireceği kutsal bir varlık olan Allah ile bu denli ilgi kurabilen çocuk, duygusal açıdan çok olumlu tecrübeler yaşama fırsatını elde edebilir.

*"Bir gün babasının elinde bir hediye ile eve geldiğini gören beş yaşındaki bir çocuk, aşırı bir şekilde sevinerek, "ben zaten bu hediyeden benim de olsun diye Allah'a dua ediyordum" diyerek, Allah ile dua vasıtasıyla birebir kurmuş olduğu duygusal ilişkiyi dile getirmesi, konumuz açısından oldukça ilginçtir."*<sup>20</sup>

<sup>20</sup> Araştırmacının kendi gözlemi.

İbadet eğitimi ve öğretiminde, öğrenme prosesiyle karşı karşıya gelinmektedir. İbadetlerin içeriği, okunan dua ve sureler, nasıl yapılacağı vs. hep etkin bir öğrenmeyi gerektiren konulardır.

Sözgelimi klasik şartlama kuramı açısından bakıldığında, öğrenmenin basit anlamda bir uyarın-tepki eşleşmesi olduğu, tekrarların ve pekiştirmenin önemli olduğu, öğrenme ortamının bireyin öğrenmesine etkide bulunduğu ortaya çıkmaktadır. Bu sonuçlardan hareketle namaz, oruç vb. ibadetler çocuklara öğretilirken, onların beklentilerini uygun tarzda ödülleriyle gerçekleştirmenin, öğrenilen bilgilerin unutulmaması için tekrarların ve pekiştirmelerin yapılmasının ve ortamın ibadetlerin öğrenilmesine uygun hale getirilmesinin gerekliliğinden bahsedilebilir<sup>21</sup>.

Aynı şekilde operant şartlama kuramının sonuçlarına dayanarak, çocukların ibadet eğitimi ve öğretimi konusundaki olumlu girişimlerinin, eğitimci tarafından fark edilerek geç kalmadan ödüllendirilmesinin ve bu ödülleri çocukların beklentilerine uygun düşmesinin gereğinden söz edilebilir<sup>22</sup>.

Çocuğun öğreneceği ibadetlerde parça-bütün ilişkisini kavraması, mesela öğrenilen bir duanın nerede, ne zaman ve niçin okunacağını anlaması, bunun sağlayacağı yararları mantıklı bir düzlem içerisinde kavraması, ibadet eğitimi ve öğretiminde, bilişsel öğrenme kuramının sonuçlarından yararlanmayı gerekli kılmaktadır<sup>23</sup>. Aynı şekilde çocukların anne-babalarından ve sosyal çevrelerinden ibadetlerin yapılışını görmeleri ve kendilerinin de bunları taklit ederek öğrenmeleri ise sosyal öğrenme kuramı ile açıklanabilir<sup>24</sup>. Çünkü çocukların gözleme, taklit ve model alma yoluyla ibadetleri öğrenmeleri aile ortamı içerisinde gerçekleşmesi kolay olan bir yoldur. Ancak eğitimci bu esnada çocuğa yol gösterici bir tavır içerisinde bulunarak, çocuğun ortaya çıkan ilgisini değerlendirmesi, ibadet eğitimi ve öğretimini daha verimli hale getirebilir.

Çocuklara ibadet eğitimi ve öğretimi yaptırılırken, öğrenme açısından dikkat edilecek diğeri bir konuda onların sahip oldukları kişisel farklılıklardır. Bu

<sup>21</sup> Klasik Şartlama Kuramı hakkında geniş bilgi için bkz. Arık, age., s. 75 vd.; Morgan, age., s. 81 vd.; Arkonaç, Sibel Ayşen, Psikoloji zihin Süreçleri Bilimi, Alfa, 2. bs., İstanbul 1998, s. 152 vd.; Atkinson, Rita L. ve ark., Psikolojiye Giriş I (Çev. Kemal Atakay ve ark.), İstanbul 1995, s. 267 vd.; Cüceloğlu, İnsan ve Davranışı, Remzi Kitabevi, 8. bs., İstanbul 1998, s. 140 vd.; Aydın, age., s. 188 vd.; Başaran, age., s. 241-242; Baymur, Feriha, genel Psikoloji, İstanbul 1998, s. 155 vd.

<sup>22</sup> Bkz. Fidan ve ark., Eğitime Giriş, s. 181; Aydın, age., s. 204-206.

<sup>23</sup> Bkz. Fidan, age., s. 186.

<sup>24</sup> Bkz. Arkonaç, age., s. 350-352; Aydın, age., s. 218-219.



kişisel farklılıkları kısaca; zeka seviyesi, yaş durumu, genel uyarılmışlık durumu, genel sağlık durumu ve bilgisayardan yararlanabilme durumu şeklinde sıralayabiliriz. Bunun için de ibadetle ilgili konuların öğretiminde, eğitim bilimlerinin sonuçlarından yararlanmanın yanında, hangi yaşta hangi konuların öğretilbileceğine dair bir müfredat programının belirlenmesi gerekmektedir diyebiliriz<sup>25</sup>. Sözelimi gusül abdestinin teferruatıyla çocuğa öğretilmesi, ancak çocuğun buluş çağına girmesiyle mümkün olabilir. Bu yaştan önce çocuk her ne kadar gusül abdestinin alınış şeklini öğrenebilse de, gereğini kavrayabilmesi, yaşa bağlı olan belli bir fizyolojik olgunluğa ulaşmasını gerektirmektedir.

Çocukların ibadet eğitim ve öğretimlerini kolaylaştıran diğer husus ise onların bilgisayardan yararlanmalarıdır. İbadetle ilgili hazırlanacak programların öğrenci tarafından kullanılabilmesi ayrı bir olumlu özelliktir. Çünkü bu şekildeki öğretimde görüntü veya metin sesle beraber ekrana gelerek öğrenciden cevap vermesi istenir. Cevabın doğru veya yanlış olması durumuna göre öğrenciye yeni bir işlem yapması hatırlatılır.

Namazın nasıl kılınacağı, abdestin nasıl alınacağı vb. konular için titiz bir şekilde hazırlanacak Bilgisayar Destekli Eğitim (BDE) programları, çocukların ibadet konularını kolayca öğrenmelerini sağlayabilir. Yine çocukların ibadetle ilgili bilgileri öğrenmelerinde, bütün halinde veya parçalara bölerek öğrenme, okuma veya anlatma yoluyla öğrenme, zamanı uygun bir şekilde kullanma becerisi göstererek öğrenme tekniklerini kullanmaları onlara kolaylık sağlayabilir.

Mesela, dua ve surelerin ezberlenmesinde bazı çocuklar bütün halinde, bazıları ise parçalara bölerek daha kolay bir şekilde sözkonusu ezberi gerçekleştirebilirler. Yine namazın kılınış şekli, kaç rekat olduğu, farzları, sünnetleri vb. konuların öğrenilmesinde, oruçla ilgili bilgilerin öğrenilmesinde, bazı çocuklar birinden dinleyerek bazıları da yazılı bir metinden okuyarak daha kolay öğrenebilirler. Çocukların ibadetle ilgili öğrendikleri konuları kendi aralarında müzakere etmeleri birbirlerine bu konuları anlatmaları da yararlanılacak diğer bir yöntem olarak düşünülebilir.

<sup>25</sup> İlköğretim birinci sınıftan lise üçüncü sınıfa kadar Din Bilgisi dersleri için hazırlanmış bir müfredat programı mevcuttur. Bu müfredat programının içerisinde İbadet Eğitimi ve Öğretimi konuları da vardır. Ayrıca bu müfredat programı 7-18 yaş arası kapsayacak şekilde hazırlanması oldukça önemlidir. Bkz. Öcal, Mustafa, Din Bilgisi Dersleri İçin Yeni Bir Müfredat Programı, Bursa 1998.

Bu gün, içerisinde yaşadığımız topluma baktığımızda, ibadetlerin nasıl yapılacağını bilen insanların hepsinin bu bilgilerini davranışa dönüştürerek namaz kılan, oruç tutan vs. kişiler olmadıklarını görürüz. Bu durum bilginin davranışa dönüştürülme noktasında bir takım aksaklıkların olduğunu ortaya koymaktadır. Dolayısıyla çocuklara ibadetlerin nasıl yapıldığını öğretmeyle beraber, sonuçta onların ergenlik yaşına ulaşmalarıyla beraber ibadetlerini severek yapma davranışını kazanmaları hedeflenen bir durum olmalıdır. Bu neticeye varan bir ibadet eğitimi ve öğretimi başarılı olmuş demektir. Bu başarıyı yakalayabilmek için davranış bilimlerinin sonuçlarından yararlanmamız gerekmektedir.

Öğrenilen bir ibadetin, davranış şekline dönüşüp bireyin benimsemesi için; önce zihinsel boyutta problemin çözümlenmesi gerekmektedir. Bu da bireyin söz konusu ibadetin gereğini, faydasını mantıken kavraması ve zihninde olumlu bir temel bulmasıyla mümkün olur. Dolayısıyla ibadet eğitimi ve öğretimi yaptırılırken, salt ibadetle ilgili bilgiler yerine, genelde dinle, özelde ibadetle ilgili bilincin de bireyde oluşmasını hedeflemek gerekmektedir.

Davranış oluşumunda duygusal boyutun da öneme sahip olması, ibadet eğitimi ve öğretiminde çocuğun; ibadete, öğretici kişiye ve çevresine karşı nasıl bir duygu atmosferi içerisinde olduğunu dikkate almayı gerektirmektedir. Davranışla duygusal boyut arasındaki ilişki; "algılama, tepkide bulunma, değer verme, duygusal özellikleri sistemli bir biçimde örgütlenme ve benimsenen değer yargılarının yeni davranış biçimleriyle eşleştirilerek birey tarafında içselleştirilme" basamaklarından geçerek meydana gelmektedir<sup>26</sup>.

Öğrenciyle eğitimci arasında kurulacak sevgi ve saygı bağı, sözkonusu basamakların aşılmasını ve istenilen davranışın kolayca elde edilmesini sağlayacaktır. Hz. Peygamber'in etrafında toplanan insanların, öğrendikleri bilgileri davranışa dönüştürmedeki üstün gayretlerini buna örnek olarak gösterebiliriz. Yine toplum tarafından sevilen ve saygı duyulan din önderlerinin etrafındaki insanlarda da aynı gayreti görmek mümkündür. Bu gayretin sebeplerinden belki en önemlisi eğitimci ile eğitilen konumundaki insanlar arasında oluşan duygusal bağlardır diyebiliriz.

Çocuklarda ibadetle ilgili istenilen davranışları elde etmek için, davranışın psiko-motor boyutunun da dikkate alınması gerekmektedir. Mesela

<sup>26</sup> Geniş bilgi için bkz. Aydın, age., s. 259, 260.



namaz kılma davranışında söz konusu psiko-motor becerileri çocuğun yerine getirebilmesi için gerekli fiziki olgunluğa ulaşması ve psiko-motor beceri aşamalarından geçmesi gerekmektedir<sup>27</sup>.

Çocukların almış oldukları ibadet eğitimi ve öğretimini davranışa dönüştürebilmelerinin sebebini bir de onların davranışlarına kaynaklık eden unsurlarda aramak gerekir diye düşünüyoruz.

Özellikle sosyal kurumların ibadet davranışını kazanmada etkin olduğunu söyleyebiliriz. Allenin ibadetlerini yapıyor olması, çocukla iyi iletişim kurması, çocuk psikolojisine uygun hareket etmesi, çocukların ailede ibadet davranışını kazanmalarını sağlayacak önemli etkenlerdir. Bunun yanında devletin uyguladığı sosyal politikaların ibadetlere yönelik davranışların yerine getirilmesini kolaylaştırıcı tedbirler içermesi, ferdin ibadet davranışını kazanmasına önemli katkılar sağlayacaktır<sup>28</sup>.

Söylemek istediğimiz yukarıdan beri anlatmaya çalıştığımız hususlar göz ardı edilerek ibadet eğitimi ve öğretimi yaptırılması, karşımıza bir yığın problem çıkarabilmektedir. Bunun tabii neticesi olarak da; gerek yetişkinler (anne ve babalar) gerekse çocuklar; hem ibadetleri severek ve isteyerek yerine getirmede, hem de her şeye rağmen bu konunun anlam ve önemini kavramada güçlükler çekmektedirler. Böylece insanımız coşkulu, manevi açıdan zengin bir psikolojiye sahip, manevi olanla maddi olan arasında denge kurabilen, ekonomik zenginlik kadar iç zenginliğe de önem veren, haksız kazancın, sömürünün, çekemezliğin olmadığı, yardımlaşmanın, huzur ve barışın hakim olduğu bir hayatı kurmakta çok zorlanmaktadır.

İbadet vasıtasıyla yaratıcısıyla buluşup, iç dünyasını aydınlatamayan insan, kendisi ile, toplumla ve doğa ile barışık yaşayamamaktadır. Çünkü psikolojik doyumsuzluk; insanın dünyada, toplumda ve ailesinde hukuk dışı davranışlara başvurmasını beraberinde getirmektedir. İnsanın psikolojik olarak doyuma kavuşması ve iç dünyasını zenginleştirmesi için Kur'an-ı Kerim'in gösterdiği yol şöyledir:

<sup>27</sup> Geniş bilgi için bkz. Simpson, E., "Classification of Education Objectives" Psychomotor Domain, University of Illinois Press, 1972. (naklen) Aydın, age., s. 264-265.

<sup>28</sup> Bu konuda geniş bilgi için bkz. Sağlam, İsmail, "Çocuklarda Davranışların Şekillenmesinde Etkili Olan Faktörlere Teorik Bir Yaklaşım", UÜİF Dergisi, c.10, sayı 2, Bursa 2001, s. 209-223.

*"Onlar ki, inanmışlardır ve Allah'ı anmakla (ibadetle) kalpleri yatıştır (iç zenginlik kazanırlar). İyi bilin ki kalplerin yatışması (iç zenginlik) ancak Allah'ı anmakla (ibadet etmekle)dir."*<sup>29</sup>

Konuya yukarıdaki bakış açısıyla yaklaştığımızda, araştırmanın problemini özellikle şu soruların oluşturduğunu söyleyebiliriz.

- Küçük yaşlardan itibaren çocuklarımıza nasıl bir eğitim verelim ki; ergenlikle beraber severek, isteyerek, anlam ve maksadına uygun, verimli bir ibadet hayatı yaşayabilsinler?
- Bu eğitimin çocuk gelişimiyle, öğrenmeyle ve davranış kazanmayla ilgisi nedir?
- Çocuğun sosyal çevresinin, ailesinin, okulunun ve cami kurslarının bu eğitime katkısı nedir ve ne olmalıdır?
- Özellikle evdeki insani ilişkilerin ve dinî yaşayışın, çocuğun ibadet davranışını kazanmadaki fonksiyonu nedir ve anne-babalar bu konuda hangi ilkelere uymalı ve hangi metotları kullanmalıdırlar?

Yukarıdaki sorularla dile getirmeye çalıştığımız hususlar; ergenlikle beraber, kendi seviyesinde iç zenginlik elde etmiş, kendisiyle ve diğer varlıklarla barışık yaşayabilen insan modelini elde edebilmenin önünde duran ve çözüm bekleyen problemlerdir diyebiliriz. Bu çalışmada söz konusu problemler ele alınarak, 7-14 yaşlarındaki çocuklara, hedef ve maksadına uygun, verimli ibadet eğitimi ve öğretimi yaptırabilmenin yolları araştırılmaya çalışılacaktır.

### **Araştırmanın Amacı**

İbadet eğitimi ve öğretiminin ve bunun bireyde davranış haline gelmesinin, din eğitiminin önemli bir problemi olduğunu önceki başlık altında ifade etmeye çalıştık. Bu doğrultuda araştırmanın amacı; çocuklara ibadet eğitimi ve öğretimi yaptırmanın, teorik olarak; gelişim, öğrenme ve davranış kazanma ile doğrudan ilişkili olduğu gerçeğinden hareketle, halihazırda uygulanmakta olan ibadet eğitimi ve öğretiminin ne durumda olduğunu tespit etmektir. Yine bu tespitlerden hareketle çocuklara yaptırılan ibadet eğitimi ve öğretiminin eksik ve yanlışlarına dikkat çekip, doğrularına vurgu yaparak, başarılı ibadet eğitimi ve öğretiminin yaptırılabilmesi için aileye, okula, cami

<sup>29</sup> Ra'd 13/28.

kurslarına ve diğer sosyal çevreye düşen görevlerin neler olduğunu ortaya koymaktır. Böylece bu konuda ulaşılabilir pratik ilke ve metotlar belirleyerek, başta aile olmak üzere diğer kurum ve kuruluşlara yardımcı olmak, bu çalışmanın amacını oluşturmaktadır.

### **Araştırmanın Önemi**

İbadet eğitimi ve öğretimini müstakil bir konu olarak ele alıp çocuklara ibadet davranışını kazandırmanın yollarını araştırması, bu çalışmayı önemli kılmaktadır. Çünkü 7-14 yaş arası çocukların ibadet eğitimi ve öğretimini, gelişim, öğrenme ve davranış kazanma kavramları çerçevesinde ele alan bu çalışmada; aynı zamanda oluşturulan anket sorularıyla, öğrenci, veli ve öğretmenlerin görüşlerine de başvurulmuştur. Bu görüşlerden elde edilen bulgular çerçevesinde ise, ibadet eğitimi ve öğretiminin psiko-sosyal, bilgi ve davranış boyutları tahlil edilmeye çalışılmıştır. Yine hedeflenen ibadet davranışını yerine getiren deneklerin; ibadetin söz konusu boyutları açısından içinde buldukları durumlarının detay analizleri yapılarak somut sonuçlara ulaşmaya gayret edilmesi ve bu konuda ilk olması, bu çalışmayı önemli kılmaktadır diyebiliriz\*. Ayrıca meselenin psikolojik ve dinî boyutlarını dikkate alarak çocuklarına ibadet davranışını kazandırmaya çalışan ailelere yol gösterecek birtakım ilkeleri, metotları tespitte gayret edilmesi, bu çalışmanın önemini arttırmaktadır. Din eğitimi ve öğretimi konusunda büyük tecrübeleri bulunan kişilerin görüşlerine başvurularak, çocuklarını ibadetlere nasıl alıştırdıkları konusunda pratik bilgiler elde etmeyi amaçlayan sınırlı sayıdaki mülakatlarımız da araştırmaya önem katan diğer bir husus olarak görülebilir.

### **Araştırmanın Sınırları**

Bu araştırmanın örneklemini Bursa Osmangazi, Yıldırım ve Nilüfer ilçelerindeki ilköğretim okullarından seçilen 421 öğrenci, 378 veli ve 86 öğretmen olmak üzere toplam 885 denek oluşturmaktadır. Ayrıca Din eğitimi ve öğretimiyle uzun yıllar meşgul olmuş kişiler arasından özenle seçtiğimiz 20 kişilik mülakat gurubunu da bu çalışmanın sınırlarına dahil edebiliriz.

\*Yaptığımız literatür taramalarında konuyla ilgili olarak sadece Atatürk Üniversitesi Sosyal Bilimler Enstitüsünde, ilköğretim 5. sınıflara uygulanan bir anket sonuçlarına dayanan "Çocukluk Döneminde İbadet Eğitimi" isimli Yüksek Lisans tezinin Eyüp Şimşek tarafından yapıldığını tespit ettik. Bkz. Şimşek, ag tez, Erzurum 1998.

İlköğretim okullarını seçerken, ilgililerle görüşerek sosyo-ekonomik ve kültürel (SEK) açıdan okulları dört gruba ayırdık. Bu dört gurubun her birinden okullar seçerek anketleri uyguladık. Bunu yapmaktaki maksadımız her çeşit SEK grubundan araştırmamızda denek bulunmasını sağlamak idi.

İlköğretim okullarından görüşlerine baş vurduğumuz denekler şu SEK gurupları arasından seçilmiştir.

- Entelektüel ve varlıklı ailelerin çocuklarının bulunduğu okullar.
- Şehirleşmiş ve varlıklı ailelerin çocuklarının bulunduğu okullar.
- Şehirleşmiş ve orta tabakaya yakın ailelerin çocuklarının bulunduğu okullar.
- Şehirleşme sürecinin henüz başında bulunan ve yoksul geçekondü semtlerindeki ailelerin çocuklarının bulunduğu okullar.

#### **Araştırmanın Kaynakları**

Bu çalışma, daha önce aynı konuda müstakil bir araştırma yapılmadığından, bir anlamda "ilk olma" özelliğine sahiptir. Bu nedenle araştırmada birinci derecede kaynak; öğrencilere, velilere ve öğretmenlere uygulanan anketlerle elde edilen bulgulardır. Bununla beraber din eğitimi ve öğretimi alanında yapılan birçok çalışmanın, ibadet eğitimi ve öğretimi ile ilgili kısımlarından yararlandığımızı söyleyebiliriz. Beyza Bilgin'in "İslam ve Çocuk" isimli eseri, Halis Ayhan'ın "Din Eğitimi ve Öğretimi" isimli eseri ve "Çocuklara İbadet Eğitimi" isimli makalesi, Mustafa Öcal'ın "Din Eğitimi ve Öğretiminde Metotlar" isimli eseri ile "Ailede Çocukların Dinî ve Ahlâkî Eğitimlerinde Karşılaşılan Problemlerin Başlıca Sebepleri ve Çözüm İçin Bazı Teklifler" isimli makalesi, Mehmet Emin Ay'ın "Din Eğitimi ve Öğretiminde Mükafat ve Ceza" isimli eseri ve "Aile Ortamında Yerine Getirilen İbadetlerin Çocuk Üzerindeki Etkileri" isimli makalesi bu çalışmalar arasında sayılabilir.

Özellikle çalışmamızın teorik kısmını oluştururken; psikoloji ile gelişim psikolojisi ve öğrenme psikolojisi gibi psikolojinin alt dallarına ait eserler, diğer sosyal bilimlerle ilgili eserler, geniş ölçüde yararlandığımız kaynaklardır\*. Çalışmanın din eğitimi alanında yapılan bir araştırma olması dolayısıyla, Kur'an-ı Kerim, Hz. Peygamberin hadisleri, ibadetle ilgili diğer dinî eserler de

\* Söz konusu alanlarda mümkün oldukça ilk kaynaklara ulaşılmaya çalışılmış, birçok kütüphanenin yanında özellikle Bilkent Üniversitesi ve Boğaziçi Üniversitesi kütüphanelerinden geniş ölçüde yararlanılmıştır. İlk kaynaklarına ulaşamayan bazı bilgiler ise "naklen" kaydıyla belirtilerek kullanılmıştır.

kaynaklarımız arasında yer almaktadır. Yararlandığımız bütün bu kaynaklar yeri geldikçe dipnotlarda belirtilmiş, ayrıca toplu olarak bibliyografyada gösterilmiştir.

Ayrıca mülakat yoluyla kendilerine başvurduğumuz uzmanların görüşlerinden, zaman zaman konuyu tartıştığımız din eğitimcilerinin fikirlerinden, gerek ailede gerekse sosyal çevrede edindiğimiz tecrübeler ve yaptığımız gözlemlerden de yararlandığımızı söyleyebiliriz.

### **Araştırma Metodu**

Bu araştırmada "tarama" (survey) metodu kullanılmıştır. Bir "alan araştırması" niteliğinde olan bu çalışmada; problemler kısmında belirtilen konuların test edilmesi, mevcut durumun "olduğu gibi" tespit edilmesi ve yorumlanması, sonunda birtakım ilkelere/metotlara ulaşılması ve ele alınan probleme çözüm getirilmesi hedeflendiğinden, tarama metodu kullanılması uygun görülmüştür. Çünkü tarama metodu ile yürütülen araştırmalarda, objelerin, olayların, varlıkların, grupların ve çeşitli alanların mevcut durumlarını, şartlarını ve özelliklerini gerçekteki görünüş ile tasvir etmeye çalışılır. Böylece; ilişkiler, insanlar, görüşler, davranışlar ve gelişmekte olan yön ve eğilimler üzerinde durulur. Ayrıca mevcut olayların daha önceki olay ve şartlarla ilişkileri de dikkate alınarak, durumlar arasındaki etkileşimler açıklanmaya çalışılır. Böylece elde edilen verilerin analizi, yorumlanması, değerlendirilmesi ve yeni durumlara uygulanabilecek genellemelere varılması ve mevcut probleme çözüm üretilmesi gibi işlemler gerçekleştirilmeye çalışılır<sup>30</sup>.

Çalışmamızın amacına uygun düşen bu araştırma metodunun bir çok çeşidi vardır. Biz araştırmamızda anket tekniğini kullandık. Asıl deneklerimiz olan öğrenci, veli ve öğretmenler için ayrı ayrı hazırladığımız anketler, araştırma konusuyla ilgili oldukça geniş bilgi toplamamızı sağlamıştır. Yine tarama metodlarının çeşitlerinden olan mülakata ise sınırlı sayıda başvurulmuş ve elde edilen bilgiler çalışmanın gerekli yerlerinde kullanılmıştır.

Bilimsel araştırma metodlarından olan; "Dolaylı gözlem" ve "Dolaysız gözlem" metodları da bu araştırmada kullanılmıştır. Dolaylı gözlem; araştırma konusu ile ilgili yayınlanmış her türlü kaynağın taranması, seminer ve

<sup>30</sup> Kaptan, Saim, Bilimsel Araştırma Teknikleri ve İstatistik Yöntemleri, Ankara 1984, s.73-68; Karataş, Birgül, Araştırma Teknikleri, İstanbul 1984, s. 93-107; Gökçe, Birsen, Toplumsal Bilimlerde Araştırma, Ankara 1988, s. 55-57; Aslantürk, Zeki, Sosyal Bilimler İçin Araştırma Metot ve Teknikleri, MÜFAV Yay. İstanbul 1997, s. 101; Karasar, Niyazi, Bilimsel Araştırma Yöntemi, Ankara 1994, s.192.

konferans gibi etkinliklerin takip edilmesiyle gerçekleştirilen bir çalışma metodu iken; dolaysız gözlem, araştırmacının günlük hayatta tanık olduğu olayları, araştırma konusu birey ve objeleri, araya her hangi bir araç koymadan, doğrudan gözlemleyerek yaptığı çalışma metodudur<sup>31</sup>. Bir çok bilimsel araştırmada kullanılan bu metotla ilgili olarak M. Montessori şunları söylemektedir: "...Fabre, böcekleri kendi doğal çevrelerinde, işleriyle uğraşırken tedirgin etmeden gözlemlemeye çalıştığı gibi, biz de çocuğu duygularıyla dış dünyadan bilinçli izlenimler toplamaya başladığı sırada gözlemlemeye çalışmalıyız."<sup>32</sup>

Yukarıda araştırmamızda ağırlıklı olarak anket tekniğini kullandığımızı söylemiştik. Bu anketlerin hazırlanmasında, önce ilgili literatür taranmış, araştırma konusunun problemleri ve varsayımları da göz önüne alınarak sorular oluşturulmuştur. Konunun çeşitli yönlerden analizini yapabilmek için hem öğrencilere hem de onların velilerine ve öğretmenlerine ayrı ayrı üç adet anket metni hazırlanmıştır. Başta danışman öğretim üyesi olmak üzere konu ile ilgili akademisyenlerin görüş ve tenkitlerine başvurulmuş, hem Din Eğitimi bilim dalı açısından, hem de İstatistik bilimi açısından gerekli değişiklikler yapılarak sorular olgunlaştırılmıştır. Oluşturulan soruların hedeflenen denekler tarafından anlaşılır bulunup bulunmadığını test etmek maksadı ile, 50 kişilik ilköğretim sekizinci sınıf öğrencisine, onların velilerine ve öğretmenlerine bu anketler uygulanmış, gerek uygulama esnasında gelen sorular, gerekse anketlerin değerlendirilmesinde tespit edilen yanlış anlaşılmalara doğrultusunda bazı değişiklikler yapılarak anket metinlerine son şekilleri verilmiştir. Çoğaltılan anket formları ilgili birimlerle irtibata geçilerek deneklere ulaştırılmıştır. Öğrencilere 500, velilere 600 ve öğretmenlere 120 adet anket formu dağıtılmış olup, öğrencilerden tamamına yakını, velilerden 396'sı ve öğretmenlerden ise ancak 90 adedi geriye alınabilmektedir. Yaptığımız incelemeler neticesinde eksik ve hatalı doldurulan anket formlarının ayıklanmasıyla 421 öğrenci, 378 veli ve 86 öğretmen anketi, değerlendirme kapsamına alınmıştır.

Araştırmada elde edilen verilerin analiz ve dökümü safhasında sırası ile şu işlemler yapılmıştır. Elde edilen veriler, tarafımızdan bilgisayar ortamına aktarılmış ve anket formlarında yer alan sorulardaki seçeneklerin frekans ve

<sup>31</sup> Aziz, Aysel, Araştırma Yöntemleri-Teknikleri ve İletişim, Ankara 1994, s. 73.

<sup>32</sup> Montessori, Maria, Çocuk Eğitimi (Çev. G. Yücel), 3. bs. İstanbul 1992, s. 56 vd.



yüzdeleri tespit edilmiştir. Daha sonra değişkenlere göre detay analiz işlemleri yapılmıştır. Böylece sorular arasındaki bağıntılar belirlenmeye çalışılmıştır. Kapalı uçlu soruların bilgisayara aktarımı, hesaplanması ve detay analizlerin yapılmasında; danışman öğretim üyesi ve konuyla ilgili diğer öğretim üyelerinden teknik yardım alınarak, DBASE III PLUS adlı paket program kullanılmıştır. Toplam (421+378+86)=885 adet anket formundaki, hem kapalı uçlu soruların "Başka" şeklindeki seçenekleri hem de açık uçlu sorulara yazılan cevaplar, bizzat tarafımızdan tek tek okunmuş ve elde edilen veriler ilgili bölümlerde değerlendirilmeye alınmıştır. Ayrıca açık uçlu soruların cevapları çalışma içinde kullanılmasının yanında, mülakatlardan elde edilen bilgiler gibi, EKLER bölümünde topluca sunulmuştur.

### **Kavramlar**

Bu başlık altında ibadet kavramını incelemeye çalışacağız. Diğer bazı kavramlar ise yeri geldikçe ilgili konunun başında açıklanacaktır.

İbadet sözlükte; "boyun eğmek, alçak gönüllülük göstermek, önünde eğilmek, emre uygun davranmak, itaat ve kulluk etmek, tapınmak, yakarıшта bulunmak, saygı göstermek"<sup>33</sup> anlamlarına gelmektedir.

Dini bir terim olarak ise ibadet: "İnsanın ruhen ve cismen, zahiren ve batinen bütün mevcudiyetiyle yalnız Allah'a yaptığı şuurlu bir taat ve kurbettir."<sup>34</sup> "Saygı, itaat ve ta'zim mertebelerinin en yükseğidir. Böyle bir şey ise, yalnız Allah'a yapılır, yalnız Allah'ın hakkıdır."<sup>35</sup> "Allah'a karşı kulluk ve bağlılığımızı sözler ve hareketlerle ifade etmektir. İbadet, Cenab-ı Hakk'a hem şükran borcunu ödemek, hem de bağlılığı ve sevgiyi göstermek amacını güden tutum ve davranışlardır."<sup>36</sup> "Dini birtakım saiklerle kişinin yüce yaratıcıya yönelmesi, sevgi, saygı ve bağlılık ifade eden tutum ve davranışlarda bulunmasıdır."<sup>37</sup> şeklinde tarif edilmektedir. Bütün bu tariflerden hareketle şu tarifi yapabiliriz: İbadet; kişinin sağlam bir inançla Allah'ın emirlerine uyması ve yasaklarından kaçınması, canlı ve cansız varlıklara karşı olumlu duygu,

<sup>33</sup> İbn Manzur, Cemaledin Muhammed b. Mükerrrem, Lisanü'l-Arab, (I-XX), Mısır 1308-1890, c. IV, s. 262; Aġatay, M. Ali, Türkçe Sözlük, Ankara 1966, s. 352; Türk Dil Kurumu, Türkçe Sözlük, 8. bs. Ankara 1983, s. 552; İbn Faris, Ahmed b. Faris b. Zekeriyya, Mu'cemu Mekayisi'l-Lüġa, Kahire 1948, c. V, s. 205; Saraç, Tahsin, Büyük Fransızca-Türkçe Sözlük, İstanbul 1994, s. 45, 1113.

<sup>34</sup> Yazır, A. Hamdi, Hak Dini Kur'an Dili, İstanbul 1982, c. I, s. 96.

<sup>35</sup> Akseki, A. Hamdi, İslam Fitri ve Umumi Bir Dindir, İstanbul 1966, s. 287.

<sup>36</sup> Pazarlı, Osman, Din Psikolojisi, İstanbul 1968, s. 169.

<sup>37</sup> Şentürk, Habil, Psikolojik Açıdan Hz. Peygamber'in İbadet Hayatı, İstanbul ts., s.9.

düşünce ve davranış biçimi geliştirmesi, bunları yaparken de Allah'a karşı sevgi, saygı ve bağlılık şuuru içerisinde bulunmasıdır.

İbadet insan hayatını tamamıyla kuşattığından, birçok çeşidinden bahsetmek mümkündür. Bu çeşitlilik, ibadetin şekli, zamanı, vücubiyeti vb. faktörlere nispetle belirlenmektedir. Bu açıdan ibadetin; mal ile veya beden ile yapılan ibadet, vakitli veya vakitsiz yapılan ibadet, zorunlu veya isteğe bağlı olan ibadet, ferdi veya sosyal olan ibadet şeklindeki çeşitlerinden bahsedilmektedir<sup>38</sup>.

Daha anlaşılır bir tasnif yapacak olursak, ibadeti iki çeşide ayırabiliriz: Bunlarda birisi, yapılış zamanı ve şekli belli olan, yapılması zorunlu; namaz, oruç, hac ve zekat gibi ibadetler ve bu ibadetlere taalluk eden davranışlardır. Diğeri ise; belli bir vakitle sınırlandırılmamış olan gerek kişinin şahsına, gerekse topluma yönelik, Allah'ın yapılmasını istediği davranışlardır. Bu davranışlar; adaleti sağlama, zulme karşı çıkma, kardeşlik duygularını geliştirme, üretime katkıda bulunma, fesadın ve kargaşanın önüne geçme, ilim ve teknolojiye ilerleme kaydetme şeklinde, kişinin ve toplumun mutluluğuna vesile olacak fiiller, duygu ve düşünceler olarak belirtebiliriz.

Çocuklara ibadet eğitimi ve öğretimi çerçevesinde ele aldığımız ibadet çeşitleri ise; namaz, oruç, dua, abdest ve bunlarla ilgili bilgi, duygu ve davranışları içermektedir.

İslam dininde bir kişinin, ibadetlerden sorumlu tutulabilmesi diğer bazı şartlarla beraber, buluş çağına ulaşma şartına bağlanmıştır. Bunun sınırları da erkeklerde 12-15 yaş, kızlarda 9-15 yaş arası olarak belirlenmiştir<sup>39</sup>. Ferdi farklılıklara göre bu yaş sınırları arasında, bir çocuk buluşa erebilir. Buluşa ermekle beraber de dinen mükellef kabul edilir. Böylece kişi çocukluktan ergenliğe geçmiş olur.

Bir kişinin ergenliğe geçişle beraber ibadetlerini yerine getirebilmesi çocukluk döneminde kazanacağı bilgi ve davranışlara bağlıdır. Çünkü birden bire ergenliğe geçişle beraber çocuğun/ergenin ibadetlerle ilgili bilgileri ve davranışları, kavraması ve benimsemesi mümkün olmayabilir. Bunun için temel eğitim çağı olarak adlandırılan 7-14 yaş arası çocukluk döneminde, ibadetlerin eğitimi ve öğretimi gündeme gelmektedir. Bu da çocuklukta,

<sup>38</sup> Bkz. Akseki, A. Hamdi, İslam Dini, Ankara 1983, s. 108; Koca, Ferhat, İslam'da İbadet, TDV İslam Ansiklopedisi, İbadet Maddesi, İstanbul 1999, c. 19, s. 240 vd.

<sup>39</sup> Bilmen, Ömer Nasuhi, Büyük İslam İlimihali, İstanbul ts., s. 43, 44.



ibadetin eğitim-öğretime yönelik olduğunu, kişinin ergenliğe ulaşınca severek ve doğru bir şekilde ibadet yapabilmesinin altyapısını sağlama amacının güdülmesi gerektiğini ortaya koymaktadır.

### **Araştırmanın Varsayımları**

Gerek okulda gerekse diğer eğitim kurumlarında 14 yaşına kadar alınan eğitim ve öğretim sonucu, çocukların ibadetle ilgili olarak içerisinde buldukları durum hakkında varsayımlarda bulunabilmek için, iki hareket noktamızın olduğunu söyleyebiliriz. Bunlardan birisi Din Eğitimi alanında yapılan çalışmalarda ibadetlerle ilgili olarak elde edilen sonuçlar, diğeri ise toplumumuzdaki mevcut durumu gözlemlemedir. İşte hem bu gözlemlerimize hem de daha önce yapılan söz konusu çalışmaların sonuçlarına<sup>40</sup> bakarak şu varsayımlarda bulunabiliriz:

1. Aileler, çocuklarına gereği gibi ibadet eğitimi ve öğretimi verememekte ve onlara bu konuda model olamamaktadırlar. Fakat aileler bunu bir eksiklik olarak kabul edip, ilgili kişi ve kurumlardan yardım almayı da düşünmektedirler.
2. İbadetleri yerine getirme alışkanlığı oranı çocuklarda çok düşük seviyededir. Bununla beraber hem aileler hem de öğrenciler ibadet görevlerini mükemmel bir şekilde yerine getirme arzusu içerisindeyler.
3. İbadetlerin pratikte yerine getirilme oranının yeterli olmamasına karşın, gerek öğrenciler gerekse veliler, ibadetler için asgari bilgiye sahipler ve ibadetin gereğini kabullenmektedirler. Yine bunun paralelinde doğru Allah ve Peygamber inancına sahip olma oranları oldukça yüksektir.
4. Çocukların ibadetleri yerine getirmelerinde en önemli etken ailedir. Ailenin bu konuya önem vermesi, model olması ve insani ilişkiler açısından bireyler arasında sevgi ve saygıya dayalı bir yapının bulunması, çocuğun ibadet davranışını kazanmasında büyük bir etkidir.

<sup>40</sup> Bu çalışmalara örnek olarak, "Ay, Mehmet Emin, Din Eğitimi ve Öğretiminde Mükafat ve Ceza, Bursa 1993; Kahya, H. İbrahim, İlköğretim Okullarında Din Kültürü ve Ahlâk Bilgisi Dersleri ve Öğretimi, Yük. Lis. Tezi, Bursa 1997; Şimşek, Eyüp, Çocukluk Döneminde İbadet Eğitimi, Yük. Lis. Tezi, Erzurum 1998" isimli çalışmaları gösterebiliriz.

5. Ailenin içerisinde bulunduđu sosyo-ekonomik ve kültürel yapı, çocukların ibadet davranışını kazanmalarında veya kazanamamalarında önemli bir unsurdur.
6. İlköğretim okullarında isteyen öğrencilerin ibadetlerini yapabilecek bir imkana sahip olmaması, çocukların ibadet eğitimi ve öğretimi konusunda olumsuz bir etkidir.
7. Verimli bir ibadet eğitimi ve öğretimi için; aile, okul ve cami kurslarının müşterek desteğine ihtiyaç vardır. Bu eğitim ve öğretim yaptırılırken psikoloji ve pedagoji gibi bilimlerin sonuçlarından geređi gibi faydalanılmamaktadır.



---

**BİRİNCİ BÖLÜM**

**ANKETE KATILAN DENEKLERLE İLGİLİ GENEL  
BİLGİLER VE ÖĞRENCİLERİN SOSYAL ÇEVRELERİ**

## A. ANKETE KATILAN ÖĞRENCİLERLE İLGİLİ GENEL BİLGİLER

Ankete katılan ve formları değerlendirme kapsamına alınan 421 öğrenci, kendileriyle ilgili verdikleri bilgilere göre çeşitli yönlerden dağılımları yapılarak aşağıda sunulmuştur.

### 1. Öğrencilerin Cinsiyet Durumlarına Göre Dağılımı

Cinsiyet faktörünün de ibadet eğitim-öğretiminde bazı etkilere sahip olduğu bilinmektedir. Bunun tespit ve yorumunu ileride yapacağımız detay analizlerinde belirtmeye çalışacağız. Nitekim cinsiyetin, inanç ve ibadetler üzerinde bazı etkilere sahip olabileceği, daha önce yapılan araştırmalarda dile getirilmektedir<sup>1</sup>. Cinsiyetle ilgili soruya verilen cevaplardan, anketi dolduran öğrencilerin %41.0'nun kız; %59.0'nun ise erkek olduğu anlaşılmaktadır (bkz. Tablo 1).

Tablo 1: Öğrencilerin Cinsiyet Dağılımı

Seçenekler	S	%
Kız	173	41.0
Erkek	248	59.0
Toplam	421	100.0

### 2. Öğrencilerin Yaşlarına Göre Dağılımı

Çalışmamızın konusunu 7-14 yaş arası çocukların ibadet eğitimi ve öğretimi oluşturmaktadır. Bunun için sözkonusu yaşın üst sınırı olan 14 yaş grubunun yoğunlukla ilköğretim 8. sınıf öğrencilerinin oluşturacağını

<sup>1</sup> Geniş bilgi için bkz. Köktaş, M. Emin, Türkiye'de Dinî Hayat, İstanbul 1997, s. 108; Uysal, Veysel, Din Psikolojisi Açısından Dinî Tutum, Davranış ve Şahsiyet Özellikleri, İstanbul 1996, s. 63; Acar, Nilüfer Voltan ve ark., Bireylerin Dindarlık Düzeylerinin Bazı Değişkenler Açısından İncelenmesi, HÜEF Dergisi, Sayı 12, Ankara 1996, s. 47; Kaya, Mevlüt, Din Eğitiminde İletişim ve Dinî Tutum, Samsun 1998, s. 116-117.

varsayarak, anketimizi bu sınıflarda okuyan öğrencilere uyguladık<sup>2</sup> ve yaşla ilgili bir soruya da yer verdik. Elde edilen bulgular aşağıdaki tabloda sunulmuştur (bkz. Tablo 2).

Tablo 2: Öğrencilerin Yaş Dağılımı

Seçenekler	S	%
13 Yaş ve daha aşağı	110	26.5
14 Yaş	227	54.7
15 Yaş	67	16.1
16 Yaş ve daha yukarı	11	2.7
Katılan	415	100.0
Cevapsız	6	
Toplam	421	

Anlaşıldığı üzere öğrencilerin %54.7'si 14 yaşında, %26.5'i 13 yaş ve daha aşağısında, %16.1'i 15 yaşında ve %2.7'si de 16 yaş ve daha yukarıdır. Toplam %81.2'i oranında öğrencilerin 14 yaş ve daha aşağı, %18.1 oranında da 15 yaş ve yukarı durumda olması, çalışmamızda anket uygulamayı hedeflediğimiz "14 yaş" yaş grubuna ulaşıldığı şeklinde yorumlanabilir.

### 3. Öğrencilerin, Öğrenime Devam Ederken Kaldıkları Yerlere Göre Dağılımı

Öğrencilerin, öğrenim esnasında içerisinde buldukları ve barındıkları ortamın onların psiko-sosyal durumlarına ve başarılarına etki edeceğini düşünerek ve bu durumun ibadet eğitimi ve öğretiminde bazı farklılıklara neden olacağını varsayarak, bu yönde bir soruya anketimizde yer verdik. Öğrencilerin öğrenimleri esnasında kaldıkları yerle ilgili cevapları aşağıdaki tabloda görülmektedir (bkz. Tablo 3).

Tablo 3'ten elde edilen sonuca göre; öğrencilerin büyük bir çoğunluğu (%97.2) ailesinin yanında kalmaktadır. Resmî yurttaki kalanlar %1.1, akrabasının yanında kalanlar %1.0, özel yurttaki kalanlar ise %0.7 oranındadır. Bu durum ilköğretim döneminde çocukların büyük bir oranının ailenin yanında kalma durumunda olduğu sonucunu ortaya çıkarmaktadır. İlköğretim okullarının yerleşim birimlerindeki yaygınlığı ve memleketimizin sosyal yapısı, sözkonusu sonucun elde edilmesini gerektirmektedir denilebilir.

<sup>2</sup> Her ne kadar anket, ilköğretim 8. Sınıf öğrencilerine uygulanmış olsa da, daha önceki yaşlarla ilgili sorular

Tablo 3: Öğrencilerin Kaldığı Yer

Seçenekler	S	%
Ailemin yanında	405	97.2
Bir akrabamın yanında	4	1.0
Özel bir yurttta	3	0.7
Resmi bir yurttta	5	1.1
Katılan	417	100.0
Cevapsız	4	
Toplam	421	

#### 4. Öğrencilerin, Ailelerinin İkamet Ettiği Yerlere Göre Dağılımı

Öğrencilerin ailelerinin ikamet ettiği yer, sosyolojik olarak ailelerin hangi kültürel çevrede buldukları hakkında fikir verebilmekte ve çocuklar üzerinde çeşitli yönlerden etkili olabilmektedir<sup>3</sup>. Bu maksatla sorduğumuz soruya verilen cevaplar aşağıdadır (bkz. Tablo 4). Çocukların ibadet eğitimi ve öğretimine etkisi ise, ileride detay analizlerinde ele alınacaktır.

Tablo 4: Öğrencilerin Ailelerinin İkamet Ettiği Yer

Seçenekler	S	%
Köy	34	9.2
Belde / İlçe	92	22.1
Şehir	92	22.1
Büyükşehir	196	47.2
Yurtdışı	2	0.4
Katılan	416	100.0
Cevapsız	5	
Toplam	421	

Tablo 4'teki sonuçlara göre, öğrencilerin ailelerinin, %47.2'si büyük şehirde, %22.1'i şehirde, %22'si belde/ilçede, %9.2'si köyde ve %0.4'ü de yurtdışında ikamet etmektedir. 421 denekten 416'sı sorumuzu bu şekilde cevaplandırırken 5 kişi de cevapsız bırakmıştır. Bu durumda öğrencilerin

sorularak bütün ilköğretim dönemiyle ilgili bilgi elde edilmeye çalışılmıştır (bkz. Ekler Bölümü, Anket Formları).

<sup>3</sup> Ailelerin bulunduğu sosyal çevrenin çocuklar üzerinde; kendini gerçekleştirme, bilgi ve davranış kazanma, örf ve adetlere uyum sağlama gibi açılardan etkisi olduğu belirtilmektedir. Geniş bilgi için bkz. Yörükoğlu, Atalay, Gençlik Çağı, 3. bs. Ankara 1986, s. 174; Yavuz Kerim, Çocukta Dinî Duygu ve Düşünce Gelişimi (7-12 yaş), Ankara 1983, s. 161-165; Ay, Mehmet Emin, Din Eğitimi ve Öğretiminde Mükafat ve Ceza, Bursa 1993, s. 74; Kaya, Mevlüt, age., s. 120 vd.; Mutlu, Kayhan, Bir Dindarlık Ölçeği (Sosyolojide Yöntem Üzerine Bir Tartışma), İslami Araştırmalar Dergisi, Cilt 3, Sayı 4, Ankara 1989, s. 197.

ailelerinin %69.3 gibi büyük bir oranda şehir ve büyükşehirde ikamet ettiği %31.3'ünün de kırsal kesim olarak kabul edilebilecek köy, belde ve ilçelerde oturduğu sonucu çıkmaktadır.

### 5. Öğrencilerin, Ailelerinin Aylık Gelir Durumlarına Göre Dağılımı

Ailenin ekonomik yapısı, o ailenin sosyo-kültürel yapısını da çoğu kere etkilemektedir. Ayrıca ailenin yüksek gelir seviyesine sahip olması, birçok avantajları beraberinde getirdiği gibi, çocukların daha iyi imkanlar içerisinde eğitim-öğretimlerini sürdürmelerini de, beraberinde getirmektedir<sup>4</sup>. Bu durumun, çocukların ibadet eğitimi ve öğretiminde nasıl bir etki meydana getirdiğini tespit etmek için ailelerin aylık gelir düzeyleriyle ilgili bir soru sorduk. İbadet eğitim ve öğretimine aylık gelir düzeyinin nasıl yansıdığını ilerideki detay analizlerde vereceğiz. Öğrencilerin bu soruya verdikleri cevaplar ise aşağıdadır (bkz. Tablo 5)<sup>5</sup>.

Tablo 5: Öğrencilerin Ailelerinin Aylık Gelir Miktarı

Seçenekler	S	%
100 milyondan az	98	24.0
100-250 milyon arası	182	44.4
250-400 milyon arası	73	17.8
400-600 milyon arası	30	7.3
600-900 milyon arası	18	4.5
900 milyondan fazla	8	2.0
Katılan	409	100.0
Cevapsız	12	
Toplam	421	

Anlaşıldığı üzere öğrencilerin ailelerinin aylık gelir düzeyi; %44.4 oranında 100-250 milyon arasında, %24.0 oranında 100 milyondan az, %17.8 oranında 250-400 milyon arası, %7.3 oranında 400-600 milyon arası ve %2.0 oranında 900 milyondan fazla bir seviyededir. Bu durumda yaklaşık %69

<sup>4</sup> Geniş bilgi için bkz. Kışlalı, Ahmet Taner, Öğrenci Ayaklanmaları, Ankara 1974, s. 164; Türker, Vural, Ankara'daki Üç Lisede Sosyo-Ekonomik Bakımdan Avantajsız Öğrencilerin Çeşitli Özellikleri ve Bellibaşlı Eğitim ve Rehberlik Sorunları, Ankara 1977, s. 86 vd.

<sup>5</sup> Anketi uyguladığımız 20.12.1999 tarihinde, 24 ayar altın gramı 4.920.000 TL, 1 Amerikan Doları 525.575 TL, 1 Alman Markı 273.505 TL, ağırlığı 250 gr olan ekmeğin fiyatı 80.000 TL, bir işçinin aylık asgari ücreti brüt 93.600.000 TL ve net 68.586.300 TL idi. Ailelerin reel ekonomik güçlerini anlamak için bu verilerin dikkate alınması uygun olacaktır.

oranında ailelerin aylık geliri 250 milyonun altında, %31 oranında da üstündedir.

## 6. Öğrencilerin, Anne-Babalarının Öğrenim Durumuna Göre Dağılımı

Çocukların eğitim-öğretiminde anne-babanın ve onların öğrenim durumlarının etkili olduğunu varsayarak<sup>6</sup>, anketimizde bu konuyla ilgili soruya yer verdik. Öğrencilerin verdikleri cevaplar aşağıdadır (bkz.Tablo6).

Tablo 6: Öğrencilerin Anne ve Babalarının Öğrenim Durumu

Seçenekler	Anne		Baba	
	S	%	S	%
İlkokul mezunu	218	53.6	155	37.0
Ortaokul mezunu	75	18.3	97	23.0
Lise mezunu	80	19.7	105	25.0
Üniversite mezunu	34	8.4	63	15.0
Katılan	407	100.0	420	100.0
Cevapsız	14		1	
Toplam	421		421	

Anlaşıldığı üzere anketimize katılan öğrencilerin annelerinin %53.6 gibi büyük bir kısmı ilkokul, %19.7'si lise, %18.3'ü ortaokul ve %8.4 gibi küçük bir kısmı da üniversite mezunudur.

Öğrencilerin babalarının ise %37'si ilkokul, %25'i lise, %23'ü ortaokul ve %15'i üniversite mezunudur. Anne-babaların özellikle üniversite mezunu oluşlarının oranına baktığımızda, bayanların, erkeklerin yaklaşık yarısı kadar olduğu görülmektedir<sup>7</sup>.

İlkokul mezunu oluşlarına bakıldığında da, bayanların oranının (%53.6), erkeklerinkinden (%37.0) fazla olduğu dikkat çekmektedir. Bu sonuçlara bakarak, memleketimizde kızların ilkokuldan sonra öğrenim görmeleri için teşvik edilmeleri ve her çeşit sosyo-politik engellerin ortadan kaldırılması gerektiği sonucuna varabiliriz.

<sup>6</sup> Anne-babanın öğrenim durumunun çocukların dini yaşayış ve inanışları üzerindeki etkileri konusunda çeşitli değerlendirmeler için bkz. Kaya, Mevlüt, age. s. 124 vd.; Özbaydar, Belma, Din ve Tanrı İnancının Gelişmesi Üzerine Bir Araştırma, İstanbul 1970, 59; Acar ve ark., agm., s. 50.

<sup>7</sup> Daha önce Bursa'da ilköğretim öğrencileri üzerinde yapılan bir araştırmada elde edilen bulgular, Tablo 6'daki bulgulara çok yakın oranlarda çıkmıştır. Sözelimi ilkokul mezunu olan annelerin oranı %53.2, babaların oranı ise %36.6 olarak tespit edilmiştir. Geniş bilgi için bkz. Kahya, H. İbrahim, İlköğretim Okullarında Din Kültürü ve Ahlak Bilgisi Öğretimi, (yayınlanmamış Yüksek Lisans Tezi), Bursa 1997, s. 19-20.



## 7. Öğrencilerin Anne-Babalarının Meslek Durumlarına Göre Dağılımı

Anne-babaların mesleği, o ailenin sosyo-kültürel ve ekonomik olarak hangi statüde olduğunu da belirleyebilmektedir. Bu durumun çocukların eğitim-öğretimine ve ibadetlerle ilgili davranışlarına nasıl etki ettiğini ileride detay analizleriyle belirlemeye çalışacağız. Bu konudaki sorumuza öğrencilerin verdiği cevaplar ise aşağıdadır (bkz. Tablo 7).

Tablo 7: Öğrencilerin Anne ve Babalarının Meslek Durumu

Seçenekler	Anne		Baba	
	S	%	S	%
Ev Hanımı	309	74.0	-	-
İşsiz	-	-	16	4.0
İşçi	36	8.6	101	25.0
Memur	25	6.0	46	11.5
Serbest Meslek	32	7.6	171	42.4
Başka	16	3.8	69	17.1
Katılan	418	100.0	403	100.0
Cevapsız	3		18	
Toplam	421		421	

Yukarıdaki tablodan da anlaşıldığı gibi öğrenci annelerinin %74 gibi büyük bir çoğunluğu ev hanımı, %8.6'sı işçi, %7.6'sı serbest meslek ve %6'sı ise memurdur. %3.8 de başka şikkını işaretlemiştir. Bu şikkı işaretleyenler; *iş kadını, emekli ve özel sektörde çalışıyor* şeklinde beyanda bulunmuşlardır.

Öğrenci babalarının meslek durumuna gelince; %42.4'ü serbest meslek, %25'i işçi, %11.5'i memur ve %4'ü işsiz olduğu anlaşılmaktadır. %17.5'i de başka seçeneğini işaretlemiştir. Bu seçeneği işaretleyenler de; *emekli, çiftçi, iş adamı ve özel sektörde çalışıyor* şeklinde bilgi vermektedirler.

## 8. Öğrencilerin Anne-Babalarının Öz/Üvey Oluşlarına Göre Dağılımı

Anne-babanın öz veya üvey oluşu çocuğun psiko-sosyal yapısına ve davranışlarına etki eden bir durumdur<sup>8</sup>. Dolayısıyla çocuğun eğitiminde önemli

<sup>8</sup> Geniş bilgi için bkz. Bulut, Işıl, Parçalanmış Aileden Gelen Çocukların Davranış Özellikleri, Aile Yazıları 3, s. 198; Atav, Nephana, Şahsiyetin Gelişmesinde Aile Çevresinin ve Ailedeki Gerginliklerin Etkileri, Aile Yazıları 3, s. 9; Baltaş, Acar ve ark., Stres ve Başaçıkma Yolları, 18. bs. İstanbul 1998, s. 111 vd.; Yavuzer, Haluk, Aile İçi Etkileşim (tebliğ) "1990'ların Çocuk Politikası Kongresi" Ankara 1990, s. 273; Alpöge, Gülçin, Boşanmada Çocuk, Aile ve Çocuk Dergisi, Sayı 8, İstanbul 1989, s. 21-24; Baltaş, Zuhale, Aile, Çocuk ve

bir faktör olarak kabul edilebilir. Bu sebepten anketimizde yer verdiğimiz bu konuyla ilgili soruya, öğrencilerin verdikleri cevaplar aşağıdadır (bkz. Tablo 8).

Tablo 8: Öğrencilerin Anne ve Babalarının Öz /Üvey Oluşları

Seçenekler	Anne		Baba	
	S	%	S	%
Öz	399	96.9	390	94.7
Üvey	7	1.7	5	1.2
Ölü	2	0.4	12	2.9
Sağ fakat ayrı yaşıyor	4	1.0	5	1.2
Katılan	412	100.0	412	100.0
Cevapsız	9		9	
Toplam	421		421	

Anlaşıldığı üzere öğrencilerin annelerinin %96.9 gibi büyük bir çoğunluğu özdür. Üvey %1.2, sağ fakat ayrı yaşıyor %1, ölü %0.4 gibi, her üç seçenekte oldukça düşük bir orandadır. Aynı şekilde öğrencilerin babalarının da %94.7 gibi büyük bir oranda öz olduğu anlaşılmaktadır. Ölü %2.9, üvey %1.2 ve sağ fakat ayrı yaşıyor %1.2 oranında olup, annelerde olduğu gibi babalarda da bu üç seçenek oldukça düşüktür.

### 9. Öğrencilerin Kendilerini Psiko-Sosyal Açıdan Tanımlama Durumu

Çocukların davranışlarını etkileyen önemli faktörlerden biri de onların içerisinde buldukları psiko-sosyal durumlarıdır<sup>9</sup>. Dolayısıyla deneklerin psiko-sosyal açıdan nasıl bir durumda olduklarını öğrenmek için konuyla ilgili bir soru sorduk. Öğrencilerden, psiko-sosyal durumları ile ilgili sorduğumuz soruya, üç kategoriden (Evet-Kısmen-Hayır) biriyle cevap vermelerini istedik. Sorduğumuz soruların ikisi (ikinci ve üçüncü seçenekler) olumlu, ikisi de (birinci ve dördüncü seçenekler) olumsuz anlam ifade etmektedir. Verilen cevaplar Tablo 9'dan izlenebilir.

Boşanma Üzerine, Aile ve Çocuk Dergisi, Sayı 7, İstanbul 1988, s. 19-22; Yörükoğlu, Atalay, Değişen Toplumda Aile ve Çocuk, Ankara 1986, s. 109 vd.

<sup>9</sup> Geniş bilgi için bkz. Özbaydar, Sabri, Bebeklikte Uyandırılan Güvensizliğin Yakın ve Uzak Etkileri, Aile ve Çocuk Dergisi, Sayı 6, 1987, s. 27-31; Yörükoğlu, Atalay, Eğitimde Başarı ve Ruh Sağlığı, Aile ve Çocuk Konferans ve Panelleri, İstanbul 1986, s. 60-64; Çulha, Meral, "Kimlik Sorununu Bağımsızlık Çözebilir" Cumhuriyet Gençlik Eki, 5 Ocak 1985, s. 11; Özgür, N. İbrahim, Ailede Okulda Çocuk ve Gençin Ruh Sağlığı, İstanbul 1976, s. 366, 368; Yeşilyaprak, Binnur, Eğitimde Rehberlik Hizmetleri, Ankara 2000, s. 36 vd.

Tablo 9: Öğrencilerin Kendilerini Tanımlama Durumu

Seçenekler (*)	Evet		Kısmen		Hayır		Katılan		Csız	Top
	S	%	S	%	S	%	S	%	S	S
1	105	31.0	49	14.5	185	54.5	339	100.0	82	421
2	190	55.4	85	24.8	68	19.8	343	100.0	78	421
3	278	75.1	74	20.0	18	4.9	370	100.0	51	421
4	74	26.0	71	25.0	139	49.0	284	100.0	137	421

## \*Seçenekler

1. Çekingenim, arkadaşlık kurmakta ve topluluk içinde fikrimi açıklamakta zorlanıyorum.
2. Medeni cesaret sahibiyim. Gerektiğinde her ortamda fikrimi açıklayabilirim.
3. Hoşgörülü ve sabırlıyım. Çevremle iyi geçiniyorum.
4. Sinirli tahammülsüz ve aceleci biriyim.

Olumlu olarak ifade edilen ikinci ve üçüncü seçeneklere "Evet" şeklinde cevap verenler ikinci seçenekte %55.4, üçüncü seçenekte %75.1 düzeyindedir. "Kısmen" diye cevap verenler ikinci seçenekte %24.8, üçüncü seçenekte %20 oranındadır. "Hayır" diyenler ise ikinci seçenekte %19.8, üçüncü seçenekte de %4.9 seviyesindedir.

Bu sonuçlara göre öğrencilerin ikinci seçenekte yarısından çoğu (%55.4), üçüncü seçenekte de dörtte üçten fazlası (%75.1), psiko-sosyal açıdan olumlu davranış içerisinde olduğu anlaşılmaktadır. "Hayır" ve "Kısmen" şıkları birlikte değerlendirilince de ikinci seçenekte öğrencilerin yarısına yakınının (%19.8+%24.8=%44.6), üçüncü seçenekte de yaklaşık dörtte birinin (%4.9+%20=%24.9), psiko-sosyal açıdan olumsuz davranış içerisinde bulunabildiği ve bu konularda rehberliğe ihtiyaçlarının olduğu anlaşılmaktadır.

Olumsuz anlam formunda sorulan birinci ve dördüncü seçeneklere "Hayır" şeklinde cevap verenler birinci seçenekte 54.5, dördüncü seçenekte ise %49.0 oranındadır. "Evet" diyenler birinci seçenekte %31.0, dördüncü seçenekte ise %26.0'dır. "Kısmen" şikkını işaretleyenler de birinci seçenekte %14.5 iken, dördüncü seçenekte %25 oranındadır.

Bu durumda öğrencilerin birinci seçenekte yarıdan fazlasının (%54.5), dördüncü seçenekte de yarıya yakınının (%49.0), psiko-sosyal açıdan olumlu davranış içerisinde olduğu anlaşılmaktadır. "Evet" ve "Kısmen" şıklarını birlikte değerlendirdiğimizde öğrencilerin birinci seçenekte yarıya yakınının (%31.0+%14.5=%45.5), Dördüncü seçenekte ise yarıdan fazlasının

(%26.0+%25.0=%51.0), psiko-sosyal açıdan olumsuz davranış içerisinde olduğu ve bu konularda rehberliğe ihtiyaç duydukları anlaşılmaktadır.

Başka seçeneğini işaretleyen öğrencilerin kendilerini tanımlayan ifadelerini şöyle sıralayabiliriz: *Karşı cinsle fikirlerimi rahatça tartışmam./ İnatçıyım, çalışkanım./ Aşırı titizim, arkadaşlarımla iyi geçinirim./ Biraz duygusal ve aceleciyim./ Espirili, çevreye uyan biriyim./ İyiliği seven bir kişiyim./ Çok neşeliyim ve açık sözlüyüm./ Çok kiskancım./ Yardım severim./ Ortama göre davranmasını bilirim./ Arkadaşlarımla konuştuğumda bazen beni terslerler./ Ailemle aramda çok sık tartışma çıkıyor./ Bir şeyi yapacaksam hemen olmasını ve bitmesini isterim./ Genelde herkesle iyi geçinirim./ Yalanı hiç sevmem ve arkamdan konuşana çok kızarım./ Duygusalım çabuk alırım./ Her zaman doğrudan yanayım./ Alçak gönüllü, aileye bağlı ve arkadaşlarımla çok seven biriyim./ Çok kararsız biriyim ve düşüncelerimi dışarı aktaramam./ Kendime çok güvenirim./ İkna ediciyim./ Sakat olduğum için her gün ağlarım./ Karamsar ve hiçbir şeyden tatmin olmayan biriyim./ Her şeyin kendim için olmasını ve kendimi düşünmeyi çok seviyorum.*

“Başka” seçeneğinde belirtilen ifadelere baktığımızda da hem olumlu hem de olumsuz psiko-sosyal özelliklerin varlığı dikkatimizi çekmektedir.

## B. ANKETE KATILAN VELİLERLE İLGİLİ GENEL BİLGİLER

Çocukların ibadet eğitimi-öğretimi konusunda sağlıklı ve detaylı bilgiler elde edebilmek için, velilere de anket uygulamayı uygun gördük. Velilerin cevaplandığı anketlerden 378'ini değerlendirmeye tabi tuttuk. Elde edilen verilere göre, velilerin kendileri hakkında verdikleri bilgilerin çeşitli yönlerden dağılımı aşağıda sunulmuştur.

### 1. Velilerin Cinsiyet Durumlarına Göre Dağılımı

Öğrencilere cinsiyetle ilgili bir soru sorduğumuz gibi, velilere de sorduk. Velilerin cevaplarında, cinsiyetin ne tür etkisinin olduğunu ilerideki detay analizlerinde açıklamaya çalışacağız. Gerek ibadetleri yerine getirmede gerekse çocuklara ibadet davranışını kazandırmada, velinin cinsiyetinin rolünü belirlemek için bunun gerekli olduğunu düşündük<sup>10</sup>. İlgili soruya veliler tarafından verilen cevaplar aşağıdadır (bkz. Tablo 10).

Tablo 10: Velilerin Cinsiyet Dağılımı

Seçenekler	S	%
Bayan (Anne )	185	49.1
Erkek ( Baba )	192	50.9
Katılan	377	100.0
Cevapsız	1	
Toplam	378	

Anlaşıldığı üzere, ankete katılan velilerin %50.9'u erkek/baba, %49.1'i de bayan/annedir. Oranların birbirine çok yakın olması ankete katılan velilerin

<sup>10</sup> Cinsiyet değişkeninin dini davranışlara etkisi konusunda geniş bilgi için bkz. Köktaş, Türkiye'de Dinî Hayat, s. 108; Uysal, Din Psikolojisi Açısından Dini Tutum Davranış ve Şahsiyet Özellikleri, s. 63; Acar, Bireylerin Dindarlık Düzeylerinin Bazı Değişkenler Açısından İncelenmesi, s. 47; Kaya, Din Eğitiminde İletişim ve Dini Tutum, s. 116-117.

cinsiyet yönünden sayısal olarak dengeli bir dağılım gösterdiğini ortaya koymaktadır.

## 2. Velilerin Yaşlarına Göre Dağılımı

Çocuk eğitiminde velilerin tutum ve davranışlarını belirleyen etkenlerden birisinin de yaş olduğunu düşünerek<sup>11</sup> velilere yaşlarıyla ilgili bir soru sorduk. Bunun çocukların eğitimine nasıl tesir ettiğini ileride detay analizlerle tespit etmeye çalışacağız. Velilerin yaş dağılımı aşağıdadır (bkz.Tablo 11).

Tablo 11: Velilerin Yaş Dağılımı

Seçenekler	S	%
25-35 yaş arası	54	15.1
35-45 yaş arası	234	65.6
45-55 yaş arası	61	17.1
55 yaş ve daha yukarı	8	2.2
Katılan	357	100.0
Cevapsız	21	
Toplam	378	

Yukarıda görüldüğü üzere velilerin %65.6 gibi büyük bir kısmı %35-45 yaş arasındadır. Geriye kalanların %17'si 45-55 yaş, %15.1'i 25-35 yaş ve %2.2'si de 55 ve daha yüksek yaş kategorisine dahildir. Velilerin yaklaşık %66'sının 35-45 yaş arasında yer alması, 14 yaş civarındaki öğrencilerin velileri (anne-babaları) olmaları dolayısıyla makul olan bir sonuçtur diyebiliriz.

## 3. Velilerin İkamet Ettiği Yerlere Göre Dağılımı

İkamet edilen yerin, çocuk eğitimi üzerinde etkisi olabileceğini daha önce belirtmiştik<sup>12</sup>. Öğrencilere ailelerinin nerede ikamet ettiklerini sorduğumuz gibi, velilerin de sorduk. Verilen cevaplara göre velilerin oturdukları yerlerin dağılımı aşağıdadır (bkz. Tablo 12).

<sup>11</sup> 1982 Anayasası ile, orta dereceli okullarda Din Kültürü ve Ahlâk Bilgisi dersinin mecburu olduğu yıllarda bu eğitimi alabilme şansına sahip olan yaş dilimindeki velilerin, çocuklarına ibadet eğitimi ve öğretimi verme konusunda kendilerini daha yeterli gördüklerini ilerideki detay analizlerinde görmekteyiz (bkz. Tablo 44 ve yorumu).

<sup>12</sup> Bkz. 2 nolu dipnot.

Tablo 12: Velilerin İkamet Ettiği Yerlere Göre Dağılımı

Seçenekler	S	%
Köy	41	11.0
Belde / İlçe	86	23.1
Şehir	82	22.1
Büyükşehir	163	43.8
Yurtdışı	-	-
Katılan	372	100.0
Cevapsız	6	
Toplam	378	

Anlaşıldığı üzere, velilerin %43.8'i büyük şehirde, %23.1'i belde/ilçe de, %22.1'i şehirde ve %11'i de köyde ikamet etmektedir. Bu sonuçlar öğrencilerin bu konudaki cevaplarıyla (bkz. Tablo 4) karşılaştırıldığında rakamlar arasında çok büyük bir yakınlığın olduğu anlaşılmaktadır.

#### 4. Velilerin Aylık Gelir Miktarlarına Göre Dağılımı

Velilerin aylık gelir miktarlarının, çocuklarının ibadet eğitim ve öğretimlerine ne tür bir etkide bulunduğunu tespit etmek için, bu yönde bir soruya yer verdik. Velilerin bu konudaki uygulamalarına, aylık gelir miktarlarının etkisini ileride detay analizlerle belirtmeye çalışacağız. Verdikleri cevaplara göre dağılım durumları ise aşağıdadır<sup>13</sup> (bkz. Tablo 13).

Anlaşıldığı üzere, velilerin ailelerinin aylık gelirleri bakımından; %52.3 gibi büyük bir oranda 100-250 milyon arasında yer almaktadır. Bunun ardından %23.1'le 100 milyondan az, %15.2 ile 250-400 milyon arası, %7.2 ile 400-600 milyon arası ve %0.8 ile de 900 milyondan fazla seçenekleri dağılım göstermektedir.

Bu durumda velilerin ailelerinin yaklaşık dörtte üçünün (%75.2) aylık geliri 250 milyondan aşağı, dörtte birinin (24.8) de yukarı olduğu görülmektedir.

<sup>13</sup> Daha öncede belirttiğimiz gibi, anketi uyguladığımız 20.12.1999 tarihinde, 24 ayar altının gramı 49.20.000 TL, 1 Amerikan Doları 525.575 TL, 1 Alman Markı 273505 TL, ağırlığı 250 gr olan ekmeğin fiyatı 80.000 TL, bir işçinin aylık asgari ücreti brüt 93.600.000 TL ve net 68.586.300 TL idi. Ailelerin reel ekonomik güçlerini anlamak için bu verilerin dikkate alınması uygun olacaktır.

Tablo 13: Velilerin Ailelerinin Aylık Gelir Miktarı

Seçenekler	S	%
100 milyondan az	87	23.1
100-250 milyon arası	196	52.1
250-400 milyon arası	57	15.2
400-600 milyon arası	27	7.2
600-900 milyon arası	6	1.6
900 milyondan fazla	3	0.8
Katılan	376	100.0
Cevapsız	2	
Toplam	378	

## 5. Velilerin Öğrenim Durumlarına Göre Dağılımı

Velilerin öğrenim durumlarının, çocuklarla olan davranış tarzlarında nasıl bir etkiye sahip olduklarını tespit etmek için bu yönde bir soruya yer verdik<sup>14</sup>. Velilerin verdikleri cevapların, öğrenim durumlarına göre dağılımı aşağıdadır (bkz. Tablo 14).

Tablo 14: Velilerin Öğrenim Durumu

Seçenekler	S	%
İlkokul mezunu	172	46.0
Ortaokul mezunu	50	13.4
Lise mezunu	100	26.7
Üniversite mezunu	52	13.9
Katılan	374	100.0
Cevapsız	4	
Toplam	378	

Yukarıdaki tabloda da görüldüğü gibi, velilerin %46'sı ilkokul, %26.7'si lise, %13.9'u üniversite ve %13.4'ü de ortaokul mezunu olduklarını belirtmektedir.

## 6. Velilerin Meslek Durumlarına Göre Dağılımı

Velilerin meslek durumlarının da, çocuklara uygulanan ibadet, eğitim-öğretiminin değişkenlerinden birisi olduğunu düşünüyoruz bunun için velilere

<sup>14</sup> Anne-babanın öğrenim durumunun çocukların dinî yaşayış ve inanışları üzerindeki etkileri konusunda çeşitli değerlendirmeler için bkz. Kaya, Mevlüt, age. s. 124 vd.; Özbaydar, Belma, Din ve Tanrı İnancının Gelişmesi Üzerine Bir Araştırma, İstanbul 1970, 59; Acar ve ark., agm., s. 50.



bu yönde bir soru yönelttik. Aldığımız cevapların mesleklere göre dağılımı ise aşağıdadır (bkz.Tablo 15).

Tablo 15: Velilerin Meslek Durum

Seçenekler	S	%
Ev hanımı	132	35.3
İşçi	67	17.9
Memur	60	16.0
Serbest meslek	84	22.5
Başka	31	8.3
Katılan	374	100.0
Cevapsız	4	
Toplam	378	

Tablo 15'den anlaşıldığı üzere, velilerin %35'i ev hanımı, %22.5'i serbest meslek, %17.9'u işçi, %16'sı memur ve %8.3'ü de başka seçeneği işaretlemiştir. Bu seçeneği işaretleyen veliler; *emekli, çiftçi, iş adamı/iş kadını ve özel sektörde çalışıyorum şeklinde beyanda bulunmuşlardır.*

Öğrencilerin anne-babalarının meslekleri hakkında verdikleri bilgiler (bkz. Tablo 7) ile velilerin verdikleri bilgiler yaklaşık olarak benzer bir dağılım göstermektedir diyebiliriz.

## 7. Velilerin Kendilerini Psiko- Sosyal Açıdan Değerlendirme Durumu

Velilerin, çocuklarla olan ilişkilerinde belirleyici rolü olan unsurlardan biri de, onların içerisinde buldukları psiko-sosyal durumdur<sup>15</sup>. Dolayısıyla velilerin psiko-sosyal açıdan kendilerini nasıl tanımladıklarını öğrenmek için anketimizde bu yönde bir soruya yer verdik Dört seçenekli olan bu sorumuza, velilerin üç kategoride (Evet-Kısmen-Hayır) cevap vermelerini istedik. Sorumuzun ikinci ve üçüncü seçenekleri *olumlu anlam formunda*, birinci ve dördüncü seçenekleri ise *olumsuz anlam formunda* sorulmuştur. Velilerin verdikleri cevaplar Tablo 16'den izlenebilir.

<sup>15</sup> Geniş bilgi için bkz. Köknel, Özcan, Ailede Çatışma, Aile ve Çocuk Dergisi, Sayı 7, İstanbul 1988, s. 49; Alpöge, Gülçin, Ailede Eğitim, Aile ve Çocuk Dergisi, Sayı 8, İstanbul 1989, s. 9; Kulaksızoğlu, Adnan, Anne Baba Tutumları Açısından Gençlik Sorunları, Aile ve Çocuk Dergisi, Sayı 4, İstanbul 1985, s. 52; Yörükoğlu, Atalay, Eğitimde Başarı ve Ruh Sağlığı, Aile ve Çocuk Konferans ve Panelleri, İstanbul 1986, s. 60-64.

Tablo 16: Velilerin Kendilerini Tanımlama Durumu

Seçenekler(+)	Evet		Kısmen		Hayır		Katılan		Csız	Top
	S	%	S	%	S	%	S	%	S	S
1	63	22.0	50	17.5	173	60.5	286	100.0	92	378
2	203	67.0	55	18.1	45	14.9	303	100.0	75	378
3	303	89.9	24	7.1	10	3.0	337	100.0	41	378
4	41	16.2	43	17.1	168	66.7	252	100.0	126	378

## \*Seçenekler

1. Çekingenim ve topluluk içinde fikrimi açıklamakta zorlanıyorum.
2. Medeni cesaret sahibiyim gerektiğinde her ortamda fikrimi açıklayabilirim.
3. Hoşgörülü ve sabırlıyım. Çevremlerle iyi geçiniyorum.
4. Sinirli tahammülsüz ve aceleci biriyim.

Olumlu anlam formunda sorulan ikinci ve üçüncü seçeneklere "Evet" diyenler ikinci seçenekte %67, üçüncü seçenekte ise %89.9 oranındadır. "Kısmen" diye cevap verenler ikinci seçenekte %18.1, üçüncü seçenekte %7.1 düzeyindedir. "Hayır" şeklinde cevap verenler de ikinci seçenekte %14.9 ve üçüncü seçenekte %3 seviyesindedir.

Bu sonuçlara göre velilerin ikinci seçenekte üçte ikiden fazlası (%67), üçüncü seçenekte onda dokuzuna yakını %89.9 psiko-sosyal açıdan olumlu davranış içerisinde olduklarını belirtmektedirler. "Hayır" ve "Kısmen" şıkları birlikte değerlendirildiğinde, velilerin ikinci seçenekte üçte bire yakınının (%14.9 + %18.1 = %33), üçüncü seçenekte de onda birden fazlasının (%3 + %7.1 = %10.1) psiko-sosyal açıdan olumsuz davranış içerisinde olduğu anlaşılmaktadır.

Olumsuz anlam formu içerisinde sorulan birinci ve dördüncü seçeneklere verilen cevaplara gelince; "Hayır" diyenler birinci seçenekte %60.5, dördüncü seçenekte %66.7 düzeyindedir. "Evet" diyenler birinci seçenekte %22 ve dördüncü seçenekte %16.2 oranındadır. "Kısmen" şeklinde cevap verenler ise birinci seçenekte %17.5 ve dördüncü seçenekte %17.1 seviyesindedir.

Bu duruma göre velilerin birinci seçenekte üçte ikiye yakını %60.5, dördüncü seçenekte de üçte ikiden fazlası psiko-sosyal açıdan olumlu davranış içerisinde olduğunu beyan etmektedir. "Evet" ve "Kısmen" şıkları birlikte değerlendirilince de velilerin, birinci seçenekte üçte birden fazlası (%22 + %17.5 = %39.5), dördüncü seçenekte de yaklaşık üçte biri

(%16.2+%17.1=%33.3) psiko-sosyal açıdan olumsuz davranış içerisinde olduğunu belirtmektedir.

Başka seçeneğini işaretleyen velilerin kendilerini tanımlayan ifadelerini şöyle sıralayabiliriz: *İnsanlara yardım etmeyi severim./ İyi olanı takdir ederim./ Dürüst, vefakar ve fedakar biriyim./ Temiz çevre ve dürüst ortamı severim./ Haksızlığa hiç tahammülüm yoktur./Sinirliyim fakat gayet yavaş ve mantıklı karar veririm/ Uysal ve anlayışlı biriyim./ Arkadaşlarımla iyi geçinmeyi severim./ Yalana tahammülüm yoktur./ Dostumu hiçbir şeye değiştirmem./ Çalışmayı ve araştırmayı çok severim./ İnsanları dinler sorunları çözmeye çalışırım.*

"Başka" seçeneğinde belirtilen özelliklerin genellikle psiko-sosyal açıdan olumlu anlam içeren ifadeler olduğu görülmektedir.

### C. ANKETE KATILAN ÖĞRETMENLERLE İLGİLİ GENEL BİLGİLER

Öğretmenlere uyguladığımız anketten elde ettiğimiz sonuçlara göre, öğretmenler hakkında şu bilgiler ortaya çıkmıştır.

#### 1. Öğretmenlerin Üniversiteden Mezuniyet Yıllarına Göre Dağılımı

Öğretmenlerin mezuniyet yılı, hem tecrübe, hem de eğitim-öğretimdeki anlayış farklılığında bir etkiye sahip olabilir varsayımından hareketle, bu yönde bir soru sormayı düşündük. Bu soruya verilen cevapların mezuniyet yıllarına göre dağılımı aşağıdadır (bkz. Tablo 17).

Tablo 17: Öğretmenlerin Üniversiteden Mezuniyet Yılı

Seçenekler	S	%
1975 den önce	1	1.2
1975-1979 arası	9	10.8
1980-1984 arası	26	30.8
1985-1989 arası	21	24.7
1990-1994 arası	16	18.8
1995-1998 arası	12	14.1
Katılan	85	100.0
Cevapsız	1	
Toplam	86	

Anlaşıldığı üzere, öğretmenlerin, %30.8'i 1980-1984 yılları arası, %24.7'si 1985-1989 yılları arası, %18.8'i 1990-1994 yılları arası, %14.1'i 1995-1998 yılları arası ve %1.2'si de 1975 yılından önce yüksek öğrenimlerini tamamlamışlardır. Bu sonuca göre ankete katılan öğretmenlerin yaklaşık

2/3'si (%66) 1990 yılından önce, 1/3'i (%33) de 1990 yılı ve sonrası üniversiteden mezun olmuşlardır.

## 2. Öğretmenlerin Mesleki Kıdemlerine Göre Dağılımı

Her öğretmenin mezun olduktan hemen sonra göreve başlamasının mümkün olamayacağını varsayarak, öğretmenlerin mezuniyet yılları ile ilgili soruyla beraber (bkz. Tablo 17), memuriyetteki hizmet yıllarıyla ilgili bir soruya da yer verdik. Aldığımız cevapların dağılımı aşağıdadır (bkz. Tablo 18).

Tablo 18: Öğretmenlerin Memuriyette Hizmet Yılı

Seçenekler	S	%
1-4 yıl arası	12	14.1
5-9 yıl arası	17	20.0
10-14 yıl arası	24	28.2
15-19 yıl arası	19	22.4
20-24 yıl arası	8	9.4
24 yıldan fazla	5	5.9
Katılan	85	100.0
Cevapsız	1	
Toplam	86	

Anlaşıldığı üzere öğretmenlerin, %28.2'si 10-14 yıl arası, %22.4'ü 15-19 yıl arası, %20'si 5-9 yıl arası, %14.1'i 1-4 yıl arası, %9.4'ü 20-24 yıl arası ve %5.9'u 24 yıldan fazla memuriyette hizmet etmiş durumdadır. Bu durum Tablo 17'deki sonuçla paralellik arz etmekte olup, yaklaşık olarak öğretmenlerin 1/3'i (%34.1) 10 yıldan az ve 2/3'si (%65.9) 10 yıldan fazla hizmet kıdemine sahip olduğunu göstermektedir.

## 3. Öğretmenlerin Şimdiye Kadar Görev Yaptıkları Kurumlara Göre Dağılımı

Öğretmenlerin görev bakımından hangi tecrübelere sahip olduklarını ve hangi kurumlarda görev yaptıklarını tespit etmek amacıyla, bu yönde bir soruya anketimizde yer verdik. Aldığımız cevapların görev yapılan kurumlara göre dağılımı aşağıdadır (bkz. Tablo 19).

Tablo 19: Öğretmenlerin Şimdiye Kadar Hangi Görevlerde Buldukları

Seçenekler	S	%
Sadece ilköğretim okullarında öğretmenlik yaptım	18	21.2
İmam Hatip Liselerinde öğretmenlik yaptım	16	18.8
Diğer liselerde öğretmenlik yaptım.	26	30.6
Kur'an Kurslarında öğretmenlik yaptım	1	1.2
Din görevliliği (vaizlik, imam-hatiplik vb.) yaptım.	10	11.7
Hem İHL'de hem diğer liselerde öğretmenlik yaptım.	14	16.5
Katılan	85	100.0
Cevapsız	1	
Toplam	86	

Yukarıdaki tabloya bakıldığında öğretmenlerin, %30.6'sı diğer liselerde, %21.2'si sadece ilköğretim okullarında, %18.8'i İmam Hatip liselerinde, %16.5'i hem diğer liselerde hem de İmam Hatip liselerinde ve %12.9'u Diyanet İşleri Başkanlığında (Vaizlik, Kur'an Kursu Öğretmenliği, İmam Hatiplik vb.) görev yaptıkları anlaşılmaktadır. Bu durum öğretmenlerin Türkiye'de din eğitimi ve öğretimi yaptıran kurumlar açısından çeşitli tecrübelere sahip oldukları şeklinde yorumlanabilir.

#### 4. Üniversiteden Mezun Olunca Öğretmenlerin Bilgi Donanımı Açısından Kendilerini Yeterli Görüp Görmedikleri

Öğrencilere DKAB dersinde ibadet eğitimi ve öğretimi yaptıran öğretmenlerin mesleğe başlarken; pedagojik formasyon, mesleki bilgi ve genel kültür açısından kendilerini ne derece yeterli görüp görmedikleri hem araştırma konumuz olan ibadet eğitimi ve öğretiminin verimiyle, hem de öğretmenlerin mezun oldukları kurumların başarısıyla ilgili bir durum diyebiliriz. Bu düşünceden hareketle öğretmenlere bu yönde bir soru sorduk. Aldığımız cevaplar Tablo 20'de görülmektedir.

Anlaşıldığı üzere öğretmenlerin, pedagojik formasyon açısından %72.1'i, mesleki bilgi açısından %71.4'i ve genel kültür açısından %59.8'i, mezun olduklarında kendilerini yeterli görmektedirler. Dikkat edilirse öğretmenlerin kendilerini en az yeterli gördükleri alan genel kültürdür. Öğretmenler genel kültüre oranla diğer iki alanda kendilerini yeterli görmeleri yaklaşık %10-12 puan önde görülmektedir.

Tablo 20: Üniversiteden Mezun Olunca Öğretmenlerin Bilgi Donanımı Açısından Kendilerini Yeterli Görüp Görmedikleri

Seçenekler	Evet yeterli bilgiye sahiptim		Kısmen yeterli bilgiye sahiptim		Hayır yeterli bilgiye sahip değildim		Katılan		Cvp-sız	Toplam
	S	%	S	%	S	%	S	%		
Pedagojik formasyon	62	72.1	20	23.3	4	4.6	86	100.0	-	86
Mesleki bilgi	60	71.4	22	26.2	2	2.4	84	100.0	2	86
Genel kültür	49	59.8	32	39.0	1	1.2	82	100.0	4	86

Buna mukabil genel kültür alanında kendisini kısmen yeterli gören öğretmenlerin oranı (%39), diğer iki alana oranla (%23.3 ve %26.2) daha fazla durumdadır.

Tablo 20'nin geneline bakarak öğretmenlerin pedagojik formasyon ve mesleki bilgi bakımından kendilerine güven duymalarının %70'lerin üzerinde olduğunu söyleyebiliriz.

### 5. Öğretmenlere Göre DKAB Öğretmeninin Hangi Özelliğinin Öne Çıkması Gerekir

Öğretmenlere sorduğumuz sorulardan biride DKAB öğretmenin; genel kültür, mesleki bilgi, pedagojik formasyon, kişilik ve karakter bakımından hangi özelliğinin öne çıkması gerekir şeklinde idi. Aldığımız cevaplar Tablo 21'de görülmektedir.

Tablo 21: Öğretmenlere Göre DKAB Öğretmeninin Hangi Özelliğinin Öne Çıkması Gerekir

Seçenekler	S	%
Genel kültür	2	2.3
Mesleki bilgi	7	8.2
Pedagojik Formasyon	10	11.8
Kişilik ve karakter	47	55.3
1., 2., 3. ve 4. şıkları beraber işaretleyenler.	18	21.2
Başka	1	1.2
Katılan	85	100.0
Cevapsız	1	
Toplam	86	

Görüldüğü üzere %55.3 oranıyla öğretmenler en fazla kişilik ve karakter seçeneğini öne çıkarmaktadırlar. Daha sonra sırasıyla dört seçeneği birden işaretleyenler %21.2, pedagojik formasyonu işaretleyenler %11.8,



mesleki bilgiyi işaretleyenler %8.2, genel kültürü işaretleyenler %2.3 ve başka seçeneğini işaretleyenler ise %1.2 oranında olduğu görülmektedir. "Başka" seçeneğini işaretleyen öğretmenler "*Öğretmen öğrencilere anlattıklarını hayatında tatbik etmelidir./ Tebliğden önce temsil gereklidir. Öğretmen bu özelliğe sahip olmalıdır.*" diye görüş bildirmişlerdir.

Demek ki öğretmenler, çocuklara ibadet eğitimi ve öğretimi yaptırın kişinin, her şeyden önce iyi bir kişilik ve karaktere sahip olmasını gerekli görmektedirler diyebiliriz.

## 6. Öğretmenlerin, Kendileriyle ve DKAB Dersiyle Öğrencilerin İlişkilerini Değerlendirmeleri

Öğretmenlerin öğrencilerle ilişkilerinin iyi olması, okuttukları dersle öğrencilerin ilişkilerinin de iyi olmasını beraberinde getirebilir. Bundan dolayı söz konusu durum hakkında bilgi alabilmek için öğretmenlere bu yönde bir soru yönelttik. Aldığımız cevaplar Tablo 22'de görülmektedir.

Tablo 22: Öğretmenlerin, Kendileriyle ve DKAB Dersiyle Öğrencilerin İlişkilerini Değerlendirmeleri

Seçenekler	S	%
Öğrencilerle ilişkilerimin gayet iyi olduğunu söyleyebilirim.	35	41.7
Öğrencilerle ilişkilerimin iyi olduğunu söyleyemem.	4	4.7
Öğrencilerin dersime büyük bir ilgi gösterdiklerini söyleyebilirim.	7	8.3
Öğrencilerin dersime ilgi gösterdiklerini söyleyemem.	4	4.8
1. ve 3. şıkları birlikte işaretleyenler.	31	36.9
Başka	3	3.6
Katılan	84	100.0
Cevapsız	2	
Toplam	86	

Görüldüğü üzere öğretmenler %41.7 oranıyla "öğrencilerle ilişkilerinin iyi olduğunu söyleyebilirim", %8.3 oranıyla da "dersime ilgi gösterdiklerini söyleyebilirim" şeklinde cevap vermektedirler. Yine %36.9 oranıyla da söz konusu iki şıkkı birlikte işaretleyerek, kendileriyle ve DKAB dersiyle, öğrencilerin ilişkilerini toplam olarak yaklaşık ( $\%41.7 + \%8.3 + \%36.9 = \%86.9$ ) 9/10 oranında olumlu değerlendirmektedirler.

Kendileriyle ve DKAB dersiyle, öğrencilerin ilişkilerini olumsuz olarak değerlendiren öğretmenler ise; %4.7 oranıyla "öğrencilerle ilişkilerimin iyi

olduğunu söyleyemem", %4.8 oranıyla de "dersime ilgi gösterdiklerini söyleyemem" şeklinde cevap vermişlerdir. Bu durumda kendileriyle ve DKAB dersiyle öğrencilerin ilişkilerinin iyi olmadığını söyleyen öğretmenlerin oranı yaklaşık 1/10 oranında olduğu anlaşılmaktadır. "Başka" şikkını işaretleyen öğretmenler ise (%3.6); *"öğrencilerime ben ilgi gösterdiğim için onlarda hem bana ham de dersime ilgi göstermektedirler/ Öğrenciler konuya ve yaş gruplarına göre derse ilgi gösteriyor. Yaş büyüdükçe ilgi azalıyor"* şeklinde görüş belirtmektedirler.



## D. ÖĞRENCİLERİN HAYATINA YÖN VERMEDE VE İBADET EĞİTİM-ÖĞRETİMLERİNDE ETKİLİ OLAN KİŞİLER

### 1. Öğrencilere Göre

Öğrencilere etkili bir ibadet eğitimi ve öğretimi verebilmek için, hayatlarına yön vermede ve ibadet eğitim-öğretimlerinde kimlerin etkili olduğunu onlardan öğrenmenin yararlı olacağını düşündük. Dolayısıyla anketimizde bu konularla ilgili sorulara yer verdik. Hayatınıza yön vermede kimler etkili olmaktadır diye sorduğumuz soruya öğrencilerin verdikleri cevaplar Tablo 23'dan izlenebilir.

Tablo 23 : Öğrencilere Göre Hayatlarına Yön Vermede Etkili Olan Kişiler

Seçenekler	S	%
Annem	92	22.5
Babam	83	20.4
Öğretmenlerim	33	8.1
Arkadaş çevrem	23	5.6
Cami görevlileri	3	0.7
Basın-Yayın	5	1.2
Annem-Babam	101	24.8
Annem-Babam-Öğretmenlerim	40	9.8
Başka	28	6.9
Katılan	408	100.0
Cevapsız	13	
Toplam	421	

Görüldüğü üzere öğrenciler; %24.8 anne-babalarının, %22.5 annelerinin, %20.4 babalarının, %9.8 anne-baba-öğretmenlerinin, %8.1 öğretmenlerinin, %6.9 başka, %5.6 arkadaş çevrelerinin, %1.2 basın-yayının ve %0.7 oranında cami görevlilerinin hayatlarına yön vermede etkili olduklarını belirtmişlerdir. Başka seçeneğinde ise; "kendim, üniversiteli ağabeylerim, dedem, ablam, kitaplarım, dayım ve yurt öğretmenlerim" gibi ifadelerle yer verilmektedir.

Bu cevaplara göre, ailenin çocuğun hayatına yön vermede çok etkin olduğu ortaya çıkmaktadır. Çünkü; annem, babam ve annem-babam (%22,5+%20,4+%24,8=%67,7) seçeneklerini işaretleyenler, hayatlarına yön vermede tamamen ailelerinin etkili olduğunu ifade etmiş olmaktadır. Öğrencilerin üçte ikisinden fazlası (%67,7) bu şekilde cevap vermiştir. Anketimizde ortaya çıkan bu realite, yapılan birçok bilimsel çalışma tarafından da desteklenmekte olup, hem çocuğun hayatına yön vermede hem de dinî formasyon kazanmasında ailenin etkin rolü olduğu vurgulanmaktadır<sup>16</sup>.

"Dini inançlarınızın oluşmasına ve ibadet eğitim-öğretimimize kimlerin katkısı olmaktadır" şeklindeki soruya öğrencilerin verdikleri cevap ise Tablo 24'de görülmektedir.

Tablo 24: Öğrencilere Göre Dini İnançlarının Oluşmasında ve İbadet Eğitimi-Öğretimlerinde Katkısı Olan Kişiler

Seçenekler	S	%
Annem	112	27.0
Babam	53	12.7
Öğretmenlerim	93	22.5
Arkadaş Çevrem	9	2.1
Cami görevlileri	19	4.6
Basın-Yayın	4	1.0
Annem-Babam	70	16.9
Annem-Babam-Öğretmenlerim	24	5.7
Başka	31	7.5
Katılan	415	1000
Cevapsız	6	
Toplam	421	

Bu sonuçlara göre öğrencilerin dini inançlarının oluşmasında ve ibadet eğitim-öğretimlerinde; %27.0 anne, %22.5 öğretmenler, %16.9 anne-baba, %12.7 baba, %7.5 başka, %5.7 anne-baba-öğretmenler, %4.6 cami görevlileri, %2.1 arkadaş çevresi ve %1 basın yayının katkı sağladığı anlaşılmaktadır. Başka seçeneğini işaretleyenler; "kendim, DKAB öğretmenim,

<sup>16</sup> Bu konuda geniş bilgi için bkz. Özcan, A. Osman, Din ve Ahlâk Eğitiminde Ailenin Rolü, Kubbealtı Akademi Mecmuası, Sayı 4, İstanbul 1985, s. 13; Vergote, A., Çocukta Din, AÜİF Dergisi, Sayı XXII, Ankara 1978, s. 316; Altıntaş, Hayrani, Çocukluk Devresinde Ailede Din Eğitimi, T1DES, Ankara 1981, s. 255; Öcal Mustafa, Temel Eğitim ve Ortaöğretimde Din Eğitimi ve Öğretiminde Metodlar, 2. bs. Ankara 1991, s. 75, 76; Öcal, Mustafa, Çocukta Sosyal Gelişim, Çocuk Gelişimi ve Eğitimi (Tartışmalı İlmî Toplantı), İstanbul 1998, s. 147, 148; Günay, Ünver, Türkiye'de Dini Sosyalleşme, T1DES, Ankara 1981, s. 197; Hökelekli, Hayati, Ergenlik Çağı Gençlerinin Dinî Gelişimi (yayınlanmamış Doktora Tezi), s. 66, 67, 102, 103.

*ablam, üniversiteli ağabeylerim, babaannem, dedem, dayım, eniştem, komşularımız, teyzem ve yurt öğretmenim*" gibi ifadelerle yer vermişlerdir.

Dikkat edilirse Tablo 23'deki sonuçlara benzer bir durumun burada da sözkonusu olduğu, dolayısıyla ailenin katkısının yüksek bir oranda çıktığı görülmektedir. Çünkü annem, babam, annem-babam (%27.0+%12.7+%16.9=%56.6) seçeneklerini işaretleyenler bu konuda sadece ailenin katkısını aldığını ifade edenler anlamına gelmektedir ve bu denekler, ankete katılanların yarısından fazladır (%56.6)<sup>17</sup>. Ancak Tablo 24'de dikkati çeken başka bir durum da %22.5 oranında "Öğretmenlerim" seçeneğinin işaretlenmesidir. Tablo 23'de bu seçeneği işaretleyenler %8.1 oranında iken, Tablo 24'de deneklerin beşte bire yakın bir oranda (%22.5) bu seçeneği işaretlemiş olmaları; öğretmenlerin, öğrencilerin hayatına yön vermelerinden daha fazla, dini inançlarının oluşmasında ve ibadet eğitim-öğretimlerinde etkili oldukları şeklinde yorumlanabilir.

Çalışmamız açısından oldukça önemli olan ve öğrencilere yöneltilen "*dini inançlarınızın oluşmasında ve ibadet eğitimi-öğretiminde kimlerin katkısı olmaktadır*" sorusuna, öğrencilerin verdiği cevapların farklı değişkenlere göre nasıl bir seyir izlediği de Tablo 25'den gözlenebilir.

Detay analizlerimizde "**cinsiyet, yaş, gelinen sosyal çevre, öğrenci ailelerinin ekonomik durumu, annenin öğrenim durumu ve babanın öğrenim durumu**" değişkenler olarak alındı.

**Cinsiyet** değişkenine baktığımızda bazı farklılıklar görülmektedir. Kızların cevaplarının büyük değerden küçük değere doğru sıralanması; "annem (%36.0), öğretmenlerim (%26.2) , annem-babam (%16.9), babam (%11), annem-babam-öğretmenlerim (%7.5), arkadaş çevresi ( %1.2) ve cami görevlileri (%1.2)" şeklinde iken; erkeklerinki ise "annem (%25.6), öğretmenlerim (%22.3), annem-babam (%18.6), babam (%17.0), cami görevlileri (%8.7), annem-babam-öğretmenlerim (%5.4), arkadaş çevrem (%2.0) ve basın-yayın (%0.4)" şeklindedir. Netice olarak her iki cinsiyette de ilk sırayı "annem" seçeneğinin aldığı görülmektedir.

<sup>17</sup> Ailenin çocukların hayatına yön vermesi oranının (%67.7), onların dini inançlarının oluşmasına ve ibadet eğitim-öğretimlerine katkı sağlaması oranından (%56.6) az olması, okullardaki Din Kültürü ve Ahlâk Bilgisi dersine dolayısıyla DKAB öğretmeninden bu konuda yararlanılmasına bağlanabilir. Ayrıca her aile bir şekilde çocuğunu yönlendirerek hayatına etkili olabilir ama, yeterli formasyona sahip olmadığı için inanç ve ibadet konularında çocuklara katkı sağlayamayabilir.

Tablo 25: Öğrencilere Göre Dini İnançlarının Oluşmasında ve İbadet Eğitim-Öğretimlerinde Kendilerine Katkısı Olan Kişilerin Farklı Değişkenlere Göre Dağılımı

Değişkenler		SEÇENEKLER (*)																	
		1. Seç.		2. Seç.		3. Seç.		4. Seç.		5. Seç.		6. Seç.		7. Seç.		8. Seç.		Katılan (**)	
		S	%	S	%	S	%	S	%	S	%	S	%	S	%	S	%		
Cinsiyet	Kız	62	36.0	19	11.0	45	26.2	2	1.2	2	1.2	-	-	29	16.9	13	7.5	172	
	Erkek	62	25.6	41	17.0	54	22.3	5	2.0	21	8.7	1	0.4	45	18.6	13	5.4	242	
Yaş	13 Yaş	38	35.9	13	12.3	22	20.8	1	0.9	1	0.9	1	0.9	23	21.7	7	6.6	106	
	14 Yaş	65	29.3	35	15.8	56	25.2	5	2.2	16	7.2	-	-	34	15.3	11	5.0	222	
	15 Yaş	21	32.3	5	7.7	21	32.3	-	-	1	1.5	-	-	13	20.0	4	6.2	65	
	16 Yaş +	1	8.3	1	8.3	1	8.3	1	8.3	-	-	-	-	5	41.8	3	25.0	12	
Gellinen Sosyal Çevre	Köy	3	8.8	11	32.4	11	32.4	1	2.9	1	2.9	-	-	6	17.7	1	2.9	34	
	Belde/İlçe	28	31.1	7	7.8	25	27.8	1	1.1	3	3.3	1	1.1	8	8.9	17	18.9	90	
	Şehir	38	41.7	11	12.1	23	25.3	1	1.1	7	7.7	-	-	9	9.9	2	2.2	91	
	Büyükşehir	54	29.5	17	9.3	39	21.3	3	1.6	11	6.0	2	1.1	53	29.0	4	2.2	138	
	Yurtdışı	-	-	-	-	-	-	-	-	-	-	-	-	-	-	-	-	-	-
Öğrenci Ailelerinin Ekonomik Durumu	100 M. az	20	22.5	13	14.6	25	28.1	-	-	4	4.5	1	1.1	14	15.7	12	13.5	89	
	100-250 M.	56	30.9	24	13.3	40	22.1	4	2.2	12	6.6	-	-	30	16.6	15	8.3	181	
	250-400 M.	26	36.1	8	1.1	15	10.8	1	1.4	2	2.8	-	-	18	25.0	2	2.8	72	
	400-600 M.	7	23.3	6	20.0	6	20.0	-	-	-	-	-	-	8	26.7	3	10.0	30	
	600-900 M.	3	16.7	1	5.5	3	16.7	1	5.5	-	-	-	-	5	27.8	5	27.8	18	
	900 Ml. +	2	25.0	1	12.5	3	37.5	-	-	-	-	-	-	1	12.5	1	12.5	8	
Annenin Öğrenim Durumu	İlkokul	62	28.7	33	15.3	50	23.1	4	1.9	13	6.0	1	0.5	34	15.7	19	8.8	216	
	Ortaokul	22	31.9	9	13.0	15	21.7	-	-	2	2.9	-	-	13	18.9	8	11.6	69	
	Lise	20	25.0	9	11.2	21	26.3	1	1.3	2	2.5	-	-	23	28.7	4	5.0	80	
	Üniversite	9	26.5	6	17.7	9	26.5	1	2.9	1	2.9	-	-	8	23.5	-	-	34	
Babanın Öğrenim Durumu	İlkokul	42	27.5	30	19.6	36	23.5	2	1.3	6	3.9	2	1.3	22	14.4	13	8.5	153	
	Ortaokul	29	29.8	7	7.2	24	24.8	1	1.0	7	7.2	-	-	20	20.6	9	9.3	97	
	Lise	29	27.6	10	9.5	23	21.9	2	1.9	9	8.6	-	-	24	22.9	8	7.6	105	
	Üniversite	17	26.9	8	12.7	14	22.2	2	3.2	3	4.8	2	3.2	14	22.2	3	4.8	63	

(\*) Seçenekler

1. Annem
2. Babam
3. Öğretmenlerim
4. Arkadaş Çevrem
5. Cami Görevlileri
6. Basın-Yayın
7. Annem-Babam
8. Annem-Babam-Öğretmenlerim

(\*\*) Detay analizlerindeki hesaplamalar "Katılan" sayısı esas alınarak yapılmaktadır.

Ancak erkeklere oranla kızların anneden etkilenme oranlarının daha yüksek oluşu, yine kızlara oranla da erkeklerin babadan etkilenme oranlarının

yüksek oluşu doğal sonuç olarak karşımıza çıkmaktadır<sup>18</sup>. Cinsiyet değişkeni açısından diğer bir bulgu da, kızların "cami görevlilerinden" etkilenme oranlarının çok düşük olmasına karşın, erkek öğrencilerde bu oranın epeyce artmasıdır. Bu sonuç da, gerek yaz aylarında, gerekse diğer zamanlarda erkeklerin kızlardan daha fazla camiye gitme ve cami görevlileriyle irtibat kurabilme şansına sahip olmaları şeklinde yorumlanabilir. Bir yaygın din eğitimi kurumu olan cami ve görevlilerinin çocukların ibadet eğitimi ve öğretimine katkısını, örgün eğitim kurumu olan okul ve öğretmenle karşılaştırdığımızda, sıralamada öğretmenin ikinci yeri aldığı ve cami görevlilerinden daha fazla etkili olduğu anlaşılmaktadır. Bundan ötürü okulun ve öğretmenin çocuğun din eğitiminde önemli bir yeri olduğu söylenebilir.

Çocukların dini inançlarının oluşmasında ve ibadet eğitim-öğretimlerinde kimlerin katkısının olduğunu **yaş** değişkenine göre incelediğimizde; 16 yaş hariç diğer yaşların hepsinde "anne" seçeneği ilk sırayı almaktadır. "öğretmenler" seçeneğinin oranı yaş ile beraber artmakta olduğundan, yaş ilerledikçe öğretmenin çocuk üzerindeki etkisinin arttığı yorumu yapılabilir. Yine dikkat edilirse 13 ve 14 yaş grubunun "baba" seçeneğini tercih oranları 15 ve 16 yaş grubuna göre düşüktür. Söz konusu oran düşüklüğünün "anne-baba" seçeneğinde telafi edildiği dikkat çekmektedir.

**Gelinen sosyal çevreye** göre durumu incelediğimizde; köyün haricindeki sosyal çevrelerde yine "anne" seçeneği büyük bir oranla ilk sırayı almaktadır. Köyde ise "baba" ve "öğretmenler" seçeneği eşit oranla ilk sırayı paylaşmaktadırlar. Dolayısıyla annenin, köy şartlarında çocuğun din eğitiminde daha az etkin olduğu sonucuna varabiliriz. Buna karşın "baba" seçeneği köyde diğer sosyal çevrelere oranla çok yüksek bir oranda işaretlenerek, babanın bu konuda daha etkin olduğunu ortaya çıkarmaktadır. "Öğretmenler" seçeneğinin bütün sosyal çevrelerde önemli bir etkisinin olduğunu, fakat küçük yerleşim birimlerinden büyük yerleşim birimlerine doğru hafif düşüş gösterdiğini görmekteyiz. Bu durum küçük yerleşim birimlerinde öğretmenin daha önemli bir bilgi kaynağı oluşuna bağlanabilir.

<sup>18</sup> Daha önce yapılan bazı çalışmaların sonuçları, elde ettiğimiz bulguları desteklemektedir. Bir çalışmada, dini inanç ve tutumların oluşmasında annenin etki oranı kızlarda %34.5, erkeklerde ise %26.1 olarak tespit edilmiştir (bkz. Kahya, Halil İbrahim, İlköğretim Okullarında Din Kültürü ve Ahlâk Bilgisi Dersleri ve Öğretimi, Yayınlanmamış Yük. Lis. Tezi, Bursa 1997, s. 29). Diğer bir çalışmada ise; dini inanç ve tutumların oluşmasında annenin etki oranı kızlarda %35, erkeklerde ise %26 olarak belirtilmiştir (bkz. Altınok, Rafet, Din Kültürü ve Ahlâk Bilgisi Öğretiminin Ortaöğretim Öğrenci Davranışları Üzerine Etkileri, Yayınlanmamış Yük. Lis. Tezi, Bursa 1994, s. 35).



Çünkü çocukların, köylere oranla şehirlerde çok çeşitli bilgi kaynaklarına ulaşma imkanları bulunduğunu biliyoruz<sup>19</sup>.

Öğrenci ailelerinin **ekonomik durumlarına** baktığımızda, ekonomik durumunun yükselmesiyle beraber, "anne ve babanın" birlikte çocuğun dini eğitimine katkısının da arttığı görülmektedir. Aylık gelir miktarı 100 milyondan az olan ailelerde anne-babanın birlikte etki etmesi %15.7 iken, 600-900 milyon olan ailelerde bu oran %27.8'e kadar çıkmaktadır. Öyleyse çocukların eğitiminde eşlerin birlikte katkı sağlamalarının, gelir seviyesi yüksek olan ailelerde, daha fazla olduğunu söyleyebiliriz. Nitekim gelir düzeyi düşük ailelerde anne-babanın yerine öğretmenin yüksek bir oranla (%28.1) çocukların din eğitimine katkıda bulunduğu görülmektedir.

**Annenin öğrenim durumu** değişkenine baktığımızda; diğer seçenekler arasında, "anne" seçeneğinin her tahsil seviyesinde önemli bir etki payına sahip olduğu dikkat çekmektedir. Ancak daha da ilginç olan bir bulgu, annenin tahsil seviyesinin yüksekliğine paralel olarak, çocukların öğretmenlerden bu konuda etkilenmelerinin artış göstermesidir. Annesi ilkökul mezunu olan öğrenciler, öğretmenlerden (%23.1) oranında etkilendiklerini söylerken, annesi üniversite mezunu olan çocuklar (%26.5) oranında etkilendiklerini ifade etmektedirler. Bundan dolayı, tahsil seviyesi yüksek olan annelerin, öğretmenlerden yararlanmaları için çocuklarını daha fazla motive ettikleri yorumu yapılabilir.

**Babanın öğrenim durumu** değişkeninde elde edilen bulgulardan birisi; babanın öğrenim durumunun yükselmesiyle beraber "anne-babanın" birlikte çocuğun eğitimine katkılarının artmasıdır. Bu bulgudan hareketle öğrenim düzeyi yüksek olan babaların, ailede çocukların eğitiminde (başka konularda da olabileceği gibi) müşterek hareket etmeyi, yüksek bir oranda gerçekleştirdiklerini söyleyebiliriz. Nitekim yapılan birçok bilimsel çalışmada da, bilinçli bir çocuk eğitiminde anne ve babanın birlikte hareket etmesinin gereğine işaret edilmektedir<sup>20</sup>.

<sup>19</sup> İletişim teknolojisinin hızla ilerlediği günümüzde, bu imkanlardan köylerde (kırsal kesimlerde) yaşayanlara nazaran, şehirlerde yaşayanlar daha fazla yararlanabilmektedirler. Sözcüleri dergi, gazete, seminer, konferans ve internet gibi imkânların şehirlerde daha yaygın olduğunu görmekteyiz.

<sup>20</sup> Geniş bilgi için bkz. Dodson, Fitzhugh, Çocuk Yaşken Eğilir, İstanbul 1976, s. 179; Rousseau, Jean Jacques, Emil Yahut Terbiyeye Dair (Çev. H. Z. Ülken ve ark.), 6. bs., İstanbul 1966, s. 252, 258; Gökçen, Birsen, Çocuğun Kişiliğinde Aile, Okul ve Dış Çevrenin Rolü, Aile Yazıları 3, Ankara 1990, s. 18 vd.; Dodurgalı, Abdurrahman, Ailede Çocuğun Din Eğitimi, İstanbul 1996, s. 138-141; Çakmaklı, Kemal, Çocuklara Söz Dinletebilme Sanatı ve Yönlendirme Teknikleri, 2. bs. İstanbul 1999, s. 99,100; Yavuzer, Haluk, Çocuk Eğitimi El Kitabı, 8. bs. İstanbul 1999, s. 74, 86, 87.

Bulgulardan bir diğeri ise; babanın tahsil durumunun düşük veya yüksek olmasının, çocuğun annesinden veya öğretmenlerinden etkilenmesine olumsuz bir etki yapmadığıdır. Çünkü Tablo 25’de bu konuyla ilgili olarak “anne” ve “öğretmenler” seçeneklerine baktığımızda, babanın öğrenim seviyesine paralel bir düşüş veya yükseliş görülmemektedir. Çok küçük farklılıklarla “anne” ve “öğretmenler” seçenekleri yüksek oranlarla etkilerini muhafaza etmektedirler.

Yukarıdaki Tablo 23, Tablo 24 ve Tablo 25’deki verilere ve yorumlarına bakarak, çocukların hayatına yön vermede ve din eğitimlerinde (davranış kazanmalarında) ilk sırada ailenin, ikinci sırada da okulun etkin olduğunu söyleyebiliriz. Anketlerin değerlendirilmesi neticesinde vardığımız bu sonucun, sosyal alanlarda yapılan başka araştırmalar tarafından da dile getirildiği görülmektedir<sup>21</sup>.

## 2. Velilere Göre

Gerek çocukların hayatına yön vermede gerekse dini inançlarının oluşmasında ve ibadet eğitim-öğretimlerinde kimlerin etkisi/katkısı olduğunu velilere de sorduk. Çocuklarla sürekli beraber olan velilerin ilgili soruya verdikleri cevaplar Tablo 26 ve Tablo 27’de görülmektedir.

Tablo 26’daki sonuçları incelediğimizde velilere göre; çocukların hayatına yön vermede %26.6 baba, %19.6 öğretmenler, %18.6 anne, %17.7 anne-baba birlikte, %8.7 anne-baba-öğretmen birlikte, %3.5 arkadaş çevresi, %2.7 basın-yayın, %2.2 başka ve %0.8 cami görevlilerinin etkili olduğu anlaşılmaktadır. Başka seçeneğini işaretleyen veliler; *ağabeylerinin, dedesinin, ablasının, dayısının, amcasının, ve babaannesinin/anneannesinin çocuğunun hayatına yön vermede etkili olduğunu* belirtmektedirler.

Alınan cevaplardan bu konuda da anne ve babanın (ailenin) öne çıktığı görülmektedir. Çünkü “anne, baba ve anne-baba birlikte” şıklarını işaretleyenler (%18.2+%26.6+%17.7=%62.5), deneklerin yaklaşık üçte ikisi (%62.5) oranındadır.

<sup>21</sup> Geniş bilgi için bkz. Erdoğan, İşletmelerde Davranış, s. 96-97; Eroğlu, Davranış Bilimleri, s. 88, 101; Ersöz, İktisat Sosyolojisine Başlangıç, s. 65; Kurtkan, Sosyal Bilimler Metodolojisi, s. 78; Gençtan, İnsan Olmak, s. 32-33; Cüceloğlu, İçimizdeki Çocuk, s. 75-76, 93; Fidan ve ark., Eğitime Giriş, s. 78-79. Ayrıca ailenin ve eğitim kurumlarının çocukların davranışlarına nasıl kaynaklık ettiği hususunda bkz. “Çocukların Davranışlarının Kaynakları” konusu s. 67 vd.

Tablo 26: Velilere Göre, Çocukların Hayatına Yön Vermede Kimlerin Etkili Olduğu

Seçenekler	S	%
Anne	67	18.2
Baba	98	26.6
Öğretmenler	72	19.6
Arkadaş çevresi	13	3.5
Cami görevlileri	3	0.8
Basın-Yayın	10	2.7
Anne-Baba birlikte	65	17.7
Anne-Baba-Öğretmenler birlikte	32	8.7
Başka	8	2.2
Katılan	368	100.0
Cevapsız	10	
Toplam	378	

Öğrencilerin bu konudaki cevapları ile (Tablo 23), velilerin cevapları (Tablo 26) karşılaştırıldığında "anne, baba ve anne-baba birlikte" şıklarının toplam oranları (Tablo 23'de %67.7, Tablo 26'de %62.7) birbirine yakın olarak görülmektedir. Ancak "anne, baba ve öğretmenler" şıklarının oranlarına ayrı ayrı bakıldığında; öğrenciler (bkz. Tablo 23) anne-baba birlikte %24.8, anne %22.5, baba %20.4, öğretmenler %8.1 şeklinde cevap verirken, veliler; baba %26.6, öğretmenler %19.6, anne %18.2, anne-baba birlikte %17.7 şeklinde cevap vermişlerdir.

Öğrenciler bu konuda anne ile babayı öne çıkarırken, veliler özellikle babayı öne çıkarmaktadırlar. Yine öğrenciler öğretmenlere %8.1 oranında bir pay verirken, veliler %19.6 oranında bir pay vererek öğrencilerden farklı düşüncede olduklarını ortaya koymuşlardır.

Tablo 27'den anlaşıldığına göre ise veliler; "çocukların dini inançlarının oluşmasında ve ibadet eğitim-öğretimlerinde kimlerin katkısı olmaktadır" sorusuna %31.1 anne, %17.2 baba, %16.7 öğretmenler, %14.4 anne-baba birlikte, %8.5 anne-baba-öğretmenler birlikte, %5.8 cami görevlileri, %2.6 arkadaş çevresi, %2.6 başka ve %1.1 basın-yayın şeklinde cevap vermişlerdir. Başka seçeneğini işaretleyen veliler; *ağabeylerinin, dedesinin, ablasının, dayısının, amcasının, ve babaannesinin/anneannesinin çocuğunun dini inançlarının oluşmasında ve ibadet eğitim öğretiminde etkili olduğunu* belirtmektedirler.

Tablo 27: Velilere Göre, Çocukların Dini İnançlarının Oluşmasında ve İbadet Eğitim-Öğretiminde Kimlerin Katkısı Olduğu

Seçenekler	S	%
Anne	117	31.1
Baba	64	17.2
Öğretmenler	63	16.7
Arkadaş çevresi	10	2.6
Cami görevlileri	22	5.8
Basın-Yayın	4	1.1
Anne-Baba birlikte	54	14.4
Anne-Baba-Öğretmenler birlikte	32	8.5
Başka	10	2.6
Katılan	376	100.0
Cevapsız	2	
Toplam	378	

Tablo 26'de olduğu gibi burada da "anne, baba, anne-baba birlikte" şıkları toplam olarak (%31.1+%17.2+ %14.4=%62.7), deneklerin yaklaşık üçte ikisi oranına (%62.7) ulaşmaktadır. Bundan dolayı; velilerin, çocukların hayatına yön vermede en çok ailenin etkin olduğuna inandıkları gibi (%62.5 bkz. Tablo 26), dini inançlarının oluşmasında ve ibadet eğitim-öğretimlerinde de ailenin en çok etkin olduğuna inandıkları (%62.7) yorumu yapılabilir.

Tablo 24 ile Tablo 27 karşılaştırıldığında, aynı soruya öğrenciler ile velilerin verdikleri cevaplar arasında bazı farklılıkların olduğu görülmektedir. Öğrenciler bu konuda anneye %27.0, öğretmenlere %22.5, anne-babaya birlikte %16.9 ve babaya %12.7 oranında katkı payı verirken, veliler; anneye %31.1, babaya %17.2, öğretmenlere %16.7 ve anne-babaya birlikte %14.4 katkı payı vermişlerdir.

Yukarıdaki rakamlara baktığımızda, velilerin yaklaşık üçte biri (%31.1) "anne" şikkını işaretleyerek anneyi bu konuda ilk sıraya yerleştirmektedirler. Öğrenciler ise ilk sırayı (%27.0) anneye vermekle beraber, buna yakın bir oranla (%22.5) ikinci sırayı öğretmenlere vermektedirler. Böylece, çocukların dini inançlarının oluşmasında ve ibadet eğitim-öğretimlerinde velilere göre "anne", öğrencilere göre ise "anne" ve "öğretmenler" büyük bir katkı payına sahip olarak görülmektedir.

Yukarıda bahsettiğimiz şekilde ufak bazı farklılıklara rağmen velilerin cevaplarından da çocukların hayatlarına yön vermede ve dinî inançlarının

oluşmasında, allenin ve okulun (öğretmenin) öne çıktığını belirtebiliriz. Velilerde öğrenciler gibi, eğitimcilerin ve psikologların görüşleri paralelinde görüş bildirmişlerdir diyebiliriz<sup>22</sup>

Velilere göre öğrencilerin hayatına yön vermede ve ibadet eğitim-öğretimlerinde kimlerin ne oranda katkı sağladığının detay analizlerini Tablo 28'den izleyebiliriz.

Velilerin **cinsiyet** değişkeni açısından baktığımızda, bayanlara göre bu konuda çocuklara %46.9'luk oranla en fazla annenin katkısı olduğu, erkeklere göre ise %26.5'lik bir oranla en fazla babanın katkısı olduğu anlaşılmaktadır. Bu bulgudan hareketle her cinsin, çocukların bu konudaki eğitimlerine kendisinin daha fazla katkı sağladığını ifade etme eğiliminde olduğu söylenebilir. Ancak anketimize katılan velilerin cinsiyet açısından oranlarının hemen hemen bir birine eşit olduğu (bkz. Tablo 10) hatırlanırsa, erkek deneklerin bir kısmının anne lehine görüş bildirdiği ortaya çıkmaktadır. Çünkü annenin katkı oranının (%46.9) , babanın katkı oranından (%26.5) yaklaşık iki katı daha fazla olduğu görülmektedir.

Konuya, **yaş** değişkeni açısından bakıldığında, en genç velilerin yarısına yakını (%47.9) bu konuda annenin katkısının olduğunu söylerken, yine en yaşlılarının tam yarısı da (%50.0) babanın katkısının olduğunu söylemektedir. Bundan ötürü gençlikten yaşlılığa doğru gittikçe annenin katkı payının azaldığı, yine gençlikten yaşlılığa doğru gittikçe de babanın katkı payının arttığı belirtilmektedir diyebiliriz. Başka bir ifade ile çocuklara bu konuda en fazla katkıda bulunan kişi genç velilere göre anne iken, yaşlı velilere göre babadır. Yaptığımız anketlerin genelinde (örnek: bkz. Tablo 25, Tablo 27, Tablo 28, Tablo 29) çocukların bu konudaki eğitimlerinde annenin babadan daha etkin olduğu dikkate alınırca, genç velilerin daha isabetli cevap verdikleri sonucuna varılabilir. Bu da memleketimizdeki sosyal-kültürel değişimin bir sonucu olarak değerlendirilebilir.

<sup>22</sup> Bkz. Dodson, Fitzhugh, Çocuk Yaşken Eğilir, s. 179; Rousseau, Emil Yahut Terbiyeye Dair, s. 252, 258; Kurtkan; Sosyal Bilimler Metodolojisi, s. 78; Gökçen, Çocuğun Kişiliğinde Aile, Okul ve Dış Çevrenin Rolü, s. 18 vd.; Erdoğan, İşletmelerde Davranış, s. 96-97; Dodurgalı, Abdurrahman, Ailede Çocuğun Din Eğitimi, s. 138-141; Ersöz, İktisat Sosyolojisine Başlangıç, s. 65; Çakmaklı, Kemal, Çocuklara Söz Dinletebilme Sanatı ve Yönlendirme Teknikleri, s. 99,100; Eroğlu, Davranış Bilimleri, s. 88, 101; Gençtan, İnsan Olmak, s. 32-33; Cüceloğlu, İçimizdeki Çocuk, s. 75-76, 93; Fidan ve ark., Eğitime Giriş, s. 78-79; Yavuzer, Haluk, Çocuk Eğitimi El Kitabı, 8. bs. İstanbul 1999, s. 74, 86, 87;

Tablo 28: Velilere Göre Çocukların Dini İnançlarının Oluşmasında ve İbadet Eğitimi-Öğretimlerinde Katkısı Olan Kişilerin Farklı Değişkenlere Göre Dağılımı

Değişkenler		SEÇENEKLER (*)																Katı- lan (**)
		1. Seç.		2. Seç.		3. Seç.		4. Seç.		5. Seç.		6. Seç.		7. Seç.		8. Seç.		
		S	%	S	%	S	%	S	%	S	%	S	%	S	%	S	%	
Cinsiyet	Bayan	82	46.9	12	6.9	23	13.1	4	2.3	8	4.6	2	1.1	27	15.4	17	9.7	175
	Erkek	29	16.7	46	26.5	35	20.1	4	2.3	15	8.6	-	-	27	15.5	18	10.3	174
Yaş	25-35 Arası	23	47.9	4	8.3	8	16.7	-	-	2	4.2	-	-	6	12.5	5	10.4	48
	35-45 Arası	60	28.9	34	16.3	37	17.8	4	1.9	15	7.2	1	0.5	31	14.9	24	11.5	208
	45-55 Arası	13	23.6	13	23.6	9	16.4	4	7.3	2	3.6	-	-	11	20.0	3	5.5	55
	55 Yaş +	1	12.5	4	50.0	1	12.5	-	-	-	-	-	-	2	25.0	-	-	8
Gelin Sosyal Çevre	Köy	12	30.0	5	12.5	7	17.5	2	5.0	8	20.0	-	-	3	7.5	3	7.5	40
	Belde/İlçe	27	32.9	16	19.5	15	18.3	1	1.2	8	9.8	-	-	9	11.0	6	7.3	82
	Şehir	25	32.9	13	17.1	16	21.1	2	2.6	1	1.3	1	1.3	10	13.2	8	10.5	76
	Büyükşehir	48	32.9	21	14.4	19	13.0	3	2.1	5	3.4	-	-	33	22.6	17	11.6	146
	Yurtdışı	-	-	-	-	-	-	-	-	-	-	-	-	-	-	-	-	-
Ailelerin Aylık Gelir Durumu	100 Mil. az	31	36.5	17	20.0	15	17.6	-	-	4	4.7	-	-	9	10.6	9	10.6	85
	100-250 Mil.	54	29.8	28	15.5	31	17.1	5	2.8	13	7.3	1	0.5	30	16.6	19	10.5	181
	250-400 Mil.	14	27.5	10	19.6	4	7.8	2	3.9	3	5.9	-	-	12	23.5	6	11.8	51
	400-600 Mil.	10	45.5	3	13.6	4	18.2	-	-	-	-	-	-	4	18.2	1	4.5	22
	600-900 Mil.	2	33.3	-	-	-	-	-	-	-	-	-	-	2	33.3	2	33.3	6
	900 Mil. +	1	33.3	1	33.3	1	33.3	-	-	-	-	-	-	-	-	-	-	3
Öğrenim Durumu	İlkokul	58	35.6	26	15.9	30	18.4	4	2.5	12	7.4	-	-	22	13.5	11	6.7	163
	Ortaokul	14	30.4	8	17.4	7	15.2	2	4.4	3	6.5	1	2.2	8	17.4	3	6.5	46
	Lise	30	32.6	14	15.2	15	16.3	1	1.1	1	1.1	-	-	11	12.0	20	21.7	92
	Üniversite	10	21.3	8	17.0	6	12.8	-	-	1	2.1	-	-	18	38.3	4	8.5	47

(\*) Seçenekler

1. Anne
2. Baba
3. Öğretmenler
4. Arkadaş Çevresi
5. Cami Görevlileri
6. Anne-Baba
7. Anne-Baba-Öğretmenler

(\*\*) Detay analizlerindeki hesaplamalar "Katılan" sayısı esas alınarak yapılmaktadır.

Konuya, **gelenen sosyal çevre** değişkeni açısından bakıldığında da, annenin yaklaşık 1/3 oranında bütün sosyal çevrelerde çocukların ibadet eğitimi ve öğretiminde katkı payına sahip olduğu görülmektedir. Yine sosyal çevre açısından dikkat çeken diğer bir durum da, öğrencilere göre köylerde cami görevlilerinin bu konudaki katkı payı çok düşük iken (bkz. Tablo 25), velilere göre 1/5 (%20.0) oranında yüksek bir katkı payına sahip olarak gösterilmesidir. Bu farklılık, köylerde cami görevlilerinin velilerce din



eğitiminin tek kaynağı olarak görülmesinden ileri geldiği şeklinde yorumlanabilir.

Ailelerin **ekonomik** durumuna göre, detay analizlerin sonuçlarına baktığımızda, anne-babanın birlikte çocuğun ibadet eğitimi ve öğretimine katkısı (400-600 milyon değişkeni hariç), gelir düzeyinin yükselmesine paralel olarak düzenli bir şekilde artmaktadır. Ancak (400 milyonluk gelir seviyesine kadar) ekonomik seviye yükseldikçe annenin bu konudaki katkı payı, düşmektedir. Bu bulgudan hareketle, eşlerin ailede müşterek hareket etmeleri ve karşılıklı fikir alışverişinde bulunmaları, ekonomik seviyenin yükselmesine paralel olarak daha yüksek bir oranda gerçekleşmektedir diyebiliriz.

Velilerin **öğrenim durumunda** ise; %38.3'lük en yüksek oranla, üniversite mezunu anne-babaların konuya müşterek olarak eğildikleri ve öğretmenlerden de yararlandıkları dikkat çekmektedir. Öyle ise çocukların eğitimlerinde eşlerin müşterek hareket etmelerinde, ekonomik seviyenin yüksek oluşunun olumlu etkisi olduğu gibi, öğrenim seviyesinin yüksek oluşunun da önemli etkisi olmaktadır diyebiliriz. Oysa ki ilkokul mezunu olan velilerde bu sorumluluğu büyük bir oranda (%35.6) anneler yüklenmektedir. Buna mukabil üniversite mezunu olan velilerin cevaplarında bu konuda annelerin tek başlarına yükledikleri sorumluluğun daha az bir oranda (%21.3) olduğu, bu yorumumuzu destekler mahiyettedir.

### 3. Öğretmenlere Göre

Çocukların hem hayatına yön vermede hem de dini inançlarının oluşmasında ve ibadet eğitim-öğretimlerinde kimlerin etkili olduğunu öğretmenlere de sorduk. Bu yöndeki soruya verilen cevaplar Tablo 29'da görülmektedir.

Anlaşıldığına göre, öğretmenler bu konuda %22.3 anneye, %16.5 öğretmenlere, %14.1 basın-yayına, %11.8 arkadaş çevresine, %11.8 anne-baba-öğretmenlere, %10.6 anne-babaya, %7 babaya, %4.7 başka seçeneğine ve %1.2 oranında cami görevlilerine katkı payı vermektedirler. 'Başka' seçeneğini işaretleyen öğretmenler şu görüşlere yer vermişlerdir: *Bir arkadaş grubu içerisinde çocuğun yönlendirilmesi ve ibadetlere alıştırılması daha kolay olmaktadır./ Topluma mal olmuş örnek şahsiyetlerle tanıştırılması bu konularda çok büyük olumlu etki sağlamaktadır./ Çocuk kimden sevgi ve hoş görü görürse en çok ondan etkilenmektedir.*



Tablo 29:Öğretmenlere Göre, Gerek Öğrencilerin Hayatlarına Yön Vermede, Gerekse Dini İnançlarının Oluşmasında ve İbadet Eğitim Öğretiminde Etkili Olan Kişiler

Seçenekler	S	%
Anne	19	22.3
Baba	6	7.0
Öğretmenler	14	16.5
Arkadaş çevresi	10	11.8
Cami görevlileri	1	1.2
Basın-Yayın	12	14.1
Anne-Baba	9	10.6
Anne-Baba Öğretmenler	10	11.8
Başka	4	4.7
Katılan	85	100.0
Cevapsız	1	
Toplam	86	

Bu sonuçlar velilerin görüşlerini ihtiva eden Tablo 27 ile karşılaştırıldığında, öğretmenlerin basın-yayına (%14.1, Tablo 27'de %1.1) ve arkadaş çevresine (%11.8, Tablo 27'de %2.6) daha fazla katkı/etki payı verdikleri anlaşılmaktadır.

Öğretmenlerin basın-yayına ve arkadaş çevresine velilerden daha fazla puan vermelerini, bu iki seçeneğin çocuklara olumlu bir yönlendirme yaptıkları, dini bilgi ve davranış kazandırmaya katkı sağladıkları şeklinde yorumlamamak gerekir. Nitekim öğretmenler, birebir yaptığımız görüşmelerde basın-yayının ve arkadaş çevresinin çocuklar üzerinde çok çeşitli yönlerde önemli bir etkiye ve yönlendirmeye sahip olduğunu belirtmişlerdir. Ancak çocukların çok büyük bir kısmının, bu konu ile ilgili olarak müspet etki edecek/katkı sağlayacak basın-yayın takip etme ve arkadaş çevresine sahip olma imkanından mahrum olduğu dile getirilmiştir. Bunun içinde sözkonusu sosyal grupların, çocuklarda müspet bir dini inanç oluşumuna ve ibadet eğitimi-öğretimi almalarına katkı sağladığını söylemenin zor olduğunu ifade etmişlerdir. Dolayısıyla şu anda bu sosyal grupların çocuklarımıza belirtilen konuyla ilgili olarak ifade edilen oranlarda, negatif etkileri olduğunu öğretmenler belirtmek istemişlerdir.

## E. ÇOCUKLARIN HATASI KARŞISINDA ANNE-BABALARIN DAVRANIŞ BİÇİMİ

### 1. Öğrencilere Göre

Öğrencilerin aile içerisinde buldukları psiko-pedagojik yapıyı anlayabilmek için bu yöndeki bir soruyu, öğrencilere sorarak anne ve babalarını bu açıdan değerlendirmelerini istedik. Bir anne ve babanın çocuğun hatası karşısında nasıl davrandığı, o ailenin psiko-pedagojik yapısını su yüzüne çıkaran en önemli göstergelerden biri olduğunu düşünerek, çocuklara bu durumlarda anne ve babalarının davranış tarzını sorduk. Alınan cevaplar şöyledir (bkz. Tablo 30).

Tablo 30 : Öğrencilere Göre, Çocukların Hatası Karşısında Anne-Babaların Davranış Biçimi

Seçenekler	Anne		Baba	
	S	%	S	%
Çok kızar, kırıncı söz söyler.	50	11.9	57	13.5
Biraz kızar, fakat fazla üzerinde durmaz.	107	25.4	116	27.6
Biraz kızar, üzerinde durur.	79	18.8	65	15.4
Hiç umursamaz.	71	16.8	79	18.8
Konuşup izah eder ve hatamı telafi yoluna gider.	104	24.7	93	22.1
Başka	10	2.4	11	2.6
Toplam	421	100.0	421	100.0

Anlaşıldığına göre, öğrenciler bir hata yaptığında velilerin gösterdiği en sık tepki şekli "*biraz kızmak, fakat fazla üzerinde durmamak*" şeklinde olmaktadır. Bu tepki tarzı annelerde %25.4, babalarda ise %27.6 oranında gerçekleşmektedir. "*Konuşup izah ederek çocuğun hatasını telafi yoluna gitmek*" şeklindeki davranış tarzı ise velilerin ikinci olarak seçtikleri bir tepki şeklidir. Bu tepki şeklinin oranı annelerde %24.7, babalarda ise %22.1'dir.

Pedagojik davranışa en uygun olan tepki şekli olarak kabul edilebilecek bu yaklaşım, annelerde 1/5 oranında iken, babalarda iki-üç puan geri durumundadır.

Seçeneklerimiz arasında, en olumsuz nevrotik bir tepki tarzı olarak kabul edebileceğimiz "*çok kızar ve kırıcı söz söyler*" ifadesine uygun tarzdaki tepkinin annelerin %11.9'u, babaların ise %13.5'i tarafından gösterildiği, verilen cevaplardan anlaşılmaktadır. Diğer tepki türlerine oranla, sözkonusu en olumsuz tepki türünün, en az seviyede olduğu görülmektedir. Çocukların sık sık azarlanarak kırıcı sözlere muhatap olmaları, onların hem kişilik hem de eğitimleri açısından istenen bir durum değildir. Çünkü bu tür uygulamalara maruz kalan çocuklar, zamanla alışkanlık elde ederek sözkonusu kötü muameleyi normal karşılamaları ve kendilerinin de başkasına bu şekilde davranmayı öğrenmeleri muhtemel görünmektedir<sup>23</sup>.

Anketimizdeki ilgili sorunun '*Başka*' seçeneğinde ise öğrenciler şu görüşlere yer vermişlerdir: *Annem de babam da sabırlı davranır ve o hatayı bir daha yapmamamı söylerler./ İşlediğim suçu yüzüme vurmazlar./ Konuyla ilgili başlarına gelen bir olay varsa anlatırlar./ Her zaman büyüklerimize karşı saygılı, küçüklerimize karşı sevgili davranmamızı isterler./ Hoşgörülü davranırlar./ Kendileri yapınca bir şey olmaz, biz yapınca kızarlar./ Annem bir şeyi yüz kere kafama kakar./ Herhangi bir arkadaşımın kavga ettiğimde hep beni suçlarlar./ Kuralları vardır, bunlara uymamı isterler./ Çok kızarlar ve gerekirse döverler./ Annem yaptığım hata ile dalga geçer ve beni utandırır, ben de bir daha yapmamaya çalışırım.*

"Başka" seçeneğinde öğrencilerin verdikleri cevaplardan birçoğu sorduğumuz sorunun seçenekleri arasında değerlendirilebilecek yapıdadır. Ancak dikkat çeken bazı ifadelerin olduğunu da söylememiz gerekmektedir. Sözgelimi "*Annem yaptığım hata ile dalga geçer ve beni utandırır, ben de bir daha yapmamaya çalışırım./ Kendileri yapınca bir şey olmaz, biz yapınca kızarlar./Annem bir şeyi yüz kere kafama kakar./ Herhangi bir arkadaşımın kavga ettiğimde hep beni suçlarlar.*" ifadeleri çocuklar tarafından istenmeyen, can sıkıcı, anne babaya karşı kızgınlık ifade eden davranış türlerini yansıtıci olarak kabul edilebilir. Yine bu ifadelere dayanarak, yetişkinlerin çocukta

<sup>23</sup> Geniş bilgi için bkz. Kanad. H. Fikret, *Alilde Çocuk Terbiyesi*, 2. bs. İstanbul 1976,93; Jersild, Arthur T., *Çocuk Psikolojisi* (Çev. G. Günce), Ankara 1979, s. 601; Yavuzer, Haluk, *Psiko-Sosyal Açıdan Çocuk Suçluluğu*, İstanbul 1986, 131,132; Münavi, Şemsuddin Muhammed Zeynuddin Abdurrauf, *Feyzu'l Kadir Şerhu Camiu's-Sağir (I-V)* Beyrut 1972, III, 393; Gazali, Ebu Hamid Muhammed b. Muhammed, *İhyau Ulumi'd-Din (I-IV)*, İst 1321, I, 57; Geçtan, Engin, *İnsan Olmak*, s. 46; Ay, M. Emin, *Mükafat ve Ceza*, s. 109 vd.

görmek istedikleri davranışları onlara güç kullanarak değil, kendileri o davranışı sergileyerek benimsetebileceklerini söylemek isteriz<sup>24</sup>.

## 2. Velilere Göre

Velilere de çocukların hatası karşısında nasıl davrandıklarını sorduk. Öğrencilerin cevapları (bkz. Tablo 30), tepki gösterilen kişi olmaları açısından önemliydi. Velilerin cevapları ise tepkiyi gösteren kişi olmaları açısından önem taşımaktadır. İlgili soruya velilerin verdikleri cevaplar şöyledir (bkz. Tablo 31).

Görüldüğü üzere, velilerin yarıya yakını (%48.9'u) böyle bir durumda "*konuşup izah ederek çocuğun hatasını telafi yoluna gittiğini*", ilk sırada belirtilmektedir. Bu davranış tarzının ailede uygulanması konusunda öğrencilerle veliler arasında rakamsal olarak büyük fark olduğu görülmektedir. Öğrenciler anne ve babanın ortalama %23.4 (bkz. Tablo 30) oranında sözkonusu davranışı tercih ettiklerini belirtirken, veliler bu rakamın iki katından fazla bir oranda (%48.9) bu davranış tarzını tercih ettiklerini belirtmektedirler. Bu itibarla, velilerin kendilerini değerlendirmede fazla iyimser davrandıkları söylenebilir. Veliler ikinci sırada ise, %19.6 oranıyla, çocukların hatası karşısında "*biraz kızarım, fakat fazla üzerinde durmam*" cevabını vermektedirler.

<sup>24</sup> Geniş bilgi için bkz. Ağca, Hüseyin, Ailede Eğitim, Ankara 1993, s. 110; Yavuzer, Haluk, Çocuk Eğitimi El Kitabı, s. 101-103; Ayrıca konumuzla ilgili olarak aşağıdaki bilginin gayet anlamlı olduğunu düşünüyoruz:

### ÇOCUK NE YAŞIYORSA ONU ÖĞRENİR

- Eğer bir çocuk sürekli eleştirilmişse,  
Kınama ve ayıplamayı öğrenir.
- Eğer bir çocuk kin ortamında büyümüşse,  
Kavga etmeyi öğrenir .
- Eğer bir çocuk alay edilip aşağılanmışsa,  
Sıkılıp, utanmayı öğrenir.
- Eğer bir çocuk sürekli utanç duygusuyla eğitilmişse,  
Kendini suçlamayı öğrenir.
- Eğer bir çocuk hoşgörülle yetştirilmişse,  
Sabırlı olmayı öğrenir .
- Eğer bir çocuk desteklenip, yüreklendirilmişse,  
Kendine güven duymayı öğrenir.
- Eğer bir çocuk ödüllendirilmiş ve beğenilmişse,  
Takdir etmeyi öğrenir.
- Eğer bir çocuk hakkına saygı gösterilerek büyütülmüşse,  
Adil olmayı öğrenir.
- Eğer bir çocuk güven ortamı içinde yetişmişse,  
İnançlı olmayı öğrenir.
- Eğer bir çocuk kabul ve onay görmüşse,  
Kendini sevmeyi öğrenir.
- Eğer bir çocuk aile içinde dostluk ve arkadaşlık görmüşse,  
Bu dünyada mutlu olmayı öğrenir.

(Nolte, Dorothy Law. Childern Learn What They Live. Adler, R. Ve N. Towne (ed.) Interpersonal Communication. Corte Madera, California: Rinehart Press, 1975, s. 43. (naklen) Cüceloğlu, Doğan, Yeniden İnsan İnsana, 23. bs. İstanbul 200, s. 102.)

Tablo 31: Velilere Göre, Çocukların Hatası Karşısında Anne-Babaların Davranış Biçimi

Seçenekler	S	%
Çok kızar ve kırıcı söz söylerim.	28	7.4
Biraz kızarım, fakat fazla üzerinde durmam.	74	19.6
Biraz kızarım, üzerinde dururum.	65	17.2
Hiç umursamam.	7	1.9
Konuşup izah ederek, hatasını telafi yoluna giderim.	185	48.9
Başka	19	5.0
Toplam	378	100.0

Elde edilen diğer bir bulgu ise, çocuklara karşı ilgisizliği ifade eden "hiç umursamam" şikkının veliler tarafından çok düşük bir oranda (%1.9) işaretlenmiş olmasına karşın, öğrencilerin cevabında bu oranın yüksek (%18.8) oluşudur (bkz. Tablo 30). Demek ki öğrenciler velileri tarafından davranışlarının bu denli dikkate alındığını fark edememektedirler denilebilir. Oysa ki veliler çocuklarının davranışları karşısında hiç tepkisiz kalmadıklarını, iyi veya kötü bir şekilde tepkide bulduklarını ifade etmektedirler.

Anketimizdeki ilgili sorunun 'Başka' seçeneğinde ise veliler şu görüşlere yer vermişlerdir: *Eğer yalan söylerse ve hatasını yakalarsam çok kızarım ve döverim./ Affedilmeyecek bir hata yapınca çok kızar ve üzerinde otorite kurarım./ Önce izah ederim, sonra kızarım, daha sonra da döverim. / Televizyon seyretmeme, bilgisayarda oyun oynamama gibi bazı cezalar veririm./ Bazen çocuktur diye görmezlikten gelirim ./ Hataya düşmemesi için yardım etmeye çalışırım./ Yaptığı zararı ona ödettiririm./ Hatadan dolayı doğacak mahzurları örneklerle anlatırım./ Tecrübe hayat okulunda edinilir. Yanlışları ve doğruları dile getirerek gerektiğinde beraber tartışırız. Herkese söz hakkı verilir./ Çocuğun bu hatayı işlemesinde benim de bir payımın olup olmadığını düşünürüm ve eğer bir hatam varsa önce onu düzeltirim.*

Velilerin "Başka" seçeneğinde dile getirdikleri ifadeleri değerlendirecek olursak; çocuklarda meydana gelen olumsuz davranışları ortadan kaldırmak için fiziki ceza, oyun ve eğlenceden mahrumiyet, kızgınlık gösterme gibi yollara başvurduklarını söyleyebiliriz. Bununla birlikte gayet olumlu ve pedagojik yaklaşımlar ortaya koyan ifadelerin varlığı da dikkatimizi çekmektedir. Sözgelimi "Tecrübe hayat okulunda edinilir. Yanlışları ve doğruları dile getirerek gerektiğinde beraber tartışırız. Herkese söz hakkı verilir./ Çocuğun bu hatayı işlemesinde benim de bir payımın olup olmadığını"

*düşünürüm ve eğer bir hatam varsa önce onu düzeltirim.*" şeklindeki ifadeler çocukların gerek eğitimleri açısından gerekse kişisel gelişimleri açısından, gayet olumlu davranışlar olarak kabul edilebilir<sup>25</sup>.

---

<sup>25</sup> Geniş bilgi için bkz. Ağca, Hüseyin, Ailede Eğitim, s. 110; Yavuzer, Haluk, Çocuk Eğitimi El Kitabı, s. 101-103; Cüceloğlu, Doğan, Yeniden İnsan İnsana, s. 102.

## F. AİLEDE BİREYLER ARASI PROBLEM DURUMU

### 1. Öğrencilere Göre

Ailede çocukların sağlıklı ve mutlu bireyler olarak yetişmeleri, ailenin içerisinde bulunduğu sosyo-kültürel ve ekonomik yapıyla yakından ilgili olduğu kadar, psiko-pedagojik yapısıyla da ilgili olduğu eğitimciler ve psikologlar tarafından belirtilmektedir<sup>26</sup>. Bu açıdan ailenin içerisinde bulunduğu yapıyı tespit edebilmek için, aile üyeleri arasındaki beşeri münasebetlerin ne düzeyde olduğunu ve problemleri bir yapının bulunup bulunmadığını ölçü olarak alabiliriz. Bu maksatla, ailelerde bu tür problemlerin ne ölçüde mevcut olduğunu tespiti yönelik sorulara anketimizde yer verdik. Öğrencilerin bu konuyla ilgili soruya verdikleri cevaplar Tablo 32'de görülmektedir.

Aşağıdaki tabloda da görüldüğü gibi, bireyler arasındaki problem durumuna göre aileleri üç gruba ayırabiliriz. Bunlardan ilki 1., 2. ve 3. seçenekleri kapsayan "**problemsiz aile**" ki, bunun oranı toplam olarak %47.3'tür. İkincisi 3., 4. ve 5. seçenekleri kapsayan "**ufak tefek problemler**" yaşayan ailedir ve bunun oranı da toplam olarak %48.6'dır. Son olarak da 7., 8. ve 9. şıkları kapsayan "**çok ciddi problemler**" yaşayan ailedir ve bunun oranı toplam olarak %4.1'dir<sup>27</sup>.

<sup>26</sup> Geniş bilgi için bkz. Gordon, Thomas, Çocukta Dış Disiplin mi? İç Disiplin mi? (Çev. Emel Aksay), 2. bs. İstanbul 2000, s. 233 vd.; Carrel, Alexis, Başarının Sırları (Çev. Özcan Ünlü), İstanbul 1997, s. 86; Yörükoğlu, Atalay, Evde ve Okulda Mutlu Çocuk Yetiştiriminin Temelleri, Çocuk ve Aile Kitapları, 2. bs., Ankara 2000, s. 107 vd.; Yavuzer, Haluk, Dağılmış ve Huzursuz Aile Ortamlarının Çocuklardaki Uyum ve Davranış Bozukluğuna Olan Etkisi, Aile ve Çocuk Dergisi, Sayı 7, İstanbul 1988, s. 66-70; Baltaş, Zuhâl, Aile Çocuk ve Boşanma Üzerine, Aile ve Çocuk Dergisi, Sayı 7, İstanbul 1988, s. 19-22; Navaro, Leyla, Gerçekten Beni Duyuyor musun?, 4. bs. İstanbul 2000, s. 141 vd.; Ay, M. Emin, Ailede ve Okulda İdeal Din Eğitimi, İstanbul 1997, s. 26-29; Eröz, Mehmet, Türk Ailesi, İstanbul 2000, s. 47; Cüceloğlu, Doğan, Yetişkin Çocuklar, 18. bs., İstanbul 2000, s. 93 vd.

<sup>27</sup> Türkiye genelinde yapılan bir araştırmada, ailedeki problem durumunu "ailemizde kavga görüldü eksik olmuyor" şeklinde cevaplandıranlar, çeşitli sosyo-ekonomik statüleri sahiplenene göre %22 ile %7



Tablo 32 : Öğrencilere Göre Ailede Bireyler Arası Problem Durumu

Seçenekler	S	%
Anne-baba ve çocuklar arasında çok mükemmel bir sevgi-saygı bağı vardır.	117	28.6
Anne-baba ve çocuklar arasında ufak tefek problemler yaşanmaktadır.	83	20.2
Anne-baba ve çocuklar arasında çok ciddi problemler yaşanmaktadır.	5	1.3
Anne-baba arasında ufak tefek problemler yaşanmaktadır.	49	12.0
Anne-baba arasında çok ciddi problemler yaşanmaktadır.	4	0.9
Anne-baba arasında hiç bir problem yoktur.	50	12.1
Kardeşler arasında ufak tefek problemler yaşanmaktadır.	67	16.4
Kardeşler arasında çok ciddi problemler yaşanmaktadır.	8	1.9
Kardeşler arasında hiç bir problem yoktur.	27	6.6
Katılan	410	100.0
Cevapsız	11	
Toplam	421	

Ailelerin içerisinde bulunduğu problemler ve bunların nedenleri çalışmamızın sınırlarının dışında olduğu için bu konunun detaylarına inmemiz yerinde olmayabilir. Ancak şunu belirtebiliriz ki, iyi bir eğitim için olduğu kadar, iyi bir ibadet eğitimi ve öğretimi için de mutlu ve problemsiz aile vazgeçilmez unsurların başında gelmektedir<sup>28</sup>.

## 2. Velilere Göre

Yukarıda öğrencilere sorduğumuz sorunun aynısını velilere de sorduk velilerin verdiği cevaplar ise Tablo 33'ten izlenebilir.

Velilerden aldığımız cevapları da üç gruba ayırırsak, 1., 2. ve 3. seçenekleri "**problemsiz aile**" olarak birinci grupta değerlendirerek, bunların toplam oranının %47.1 olduğu görülür. 4., 5. ve 6. seçenekleri de "**ufak tefek problemleri olan aile**" olarak ikinci grupta değerlendirdiğimizde, bunun oranının da toplam olarak %50.2 olduğu görülür. Yine 7.,8. ve 9. seçeneklerin "**çok ciddi problemleri olan aileler**" olarak üçüncü grupta değerlendirilmesi durumunda da, bu grubun oranının toplam olarak %2.7 olduğu anlaşılmaktadır.

<sup>28</sup> Bkz. Ay, M. Emin, Ailede ve Okulda İdeal Din Eğitimi, s. 23 vd.

Tablo 33: Velilere Göre Ailede Bireyler Arası Problem Durumu

Seçenekler	S	%
Anne-baba ve çocuklar arasında çok mükemmel bir sevgi-saygı bağı vardır.	94	25.5
Anne-baba ve çocuklar arasında ufak tefek problemler yaşanmaktadır.	87	23.6
Anne-baba ve çocuklar arasında çok ciddi problemler yaşanmaktadır.	1	0.3
Anne-baba arasında ufak tefek problemler yaşanmaktadır.	36	9.8
Anne-baba arasında çok ciddi problemler yaşanmaktadır.	6	1.6
Anne-baba arasında hiç bir problem yoktur.	50	13.5
Kardeşler arasında ufak tefek problemler yaşanmaktadır.	62	16.8
Kardeşler arasında çok ciddi problemler yaşanmaktadır.	3	0.8
Kardeşler arasında hiç bir problem yoktur.	30	8.1
Katılan	369	100.0
Cevapsız	9	
Toplam	378	

Tablo 32 ve Tablo 33'de ortaya çıkan sonuçları değerlendirdiğimizde, ailede bireyler arası problem durumunu tespit etmede öğrenciler ile veliler arasında çok önemli bir farkın olmadığı anlaşılmaktadır. Çünkü her iki kesim de problemleri tespitite çok büyük bir benzerlikle aynı sonuçlara ulaşmaktadırlar. Ancak çok ciddi problemlerli ailelerin tespitinde velilerin, öğrencilere göre daha iyimser cevap verdikleri dikkat çekmektedir.

## G. ANNE BABALARIN ÇOCUKLARA KARŞI GENEL TUTUMLARI

### 1. Öğrencilere Göre

Anne-baba ile çocuk arasındaki iletişimi etkileyen en önemli etkenlerden biri de, ailede çocuğa karşı gösterilen tutumdur. Çocuğun ailede gördüğü, tecrübe ettiği, karşı karşıya kaldığı anne-baba tutumları; onun kişisel gelişimini, özgüvenini, başarısını, insanlarla olan ilişkilerini, olumlu veya olumsuz (suç) sayılan davranışları göstermesini doğrudan etkilemektedir<sup>29</sup>. Dolayısıyla anne-baba tutumlarının çocukların ibadetlere alışmasında ve ibadetleri yerine getirmelerinde de etkili olabileceğini düşünüyoruz. Bunun için ailede öğrencilere karşı anne-babaların genel tutumlarının nasıl olduğunu öğrenmek amacıyla, öğrencilere uyguladığımız ankette bu yönde bir soruya da yer verdik. Sorduğumuz soruya öğrencilerin verdiği cevaplar Tablo 34'de görülmektedir.

Aşağıda da görüldüğü gibi, ilgili sorunun seçeneklerinde anne-babaların genel tutumlarını yansıtan kalıp ifadeler yer almaktadır. Bu ifadeleri iki kategoride ele almamız mümkündür. Bunlardan birincisi; 1. seçenekten 6. seçeneğe kadar olan ifadeleri kapsayan ve "**olumlu**" olarak değerlendirebileceğimiz kalıp ifadelerdir. Bu durumda öğrencilerin verdiği cevaplara göre, annelerin toplam olarak %86.5'i, babaların da %87'si olumlu tutum içerisinde bulunmaktadır.

İkinci kategori ise; geriye kalan 7., 8. ve 9. seçeneklerde bulunan kalıp ifadeleri kapsayan ve "**olumsuz**" olarak değerlendirebileceğimiz anne-baba

<sup>29</sup> Geniş bilgi için bkz. Humphreys, Tony, Çocuk Eğitiminin Anahtarı Özgüven (Çev. Tanju Anapa), İstanbul 1998, s. 80-82; Navaro, Beni Duyuyor musun?, s. 180-187; Kulaksızoğlu, Anne ve Baba Tutumları Açısından Gençlik Sorunları, Aile ve Çocuk Dergisi, Sayı 4, İstanbul 1995, s. 52; Güngörmüş, Oya, Hırpalanmış Çocuk Sendromu, Aile ve Çocuk Dergisi, Sayı 8, İstanbul 1989, s. 36-37; Yavuzer, Çocuk Eğitimi El Kitabı, s. 94 vd.; Yavuzer, Psiko-Sosyal Açısından Çocuk Suçluluğu, s. 132-135; Öcal, Din Eğitimi ve Öğretiminde Metodlar, s. 84; Ay, Ailede ve Okulda İdeal Din Eğitimi, s. 23-25, 27; Dodurgalı, Ailede Çocuğun Din Eğitimi, s. 64.

tutumlarıdır. Öğrencilere göre annelerin toplam %13.0'ı, babaların ise %12.5'i bu şekilde olumsuz tutum içerisindedirler.

Tablo 34 :Öğrencilerin, Anne-Babalarının Kendilerine Karşı Tutumların Değerlendirme Durumu

Seçenekler	Anne		Baba	
	S	%	S	%
Hoşgörülü ve sabırlıdır.	76	18.1	76	18.1
Beni ciddiye alıp sorularımı cevaplandırmaktadır.	66	15.7	63	15.0
Uyguladığı kurallarda tutarlı ve kararlıdır.	49	11.6	60	14.2
Benim ilgi ve isteklerimi dikkate almaktadır.	66	15.7	63	15.0
Kültürel ve sanatsal etkinliklere katılmamı sağlamaktadır.	52	12.3	47	11.2
Benim için ideal bir insan örneği oluşturmaktadır.	55	13.1	57	13.5
Benim problemlerimi çözebilecek bilgi ve eğitime sahip değil.	23	5.5	20	4.7
Beni baskı ve otorite ile kontrol altında tutmaya çalışıyor.	20	4.7	20	4.7
Gerektiğinde dayaa başvurmaktadır.	12	2.8	13	3.1
Başka	2	0.5	2	0.5
Toplam	421	100.0	421	100.0

Öğrencilerin anne babalarının tutumlarını yüksek bir oranda olumlu olarak değerlendirmeleri eğitim ve öğretim açısından memnuniyet verici bir netice olarak değerlendirilebilir. Olumlu anne-baba tutumlarının, çocukların ibadet davranışını yerine getirmelerindeki etkisini ise ilerideki detay analizlerinde belirtmeye çalışacağız.

Öğrencilerin 'Başka' seçeneğine verdikleri cevaplar ise şöyledir: *Ağladığımda teselli ederler./ Çok iyi insandırlar, benimle ilgileniyorlar./ Kültürel ve sanatsal etkinliklere göndermek isterler fakat gönderemezler./ Kültürel ve sanatsal etkinliklere izin vermiyorlar./ Babam söz verdiği şeyi mutlaka yapar./ Her zaman iyiye doğru gitmeme çabalarlar.*

"Başka" seçeneğindeki ifadeler baktığımızda "Kültürel ve sanatsal etkinliklere göndermek isterler fakat gönderemezler." ve "Kültürel ve sanatsal etkinliklere izin vermiyorlar." ifadelerinin haricinde olumsuz bir tutumun dile getirilmediği görülmektedir. Bunların da, gerekçeleri dile getirilmediğinden üzerinde fazla yorum yapmamız zorlaşmaktadır. Diğer ifadeler de ise, anne-baba ile çocuk arasında olumlu bir etkileşime sebep olacak, anne-baba tutumlarının dile getirildiği görülmektedir.

## 2. Velilere Göre

Öğrencilere sorduğumuz gibi velilere de, ailede çocuklara karşı nasıl bir tutum içerisinde olduklarını sorduk. Aldığımız cevaplar Tablo 35'te görülmektedir.

Tablo 35: Velilerin Ailede Çocuklara Davranış Biçimi

Seçenekler	S	%
Çocuklara karşı hoşgörülü ve sabırlıyım.	66	17.5
Onları ciddiye alıp sorularını cevaplandırmaktayım.	63	16.6
Uyguladığım kurallarda tutarlı ve kararlı davranmaktayım.	48	12.7
Onların ilgi ve isteklerini dikkate almaktayım.	68	18.0
Kültürel ve sanatsal etkinliklere katılmalarını sağlamaktayım.	40	10.6
Onlar için ideal bir insan örneği oluşturduğumu söyleyebilirim.	41	10.8
Onların problemlerini çözebilecek bilgi ve eğitime sahip değilim.	24	6.3
Onları baskı ve otorite ile kontrol altında tutmaya çalışıyorum.	11	3.0
Gerektiğinde dayağa başvurmaktayım.	13	3.4
Başka	4	1.1
Toplam	378	100.0

Görüldüğü gibi velilerin ailede çocuklara karşı genel tutumlarını öğrenmek için, öğrencilere sorulan kalıp ifadelerin (bkz. Tablo 34) aynısı, velilere uyarlanarak sorulmuştur. Dolayısıyla 1. ile 6. seçenekler arasındaki ifadeler "**olumlu**" tutum anlamında kabul edilebilir ve toplam oranı %86.2 düzeyindedir. Genel tutum açısından "**olumsuz**" olarak değerlendirilebilecek 7., 8. ve 9. seçeneklere verilen cevapların toplam oranı ise %12.7'dir.

Öğrencilerin bu konudaki soruya verdikleri cevaplarla (bkz. Tablo 34), velilerin verdiği cevapları karşılaştırdığımızda, birbirlerini doğrular nitelikte olduklarını görmekteyiz. Çünkü sonuçlar oran itibarıyla birbirine çok yakın çıkmıştır.

Velilerin 'Başka' seçeneğine verdikleri cevaplar ise şöyledir: *Ne yazık ki bazen dayak atmak zorunda kalıyorum./ Çocuk yetiştirmek çok zor ve emek istiyor. Artık dayak atmıyorum, konuşarak sorunlarımızı çözmeye çalışıyoruz. Dayağın, çocukların zihinsel yapılarını olumsuz etkilediğini düşünüyorum./ Çocuklarımdan kendi kendilerini yetiştirmeleri için ön ayak olmaya çalışırım./ Çocuklarımla çok seviyorum ve onlar için her şeyin en iyisini düşünüyorum.*

Yukarıdaki ifadelerle baktığımızda bazı velilerin arzu etmedikleri halde dayağa başvurduklarını, ancak bundan üzüntü içinde olduklarını, yine bazı

velilerin ise dayađı zararına binaen artık terk ettiklerini görüyoruz. Diđer bir kısım velinin ise, çocukları için her çeşit fedakarlığa hazır olduđu ve onları yetiştirmek için bilinçli hareket ettiđi dikkat çekmektedir. Söz konusu ifadelerin hepsine birden bakacak olursak, çocuk eğitimi konusunda velilerin iyiye doğru gitmeye çabaladıklarını söyleyebiliriz.



## H. İBADET EĞİTİMİ VE ÖĞRETİMİ İÇİN EN VERİMLİ KURUMLAR

### 1. Öğrencilere Göre

Öğrencilerin içerisinde buldukları sosyal çevrenin, ibadet eğitimi ve öğretimi açısından tahlilini yapabilmek için sorduğumuz sorulardan biri de; ibadet eğitimi ve öğretimi için hangi kurumun en verimli olduğu sorusudur. Daha önce öğrencilere hayatlarına yön vermede ve ibadet eğitim-öğretimlerinde en çok etkili olan kişileri sormuştuk. Söz konusu sorunun cevaplarından, anne ve babanın en fazla etkiye sahip olduğunu görmüştük<sup>30</sup>. Burada ise kişilerin değil, kurumların verimliliğini sorduk. Öğrencilerin bu konudaki görüşleri şöyledir (Tablo 36).

Tablo 36: Öğrencilere Göre İbadet Eğitimi ve Öğretimi İçin En Verimli Kurum Dağılımı

Seçenekler	S	%
Aile	135	32.4
Okul	75	18.0
Cami kursları	146	35.0
Özel pansiyon/yurt	22	5.2
Aile-okul	19	4.6
Aile-Cami kursları	20	4.8
Katılan	417	100.0
Cevapsız	4	
Toplam	421	

Anlaşıldığı üzere, öğrencilerin %35'i cami kurslarını, %32.4'ü aileyi, %18'i okulu, %5.2'si özel yurt/pansiyonu, %4.8'i aile-cami kurslarını ve %4.6'ı aile-okulu bu konuda en verimli kurum olarak görmektedir. Bu itibarla

<sup>30</sup> Bkz.Tablo 23, Tablo 24 ve yorumları.

öğrencilerin 1/3'ten fazlasının ilk sırada cami kurslarını en verimli kurum olarak gördüğü ortaya çıkmaktadır.

Bilindiği üzere ülkemizde cami kursları yaz aylarında düzenlenmekte ve genellikle bu kurslardan ilköğretim dönemindeki çocuklar yararlanmaktadır<sup>31</sup>. Cami ortamının ibadet eğitimi ve öğretimi için müsait olması ve isteyen öğrencinin ibadeti uygulayabilme imkanına sahip olması, bu kursların öğrenciler tarafından en verimli kurum olarak değerlendirilmesinde etkili olmuştur denilebilir<sup>32</sup>.

Öğrencilerin değerlendirmelerinde ikinci sırayı, yine 1/3 oranına yakın bir rakamla (%32.4) aile kurumu almaktadır. Burada da öğrenciler aile kurumunun çocuk eğitimindeki rolünü öne çıkarmaktadırlar<sup>33</sup>. Bu sonuç için de, yukarıdaki yoruma benzer bir yorum yapılabilir. Çünkü çocuk, ailede ibadetin pratikte nasıl yapıldığını görme ve tecrübe etme imkanına sahiptir. Oysa ki okulda öğrencinin sadece teorik bilgileri alma şansı vardır, ibadetleri uygulama ve uygulayanları gözlemlene şansı yoktur. Bundan dolayı da öğrenciler verimlilik konusunda okulu (cami kursları ve aileden sonra) %18 puanla üçüncü sıraya yerleştirmişlerdir. Sonuç olarak, öğrencilerin bu soruya verdikleri cevaplarda, öğrenilen bilgileri ilgili kurumlarda uygulayabilme ve örnek davranışları gözlemleyebilme imkanına sahip olup olmamalarının önemli bir etken olduğu söylenebilir.

## 2. Velilere Göre

İbadet eğitimi ve öğretimi için hangi kurumun en verimli olduğunu velilere de sorduk. Velilerin kurumları verimlilik açısından nasıl değerlendirdiklerini Tablo 37'ten izleyebiliriz.

<sup>31</sup> Yetişkinler ise eğer yeterli müracaat olursa (cami görevlisinin gayreti ve cemaatle kuracağı diyalog burada çok önemlidir) akşam kurslarına katılabilmektedirler. Çünkü bu kursların açılması için belli bir sayıda müracaatın olması gerekmektedir. Bu kurslar hakkında geniş bilgi için bkz. Diyanet İşleri Başkanlığı Kur'an Kursları Yönetmeliği, Ankara 1991, s. 2 vd.

<sup>32</sup> Araştırmacı 1989-1992 yılları arasında bir camide İmam Hatip olarak görev yapmış ve hem ilköğretim dönemindeki çocuklara hem de yetişkinlere kurslar düzenlemiştir. Bu kurslar sonunda cami ortamının dini bilgi almak için ve ibadet eğitimi-öğretimi için çok elverişli olduğunu tecrübe etmiştir. Neticede kursiyerlerin dinî hayatlarında çok büyük gelişmeler olduğu görülmüştür. Sözkonusu kursların Türkiye genelinde işlerlik kazanabilmesi için hem yönetmeliklerin kolay uygulanabilir hale getirilmesi, hem de görevlilerin mesleki bilgi, pedagojik formasyon, genel kültür, kişilik ve karakter gibi, birtakım bilgi ve özelliklerle donatılması gerekmektedir (bkz. Öcal, Din Eğitimi ve Öğretiminde Metotlar, s. 36 vd.). Sözkonusu donanıma sahip olmayan görevlilerin içerisine düştükleri olumsuzluklar için bkz. Ay, M. Emin, Din Eğitimi ve Öğretiminde Mükafat ve Ceza, s. 119 vd.

<sup>33</sup> Bkz. Dodson, Fitzhugh, Çocuk Yaşken Eğilir, s. 179; Rousseau, Emil Yahut Terbiyeye Dair, s. 252, 258; Gökçen, Çocuğun Kişiliğinde Aile, Okul ve Dış Çevrenin Rolü, s. 18 vd.; Dodurgalı, Abdurrahman, Ailede Çocuğun Din Eğitimi, s. 138-141; Gençtan, İnsan Olmak, s. 32-33; Cüceloğlu, İçimizdeki Çocuk, s. 75-76, 93; Fidan ve ark., Eğitime Giriş, s. 78-79; Yavuzer, Haluk, Çocuk Eğitimi El Kitabı, 8. bs. İstanbul 1999, s. 74, 86, 87.



Tablo 37: Velilere Göre İbadet Eğitimi ve Öğretimi İçin En Verimli Kurumlar

Seçenekler	S	%
<b>Aile</b>	113	30.4
Okul	79	21.2
Cami kursları	107	28.8
Özel pansiyon/yurt	35	9.4
Aile-Okul birlikte	38	10.2
Katılan	372	100.0
Cevapsız	6	
Toplam	378	

Anlaşıldığı üzere velilerin %30.4'ü aileyi, %28.8'i cami kurslarını, %21.2'si okulu, %10.2'si aile ve okulu beraber, %9.4'ü de pansiyonları/yurtları en verimli kurum olarak görmektedir.

Yukarıda da görüldüğü üzere, veliler de öğrenciler gibi bu konuda aile ve cami kurslarını ön plana çıkarmaktadırlar. Ancak öğrenciler ilk sırada cami kurslarını verimli kurum olarak görmelerine karşın (bkz. Tablo 36), veliler ilk sırada aileyi, ikinci sırada cami kurslarını ve üçüncü sırada da okulu görmektedirler. Velilerin de okulu üçüncü sırada verimli kurum olarak görmelerini, okulda teorik bilgilerin yanında isteyen öğrencinin ibadetleri yapabilme imkanına sahip olmamasına bağlayabiliriz.

Velilerin verdikleri cevapların gerekçesini de öğrenebilmek için, ilgili sorunun altına "Çünkü..." diye bir satır açılmıştır. Yazılan gerekçeler şöyledir;

- İbadet eğitimi ve öğretimi için aileyi verimli görenlerin gerekçeleri: *Ailede eğitim bebeklikten başlar./ Çocukla en çok ilgilenen ailedir./ Okul yetersiz kalıyor./ En iyi eğitimi aile verir./ Çocuğa en yakın ailedir.*
- İbadet eğitimi ve öğretimi için okulu verimli görenlerin gerekçeleri: *Okulda güzel eğitim verilebilir./ Konuların öğretmenlerce daha detaylı işlenebileceğini düşünüyorum./ Her türlü bilgi okulda rahatça öğretilmelidir./ Okulda çelişkisiz ve doğru bilgi öğretilir.*
- İbadet eğitimi ve öğretimi için cami kurslarını verimli görenlerin gerekçeleri: *Camide daha iyi öğretme imkanı var./ Camide Kur'an da öğrenebiliyor./ Cami hocaları daha iyi öğretebilir, öğrencinin*

*ibadetleri gözlemlene şansı da var./ Yaz aylarında camilerdeki kursların verimli hale getirilmesi gerekir.*

- İbadet eğitimi ve öğretimi için özel pansiyonu/yurdu verimli görenlerin gerekçeleri ise; genel olarak *pansiyonların daha disiplinli olacağı* şeklindedir.
- İbadet eğitimi ve öğretimi için sözkonusu kurumların dayanışma içerisinde olması gerektiğini söyleyenlerin gerekçeleri de şöyledir: *Hem aile hem de cami kursları gereklidir./ Aile ve okulda alınan bilgiler cami kurslarıyla da desteklenmelidir./ Aile, okul ve cami kursları işbirliği içerisinde olmalı, birini diğerine tercih etmemek gerekir.*

Velilerin, ibadet eğitimi ve öğretimi için hangi kurumları ne ölçüde verimli olarak gördüklerini öğrenmenin yanında, bu konuda hangi kurumlardan/şahıslardan ne ölçüde yardım almayı arzu ettiklerini de öğrenmek istedik. Bu yöndeki bir soruya velilerin verdiği cevaplar şöyledir (bkz. Tablo 38).

Tablo 38: Velilerin Çocukların İbadet Eğitimi ve Öğretiminde Yardım Almak İstedikleri Kurumlar/Şahıslar

Seçenekler	S	%
<b>Okuldan/Öğretmenden</b>	214	58.2
Cami görevlilerinden	71	19.3
Özel kurum ve kişilerden	47	12.8
1. ve 2. Seçeneği beraber işaretleyenler	20	5.4
Başka	16	4.3
Katılan	368	100.0
Cevapsız	10	
Toplam	378	

Görüldüğü üzere, velilerin %58.2'si okuldan/öğretmenlerden, %19.3'ü cami görevlilerinden, %12.8'i özel kurum ve kişilerden, %5.4'ü 1. ve 2. seçeneklerden birlikte, %4.3'ü de başka kurum ve kişilerden yardım almak istediğini belirtmektedirler.

Bu konuda velilerin oldukça yüksek bir oranda örgün eğitim kurumu olan okuldan ve öğretmenlerden yardım almak istemeleri, oldukça anlamlıdır. Demek ki veli, gerekli olan her türlü bilgi ve davranışı kazanmada okulu ve

öğretmeni ilk kaynak olarak görmektedir. Öyle ise; genelde din eğitimi-öğretimi için, özelde ise araştırma konumuz olan ibadet eğitimi-öğretimi için, çocukların ihtiyacı olan bilgi ve davranışı okulda kazanmalarına zemin hazırlanmasını, halkın beklediğini ve istediğini söyleyebiliriz.

Velilerin çocuklarına ibadet eğitimi ve öğretimi verme konusunda hangi kurumlardan/şahıslardan yardım almak istediklerinin çalışmamız açısından önemli olduğunu düşünerek, bu sorunun değişkenlere göre nasıl bir dağılım oluşturduğunu da tespit etmeye çalıştık. Elde ettiğimiz detay analizler Tablo 39'dan izlenebilir.

Görülebileceği gibi, aşağıdaki Tablo 39'un tamamına baktığımızda istisnasız olarak bütün değişkenlerde velilerin yüksek oranlarda, okuldan ve öğretmenden yardım almayı ifade eden 1. seçeneği işaretledikleri görülmektedir. Bu konuda okuldan ve öğretmenden yardım almak isteyen velileri takiben, bir kısım velilerin de cami görevlilerinden yardım almak istedikleri, verilen cevaplardan anlaşılmaktadır. Bu sonuç velilerin, okuldan ve öğretmenden alınan bilgilerin, cami görevlilerince de desteklenmesini istedikleri şeklinde yorumlanabilir.

Değişkenlere sırasıyla bakacak olursak, **cinsiyet** değişkeninde erkeklere oranla (%58.5), bayanların daha yüksek bir oranda (%70.7) okuldan ve öğretmenden yardım almak istedikleri görülmektedir.

**Yaş** değişkeninde, 45 yaşa kadarki velilerin okuldan ve öğretmenden yardım alma isteğinin (%69.4 ve %66.0), daha ileri yaşlarda nispeten düşük (%47.3) olduğu görülmektedir.

**Gelinen sosyal çevre** değişkenine baktığımızda, okuldan ve öğretmenden yardım alma isteğinin küçük yerleşim birimlerinden büyük yerleşim birimlerine doğru gittikçe düzenli bir şekilde arttığı anlaşılmaktadır. Buna mukabil köy ve beldede/ilçede görülen, cami görevlilerinden yardım alma isteği (%27.8 ve %33.7), şehir ve büyükşehirde yaklaşık yarıya (%16 ve %18.5) düşmektedir.

**Ailelerin aylık gelir durumu** değişkenine bakıldığında, en düşük gelir düzeyinden, 900 milyona kadar bütün gelir seviyelerinde, deneklerin yaklaşık 1/3'ten fazlasının bu konuda okuldan ve öğretmenden yardım almak istediği dikkat çekmektedir.

**Öğrenim durumu** değişkeninde de velilerin, öğrenimi ne olursa olsun yaklaşık 1/3'ünün çocukların ibadet eğitimi ve öğretiminde okuldan ve öğretmenden yardım almak istedikleri görülmektedir.

Bütün bu bulgular ışığında, velilerin okuldan ve öğretmenden beklentisini boşa çıkarmamak için, okullarda mevcut din eğitiminin (ibadet eğitimi ve öğretiminin) yeniden gözden geçirilip beklentilere cevap verebilecek şekle getirilmesi gerektiğini söyleyebiliriz.

Tablo 39: Velilerin Çocuklarına İbadet Eğitimi ve Öğretimi Verme Konusunda Hangi Kurumlardan/Şahıslardan Yardım Almak İstediklerinin Farklı Değişkenlere Göre Dağılımı

Değişkenler		SEÇENEKLER (*)						Katılan (**)
		1. Seçenek		2. Seçenek		3. Seçenek		
		S	%	S	%	S	%	
Cinsiyet	Bayan	121	70.7	22	12.9	28	16.4	171
	Erkek	103	58.5	56	31.8	17	9.7	176
Yaş	25-35 Arası	34	65.4	9	17.3	9	17.3	52
	35-45 Arası	144	66.0	49	22.5	25	11.5	218
	45-55 Arası	26	47.3	19	34.5	10	18.2	55
	55 Yaş +	5	83.3	-	-	1	16.7	6
Gelinen Sosyal Çevre	Köy	19	52.8	10	52.8	7	19.4	36
	Belde/İlçe	44	55.0	27	33.7	9	11.3	80
	Şehir	51	68.0	12	16.0	12	16.0	75
	Büyükşehir	106	70.2	28	18.5	17	11.3	151
	Yurtdışı	-	-	-	-	-	-	-
Ailelerin Aylık Gelir Durumu	100 Mil. az	47	77.1	3	4.9	11	18.0	61
	100-250 Milyon	113	62.8	40	22.2	27	15.0	180
	250-400 Milyon	37	74.0	8	16.0	5	10.0	50
	400-600 Milyon	19	82.6	2	8.7	2	8.7	23
	600-900 Milyon	4	66.6	1	16.7	1	16.7	6
	900 Mil. +	1	33.3	1	33.3	1	33.3	3
Öğrenim Durumu	İlkokul	90	57.0	44	27.8	24	15.2	158
	Ortaokul	32	66.7	13	27.1	3	6.2	48
	Lise	71	77.2	9	9.8	12	13.0	92
	Üniversite	29	6	10	22.2	6	13.3	45

(\*) Seçenekler

1. Okuldan / Öğretmenden
2. Cami görevlilerinden,
3. Özel kurum ve kişilerden

(\*\*) Detay analizlerindeki hesaplamalar "Katılan" sayısı esas alınarak yapılmaktadır.

### 3. Öğretmenlere Göre

Çocukların ibadet eğitimi ve öğretiminde, velilerin en çok yardım almak istedikleri kesimin okuldaki öğretmenler olduğunu Tablo 39'daki verilerden öğrendik. Velilerin bu denli yardım almak istedikleri öğretmenlerin, konuya nasıl baktığını tespit etmek de elbette önemliydi. Dolayısıyla öğretmenlere de ibadet eğitimi ve öğretiminde hangi kurumun en verimli olduğunu sorduk. Öğretmenlerin ilgili cevapları şöyledir (bkz. Tablo 40).

Tablo 40: Öğretmenlere Göre İbadet Eğitimi ve Öğretimi İçin En Verimli Kurum

Seçenekler	S	%
Aile	34	40.0
Okul	17	20.0
Cami Kursları	14	16.5
Özel Pansiyon/Yurt	8	9.4
Aile-Okul birlikte	12	14.1
Katılan	85	100.0
Cevapsız	1	
Toplam	86	

Görüldüğü üzere öğretmenlerin %40'ı aileyi, %20'si okulu, %16.5'i cami kurslarını, %14.1'i aile ve okulu birlikte, %9.4'ü de özel pansiyonları/yurtları bu konuda en verimli kurumlar olarak sıralamaktadırlar.

Öğretmenlerin cevaplarının da gerekçelerini öğrenebilmek için, ilgili sorunun altına 'Çünkü...' diye bir satır açtık. Şu gerekçeler sıralanmaktadır:

- İbadet eğitimi ve öğretimi için aileyi verimli görenlerin gerekçeleri: *Ailede ibadet hayatı yaşanırsa çocuk örnek alır./ Çocuk ailenin yanında daha çok zaman harcıyor./ Aile eğitimin ilk verildiği yerdir./ Ailede ibadetle tanışmayan çocuk okulda bu konulara karşı duyarsız oluyor*
- İbadet eğitimi ve öğretimi için okulu verimli görenlerin gerekçeleri: *Aile bilgi bakımından yetersiz kalabilir./ Okulda doğru ve planlı eğitim verme imkanı vardır./ Okulda öğretmen faktörü işin içine girmektedir./ Her bakımdan insanı hayata hazırlayan yer okuldur.*
- İbadet eğitimi ve öğretimi için cami kurslarını verimli görenlerin gerekçeleri: *Bu tür kurslarda yoğunluk ibadetler üzerinde oluşmaktadır./ Öğretilen ibadetleri uygulama imkanı olduğu için./*

*Gayretli cami görevleri olması durumunda cami kursları bu konuda çok verimli olabilir*

- İbadet eğitimi ve öğretimi için özel pansiyonu/yurdu verimli görenlerin gerekçeleri ise; *pansiyonlarda bilinçli belletmenlerin öğrencilerle arkadaşça diyalog kurması sonucu bu konularda daha verimli olunacağı yönündedir.*

Demek ki öğretmenler mevcut durumda, çocukların ibadet eğitimi ve öğretimi konusunda en etkin rolün aileye ait olduğunu düşünmektedirler. Okulun ise, bu konuda ancak ailenin yarısı kadar bir işlev görebileceğini belirtmektedirler. Tablo 38’de velilerin yaklaşık 1/3’ünün, okuldan ve öğretmenden yardım almak istediklerini hatırlarsak ve öğretmenlerin ise şu anda ancak %20’lik bir verimlilikle çocukların ibadet eğitimi ve öğretimine katkı sağlayabildiklerini itiraf ettiklerini düşünürsek, okullardan velilerin bu konudaki beklentilerinin ne denli az yerine getirilebildiğini anlamamız mümkündür. Öğretmenlerin bu eksikliği gidermedeki görüşlerini, ibadet eğitimi ve öğretiminin bilgi boyutu bölümünde tekrar ele alacağız.

## I. AİLELERİN ÇOCUKLARA YETERLİ İBADET EĞİTİMİ VE ÖĞRETİMİ VERİP VEREMEME DURUMU

### 1. Öğrencilere Göre

Öğrencilerin ailede aldıkları ibadet eğitimi ve öğretimini yeterli bulup bulmadıklarını öğrenmek maksadıyla bu yönde sorduğumuz soruya öğrencilerin verdikleri cevaplar şöyledir (bkz. Tablo 41).

Tablo 41: Öğrencilerin Ailelerinde Aldıkları İbadet Eğitim ve Öğretimini Yeterli Bulup Bulmadıkları

Seçenekler	S	%
Evet yeterli	252	61.0
Kısmen yeterli	108	26.2
Hayır yetersiz	53	12.8
Katılan	413	100.0
Cevapsız	8	
Toplam	421	
Likert Ölçeği=2.5		

Anlaşıldığına göre, ailede aldıkları ibadet eğitimi ve öğretimini öğrencilerin %61'i yeterli, %26.2'si kısmen yeterli ve %12.8'i de yetersiz bulmaktadır. Konu ile ilgili olarak öğrencilerden alınan cevapların Likert ölçeğine<sup>34</sup> göre değeri ise Tablo 41'de de görüldüğü gibi 2.5 olup,

<sup>34</sup> Likert Ölçeği; tutum ölçeği hazırlamada ve bu tür ölçüleri puanlamada kullanılan bir yöntemdir. 3 veya 5 basamaklı bir ölçekte deneğe belirtilen özelliği benimseyip benimsememe durumu sorulur. Seçenekler pozitiften negatife doğru (veya tersi de olabilir) sıralanır. Elde edilen veriler neticesinde hesaplama yapılarak Likert ölçeği değeri bulunur. Hesaplama ise şöyle yapılır; 3'lü veya 5'li seçeneklerin, en pozitif değeri gösteren seçeneğin kat sayısı 3 veya 5 kabul edilir ve bu şekilde seçeneklerin kat sayıları 1'e kadar sıralanır. Daha sonra seçeneğin önündeki kat sayı ile o seçeneklerin sayı değerleri çarpılır, çarpımlar toplanarak katılan sayısına bölünür. Şöyle ki; (örnek olarak Tablo 41' i ele alacak olursak)  $3 \times 252 = 756$ ,  $2 \times 108 = 216$ ,  $1 \times 53 = 53$ ;  $756 + 216 + 53 = 1025$ ,  $1025 / 413 = 2.5$  elde edilir. Elde edilen Likert ölçeği değeri, yuvarlaklaştırılarak hangi seçeneğe tekabül ettiği tespit edilir. Yuvarlaklaştırma yapılırken elde edilen Likert

yuvarlaklaştırıldığında 3'e tekabül etmektedir. Bu da "Evet yeterli" seçeneğini göstermektedir.

Öğrencilerin ailede alınan ibadet eğitimi ve öğretimi hakkındaki görüşleri Grafik 1'de daha net bir şekilde görülmektedir<sup>35</sup>.

Grafik 1: Öğrencilerin Ailelerinde Aldıkları İbadet Eğitim ve Öğretimini Yeterli Bulup Bulmadıkları

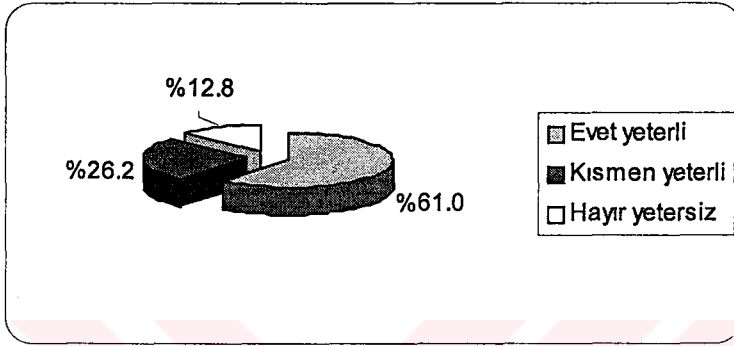

Bu sonuçlara göre öğrencilerin fazla iyimser olduklarını söyleyebiliriz. Çünkü ilerideki sayfalarda değineceğimiz gibi (bkz. Tablo 43, Tablo 44 ve Tablo 45), velilerin ailede çocuklara ibadet eğitimi ve öğretimi verme konusunda hem bu derece kendilerini yeterli görmediklerini, hem de veremediklerini itiraf ettiklerini biliyoruz.

Öğrencilerin aldıkları ibadet eğitimi ve öğretimini yeterli bulup bulmadıklarının farklı değişkenlere göre dağılımı ise Tablo 42'de görülmektedir.

Aşağıdaki tablonun geneline baktığımızda detay analizlerinde ortaya çıkan durumun Tablo 41'deki duruma çok benzediğini söyleyebiliriz. Çünkü küçük farklılıklarla beraber her iki tabloda da "Evet yeterli" seçeneğinin tercihi yaklaşık 2/3 seviyelerinde seyretmektedir. Yine de değişkenleri teker teker ele aldığımızda şu değerlendirmeleri yapabiliriz.

**Cinsiyet** değişkeninde, ailede alınan ibadet eğitimi ve öğretimini yeterli gören kızlarla (%61.5), erkekler (%60.7) arasında fazla bir farkın olmadığı dikkat çekmektedir. **Yaş** değişkeninde ise, büyük yaştan küçük yaşa doğru inildikçe bu konudaki eğitim ve öğretimi yeterli görme eğiliminin düzenli bir şekilde arttığı görülmektedir. Öyle ise, öğrencilerin yaşı ilerledikçe Tablo

ölçeği değeri; 2.5≥ ise 3, 2.5< ve 1.5≥ ise 2, 1.5< ve 0.5≥ ise 1 olarak kabul edilir. Likert Ölçeği hakkında geniş bilgi için bkz. Öncül, Remzi, Eğitim ve Eğitim Terimleri Sözlüğü, İstanbul 2000, s. 758.

<sup>35</sup> Grafiklerin, sayısal verileri görselleştirerek veriler arasındaki ilişkilerin kavranmasını kolaylaştırdığı belirtilmektedir. Bunun için teknik açıdan uygun düşen bazı tabloları grafiklerle de desteklemeye çalışacağız. Grafik çeşitleri ve kullanım teknikleri hakkında geniş bilgi için bkz. Yalın, Halil İbrahim, Öğretim Teknolojileri ve Materyal Geliştirme, Ankara 2001, s. 156 vd.



43'deki velilerin görüşüne yaklaşabilecekleri yorumunu yapabiliriz. Nitekim Tablo 41'deki sonuçları yorumlarken bu konuda fazla iyimser olduklarını belirtmiştik. Böylece bu iyimserlik durumunun varlığı ve bunun yaşa bağlı olduğu yorumu desteklenmektedir diyebiliriz.

Tablo 42: Öğrencilerin, Ailelerinde Aldıkları İbadet Eğitim ve Öğretimini Yeterli Bulup Bulmadıklarının Farklı Değişkenlere Göre Dağılımı

Değişkenler		SEÇENEKLER (*)						
		Evet Yet.		Kısmen Yet.		Hayır Ysz		Katılan (**)
		S	%	S	%	S	%	
Cinsiyet	Kız	104	61.5	47	27.8	18	10.7	169
	Erkek	148	60.7	61	25.0	35	14.3	244
Yaş	13 Yaş	66	62.8	26	24.8	13	12.4	105
	14 Yaş	137	61.7	59	26.6	26	11.7	222
	15 Yaş	40	60.7	14	21.2	12	18.1	66
	16 Yaş +	6	54.5	4	36.4	1	9.1	11
Gelinen Sosyal Çevre	Köy	14	43.7	11	34.4	7	21.9	32
	Belde/İlçe	44	48.9	26	28.9	20	22.2	90
	Şehir	56	60.9	28	30.4	8	8.7	92
	Büyükşehir	131	68.2	43	22.4	18	9.4	192
	Yurtdışı	2	100.0	-	-	-	-	2
Öğrenci Ailelerinin Ekonomik Durumu	100 Milyon -	48	50.6	23	24.2	24	25.2	95
	100-250 Milyon	109	60.9	52	29.0	18	10.1	179
	250-400 Milyon	45	62.5	21	29.2	6	8.3	72
	400-600 Milyon	21	72.4	8	27.6	-	-	29
	600-900 Milyon	11	61.1	2	11.1	5	27.8	18
	900 Milyon +	8	100.0	-	-	-	-	8
Annenin Öğrenim Durumu	İlkokul	121	56.6	57	26.6	36	16.8	214
	Ortaokul	47	66.2	15	21.1	9	12.7	71
	Lise	53	66.3	23	28.7	4	5.0	80
	Üniversite	26	76.4	8	23.5	-	-	34
Babanın Öğrenim Durumu	İlkokul	78	51.7	47	31.1	26	17.2	151
	Ortaokul	66	69.5	15	15.8	14	14.7	95
	Lise	69	67.0	26	25.2	8	7.8	103
	Üniversite	39	61.9	19	30.2	5	7.9	63

(\*) Detay analizlerdeki hesaplamalar "Katılan" sayısı esas alınarak yapılmaktadır.

**Gelinen sosyal çevre** değişkeninde de, küçük yerleşim biriminden büyük yerleşim birimine doğru gittikçe, öğrencilerin bu konuda ailelerinden aldıkları eğitim ve öğretimi daha yeterli gördükleri gözlenmektedir. Bu doğal

bir sonuç olarak karşılanabilir. Çünkü büyük yerleşim birimlerinde ailenin bilgi kaynakları artmaktadır diyebiliriz.

**Aylık gelir durumu** değişkeninde de, buna benzer bir durum sözkonusudur. Burada da gelir düzeyi yükseldikçe (600 milyona kadar), öğrenciler ailede aldıkları ibadet eğitimi ve öğretimini daha yeterli görmektedirler.

**Annenin öğrenim durumu** değişkenine gelince, burada ailede alınan ibadet eğitimi ve öğretimini en fazla yeterli görenlerin %76.4'lük oranla, annesi üniversite mezunu olan öğrenciler olduğunu görmekteyiz. Bu oran, annenin öğrenim seviyesinin düşüşüne paralel olarak düşüş göstermektedir.

**Babanın öğrenim durumunda** ise, durum biraz daha farklı bir yapıdadır. Çünkü babanın öğrenim durumuna bağlı olarak öğrencilerin ailede aldıkları ibadet eğitimi ve öğretimini yeterli veya yetersiz görme oranları arasında düzenli bir ilişkinin olmadığı anlaşılmaktadır.

## 2. Velilere Göre

Velilerin ailede çocuklara yeterli ibadet eğitimi ve öğretimi verip vermediklerini sormadan önce bu konuda kendilerini yeterli görüp görmediklerini sorduk. Aldığımız cevapların sonuçları şöyledir (bkz. Tablo 43).

Tablo 43: Velilerin, Ailede Çocuklara İbadet Eğitimi ve Öğretimi Verme Konusunda Kendilerini Yeterli Bulup Bulmadıkları

Seçenekler	S	%
Evet yeterli buluyorum	124	33.3
Kısmen yeterli buluyorum	140	37.7
Hayır yeteri bulmuyorum	108	29.0
Katılan	372	100.0
Cevapsız	6	
Toplam	378	
Likert Ölçeği=2.0		

Görüldüğü üzere, velilerin %37.7'si bu konuda kendilerini kısmen yeterli, %33.3'ü yeterli ve %29'u da yetersiz görmektedir. Yuvarlaklaştırılmış Likert ölçeği değeri ise 2 olup, "Kısmen yeterli buluyorum" seçeneğine tekabül etmektedir. Netice olarak, velisinin yardımıyla bu konuda yeterli bilgi alabilecek öğrenci sayısının çok düşük olduğu yorumu yapılabilir. Çünkü Grafik

2'de de görüldüğü gibi, kendilerini bu konuda yeterli gören veli oranı yaklaşık olarak sadece 1/3 seviyesindedir.

*Grafik 2: Velilerin, Ailede Çocuklara İbadet Eğitimi ve Öğretimi Verme Konusunda Kendilerini Yeterli Bulup Bulmadıkları*

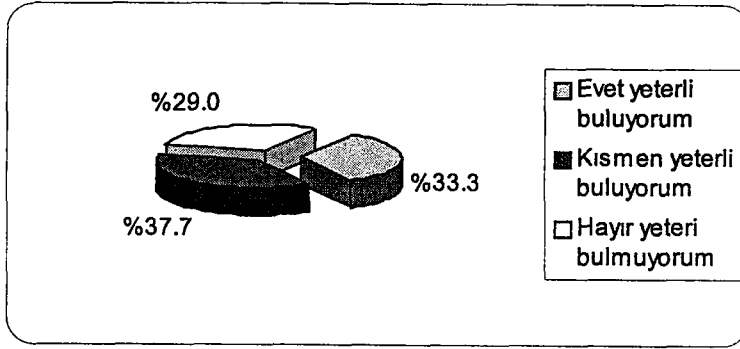

Oysa ki daha önce işlediğimiz konularda öğretmenlerin %40'ı (bkz. Tablo 40) bu konuda en verimli kurum olarak aileyi görmektedir. Bundan dolayı da kendisini bu konuda yeterli görmeyen velinin, çocuğuna gerekli ibadet eğitimi ve öğretimi vermesinden bahsetmenin güç olduğu ortaya çıkmaktadır diyebiliriz.

Velilerin bu konuda kendilerini yeterli görüp görmediklerinin çalışmamız açısından önemli olmasından dolayı, değişkenler açısından durumu tahlil etmek istedik. Yaptığımız detay analizlerinin sonuçları Tablo 44'dan izlenebilir.

Aşağıdaki tablonun geneline baktığımızda büyük bir farkla (%60) öne çıkan en önemli bulgunun **yaş** değişkenindeki 25-35 yaş arasındaki velilerin çocuklara ibadet eğitimi ve öğretimi verme konusunda, kendilerini daha fazla yeterli görmeleridir. Bunun sebebini açıklamanın tek bir yolu olduğu kanaatindeyiz. O da 1982 Anayasası'yla beraber ortaöğretimde Din Kültürü ve Ahlak Bilgisi dersinin zorunlu olarak okutulmaya başlanmasıdır<sup>36</sup>. Çünkü bahsedilen yaşlardaki velilerin ortaöğretimde okuma dönemleri 1982 yılından sonraya denk gelmektedir. Bu durum Din Kültürü ve Ahlak Bilgisi dersinin bir çok eksiğine rağmen, ortaöğretimde okutulmasının ne kadar isabetli olduğunun çok açık bir göstergesi olarak kabul edilebilir. Nitekim diğer değişkenlere bakıldığında Tablo 43'deki sonuçlardan çok farklı bir durumun sözkonusu olmadığı görülmektedir. Başka bir ifadeyle, velilerin Tablo 43'de kendilerini bu konuda yeterli görme oranı (yaklaşık 1/3) ile, değişkenlere göre

<sup>36</sup> Anayasa maddesinin konumuzla ilgili paragrafı şöyledir: "Din ve ahlak eğitim ve öğretimi Devletin gözetim ve denetimi altında yapılır. Din kültürü ve ahlak öğretimi ilk ve ortaöğretim kurumlarında okutulan zorunlu dersler arasında yer alır. Bunun dışındaki din eğitimi ancak, kişilerin kendi isteğine, küçüklerin de kanuni temsilcisinin talebine bağlıdır." Bkz. Anayasa 1982, Madde No:24, Marmara Yay., İstanbul 1985, s. 24.

detay analizlerinin yapıldığı Tablo 44’de kendilerini yeterli görme oranları (yaklaşık 1/3, ancak 25-35 yaş arası hariç, çünkü bu değişkende oran yaklaşık 2/3’tür) arasında fazla bir fark görülmemektedir.

Tablo 44: Velilerin, Çocuklarına İbadet Eğitimi ve Öğretimi Verme Konusunda Kendilerini Yeterli Bulup Bulmadıklarının Farklı Değişkenlere Göre Dağılımı

Değişkenler		SEÇENEKLER						
		Evet		Kısmen		Hayır		Katılan (*)
		S	%	S	%	S	%	
Cinsiyet	Bayan	56	30.9	71	39.2	54	29.9	181
	Erkek	68	35.8	68	35.8	54	28.4	190
Yaş	25-35 Arası	56	60.2	20	21.5	17	18.3	93
	35-45 Arası	68	31.3	84	38.7	65	30.0	217
	45-55 Arası	21	35.6	23	39.0	15	25.4	59
	55 Yaş +	3	37.5	3	37.5	2	25.0	8
Gelinen Sosyal Çevre	Köy	11	27.5	16	40.0	13	32.5	40
	Belde/İlçe	31	37.4	30	36.1	22	26.5	83
	Şehir	34	41.5	22	26.8	26	31.7	82
	Büyükşehir	46	28.4	70	43.2	46	28.4	162
	Yurtdışı	-	-	-	-	-	-	-
Ailelerin Aylık Gelir Durumu	100 Milyon -	30	34.5	28	32.2	29	33.3	87
	100-250 Milyon	67	34.9	70	36.5	55	28.6	192
	250-400 Milyon	18	32.1	23	41.1	15	26.8	56
	400-600 Milyon	6	23.1	13	50.0	7	26.9	26
	600-900 Milyon	2	33.3	4	33.7	-	-	6
Öğrenim Durumu	900 Milyon +	1	33.3	1	33.3	1	33.3	3
	İlkokul	57	33.9	56	33.3	55	32.8	168
	Ortaokul	20	40.0	20	40.0	10	20.0	50
	Lise	23	23.5	45	45.9	30	30.6	98
	Üniversite	22	42.3	19	36.5	11	21.2	52

(\*) Detay analizlerindeki hesaplamalar "Katılan" sayısı esas alınarak yapılmaktadır.

Diğer değişkenler açısından değerlendirmemize devam edecek olursak, **cinsiyet** değişkeninde erkek velilerin (%35.8), bayan velilere oranla (%30.9), yaklaşık %5’lik bir farkla bu konuda kendilerini daha fazla yeterli gördükleri dikkat çekmektedir.

**Ailelerin aylık gelir durumu** değişkenine bakıldığında, 600 milyona kadarki değişkenlerde, ekonomik durum ile bu konuda kendini yeterli görme arasında ters bir orantının olduğu görülmektedir. Dikkat edilirse 100 milyondan az geliri olan velilerin kendilerini yeterli görme oranı %34.5 iken, 400-600 milyon geliri olan velilerde bu oran %23.1’e düşmektedir.

**Öğrenim durumu** değişkenine göre de bu konuda kendini en fazla yeterli gören veliler, %42.3'lük bir oranla üniversite mezunu olan velilerdir. Bundan dolayı velilerin öğrenim seviyesinin yüksek olmasının, çocukların ibadet eğitimi ve öğretimi konusunda kendilerini yeterli görmelerine vesile olmaktadır denilebilir.

Velilerin ailede çocuklara ibadet eğitimi ve öğretimi verme konusunda kendilerini ne denli yeterli gördüklerini öğrendikten sonra, şimdi de sözkonusu eğitimi ailede ne denli gerçekleştirip gerçekleştirmediklerini onlardan öğrenebiliriz. Koyuya ilişkin sorduğumuz soruya velilerin verdikleri cevaplar şöyledir (bkz. Tablo 45).

Tablo 45: Velilerin, Ailede Çocuklara Yeterli İbadet Eğitimi ve Öğretimi Verip Verememe Durumu

Seçenekler	S	%
Evet verebiliyorum	114	30.6
Kısmen verebiliyorum	145	39.0
Hayır veremiyorum	113	30.4
Katılan	372	100.0
Cevapsız	6	
Toplam	378	
Likert Ölçeği=2.0		

Dikkat edilirse Tablo 45'deki verilere göre, velilerin %39.0'ı ailede çocuklarına ibadet eğitim ve öğretimini kısmen verebildiğini, %30.6'sı verebildiğini ve %30.4'ü de veremediğini belirtmektedir ve yuvarlaklaştırılmış Likert ölçeği değeri 2'dir. Bu değer de "Kısmen verebiliyorum" seçeneğini göstermektedir. Bu sonuçları Tablo 43'deki velilerin çocuklarına ibadet eğitimi ve öğretimi verme konusunda kendilerini yeterli bulup bulmadıkları hususundaki sonuçlarla karşılaştırdığımızda, birbirlerine yakın oldukları görülmektedir. Nitekim bu konuda kendilerini yeterli görmeyen velilerin oranı %29.0 iken, yeterli ibadet eğitimi ve öğretimi veremediğini söyleyen velilerin oranı %30.4 olduğu görülmektedir. Bu konuda "Kısmen" seçeneklerini işaretleyenler içinde benzer bir durumun sözkonusu olduğunu Tablo 43 ile Tablo 45 ve Grafik 2 ile Grafik 3'ün karşılaştırmasından anlamak mümkündür.

Öyle ise tabii bir netice olarak velilerin çocuklarına ibadet eğitimi ve öğretimi yaptırabilme oranları, onların bu konuda kendilerini yeterli görüp görmemeleriyle doğru orantılıdır diyebiliriz. Çocuklara iyi bir ibadet eğitimi ve

öğretimi verebilmek için, velilerin bu konuda bilgi sahibi olmaları konusu ileride metotlar bölümünde daha detaylı bir şekilde ele alınacaktır.

*Grafik 3: Velilerin, Ailede Çocuklara Yeterli İbadet Eğitimi ve Öğretimi Verip Verememe Durumu*

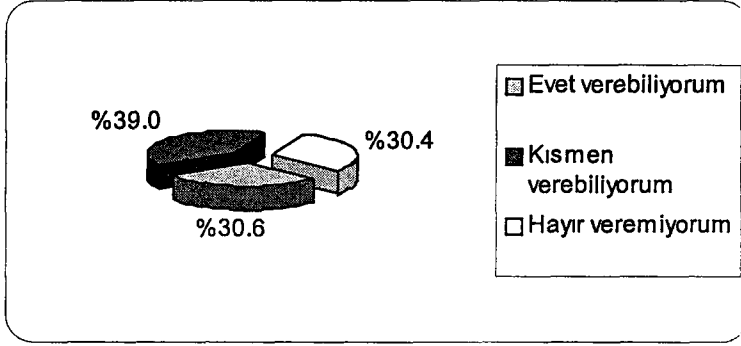

---

**İKİNCİ BÖLÜM**  
**İBADET EĞİTİMİ VE ÖĞRETİMİNİN BİLGİ VE**  
**DAVRANIŞ BOYUTU İLE İLGİLİ BULGULAR**



## A. KUR'AN-I KERİM OKUMASINI BİLME VE İLKÖĞRETİM OKULLARINDA İSTEĞE BAĞLI OLARAK OKUTULMASINI İSTEME DURUMU

### 1. Öğrencilerin Kur'an-ı Kerim Okumasını Bilme Durumları

İbadet eğitimi ve öğretiminin bilgi boyutunu teşkil eden unsurlardan birinin, Kur'an-ı Kerim okumasını bilme olarak düşünebiliriz. Hem Kur'an-ı Kerim okumanın bizzat ibadet olarak kabul edilmesi ve okuyanın övülmesi, hem de ibadet esnasında Kur'an-ı Kerim'den bazı bölümlerin okunması gereği<sup>1</sup> sözkonusu düşüncemizi desteklemektedir. İşte bu düşünceden hareketle

<sup>1</sup> Kur'an-ı Kerim okumanın ibadet oluşu, okuyanın övülmesi ve ibadet esnasında okunması hususunda; hem Kur'an-ı Kerim'de hem hadis kaynaklarında hem de diğer kaynaklarda oldukça geniş bilgi verilmektedir. Kur'an-ı Kerim'den şu ayetleri örnek olarak gösterebiliriz: "Allah'ın kitabını okuyanlar, namazı kılanlar ve kendilerine verdiğimiz rızıktan (Allah için) gizli ve açık sarf edenler, asla zarara uğramayacakları bir kazanç umabilirler. Çünkü Allah, onların mükafatlarını tam öder ve lutfundan onlara fazlasını da verir. Çünkü O, çok bağışlayan, şükürün karşılığını bol bol verendir (Fatır 35/29-30). Mü'minler ancak, Allah anıldığı zaman yürekleri titreyen, kendilerine Allah'ın ayetleri okunduğunda imanlarını artıran ve yalnız Rablerine dayanıp güvenen kimselerdir (Enfal 8/2). (De ki) ben ancak her şeyin sahibi olan ve burayı kutlu kılan bu şehrin (Mekke'nin) Rabbine kulluk etmekle emrolundum. Yine bana müslümanlardan olmam ve Kur'an okumam emredildi. Artık kim doğru yola girerse, yalnız kendisi için gelmiş olur, kim de saparsa ona deki, ben sadece uyarıcılardanım (Neml 27/91-92). (Resulüm) sana vahyedilen Kitabı oku ve namaz kıl. Muhakkak ki namaz, hayasızlıktan ve kötülükten alıkoyar. Allah'ı anmak elbette en büyük ibadettir. Allah yaptıklarınızı bilir (Ankebut 29/45). İnkâr edenler: 'Bu kuran'ı dinlemeyin, okurken gürültü yapın. Umulur ki galip gelirsiniz' dediler (Fussilet 41/26). Diğer ayetler için bkz. Bakara 2/121, Al-i İmran 3/113, Araf 7/204, İsrâ 17/45, Kehf 18/27, Meryem 19/58, Furkan 25/30-32, Hadid 57/16, Müzzemmil 73/4. Konu ile ilgili Kur'an-ı Kerim'den daha fazla bilgi edinmek için bkz (Recep, Aykan, Kelime ve Konularına Göre Alfabetik Kur'an Fihristi, 2 bs. İstanbul 2000, s. 951-958 ve Abdülhakî, Muhammed Fuad, el-Mu'cemu'l-Müfehres li elfazi'l-Kur'an, İstanbul ts., s. 155-156, 539-540).

Konuyla ilgili olarak hadis kaynaklarında da çok geniş bilgi bulunmaktadır. Şu örnekleri verebiliriz: "Kur'an okuyan mü'min, kokusu ve tadı güzel olan turunç gibidir. Kur'an okumayan mü'min, tadı güzel ve kokusu olmayan hurma gibidir. Kur'an okuyan münafık, kokusu güzel, tadı acı olan fesleğen otu gibidir. Kur'an okumayan münafık ise, kokusu olmayan acı yaban keleşti gibidir (bkz. Sahihu'l-Buhari, VI, 107; Sünenü İbn-i Mâce, II, 1242). Şu Kur'an'ı öğreniniz. Şüphesiz ki onu okumakla her harfine karşılık on sevapla mükafatlandırılırsınız (bkz. Sünenü'd-Darimi, II, 429). Ümmetimin ibadetinin en faziletlisi, Kur'an okumaktır (bkz. Feydu'l Kadir Şerhu Camiu's-Sağir, II, 44). Ancak iki kişi gıpta edilmeye değer; birisi Allah'ın kendisine Kur'an ihsan ettiği ve gece gündüz Kur'an okuyan kimsedir. Diğeri de Allah'ın verdiği malı gece gündüz (fakirlere) infak eden kimsedir (bkz. Buhari, Feza'llü'l-Kur'an 20). Konu ile ilgili diğer hadisler için bkz. Buhari, Feza'llü'l-Kur'an 19, 21, 34; İbn Mâce, Mukaddime 16; Müslim, Müsafirîn 232, 234; Ebu Davud, Sünen, I/336; Tirmizi, Davet, 23, Sevabü'l-Kur'an 14,15; Ayrıca bkz. Karaçam, İsmail, Kur'an-ı Kerim'in Faziletleri ve Okunma Kaideleri, İstanbul 1984, s. 83 vd.; Çetin, Abdurrahman, Kur'an Okuma Esasları, İstanbul ts., s. 15 vd

öğrencilerin Kur'an-ı Kerim'i okumasını bilip bilmediklerini öğrenmek istedik. Bu yöndeki soruya öğrencilerin verdikleri cevaplar Tablo 46'te görülmektedir.

Tablo 46 : Öğrencilerin Kur'an-ı Kerim Okumasını Bilme Durumları

Seçenekler	S	%
Evet biliyorum	113	27.0
Biraz biliyorum	110	26.3
Hayır bilmiyorum	195	46.7
Katılan	418	100.0
Cevapsız	3	
Toplam	421	
Likert Ölçeği=1.8		

Görüldüğü üzere, öğrencilerin %27.0'ı Kur'an-ı Kerim'i okumasını bildiğini, %26.3'ü biraz bildiğini ve %46.7'si de bilmediğini söylemekte olup, yuvarlaklaştırılmış Likert ölçeği değeri 2'ye tekabül etmektedir. Bu sonuç Likert ölçeğine göre "Biraz biliyorum" anlamına gelmektedir. Dolayısıyla Kur'an-ı Kerim'in orijinal metni ile öğrencilerin bir şekilde ilgi kurduğu, bunu başaramayan öğrenci oranının ise %46.7 olduğu anlaşılmaktadır. Grafik 4'te de görüldüğü gibi geriye kalan ("Evet biliyorum" ve "Biraz biliyorum" diyen) %53.3 oranındaki öğrencilerin bir şekilde Kur'an-ı Kerim'in orijinal metni ile ilgi kurduğu ve öğrenme pratiği içerisinde olduğu söylenebilir.

Grafik 4: Öğrencilerin Kur'an-ı Kerim Okumasını Bilme Durumları

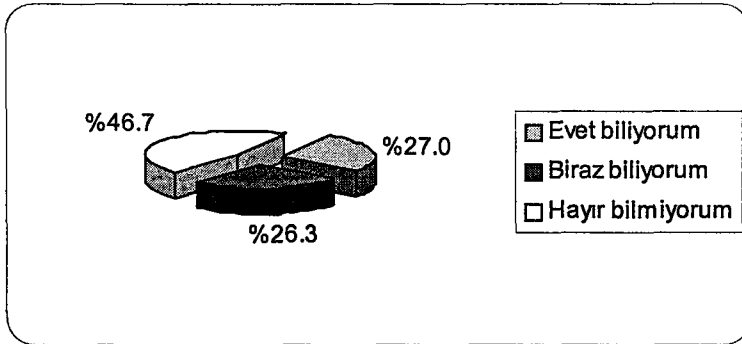

Günümüz şartlarında ilköğretim döneminde isteyen öğrencilerin, örgün bir eğitim kurumunda (okulda) Kur'an-ı Kerim okumasını öğrenme imkanları yoktur. Çünkü çocuklar, ya yaz aylarında cami kurslarında, ya da ilköğretimi bitirdikten sonra Kur'an kurslarında Kur'an öğrenebilirler. Bu imkansızlığa rağmen öğrencilerin yarıdan fazlasının (%53.3'nün) realitede Kur'an-ı Kerim'i okuma çabası içerisinde olması önemli bir bulgudur. Fakat %53.3 oranındaki

öğrencilerin Kur'an okuma çabası içerisinde olması, bunların Kur'an'ı gereği gibi okuyabilme imkanına kavuştukları şeklinde anlaşılmamalıdır. Çünkü bu çocukların gerek Milli Eğitim bünyesinde gerekse başka bir kurumda; bu yönde, planlı, programlı bir eğitim alma imkanları hiç olmamıştır. Bunun doğal sonucu olarak da, kendi şahsi gayretleriyle ve Kur'an'a karşı duydukları sempati ile, en azından birçoğu heceleme aşamasında da olsa Kur'an'ı okuma çabası göstermektedirler. Nitekim hem öğrencilerle yaptığımız ikili görüşmelerde, hem de ilköğretim okullarında daha önceki yıllarda yaptığımız Din Kültürü ve Ahlak Bilgisi öğretmenliği esnasında durumun böyle olduğunu gözlemledik. Dolayısıyla Kur'an-ı Kerim okumasını "biliyorum" veya "biraz biliyorum" diyen (toplam %53.3 oranındaki) her öğrencinin, olması gereken şekilde Kur'an-ı Kerim okumasını bildiğini söyleyemeyiz.

## 2. Öğrencilerin, İlköğretim Okullarında İsteğe Bağlı Olarak Kur'an-ı Kerim Dersi Okutulmasını İsteme Durumları

Öğrenciler yıllardan beri Kur'an-ı Kerim okumasını öğrenebilmek için genellikle ya yaz aylarında cami kurslarına gitmekte, ya da özel kişi ve kuruluşlara başvurmakta idiler<sup>2</sup>. Çünkü ilköğretim okullarında Kur'an öğrenme imkanı yoktur. Oysa ki ilköğretim okullarında örgün bir yapı içerisinde bu bilgiyi öğrencilere kazandırmak mümkündür<sup>3</sup>. Bu konuya öğrencilerin bakışını öğrenebilmek için, "*Sizce ilköğretim okullarında isteğe bağlı Kur'an-ı Kerim dersi okutulmalı mı?*" diye bir soru yönelttik. İlgili soruya öğrencilerin verdikleri cevaplar Tablo 47'den izlenebilir.

Tablo 47'de görüldüğü gibi; öğrencilerin %49.7'sinin böyle bir dersin isteğe bağlı olarak okutulmasını istediği, %39.3'ünün kararsız olduğu ve Grafik 5'te de görüldüğü üzere %11'lik dilimin de istemediği ortaya çıkmaktadır. Bu sonucun yuvarlaklaştırılmış Likert ölçeği değeri ise 2 olup, "Kararsızım" seçeneğini ifade etmektedir. Bununla birlikte "Evet istiyorum" seçeneğine çok yakın olduğu görülmektedir.

<sup>2</sup> Geniş bilgi için Bkz. Öcal, Mustafa, İmam Hatip Liseleri ve İlköğretim Okulları, İstanbul 1994, s.161 vd.

<sup>3</sup> Kur'an-ı Kerim dersinin ilköğretim okullarında isteğe bağlı olarak okutulmasının bir çok faydasından bahsedilebilir. Sözgelimi 8 yıllık kesintisiz temel eğitime geçişle beraber çocukların ilköğretim döneminde, Kur'an-ı Kerim Kur'an Kurslarında öğrenemeyecekleri gerekçesiyle yapılan tartışmalara bir çözüm olabilir. Böylece de çocuklarına Kur'an öğretmek isteyen velilere, örgün bir yapı içerisinde ve yetkili kişiler tarafından bu eğitimin verilmesi sağlanmış olur. İlköğretim okullarında isteğe bağlı olarak Kur'an-ı Kerim dersi konmasının gerekçeleri hakkında geniş bilgi için bkz. Öcal, İmam hatip Liseleri ve İlköğretim Okulları, s.189-191. Ayrıca bazı Avrupa ülkelerinde Müslüman çocuklarına yönelik yazılan Din dersi kitaplarında Kur'an-ı Kerim okumanın da öğretildiğini görmekteyiz (Avusturya örneği için bkz. Uysal, Nebi, İslam in Meinem Leben, Religionslehrbuch, Für Die 3. Und 4. Schulstufe, Köln 1993, s. 77-92).

Tablo 47: Öğrencilerin İlköğretim Okullarında İsteğe Bağlı Olarak Kur'an-ı Kerim Dersi Okutulmasını İsteyip İstemedikleri

Seçenekler	S	%
Evet istiyorum	207	49.7
Kararsızım	164	39.3
Hayır istemiyorum	46	11.0
Katılan	417	100.0
Cevapsız	4	
Toplam	421	
Likert Ölçeği=2.4		

Grafik 5: Öğrencilerin İlköğretim Okullarında İsteğe Bağlı Olarak Kur'an-ı Kerim Dersi Okutulmasını İsteyip İstemedikleri

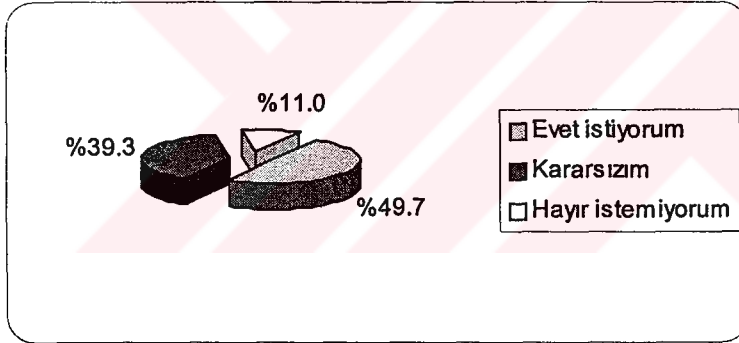

Öyleyse böyle bir dersin okutulmasına imkan sağlanması durumunda, öğrencilerin yaklaşık yarısının (%49.7), bu dersi okumayı isteyeceğini söyleyebiliriz. Yine öğrencilerin büyük bir çoğunluğu (%39.3) kararsız olduklarını belirtmekle beraber, uygulamada bu dersin okutulduğunu görmeleri durumunda, onların da bu dersi okumayı isteyecekleri düşünülebilir. Çünkü öğrencilerin bu dersin şu anda ilköğretim okullarında nasıl okutulacağını zihinlerinde bir yere yerleştiremediklerini ve mümkün olmayacağını tahayyül ettiklerini, yaptığımız ikili görüşmelerde müşahade ettik. Sadece %11.0 oranındaki öğrencinin böyle bir dersin isteğe bağlı olarak okutulmasını istemedikleri görülmektedir. Bu dersin okutulmasında eğer öğrenci ve velilerin görüşleri dikkate alınacak olursa, okutulması gerektiği söylenebilir.

### 3. Velilerin, İlköğretim Okullarında İsteğe Bağlı Olarak Kur'an-ı Kerim Dersi Okutulmasını İsteme Durumları

Öğrencilere sorduğumuz gibi velilere de ilköğretim okullarında isteğe bağlı olarak Kur'an-ı Kerim dersi okutulmasını isteyip istemediklerini sorduk. Aldığımız cevaplar Tablo 48 ve Grafik 6'da görülmektedir.

Görüldüğü üzere bu konuda velilerin %71.1'i "Evet okutulsun", %14.7'si "Kararsızım" ve %14.2'si "Hayır okutulmasın" cevabını vermektedir. Bu sonuçların Likert ölçeğine göre değeri ise 3 olup "Evet okutulsun" seçeneğine tekabül etmektedir. Tablo 47 ile Tablo 48 karşılaştırıldığında "Hayır okutulmasın" diyen, velilerin oranıyla öğrencilerin oranı birbirine çok yakın olup yaklaşık %11 ile %14 arasında değişmektedir. Kararsızları hariç tutarsak hem öğrencilerin hem de velilerin büyük çoğunluğun (yaklaşık 1/2 ve 7/10'unun) böyle bir dersin okutulmasına olumlu baktığını ve okutulmasını istediğini söyleyebiliriz.

Tablo 48: Velilerin, İlköğretim Okullarında İsteğe Bağlı Olarak Kur'an-ı Kerim Dersi Okutulmasını İsteyip İstemedikleri

Seçenekler	S	%
Evet okutulsun	266	71.1
Kararsızım	55	14.7
Hayır okutulmasın	53	14.2
Katılan	374	100.0
Cevapsız	4	
Toplam	378	
Likert Ölçeği=2.6		

Grafik 6: Velilerin, İlköğretim Okullarında İsteğe Bağlı Olarak Kur'an-ı Kerim Dersi Okutulmasını İsteyip İstemedikleri

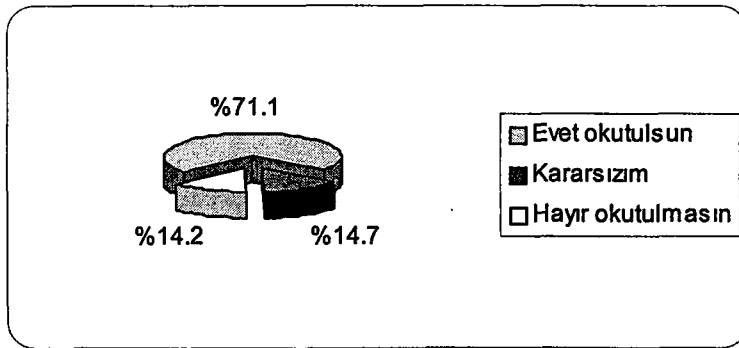

Dikkat edilirse öğrencilerdeki kararsız puanlar, velilere göre fazladır (bkz. Tablo 47 ve Tablo 48). Öğrencilerdeki bu kararsızlığı, küçük yaşlardan

itibaren Kur'an-ı Kerim'i okumanın zor olduğu propagandasına maruz kalmalarına bağlayabiliriz. Bazı çevrelerce yapılan bu telkinlerin etkisiyle, öğrencilerin bir kısmı kararsız davranabilmektedir<sup>4</sup>. Nitekim bu kararsızlığın velilerde nispeten azaldığı görülmektedir (%14.7).

Netice itibariyle böyle bir dersin ilköğretim okullarında okutulmasına imkan tanındığında velilerin 7/10'dan fazlasının çocuklarının bu dersi okumalarını hemen isteyebilecek durumda oldukları ortaya çıkmıştır diyebiliriz. Nitekim yapılan bir araştırmada insanlarımızın dinine ve dininin temel kitabı olan Kur'an-ı Kerime bağlı ve saygılı olduğu ifade edilmektedir<sup>5</sup>. Geçmişte Kur'an-ı Kerim okutulduğu için İmam Hatip ve Kur'an Kurslarının halk tarafından benimsenip bütün ihtiyaçlarının karşılanmasında halkın yardıma koştuğu gibi, İlköğretim okullarında bu dersin isteğe bağlı olarak okutulması durumunda da, halkımız bu okulların her çeşit ihtiyacını karşılamak için motive edilmiş olur diyebiliriz. Böyle bir durumun meydana gelmesi ise, hem halkın eğitim öğretim faaliyetlerine karşı doğrudan ilgi duymasını sağlama açısından, hem de devlet millet kaynaşmasını temin açısından oldukça önemlidir<sup>6</sup>.

#### **4. Öğretmenlerin, İlköğretim Okullarında İsteğe Bağlı Olarak Kur'an-ı Kerim Dersi Okutulmasını İsteme Durumları**

Kur'an-ı Kerim dersinin isteğe bağlı olarak ilköğretim okullarında okutulması durumunda, bu dersi okutacak olan kişiler Din Kültürü ve Ahlak Bilgisi öğretmenleridir. Bunun için bu konu ile ilgili olarak onların ne düşündüklerini öğrenmek maksadıyla onlara da "ilköğretim okullarında isteğe bağlı olarak Kur'an-ı Kerim dersi okutulmalı mı?" diye sorduk. Öğretmenlerin konuyla ilgili cevapları Tablo 49'da görülmektedir.

Görüldüğü üzere, öğretmenlerin %97.7'si böyle bir dersin okutulmasını istemekte, %2.3'ü de okutulmasını istememektedir. Tablo 49'da da görüldüğü gibi Likert ölçeği değeri 3 olup, "Evet okutulsun" seçeneğini göstermektedir. Bu konuda hiçbir öğretmen ise, kararsız durumda değildir. Bu konuda hiçbir öğretmenin kararsız olmayıp ve büyük bir çoğunluğunun (%97.7) olumlu

<sup>4</sup> Gerek çocukların gerekse yetişkinlerin Kur'an-ı Kerim okumasını ne kadar sürede öğrenebilecekleri bir grup kursiyer üzerinde test edilmiş ve en geç bir haftada, elifbayı geçip Kur'an-ı Kerim'i heceleyerek okuyabildikleri araştırmacı tarafından görülmüştür.

<sup>5</sup> Bkz. Göktaş, M. Emin, Türkiye'de Dinî Hayat, s. 84-93, 209-210.

<sup>6</sup> İmam Hatip Liselerinin %65.5'inin tamamı halk tarafından, %19.3'ü devlet-millet işbirliği ile, %9.5'i de sadece devlet tarafından yaptırılmıştır. Kur'an Kurslarının ise %90.9'u halkımız tarafından yaptırılmıştır. Geniş bilgi için bkz. Ocal, İmam hatip Liseleri ve İlköğretim Okulları, s. 63, 169. Ayrıca bkz. Ayhan, Halis, Türkiye'de Din Eğitimi, İstanbul 1999, s. 349.

görüş beyan etmesi doğal bir sonuç olarak karşımıza çıkmaktadır. Öğretmenlerin bu konudaki fikirlerini daha açık bir şekilde görmek için aşağıdaki Grafik 7'yi inceleyebiliriz.

Tablo 49: İlköğretim Okullarında İsteğe Bağlı Olarak Kur'an-ı Kerim Dersi Okutulması Hakkında Öğretmenlerin Görüşleri

Seçenekler	S	%
Evet okutulsun	84	97.7
Kararsızım	-	-
Hayır okutulmasın	2	2.3
Toplam	86	100.0
Likert Ölçeği=3		

Grafik 7: İlköğretim Okullarında İsteğe Bağlı Olarak Kur'an-ı Kerim Dersi Okutulması Hakkında Öğretmenlerin Görüşleri

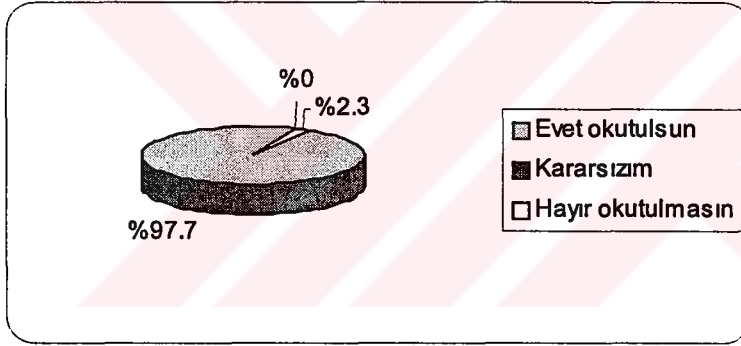

Sözkonusu dersin ilköğretim okullarında okutulmasında öğretmenlerin fikirlerinin, öğrenci ve veliler kadar önemli olduğunu söyleyebiliriz. Çünkü öğretmenler, hem öğrencileri hem velileri hem de ilköğretim okullarındaki şartları entelektüel bazda tanıyıp değerlendirme yapabilecek kişilerdir. Bu açıdan onların görüşlerinin önemsenmesi gerektiğini düşünebiliriz<sup>7</sup>.

<sup>7</sup> Öğretmenlerin DKAB dersini işlerken karşılaştıkları zorluklar için bkz. Tablo 63.



## B. İBADET HAKKINDAKİ İFADELERİN DEĞERLENDİRİLMESİ İLE İLGİLİ BULGULAR

### 1. Öğrencilerin İbadetle İlgili İfadeleri Değerlendirmeleri

İbadetin bilgi boyutuyla ilgili olarak öğrencilerin hangi durumda olduğunu tespit edebilmek için, ibadeti çeşitli açılardan ele alan kalıp ifadeler oluşturduk ve öğrencilere bunlar hakkında ne düşündüklerini sorduk. Konuyla ilgili alınan cevaplar Tablo 50’de görülmektedir.

Tablo 50: Öğrencilerin İbadetle İlgili İfadeleri Değerlendirme Durumu

Seçenekler	Fikrime Uygun		Kararsızım		Fikrime Aykırı		Katılan		C.sız	Top
	S	%	S	%	S	%	S	%	S	S
İbadet, insan için gereklidir ve birçok faydası vardır.	388	96.0	14	3.5	2	0.5	404	100.0	17	421
İbadet, insanı olgunlaştırır ve güzel ahlak sahibi yapar.	388	96.5	11	2.7	3	0.8	402	100.0	19	421
İbadet, biz insanların Allah'ın nimetlerine karşı bir şükür ifadesidir.	368	93.0	23	5.8	5	1.2	396	100.0	25	421
İbadet, İman(İnanç) esaslarını kabulden sonra en önemli görevdir.	310	80.3	70	18.2	6	1.5	386	100.0	35	421
İbadet, dinin özüdür ve kişi ibadetsiz dindar olamaz.	273	71.0	82	21.4	29	7.6	384	100.0	37	421
İbadet, insanın ruh sağlığını korur ve sosyalleşmesini sağlar.	248	64.8	94	24.5	41	10.7	383	100.0	38	421
İbadet, milli birlik ve beraberliği sağlayan bir etkidir.	253	66.2	90	23.6	39	10.2	382	100.0	39	421
İbadetin eğitim ve öğretimi, hem ailede hem de okulda verilmelidir.	343	87.3	41	10.5	9	2.2	393	100.0	28	421

Anlaşıldığına göre, öğrenciler sekiz kalıp ifadenin hepsini büyük bir çoğunlukla "**fikrime uygun**" şeklinde cevaplamışlardır. Öğrenciler; "*İbadet, insan için gereklidir ve bir çok faydası vardır.*" ifadesini %96 oranında '**fikrime uygun**', şeklinde cevaplamaları, ibadetin gereğini ve faydasını bilip kabullenmeleri anlamına gelmektedir diyebiliriz.

Diğer ifadelerin '**fikrime uygun**' şeklinde cevaplandırılma oranları ise; "*İbadet insanı olgunlaştırır ve güzel ahlak sahibi yapar.*" %96.5; "*İbadet, biz insanların Allah'ın nimetlerine karşı bir şükür ifadesidir.*" %93; "*İbadet, iman (inanç) esaslarına kabulden sonra en önemli görevdir.*" %80.3; "*İbadet, dinin özüdür ve kişi ibadetsiz dindar olamaz.*" %71; "*ibadet, insanın ruh sağlığını korur ve sosyalleşmesini sağlar*" %64.8; "*ibadet, milli birlik ve beraberliği sağlayan bir etkidir*" %66.2; "*ibadet, eğitim ve öğretimi hem okulda hem de ailede verimlidir*" de %87.3'tür.

Dikkat edilirse yukarıdaki sekiz kalıp ifadeden her biri, ibadetin bir yönüne vurgu yapmakta ve ibadeti çeşitli yönlerden tanımlamaya çalışmaktadırlar. Deneklerimiz bu ifadeleri değerlendirmede üç seçenikle (fikrime uygun-kararsızım-fikrime aykırı) karşı karşıya kalmaktadırlar. Deneklerin %62.2'den başlayıp %96.5'e varan oranlarda bu ifadeleri "**fikrime uygun**" diye cevaplamaları dikkat çekmektedir<sup>8</sup>. Çünkü ibadetin bu şekilde algılanması ibadet eğitimi ve öğretimi açısından olumlu bir sonuç olarak değerlendirilebilir. Diğer bir ifadeyle ibadetin bilgi boyutu (düşünce boyutu) ile ilgili olarak öğrencilerin olumlu bir durum içerisinde oldukları sonucu çıkarılabilir.

## 2. Velilerin İbadetle İlgili İfadeleri Değerlendirmeleri

Öğrencilere sorduğumuz gibi velilere de ibadetle ilgili ifadeleri nasıl değerlendirdiklerini sorduk. Bununla çocuklarla sürekli beraber olan velilerin, ibadetin bilgi boyutu (düşünce boyutu) ile ilgili hangi durumda olduklarını tespit etmeyi amaçladık. Aldığımız cevaplar Tablo 51'de görülmektedir.

Anlaşıldığına göre, sözkonusu ifadelerin veliler tarafından değerlendirilmesinde, '**fikrime uygun**' şeklinde verilen cevaplar %71.1'den

<sup>8</sup> Yetişkinler üzerine yapılan bir araştırmada "İbadetsiz bir hayat düşünülemez" kalıp ifadesine deneklerin %43.7'si kesinlikle katılıyorum, %24.4'ü katılıyorum, %11.8'i kararsızım, %10.7'si katılmıyorum ve %4.1'i de kesinlikle katılmıyorum şeklinde cevap vermişlerdir. "Kesinlikle katılıyorum" ve "Katılıyorum" diye cevap verenlerin toplam oranı %68.1'i bulmaktadır. Bu sonucun bizim oluşturduğumuz sorudaki "İbadet dinin özüdür ve kişi ibadetsiz dindar olamaz" ifadesine "fikrime uygun" diye cevap veren deneklerin oranına (77.8) yakın olduğu görülmektedir (bkz. Göktaş, Türkiye'de Dinî Hayat, s. 210).

başlayıp %96.3'e kadar yükselmektedir. Öyle ise, velilerin bu konudaki bilinçlerinin öğrencilerinkine benzer, hatta daha ileri olduğu (bkz. Tablo 50) söylenebilir.

Tablo 51: Velilerin İbadetle İlgili İfadeleri Değerlendirmeleri

Seçenekler	Fikrime Uygun		Kararsızım		Fikrime Aykırı		Katılan		Csüz	Top.
	S	%	S	%	S	%	S	%	S	S
İbadet, insan için gereklidir ve birçok faydası vardır.	336	96.3	9	2.6	4	1.1	349	100.0	29	378
İbadet, insanı olgunlaştırır ve güzel ahlak sahibi yapar.	347	96.1	6	1.7	8	2.2	361	100.0	17	378
İbadet, biz insanların Allah'ın nimetlerine karşı bir şükür ifadesidir.	338	96.3	9	2.5	4	1.1	351	100.0	27	378
İbadet, iman (inanç) esaslarını kabulden sonra en önemli görevdir.	312	90.7	23	6.7	9	2.6	344	100.0	34	378
İbadet, dinin özüdür ve kişi ibadetsiz dindar olamaz.	266	77.8	47	13.7	29	8.5	342	100.0	36	378
İbadet, insanın ruh sağlığını korur ve sosyalleşmesini sağlar.	276	80.9	37	10.9	28	8.2	341	100.0	37	378
İbadet, milli birlik ve beraberliği sağlayan bir etkidir.	263	77.1	49	14.4	29	8.5	341	100.0	37	378
İbadetin eğitim ve öğretimi, hem ailede hem de okulda verilmelidir.	324	92.3	20	5.7	7	2.0	351	100.0	27	378

Sırayla cevapları irdelediğimizde görürüz ki, birinci ifade %96.3, ikinci ifade %91.1, üçüncü ifade %96.3, dördüncü ifade %90.7, beşinci ifade %77.8, altıncı ifade %80.9, yedinci ifade %77.1 ve sekizinci ifade %92.3 oranlarında "**fikrime uygun**" şeklinde cevaplandırılmıştır. Bu sonuçlara göre, velilerin ibadetin bilgi boyutu (düşünce boyutu) ile ilgili olarak gayet olumlu bir yapı içerisinde oldukları yorumunu yapabiliriz.

### 3. Öğretmenlerin İbadetle İlgili İfadeleri Değerlendirmeleri

İbadetle ilgili olarak oluşturduğumuz kalıp ifadeleri öğretmenlere de sorduk. Bundaki amacımız, öğretmenlerin cevaplarıyla, öğrencilerin ve velilerin cevaplarını karşılaştırma imkanını elde etmektir. İlgili soruya öğretmenlerden aldığımız cevaplar Tablo 52'da görülmektedir.

Anlaşıldığına göre öğretmenler sözkonusu ifadeleri %81.5'ten başlayıp %100'e kadar varan oranlarda fikirlerine uygun bulmuşlardır. Bu itibarla, hem bu ifadelerin doğru bir formda oluşturulduğu, hem de öğrencilerin ve velilerin

verdikleri olumlu cevapların öğretmenlere yakın bir oranda olduğu ortaya çıkmaktadır.

Tablo 52: Öğretmenlerin İbadetle İlgili İfadeleri Değerlendirmeleri

Seçenekler	Fikrime Uygun		Kararsızım		Fikrime Aykırı		Katılan		Csüz	Top
	S	%	S	%	S	%	S	%	S	S
İbadet, insan için gereklidir ve birçok faydası vardır.	83	100.0	-	-	-	-	83	100.0	3	86
İbadet, insanı olgunlaştırır ve güzel ahlak sahibi yapar.	82	98.8	-	-	1	1.2	83	100.0	3	86
İbadet, biz insanların Allah'ın nimetlerine karşı bir şükür ifadesidir.	81	100.0	-	-	-	-	81	100.0	5	86
İbadet, iman (inanç) esaslarını kabulden sonra en önemli görevdir.	81	100.0	-	-	-	-	81	100.0	5	86
İbadet, dinin özüdür ve kişi ibadetsiz dindar olamaz.	75	93.7	1	1.3	4	5.0	80	100.0	6	86
İbadet, insanın ruh sağlığını korur ve sosyalleşmesini sağlar.	66	81.5	11	13.6	4	4.9	81	100.0	5	86
İbadet, milli birlik ve beraberliği sağlayan bir etkidir.	75	92.6	4	4.9	2	2.5	81	100.0	5	86
İbadetin eğitim ve öğretimi, hem ailede hem de okulda verilmelidir.	83	100.0	-	-	-	-	83	100.0	3	86

DKAB dersi öğretmenliği yapan öğretmenlerin, ibadetin bilgi boyutu (düşünce boyutu) ile ilgili olarak çok yüksek bir düzeyde olumlu görüş belirtmeleri hem çok sevindirici hem de tabii bir sonuç olarak düşünülebilir. Ancak gerek öğrencilerin gerekse velilerin (bkz. Tablo 50 ve Tablo 51), öğretmenlerin cevaplarına doğru, bir tırmanışta olmaları, çocukların ibadet eğitimi ve öğretimi açısından gayet olumlu bir durum olarak değerlendirilebilir.

## C. İBADETLE İLGİLİ BİLGİLERİN ÖĞRENİLMESİNDE AİLENİN VE OKULUN FONKSİYONU

### 1. Öğrencilerin Din Kültürü ve Ahlak Bilgisi Dersi Okumadan Önce İbadetlerle İlgili Sahip Oldukları Bilgi Düzeyi

Öğrencilerin DKAB dersi okumadan önce ibadetle ilgili bilgi kazanabilecekleri en verimli kurum aile ve en çok yararlanacağı kişilerse anne babalarıdır<sup>9</sup>. Dolayısıyla ilköğretim 4. sınıftan önce elde edilen bilgilerin kaynağı bir anlamda ailedir. Sözkonusu yaşa kadar öğrencilerin ibadetlerle ilgili olarak neler bildiklerini sorarak, ailenin bu konuyla ilgili fonksiyonunu tespit etmeye çalıştık (bkz. Tablo 53).

Görüldüğü üzere, bütün seçenekleri bilen öğrenci oranı %21.8'dir. Orucun nasıl tutulacağını %16.2, Kelime-i Tevhidi ve Kelime-i Şهادeti %12.9, bazı durumlarda dua etmesini %10.4, abdest almasını %10.2, İslam'ın ve imanın şartlarını %7.8, namaz dualarını %7.6, namaz surelerini %5.8 ve namaz kılmasını da %5.6 öğrenci bildiğini ifade ederken, %1.7 kişi de hiçbir seçeneği bilmediğini ifade etmektedir.

Bu durumda öğrencilerin 1/5'ten fazlasının (%21.8) ibadet için gerekli olan bilgileri ilköğretim 4. sınıftan önce ailede elde ettiklerini, verilen cevaplardan anlamaktayız<sup>10</sup>. Şunu ifade etmek gerekir ki, öğrencilerin

<sup>9</sup> Geniş bilgi için bkz. Ayhan, Halis, Din Eğitimi ve Öğretimi (İman-İbadet), Ankara 1988, s. 165 vd.; Ertuğrul, Halit, Ailede ve Okulda Çocuk Eğitimi, 3. bs. İstanbul 2000, s. 64 vd.; Özcan, A. Osman, Din ve Ahlak Eğitimi Ailenin Rolü, ag. mecmua, s. 13; Vergote, A., Çocukta Din, agd., s. 316; Altıntaş, Çocukluk Devresinde Ailede Din Eğitimi, ag. seminer, s. 255; Öcal, Metodlar, s. 74-76; Öcal, Çocukta Sosyal Gelişim, Çocuk Gelişimi ve Eğitimi (Tartışmalı İlimi Toplantı), s. 147, 148; Günay, Ünver, Türkiye'de Dinî Sosyalleşme, ag. seminer, s. 197; Hökelekli, ag. tez, s. 66, 67, 102, 103; Dodurgalı, Ailede Çocuğun Din Eğitimi, s. 237 vd. Ayrıca bu konuda ailenin (anne-babanın) etkisi hususunda öğrencilerin görüşleri için Tablo 23, Tablo 24, Tablo 25 ve Tablo 36'ya, velilerin görüşleri için ise Tablo 26, Tablo 27, Tablo 28 ve Tablo 37'ye bakınız.

<sup>10</sup> İlköğretim 4. sınıftan önce, ibadetle ilgili olarak öğrencilerin sahip oldukları bilgi düzeyini ölçmek için, daha önce yapılan bir çalışmanın sonuçları ise şöyledir: Namaz dualarının hepsini bilenler %13.0 ve namaz surelerinin hepsini bilenler %8.2'dir. Bu sonuçların ortalaması ise (hem duaları hem de sureleri bilenler)

İlköğretim 4. sınıftan sonra da aileden ibadetle ilgili bilgiler alması imkan dahilindedir. Öğrencilerin, ilköğretim 8. sınıfta bu konuda sahip oldukları bilgilerin hangisini okuldan, hangisini de aileden aldıklarını tespit etmelerinin güç olduğunu düşünerek, öğrencilerden böyle bir ayırım yapmalarını istemedik.

Tablo 53: Öğrencilerin Din Kültürü ve Ahlak Bilgisi Dersi Okumadan Önce (İlköğretim 4. sınıftan önce), İbadetlerle İlgili Sahip Oldukları Bilgi Düzeyi

Seçenekler*	Biliyordum	
	S	%
Kelime-i Tevhidi ve Kelime-i Şهادeti	53	12.9
İslamın ve imanın şartlarını	32	7.8
Abdest almasını	42	10.2
Namaz kılmasını	23	5.6
Orucun nasıl tutulacağını	67	16.2
Bazı durumlarda (yemek, uyku vb.) dua etmesini	43	10.4
Namaz dualarını (Sübhanek, Tahiyat, Salli-Barik, Rabbena vb.)	31	7.6
Namaz surelerini (Fatiha, Kevser, İhlas, Felak, Nas vb.)	24	5.8
Yukarıdakilerden hiçbirini bilmiyordum	7	1.7
Yukarıdakilerden hepsini biliyordum	90	21.8
Katılan	412	100.0
Cevapsız	9	
Toplam	421	

## 2. Velilerin, Ailede Çocuklara İbadetle İlgili Olarak Kazandırabildiklerini İfade Ettikleri Bilgi Düzeyi

Çocuklara ibadetle ilgili bilgileri kazandırmada, ailenin fonksiyonunu öğrenmenin diğer bir yolu da, bu konuda velilerin görüşüne başvurmaktır. Bu düşünceden hareketle velilere, ilköğretim 8. sınıfa kadar ibadetle ilgili olarak çocuklarına hangi bilgileri, ailede kazandırabildiklerini sorduk. Bu yöndeki soruya verilen cevaplar Tablo 54'te görülmektedir.

\*%10.6'ya tekabül etmektedir (bkz. Kahya, ag. tez s. 44, 47). Bu sonuçların yorumu için ayrıca bkz. Öcal, Mustafa, "Din Kültürü ve Ahlak Bilgisi Derslerinde Ulaşılması Gereken Hedefler ve Gerçekleşme Oranları", Orta Dereceli Okullarda Yürütülen Din Eğitim-Öğretiminin Problemleri Sempozyumu, Kayseri 1998, s. 135 vd.). Söz konusu çalışmanın sonuçlarının bizim bulduğumuz sonuçlardan daha az çıkması, seçeneklerimizin ibadetler için asgari düzeyde gerekli olan bilgileri ölçmeye yönelik oluşuna bağlanabilir. Sözgelimi Sübhanek, Tahiyat ve Salli-Barik gibi dualar Kunut dualarına nazaran; Kevser, İhlas ve Fatiha gibi sureler de Ayet el-Kursi, Maun ve Kafirun gibi surelere nazaran, çocuklar tarafından daha kolay ezberlenebilmektedir.

\* Seçenekleri oluştururken ibadet eğitimi ve öğretimi açısından en asgari seviyeyi baz olarak almaya çalıştık. Bunun içinde 7-14 yaş arası dönemdeki bir çocuğun yerine getirmesi beklenen ibadetler hakkında, gerekli olan asgari bilgileri seçeneklerimiz arasına kattık.

Anlaşıldığı üzere velilerin %50.7'si bütün seçenekleri, %9.5'i orucun nasıl tutulacağını, %7'si namaz dualarını, %6.8'i Kelime-i Şهادeti ve Kelime-i Tevhidi, %6.5'i İslam'ın ve imanın şartlarını, %5.1'i abdest ve guslü, % 4.9'u namaz kılmasını, %4.9'u dua etmesini ve %4.6'sı da namaz surelerini, çocuklarına ailede öğrettiklerini belirtmektedir.

Tablo 54: Velilerin Çocuklara İbadetle İlgili Olarak Kazandırabildiklerini Söyledikleri Bilgi Düzeyi

Seçenekler	Biliyor	
	S	%
Kelime-i Tevhidi ve Kelime-i Şهادeti	25	6.8
İslamın ve İmanın Şartlarını	24	6.5
Abdest almasını ve gusül abdesti almasını	19	5.1
Namaz kılmasını	18	4.9
Orucun nasıl tutulacağını	35	9.5
Bazı durumlarda (yemek, uyku vb.) dua etmesini	18	4.9
Namaz dualarını (Sübhanek, Tahiyat, Salli-Barik vb.)	26	7.0
Namaz surelerini (Fatiha, Kevser, İhlas, Felak, Nas vb.)	17	4.6
Yukarıdakilerden hiçbirini bilmiyor.	-	-
Yukarıdakilerden hepsini biliyor.	187	50.7
Katılan	369	100,0
Cevapsız	9	
Toplam	378	

Dolayısıyla velilerin yarıdan fazlasının (%50.7) seçeneklerde belirtilen, ibadetler için gerekli olan asgari bilgi düzeyini, çocuklarına kazandırdıklarını belirtmektedirler diyebiliriz. Bu sonuçtan hareketle velilerin çocuklarına ibadet eğitimi ve öğretimi verme konusunda önemli bir gayret içerisinde oldukları söylenebilir. Ancak velilerden ibadet eğitimi ve öğretimi konusunda uzman olmaları beklenemeyeceğinden ve sözkonusu eğitim-öğretimin ailede formel bir yapı içerisinde gerçekleşmeyeceğinden, muhtemel eksikliklerin olabileceği unutulmamalıdır. Bunun için de eğitim ve öğretim kurumlarının, bu konuda velileri desteklemesi ve rehberlik etmesi gereğini vurgulamamız yerinde olacaktır.



### 3. Öğrencilerin Din Kültürü ve Ahlak Bilgisi Dersi Okuduktan Sonra İbadetle İlgili Sahip Oldukları Bilgi Düzeyi

İbadetle ilgili bilgilerin öğrencilere kazandırılmasında, okulun fonksiyonunu tespit edebilmek için yeniden öğrencilere dönüp, şu anda (ilköğretim 8.sınıfta) bu konuyla ilgili olarak neler bildiklerini sormamız gerekmekte idi. Şüphesiz bu bilgilerde hem ailenin hem de okulun fonksiyonu mevcuttur. Ancak öğrencilerin bu soruya verecekleri cevapların Tablo 53'den ve Tablo 54'ten farklı oluş derecesi, bu konuda okulun fonksiyonunu belirgin hale getirecektir diye düşünüyoruz. Öğrencilerin verdikleri cevaplar ise şöyledir (bkz. Tablo 55).

Tablo 55: Öğrencilerin Din Kültürü ve Ahlak Bilgisi Dersi Okuduktan Sonra (İlköğretim 8. sınıfta), İbadetlerle İlgili Sahip Oldukları Bilgi Düzeyi

Seçenekler	Şu Anda Biliyorum	
	S	%
Kelime-i Tevhidi ve Kelime-i Şهادeti	16	3.8
İslamın ve imanın şartlarını	17	4.2
Abdest almasını	21	5.1
Namaz kılmasını	14	3.4
Orucun nasıl tutulacağını	20	4.8
Bazı durumlarda (yemek, uyku vb.) dua etmesini	16	3.9
Namaz dualarını (Sübhanek, Tahiyat, Salli-Barik, Rabbenâ vb.)	16	3.9
Namaz surelerini (Fatiha, Kevser, İhlas, Felak, Nas vb.)	13	3.2
Yukarıdakilerden hiçbirini bilmiyorum.	1	0.2
Yukarıdakilerden hepsini biliyorum.	278	67.5
Katılan	412	100.0
Cevapsız	9	
Toplam	421	

Anlaşıldığı üzere, öğrencilerin %67.5'i bütün seçenekleri bildiklerini belirtmektedirler. Geriye kalan seçenekler teker teker değerlendirilince %3.2'den %5.1'e kadar çeşitli oranlarda bilgi sahibi olduğu anlaşılmaktadır. Hiçbir seçeneği bilmeyen öğrenci oranı ise %0.2 gibi oldukça düşük bir orandadır.

Sözkonusu sorunun bütün seçeneklerini bilenler Tablo 53'de %21.8 ve Tablo 54'te %50.7 iken, okulda DKAB dersinin okutulmasıyla bu rakam Tablo 55'de %67.5'e yükselmiştir. Bu durumda ibadetle ilgili bilgilerin öğretilmesinde okulun önemli bir rol üstlendiği ortaya çıkmaktadır diyebiliriz.

Nitekim DKAB dersinin genel amaçlarından birinin de "temel bilgi ve beceri kazandırmak"<sup>11</sup> olduğu hatırlanırsa, çocuklara ibadetlerle ilgili bilgileri kazandırmada okulun bu işlevi görme hedefine yaklaştığı söylenebilir<sup>12</sup>. Ancak ibadet eğitimi ve öğretimi açısından konuya baktığımızda; ailenin desteği yanında ilköğretim 4. sınıftan, ilköğretim 8. sınıfa kadar 5 yıl boyunca hafta da iki saat olarak okutulan DKAB dersi sonunda, ibadetle ilgili olarak asgari bilgiye sahip öğrenci oranının %67.5'ten daha yüksek olması beklenebilirdi. Bu oranın 67.5'te olması DKAB dersinin müfredat, eğitim araç-gereç, yeterli ve nitelikli öğretmen vb. konularda birtakım problemlere sahip olduğunun göstergesi olarak kabul edilebilir<sup>13</sup>.



<sup>11</sup> Bzk. İlköğretim ve Ortaöğretim Din Kültürü ve Ahlâk Bilgisi Dersi Programı, Milli Eğitim Bakanlığı Tebliğler Dergisi, Sayı 2356, 13 Nisan 1992.

<sup>12</sup> Din Kültürü ve Ahlâk Bilgisi dersinde ulaşılan diğer hedefler için bkz. Öcal, Mustafa, "Din Kültürü ve Ahlâk Bilgisi Derslerinde Ulaşılması Gereken Hedefler ve Gerçekleşme Oranları", Orta Dereceli Okullarda Yürütülen Din Eğitim-Öğretiminin Problemleri (Sempozyum), Kayseri, 1998, s. 130 vd.

<sup>13</sup> DKAB dersinin problemleri hakkında geniş bilgi için bkz. Dodurgalı, Abdurrahman, "Din Kültürü ve Ahlâk Bilgisi Derslerinde İletişim Problemleri ve Bazı Teklifler", Orta Dereceli Okullarda Yürütülen Din Eğitim-Öğretiminin Problemleri (Sempozyum), Kayseri, 1998, s. 21 vd.; Okumuşlar, Muhiddin, "Orta Dereceli Okullardaki Din Dersi Öğretmenlerinin Rehberlik Sorunu", ag. sempozyum, s. 72-76; Öcal, Mustafa, "Din Kültürü ve Ahlâk Bilgisi Derslerinde Ulaşılması Gereken Hedefler ve Gerçekleşme Oranları", ag. sempozyum, s. 106-130; Tavukçuoğlu, Mustafa, "Din Kültürü ve Ahlâk Bilgisi Öğretim Programının Genel İlkeleri Arasında Görülen Bazı Çelişkiler", ag. sempozyum, s. 158-165; Özdemir, Şuayip, "Orta Öğretimde Din Kültürü ve Ahlâk Bilgisi Derslerinde Öğretmenlerin Yardımcı Ders Araç ve Gereçleri Kullanma Durumu", ag. sempozyum, s. 180-184; Ayhan, Halis, "Örgün Eğitimdeki Din Kültürü ve Ahlâk Öğretiminin Müfredat Programlarının Geliştirilmesi", ag. sempozyum, s. 215 vd.; Kaya, Mevlüt, "Eğitimde Program Geliştirme Sürecinde Din Kültürü ve Ahlâk Bilgisi Öğretim Programının Geliştirilmesi", ag. sempozyum, s. 236 vd.; Peker, Hüseyin, "Din Kültürü ve Ahlâk Bilgisi Öğretiminde Metod", ag. sempozyum, s. 259 vd.; Aydın, Şevki, "Din Eğitim-Öğretiminin Kilit Sorunu: Branşının Uzmanı Öğretmen Eksikliği", ag. sempozyum, s. 270 vd.; Özbek, Abdullah, "Din Kültürü ve Ahlâk Bilgisi Dersi Öğretmeni Yetiştirme Problemi", ag. sempozyumu, s. 296-306; Buyrukçu, Ramazan, "Ortaokullardaki Din Kültürü ve Ahlâk Bilgisi Öğretimine Genel Bir Yaklaşım", Dinî Araştırmalar, Cilt 2, Sayı 4, Ankara 1999, s. 177 vd.

## D. İLKÖĞRETİM OKULLARINDAKİ DKAB DERSİ VE İBADET EĞİTİMİ-ÖĞRETİMİ HAKKINDAKİ DÜŞÜNCELER

### 1. DKAB Dersinde İbadet Eğitimi ve Öğretiminin Yeterince Yapıtırılıp Yapıtırılmadıđı Hususunda Öğrencilerin Görüşleri

DKAB dersi sınırları içerisinde öğrencilerin ibadet eğitimi ve öğretimini nasıl bulduklarını öğrenmek maksadıyla öğrencilere bu yönde bir soru sorduk. Öğrencilerin ilgili sorumuza verdikleri cevapları Tablo 56'den izlenebilir.

Tablo 56: Öğrencilere Göre, DKAB Dersinde İbadet Eğitimi ve Öğretiminin Yeterince Yapıtırılıp Yapıtırılmadıđı

Seçenekler	S	%
Evet yapıtırılıyor	200	47.6
Kısmen yapıtırılıyor	124	29.5
Hayır yapıtırılmıyor	96	22.9
Katılan	420	100
Cevapsız	1	
Toplam	421	
Likert Ölçeđi=2.2		

Görüldüğü üzere öğrencilerin %47.6'sı ilköğretim okullarında ibadetler konusunda yeterli bilgi verildiğini, %29.5'i kısmen verildiğini ve %22.9'u ise yeterli bilginin verilmediğini söylemektedir. Bu sonucun yuvarlaklaştırılmış Likert ölçeđi değeri 2'dir ve "Kısmen yapıtırılıyor" anlamına gelmektedir.

Aşağıdaki grafikte de görüldüğü gibi, öğrencilerin yaklaşık yarıya yakını gerekli bilgileri okuldan aldığını ifade ederken, yarıdan fazlası da kısmen aldığını veya gerekli şekilde alamadığını ifade etmektedir diyebiliriz.

*Grafik 8: Öğrencilere Göre, DKAB Dersinde İbadet Eğitimi ve Öğretiminin Yeterince Yapılıp Yapılmadığı*

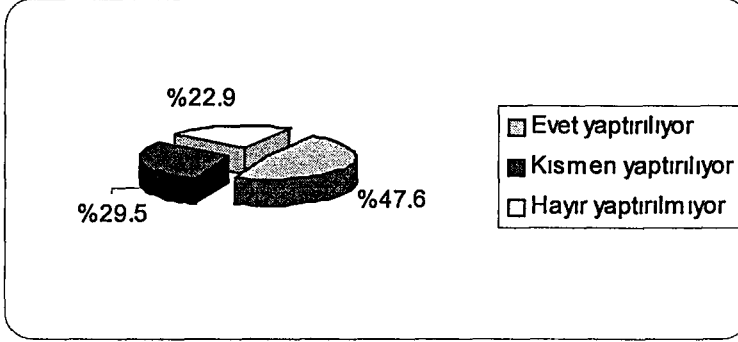

## 2. DKAB Dersinde İbadetle İlgili Konuların Nasıl İşlendiği Hususunda Öğrencilerin Görüşleri

İbadet eğitimi ve öğretiminin verimli bir şekilde gerçekleştirilebilmesi için uygun şartlarda ve gerekli araç-gereç kullanılarak yapılmasının önemli olduğunu düşünüyoruz. Başka bir ifade ile namazın nasıl kılındığı konusunda kitaptan veya öğretmenden bilgi almak, teorik olarak öğrencinin malumat edinmesini sağlar. Ancak namazın nasıl kılındığını öğrencinin görmesi (kendisi kılmasa bile), öğrenmesi açısından daha etkili olmaktadır diyebiliriz. Bundan dolayı anketimizde bu yöndeki bir soruya yer verdik. Alınan cevaplar şöyledir (bkz. Tablo 57).

Tablo 57: Öğrencilere Göre Okulda İbadet Eğitimi ve Öğretiminin Ne Şekilde İşlendiği

Seçenekler	S	%
Gerektiğinde camiye gidip konuyu orada işliyoruz	11	2.9
Gerektiğinde konuyu video, bilgisayar, slayt vb. desteğiyle işliyoruz.	28	7.6
Sınıfta uygulama yaparak konuyu pekiştiriyoruz	138	37.1
Sınıfta öğrendiklerimizi evde uygulayarak pekiştiriyoruz	175	47.1
Başka	20	5.3
Katılan	372	100.0
Cevapsız	49	
Toplam	421	

Görüldüğü üzere öğrencilerin %47.1'i öğrendikleri bilgileri evde uygulayarak pekiştirmeye çalıştıklarını, %37.1'i sınıfta uygulama yaparak

öğrendiklerini, %7.6'sı görsel materyalden yararlandığını ve %2.9'u da ilgili konuları camiye gidip orada işlediklerini belirtmektedirler<sup>14</sup>.

Çalışmamız esnasında ziyaret ettiğimiz birçok ilköğretim okulunda, ibadet konularıyla ilgili görsel materyalin bulunmadığını ve ibadet yerlerine gezi-inceleme yapılmadığını gördük. Nitekim anketin sonuçlarında da, ibadet konularını işlerken camiden ve görsel materyalden yararlanıldığını ifade eden öğrenci oranı toplam olarak (%2.9+%7.6=10.5) yaklaşık 1/10'dur. Bu itibarla, DKAB öğretmenlerinin bu konularda daha aktif olmaları gerektiğini belirtebiliriz<sup>15</sup>.

'Başka' seçeneğini işaretleyen öğrenciler şu görüşlere yer vermişlerdir: *Dinleyip dinleyip eve gidiyoruz./ Çoğu kişi uygulama yapmıyor./ Maddi imkan olsa bilgisayardan yararlanırım./ Öğretmen konuyu anlatır gider./ Sınıfta konuyu dinlemekten başka bir şey yapmıyoruz.*

Yukarıdaki ifadelerden de anlaşıldığı gibi ibadetle ilgili konuların işlenişinde ağırlıklı olarak anlatım yöntemi kullanılmaktadır ve öğrenciler bu durumdan yakınmaktadır. Oysaki gelişen eğitim teknolojisinden gereği gibi yararlanarak DKAB dersini ve ibadetle ilgili konuları daha cazip ve anlaşılır hale getirmek gerekir diye düşünüyoruz.

### **3. DKAB Dersinde İbadet Eğitimi ve Öğretiminin Yeterince Yaptırılıp Yaptırılmadığı Hususunda Velilerin Görüşleri**

İlköğretim okullarındaki DKAB dersinde, ibadet eğitimi ve öğretiminin yeterince yaptırılıp yaptırılmadığını velilere de sorduk. Velilerin konuyla ilgili sorumuza verdikleri cevaplar şöyledir (bkz. Tablo 58).

Aşağıda da görüldüğü üzere, velilerin %37.2'si ilköğretim okullarında ibadetlerle ilgili yeterli bilginin vermediğini, %33.0'ı kısmen verildiğini, %29.8'i ise verildiğini ifade etmektedir (ayrıca bkz. Grafik 9). Bu sonuçların

<sup>14</sup> Millî Eğitim Bakanlığı Din Öğretimi Genel Müdürlüğü'nün hazırladığı "İslamın Şartları" isimli video kasetini öğrencilere seyrettirmenin ve yıllık plana dahil edilerek "ibadet yerlerine gezi-inceleme yapmanın" ibadetle ilgili konuların işlenmesinde, hem görsel materyalden yararlanmanın hem de cami ortamında ibadetlerin nasıl yapıldığını öğrencilere göstermenin çok yararlı olduğu, DKAB öğretmenliği esnasında araştırmacı tarafından test edilmiştir.

<sup>15</sup> Yapılan bir araştırmada DKAB öğretmenlerin %85'i yardımcı araç-gereç kullanmanın yararlı olduğunu belirtmesine rağmen, %10'u fotoğraf ve resimlerden, %7,5'i haritalardan, %5'i görüntü veren yansıtıcılardan (tepe göz, slayt), %15'i de ses ve görüntü veren araçlardan (radyo, teyp, video) yararlandığını söylemektedir (bkz. Özdemir, Şuayip, "Orta Öğretimde Din Kültürü ve Ahlak Bilgisi Derslerinde Öğretmenlerin Yardımcı Ders Araç ve Gereçleri Kullanma Durumu", ag. sempozyum, s. 172, 175). Yardımcı araç ve gereçlerin düşük oranlarda kullanılmasının sebepleri arasında; yeterli araç-gerecin hazır olmayışını, öğretmenlerin şahsi ihmalkarlıklarını ve bu konudaki becerilerini devreye sokmamalarını, Eğitim Araçları biriminde mevcut olan araç-gereci okula kazandırmadaki maddi ve idari zorlukları sıralayabiliriz.

yuvarlaklaştırılmış Likert ölçeği değeri ise 2 olarak çıkmakta olup, "Kısmen yaptırılıyor" seçeneğine tekabül etmektedir.

Tablo 58: Velilere Göre, DKAB Dersinde İbadet Eğitimi ve Öğretiminin Yeterince Yapılıp Yapılmadığı

Seçenekler	S	%
Evet yaptırılıyor	112	29.8
Kısmen yaptırılıyor	124	33.0
Hayır yaptırılmıyor	140	37.2
Katılan	376	100.0
Cevapsız	2	
Toplam	378	
Likert Ölçeği=1.9		

Grafik 9: Velilere Göre, DKAB Dersinde İbadet Eğitimi ve Öğretiminin Yeterince Yapılıp Yapılmadığı

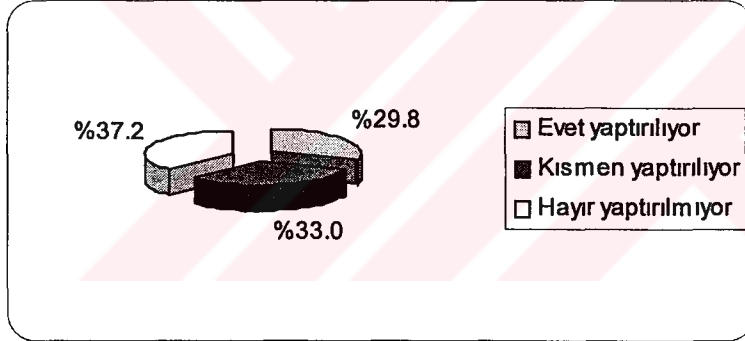

Tablo 56 ile Tablo 58'i karşılaştırdığımızda, bu konuda velilerin öğrenciler kadar iyimser olmadıkları söylenebilir. Çünkü öğrencilerin %47.6'sı (bkz. Tablo 56) gerekli bilgileri aldığını söylerken, velilerin ancak %27.7'si aynı kanaati paylaşmaktadırlar. Geriye kalan yaklaşık %70'e yakın velinin, okullarda bu konuda yeterli bilginin verilmediği kanaatinde olduğu anlaşılmaktadır diyebiliriz.

Velilerin cevaplarının gerekçelerini de yazabilmeleri için ilgili sorumuzun şıklarından sonra 'Çünkü...' diye bir yer açtık. Veliler şu gerekçeleri sıralamaktadırlar:

- **Evet yaptırılıyor diyenlerin gerekçeleri:** *Çocuğum okulda namazı öğrendi./ Gerekli bilgiler veriliyor./ Okulda konunun uzmanları var.*
- **Kısmen yaptırılıyor diyenlerin gerekçeleri:** *İlköğretimde bu konular yüzeysel işleniyor./ Not almak ve sınıf geçmek için öğrenilen*

*bilgiler anlık oluyor./ Okulda zaman kısıtlı./ Bu dönemde çocuklarda dine karşı büyük ilgi olduğu için, okulda bu iş halledilebilir./ Okulda bu konuya ağırlık verilmelidir./ Okulda yeterince uygulama imkanı yok*

- **Hayır yaptırılmıyor diyenlerin gerekçeleri:** *Okullardaki imkanlar yeterli değil./ Haftalık ders saati az./ Okul yeterli değil, aile olarak biz de fazla bir şey bilmiyoruz. Dolayısıyla din eğitimi eksik kalıyor kanaatindeyim.*

“Kısmen yaptırılıyor” ve “Hayır yaptırılmıyor” diyenlerin gerekçelerini incelediğimizde; velilerin, okulda bu konunun üzerine yeterince durulmadığı kanaatinde olduğu anlaşılmaktadır. Bu kanaati besleyen sebeplerin ise, ibadetin gerçek gayesi için öğretilmeyip, öğrenciler tarafından ders geçme olarak algılanması ve programda gereken zamanın ayrılmaması olduğu anlaşılmaktadır.

#### **4. Öğretmenlerin DKAB Dersinin Haftada İki Saatlik Süresini Yeterli Bulup Bulmadıkları ve Teklifleri**

Çocukların gerek din eğitiminde gerekse ibadet eğitimi ve öğretimlerinde okulun önemli olduğu<sup>16</sup> ve velilerin bu konuda büyük bir beklenti içerisinde olduğu (bkz. Tablo 38) tespit edilen bir durumdur. Okulun ve öğretmenin bu beklentiye cevap verebileceği tek imkan da DKAB dersidir. Öyle ise bu dersin haftalık ders saati süresi için öğretmenlerin ne düşündüklerini öğrenmemiz gerekir diye düşündük ve anketimizde bu hususla ilgili bir soruya yer verdik. Bu yönde sorduğumuz soruya öğretmenlerin cevabı şöyledir (bkz. Tablo 59).

<sup>16</sup> Bir çok ülkede okulların ciddiyetle din derslerine eğildiğini, anaokulundan başlayarak orta öğretim boyunca bu derslerin okutulduğunu görmekteyiz. Sözgelimi Almanya’da devlet okullarında din dersleri mecburî olarak okutulmakta ve din dersi, ders listelerinin en başında yer almaktadır. İlköğretimlerde 4 saat teorik, 1 saat da dinî ayin olmak üzere toplam olarak haftada 5 saat din dersi okutulmaktadır. Liselerde ise haftada iki saat okutulmaktadır. Bir Alman genci orta öğretim boyunca toplam olarak 1444 saat din dersi okumaktadır. Bu uygulamalara bakarak Almanya okullarında, din eğitiminin çok ciddiye alındığını ve çocukların din eğitimi ve öğretimlerinde okulun önemli bir rol üstlendiğini görmekteyiz. Bu konuda daha geniş bilgi ve diğer ülkelerin okullarındaki din eğitimi ve öğretimi uygulamaları için bkz. Öcal, Mustafa, İmam Hatip Liseleri ve İlköğretim Okulları, s. 137 vd.; Öcal, Mustafa, “Din Kültürü ve Ahlâk Bilgisi Derslerinde Ulaşılmaya Gereken Hedefler ve Gerçekleşme Oranları”, ag. sempozyum, s. 149; Cebeci, Suat, “Genel Din Eğitimi Çağı ve İlkokullarda Din Dersleri”, ag. sempozyum, 87; Altun, Dursun, Almanya’da Din Eğitimi, İstanbul 2001, s. 25, 26, 38 vd.; Bolay, S. H.- M. Türköne, Din Eğitimi Raporu, Ankara 1995, s. 87; Maviş, Hakkı, Almanya Avusturya ve Türkiye’de Din Eğitimi, İstanbul 1970, s. 30, 32, 52 vd.



Tablo 59: Öğretmenlerin DKAB Dersinin Haftada İki Saatlik Süresini Yeterli Bulup Bulmadıkları

Seçenekler	S	%
Yeterli	7	8.1
Kısmen yeterli	13	15.1
Yetersiz	66	76.8
Toplam	86	100.0
Likert Ölçeği=1.3		

Yukarıda da görüldüğü gibi öğretmenlerin %76.8'i sözkonusu süreyi yetersiz, %15.1'i kısmen yeterli ve %8.1'i de yeterli görmektedir. Bu sonucun yuvarlaklaştırılmış Likert ölçeği değeri ise 1 olup, "Yetersiz" seçeneğine tekabül etmektedir. Sözkonusu durum Grafik 10'da daha açık bir şekilde görülmektedir. Bu durumun böyle olabileceğini tahmin ettiğimizden, sözkonusu ders saati hakkında öğretmenlerin tekliflerini de sorduk. Alınan cevaplar şöyledir (bkz. Tablo 60).

Grafik 10: Öğretmenlerin DKAB Dersinin Haftada İki Saatlik Süresini Yeterli Bulup Bulmadıkları

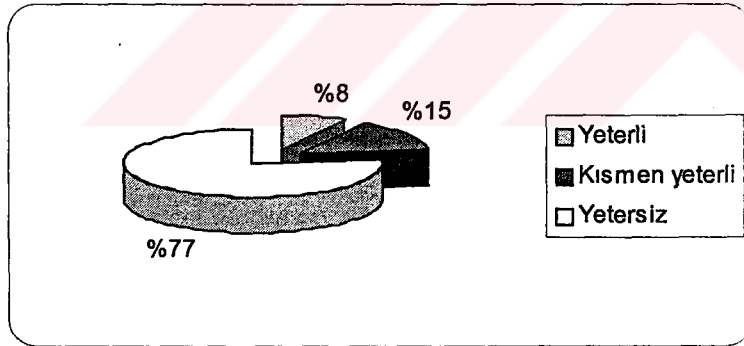

Tablo 60: DKAB Dersinin Haftada İki Saatlik Süresini Yetersiz Gören Öğretmenlerin Süre Konusundaki Teklifleri

Seçenekler	S	%
Haftada üç saat olmalı	12	21.4
Haftada dört saat olmalı	38	67.8
Haftada beş saat olmalı	3	5.4
Haftada altı saat olmalı	3	5.4
Katılan	56	100.0
Cevapsız	10	
Toplam	66	

Görüldüğü üzere, öğretmenlerin %67.8'i haftada dört saat olmalı, %21.4'ü haftada üç saat olmalı, %5.4'ü haftada beş saat olmalı ve yine %5.4'ü haftada altı saat olmalı diye görüş beyan etmektedirler.

Netice itibariyle öğretmenlerin görüşleri baz alındığında, ilköğretim okullarında DKAB dersinin süresinin haftada dört saat ve daha fazla olmasını isteyen öğretmenlerin toplam oranı %78.6 olduğu görülmektedir. Öyle ise ilköğretim okullarında DKAB dersinin haftalık süresinin, en az dört saat olması gerektiği ortaya çıkmaktadır diyebiliriz<sup>17</sup>. Ayrıca Tablo 60'dan elde edilen başka bir önemli sonuçta şu anda uygulamada olan haftalık 2 saatlik sürenin yeterliliği ile ilgili olarak hiçbir öğretmenin görüş beyan etmemesidir. Bu sonuç DKAB dersinin uygulamadaki mevcut süresinin hiçbir öğretmen tarafından yeterli görülmediği anlamına gelmektedir.

## 5. DKAB Dersinin Müfredat Programını, Öğretmenlerin Yeterli Bulup Bulmadıkları

Yine okulun ve öğretmenin ibadet eğitimi ve öğretimi konusunda, kendilerinden bekleneni yerine getirilebilmeleri için, DKAB dersinin iyi bir müfredat programına da sahip olması gerekmektedir. Çünkü verimli bir eğitim ve öğretimin vazgeçilmez unsurlarından birisi de müfredat programı ve bu

<sup>17</sup> DKAB derslerinin haftalık ders saatlerinin artırılması konusunda daha önce Öcal tarafından şu teklifler yapılmıştır: "Bilindiği gibi, DKAB dersleri halen ilköğretim Okullarının 4., 5., 6., 7. ve 8. sınıflarında 2'şer, liselerin her sınıfında ise, birer saat olarak okutulmaktadır. Yılda 36 haftalık öğretim süresi itibariyle hesap edersek, ilkökul 4. sınıftan başlayarak liseyi bitirinceye kadar bir genç toplam 468 saat DKAB dersi almış olmaktadır. Bu süre bir gencin din konusunda gerekli bilgileri edinebilmesi için son derece yetersizdir. İşte bunun içindir ki, biz konuyla ilgili olarak daha önce yayımladığımız kitap, rapor kitap veya makalelerimizde DKAB derslerinin hem ilkökul 1. sınıftan başlatılmasını, hem de lise son sınıfa kadar bütün sınıflarda en az iki saat olmasını teklif etmiştik. Ancak, yukarıda özet halinde sunduğumuz son tespitlerimiz ışığında - öğretmen ve öğrencilerin tekliflerinden de hareketle bazı sınıflarda sürenin daha da artırılması gerektiğine kani olduk. Onun için, özellikle ibadet konularının işlendiği sınıflarda belli saatler ibadet öğretimine tahsis edilmeli ve çocuklar cami vb. yerlere götürülerek oralarda gözlemlerde bulunmalarına imkan verilmeli ve sınıflara göre süre şu şekilde yeniden belirlenmelidir. İlköğretim 1., 2. ve 3. sınıflarda haftada 2'şer saat; 4., 5., 6., 7. ve 8. sınıflarda haftada 3'er saat ve lise 1., 2. ve 3. sınıflarda 2'şer saat olmalıdır. Bu teklifimize uygun olarak ilkökul 1. sınıftan başlayarak, 3 yıllık liseyi bitiren bir genç her bir yılı 36 hafta hesabıyla 11 (onbir) yıllık eğitim ve öğretimi boyunca toplam 972 saat Din bilgisi dersi almış olacaktır. Şayet ders, halen olduğu gibi 4. sınıftan itibaren okutulmaya devam edilirse, ilköğretim okullarında 3'er saat, liselerde ikişer saat hesabıyla, toplam 756 saat eder. Avrupa ülkelerinin bazılarında Din bilgisi derslerine ayrılan süre ise, ilkökul 1. sınıftan itibaren 36 haftalık öğretim yılına göre yaptığımız hesaplamaların sonucu şöyledir: Almanya'da 1444 saat, Belçika'da 1080 saat, Avusturya'da 1064 saat, İngiltere'de 1008 saat, Hollanda'da devlet okullarında 648, Katolik ve Protestan okullarında ise 1116 saattir. Bu ülkelerin hemen hepsinde çocukların tamamına yakını Anaokullarına gitmekte ve burada da birer veya ikişer yıl daha Din bilgisi dersi öğrenimi yapmaktadırlar. Ayrıca İngiltere'de her gün öğrencilere 25'er dakika da ibadet yapmaları için imkân sağlanmakta Almanya'da öğrencilere haftada birer saat dini ayin yaptırılmaktadır. Avusturya'da ise, öğretmen yetiştirme kurumları, öğrencilere haftada 2 saat da Dini Pedagoji dersi okutmaktadır. Peki, hemen her konuda Avrupa ülkelerini örnek alan bir ülke olan Türkiye'de Din bilgisi derslerinin süresi neden bu ülkelerinkine kadar veya hiç olmazsa onlara yaklaşıp kadar artırılmasın?!..." (Öcal, Mustafa, "Din Kültürü ve Ahlak Bilgisi Derslerinde Ulaşılmaları Gereken Hedefler ve Gerçekleşme Oranları", ag. sempozyum, s. 148, 149)

programın geliştirilmesidir<sup>18</sup>. Öğretmenlerin bu konuda ne düşündüklerini öğrenebilmek için bu yönde bir soruya anketimizde yer verdik. Bu yöndeki soruya verilen cevaplar şöyledir (bkz. Tablo 61 ve Grafik 11).

Tablo 61: DKAB Dersinin Müfredat Programını, Öğretmenlerin Yeterli Bulup Bulmadıkları

Seçenekler	S	%
Yeterli	3	3.5
Kısmen yeterli	22	25.9
Yetersiz	60	70.6
Katılan	85	100.0
Cevapsız	1	
Toplam	86	
Likert Ölçeği=1.1		

Anlaşıldığı üzere, öğretmenlerin %70.6'sı mevcut müfredat programını yetersiz görmektedir. Geriye kalan %25.9'u kısmen yeterli, %3.5'i de yeterli olduğunu söylemektedir<sup>19</sup>. Öğretmenlerin görüşlerinin yuvarlaklaştırılmış Likert ölçeği değeri 1 olup, "Yetersiz" seçeneğine tekabül etmektedir.

Grafik 11: DKAB Dersinin Müfredat Programını, Öğretmenlerin Yeterli Bulup Bulmadıkları

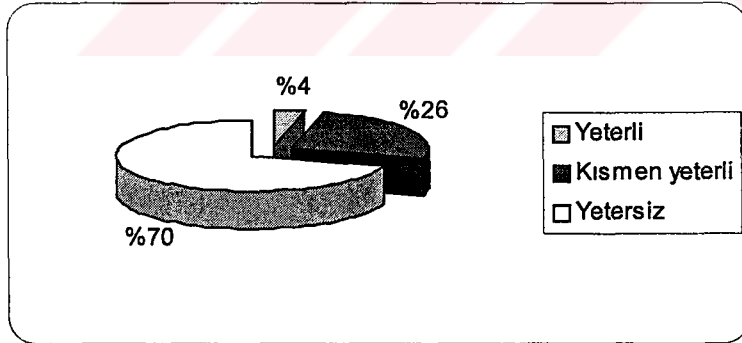

Anketi uyguladığımız 1999 yılında yürürlükte olan müfredat programının değiştirilmesini bu anlamda olumlu bir gelişme olarak

<sup>18</sup> Bkz. Ayhan, Halis, "Örgün Eğitimdeki Din Kültürü ve Ahlak Öğretiminin Müfredat Programlarının Geliştirilmesi", ag. sempozyum, s. 215 vd.; Kaya, Mevlüt, "Eğitimde Program Geliştirme Sürecinde Din Kültürü ve Ahlak Bilgisi Öğretim Programının Geliştirilmesi", ag. sempozyum, s. 228, 229, 243 vd.;

<sup>19</sup> Yapılan bir araştırmada öğretmenlere DKAB öğretim programına eklenmesi gereken konular olup olmadığı sorulmuştur. Öğretmenlerin %81.05'i bu soruya "Evet var" diye cevap vermişlerdir (bkz. Kaya, "Eğitimde Program Geliştirme Sürecinde Din Kültürü ve Ahlak Bilgisi Öğretim Programının Geliştirilmesi", ag. sempozyum, s. 244, 245). Yine Öcal tarafından DKAB öğretmenlerine uygulanan bir ankette, öğretmenlerin %61.18'inin ortaokul müfredat programını yetersiz gördükleri tespit edilmiştir (bkz. Öcal, "Din Kültürü ve Ahlak Bilgisi Derslerinde Ulaşılması Gereken Hedefler ve Gerçekleşme Oranları", ag. sempozyum, s. 111).

değerlendirmek gerekmektedir<sup>20</sup>. Yeni müfredat programının öğretmen ve öğrenciler tarafından nasıl karşılandığı ve uygulamadaki müspet ve menfi yönler ise, daha sonra yapılacak araştırmalara konu teşkil edecektir.

## 6. DKAB Ders Konuları Arasında, İbadet ile İlgili Konuların Dağılımı Hususunda Öğretmenlerin Görüşleri

İlköğretim okullarında ibadet eğitimi ve öğretiminin gerektiği şekilde yapılabilmesi için, haftalık ders saatinin ve müfredat programının yeterli olmasının yanında, ibadetle ilgili konuların, müfredat içerisinde uygun bir şekilde dağıtılmasının da önemli olduğunu düşünüyoruz<sup>21</sup>. Bunun için de, bu hususta öğretmenlerin ne düşündüklerini öğrenmek istedik. Bu yönde sordüğümüz soruya, öğretmenlerin verdiği cevaplar şöyledir (bkz. Tablo 62).

Tablo 62: DKAB Ders Konuları Arasında, İbadetle İlgili Konuların Dağılımını Öğretmenlerin Nasıl Bulduğu

Seçenekler	S	%
4. ve 6. sınıflarda ibadet konuları yığılmış durumda, diğer sınıflara da dağıtılması gerekir.	37	45.1
İbadet konularına daha fazla yer verilmelidir.	16	19.5
İbadet konuları yeterlidir. Ancak diğer sınıflara da dağıtılmalıdır.	18	22.0
Başka	11	13.4
Katılan	82	100.0
Cevapsız	4	
Toplam	86	

Görüldüğü üzere, öğretmenlerin %45.1'i ibadet konularının 4. ve 6. sınıflarda yığılmış olduğunu ve diğer sınıflara dağıtılması gerektiğini belirtmektedirler<sup>22</sup>. İbadet konularının yeterli olduğunu, ancak diğer sınıflara da dağıtılması gerektiğini söyleyenler ise %22.0 oranındadır. İbadet konularına daha fazla yer verilmesi gerektiğini söyleyenler ise %19.5 oranındadır. Öğretmenlerin %13.4'ü de başka seçeneğini işaretleyerek şunları ifade etmektedirler: *İbadet ve inanç konuları bütün sınıflara dağıtılmalı/ İbadet konuları bütün sınıflarda olmalı ve uygulama imkanı bulunmalı/*

<sup>20</sup> Sözkonusu değişiklik için bkz. Milli Eğitim Bakanlığı Tebliğler Dergisi, Ekim 2000 –2515, s. 911 vd. (Talim ve Terbiye Kurulu Başkanlığı, Karar No: 373, Karar Tarihi: 19.09.2000).

<sup>21</sup> 1992-1996 yılları arasında DKAB öğretmenliği yaptığımız esnada, DKAB Dersi Yıldırım İlçe Zümre toplantılarında meslektaşlarımızla üzerinde en çok konuştuğumuz konularından birisi de, ibadetle ilgili konuların müfredat içerisindeki dağılımın dengesiz oluşu idi. Nitekim DKAB öğretmenlerinin Tablo 62'de en yüksek oranda (%45.1) "4. ve 6. sınıflarda ibadet konuları yığılmış durumda, diğer sınıflara da dağıtılması gerekir" seçeneğini işaretlemeleri bu düşüncemizi desteklemektedir.

*Müfredatta sadece Allah'ın emirleri değil yasakları da konulmalı/ Önemli olan çocukları ruhen ibadete hazırlayabilmektir.*

Yukarıda konu ile ilgili öğretmenlerin görüş ve düşüncelerini belirttikten sonra, yeni hazırlanan müfredatta<sup>23</sup> bu isteklerin ne derece yerine getirilip getirilmediğine bir göz atmamız faydalı olacaktır.

Öğretmenlerin en çok eleştirdikleri durum, 4. ve 6. sınıflarda ibadetle ilgili konuların yığılmış olması idi. Yeni hazırlanan programda ise 4. sınıf konuları arasından ibadetle ilgili konular tamamen çıkartılmıştır. 6. sınıfta ise ibadetle ilgili konular biraz azaltılmıştır. Bunun yerine 5. sınıf konuları arasında bilgilendirmeye yönelik ibadet konuları konulmuştur. 7. sınıfta ise önceki programda ibadet konularına hiç yer verilmezken, yeni programda hac ve kurban konularına yer verilmektedir. 8. sınıfta ise ne eski ne de yeni programda ibadet konularına yer verilmiştir<sup>24</sup>.

Öğretmenlerin istekleri ile yapılan değişiklikleri bir arada değerlendirdiğimizde, ibadet konularının bütün sınıflara dağıtılma istekleri kısmen yerine getirilmiştir diyebiliriz. Ancak özellikle namaz ibadetinin gereği ve nasıl yapılacağı ile ilgili konular yine bütün sınıflara dağıtılmadığı söylenebilir.

## **7. DKAB Dersini İşlerken Öğretmenlerin Karşılaştıkları Zorluklar**

İlköğretim okullarında, iyi bir ibadet eğitimi ve öğretiminin yaptırılabilmesi için öğretmenlerin hangi zorluklarla karşı karşıya olduklarının bilinmesi ve ona göre çözüm yollarının bulunması önemlidir. Biz anketimizde DKAB dersinde ibadet konularına yönelik zorlukları tespitte çalıştık. Sorduğumuz sorunun seçeneklerini de bu hedefi dikkate alarak oluşturduk. DKAB ders saatinin dua ve sureleri ezberletmek için yeterli olup olmadığını, namaz konularını işlerken sınıf ortamında dersin nasıl işlendiği ve eğitim teknolojilerinden yararlanıp yararlanmadığına ilişkin sorular, seçeneklerimiz

<sup>22</sup> Kahya'nın yapmış olduğu araştırmada ise öğrencilerin istekleri arasında en yaygın isteğin "dinî ibadetlerin nasıl yapılacağına ve faydalarının öğretilmesi" olduğu belirtilmektedir (bkz. Kahya, ag tez., s. 80).

<sup>23</sup> İlköğretim Okulu Din Kültürü ve Ahlak Bilgisi Dersi (4., 5., 6., 7. ve 8. sınıf) Öğretim Programı bkz. Milli Eğitim Bakanlığı Tebliğler Dergisi, Ekim 2000 –2515, s. 911 vd. (Talim ve Terbiye Kurulu Başkanlığı, Karar No: 373, Karar Tarihi: 19.09.2000).

<sup>24</sup> Geniş bilgi için bkz. Milli Eğitim Bakanlığı Tebliğler Dergisi, Ekim 2000-2515, s. 921-923, 933-936, 948-950, 959, 961.

arasında yer almaktadır<sup>25</sup>. İlgili soruya öğretmenlerin verdikleri cevaplar şöyledir (bkz. Tablo 63).

Tablo 63: DKAB Dersini İşlerken Öğretmenlerin Karşılaştıkları Zorluklar

Seçenekler	Evet		Hayır		Kısmen		Katılan		Csüz	Top
	S	%	S	%	S	%	S	%	S	S
Dua ve surelerin ezberletilmesi için ders saati yeterli oluyor mu?	14	17.1	53	64.6	15	18.3	82	100.0	4	86
Namaz konularını işlerken, sınıf ortamında uygulama imkanı bulabiliyor musunuz?	9	10.7	49	58.3	26	31.0	84	100.0	2	86
Namaz konularını, öğrencilerle camiye gidip işleme imkanı bulabiliyor musunuz?	6	7.2	71	84.5	7	8.3	84	100.0	2	86
Video, bilgisayar slayt vb. yardımcı malzemeden yararlanma imkanınız var mı?	17	20.3	60	71.4	7	8.3	84	100.0	2	86

Yukarıda da görüldüğü üzere, öğretmenlerin %64.6'sı dua ve surelerin ezberletilmesi için ders saatinin yeterli olmadığını belirtmektedir<sup>26</sup>. Yine öğretmenlerin %58.3'ü namaz konularını işlerken sınıf ortamında uygulama imkanının bulamadığını, %84.5'i de camiye gidip orada işleme imkanına sahip olmadığını belirtmektedir. Oysa ki namaz konularını işlerken, ya sınıf ortamında ya da camide uygulama yaparak göstermek, konunun anlaşılması açısından çok önemlidir. Çünkü uygulamalı olarak ders işlenmediğinde öğrencinin zihninde konular yer etmemekte ve soyut kalmaktadır<sup>27</sup>. Yine öğretmenlerin cevaplarından, %71.4'ünün DKAB dersini işlerken, video, bilgisayar, slayt vb. yardımcı malzemelerden yararlanma imkanının olmadığı anlaşılmaktadır.

<sup>25</sup> DKAB dersinde öğretmenlerin karşılaştıkları zorluklar ve bunların üstesinden gelmede öğretmenlerin nitelikli yetiştirilmesi konusunda geniş bilgi için bkz. Aydın, M. Şevki, Cumhuriyet Döneminde Din Eğitimi Öğretmeni Yetiştirme ve İstihdamı, Kayseri 2000, s. 9 vd.; Dodurgalı, Abdurrahman, "Din Kültürü ve Ahlak Bilgisi Derslerinde İletişim Problemleri ve Bazı Teklifler", Orta Dereceli Okullarda Yürütülen Din Eğitim-Öğretiminin Problemleri (Sempozyum), Kayseri, 1998, s. 21vd.; Okumuşlar, Muhiddin, "Orta Dereceli Okullardaki Din Dersi Öğretmenlerinin Rehberlik Sorunu", ag. sempozyum, s. 75; Öcal, Mustafa, "Din Kültürü ve Ahlak Bilgisi Derslerinde Ulaşılması Gereken Hedefler ve Gerçekleşme Oranları", ag. sempozyum, s. 106-129; Tavukçuoğlu, Mustafa, "Din Kültürü ve Ahlak Bilgisi Öğretim Programının Genel İlkeleri Arasında Görülen Bazı Çelişkiler", ag. sempozyum, s. 162-163; Özdemir, Şuayip, "Orta Öğretimde Din Kültürü ve Ahlak Bilgisi Derslerinde Öğretmenlerin Yardımcı Ders Araç ve Gereçleri Kullanma Durumu", ag. sempozyum, s. 171-176; Ayhan, Halis, "Örgün Eğitimdeki Din Kültürü ve Ahlak Öğretiminin Müfredat Programlarının Geliştirilmesi", ag. sempozyum, s. 215 vd.; Kaya, Mevlüt, "Eğitimde Program Geliştirme Sürecinde Din Kültürü ve Ahlak Bilgisi Öğretim Programının Geliştirilmesi", ag. sempozyum, s. 238 vd.; Peker, Hüseyin, "Din Kültürü ve Ahlak Bilgisi Öğretiminde Metod", ag. sempozyum, s. 259 vd.; Aydın, Şevki, "Din Eğitim-Öğretiminin Kilit Sorunu: Branşının Uzmanı Öğretmen Eksikliği", ag. sempozyum, s. 276 vd.; Özbek, Abdullah, "Din Kültürü ve Ahlak Bilgisi Dersi Öğretmeni Yetiştirme Problemi", ag. sempozyum, s. 296-306; Buyrukçu, Ramazan, "Ortaokullardaki Din Kültürü ve Ahlak Bilgisi Öğretimine Genel Bir Yaklaşım", Dinî Araştırmalar, Cilt 2, Sayı 4, Ankara 1999, s. 182 vd.

<sup>26</sup> Öğretmenlerin ders saati konusunda ki teklifleri için bkz. Tablo 59.

<sup>27</sup> Araştırmacı 1992-1996 yılları arasında DKAB dersi öğretmenliği yaparak bu hususu gözlemleme imkanına sahip olmuş ve gezi-gözlem programı çerçevesinde öğrencileri yakın bir camiye götürerek namaz konularını orada işlemiş ve yararlı olduğunu tespit etmiştir.



Dikkat edilirse ilgili anket sorusunun dört seçeneđi de, verimli DKAB dersi işlenebilmesi için gerekli olan hususlardır. Hele ibadetle ilgili konular için bu gereklilik daha da artmaktadır. Fen Bilgisi dersi için bir laboratuvar ve gerekli yardımcı malzemenin önemi ne ise, DKAB dersinin ilgili konuları için de bahsedilen seçeneklerdeki imkanların varlığının önemi aynıdır. Halbuki %58.3'ten başlayıp %84.5'e varan oranlarda öğretmenlerin sözkonusu imkanlara sahip olmadıkları ortaya çıkmıştır. 'Başka' seçeneđinde görüş beyan eden öğretmenler de benzer hususlara değinmektedirler: *Ders saatinin yetersiz oluşundan ve diğer imkansızlıklardan görsel materyallerden yararlanamıyoruz./ Okullarda mescit olmadığından, öğretmenler de öğrenciler de ibadet etme imkanına sahip değiller./ İbadetlerini yapanlara ve yapmak isteyenlere gerici gözüyle bakılmaması, bunun doğal bir ihtiyaç olarak görülmesi gerekmektedir.*

"Başka" seçeneđindeki cevaplara baktığımızda öğretmenlerin ileri sürdükleri problemler arasında; gerekli araç-gereç eksikliği ve ders saatinin yetersizliği ile beraber, din ve ibadet konusu ile ilgili olarak bir zihniyet problemine de değindiklerini görmekteyiz. Hem okulda dinî görevlerini yerine getirmek isteyen öğrenci veya öğretmenin anlayışla karşılanması ve gerekli kolaylığın gösterilmesi, hem de dinî görevlerini yerine getirmek isteyen kişilerin kurumların idari yapısını ve sosyolojik olguları dikkate almaları, bu konudaki birçok problemi ortadan kaldıracaktır diyebiliriz.



## **E. DKAB DERSİ İÇERİSİNDE İBADET EĞİTİMİ VE ÖĞRETİMİNİN HANGİ METOTLA VERİLECEĞİ İLE İLGİLİ BULGULAR**

### **1. Öğrencilere göre**

İlköğretim okullarında verimli bir ibadet eğitimi ve öğretimi gerçekleştirebilmek için, önemli olan konulardan birisi de ders konularının uygun metotlarla işlenmesidir<sup>28</sup>. Çünkü uygun metotlarla işlenmeyen konuların öğrenciler tarafından öğrenilmesi ve uygulanması güç olmaktadır<sup>29</sup>. Bu sebeplerden dolayı İlköğretim okullarında okutulan DKAB dersinde, ibadet eğitimi ve öğretimiyle ilgili konuların hangi metotlarla işlendiğini tespit etmemizin yararlı olacağını düşünerek, anketimizde bu hususla ilgili bir soruya yer verdik. İlgili soruya öğrencilerin verdikleri cevaplar Tablo 64'de görülmektedir.

Tablo 64 : Öğrencilere Göre İbadet Eğitimi ve Öğretimi Hangi Metotla Verilmelidir

<b>Seçenekler</b>	<b>S</b>	<b>%</b>
Gezi ve gözlem yolu ile eğitim ve öğretim desteklenmelidir.	42	11.0
Öğretim sürekli olmalıdır, kısa bir döneme sıkıştırılmamalıdır.	48	12.6
Öğretilen ibadetleri uygulama ve tekrar etme imkanı bulunmalıdır.	87	22.8
İbadetlerin öğretimi ve gereği konusunda baskı değil ikna yolu seçilmelidir.	62	16.3
Öğreten kişi, davranışları ile de iyi örnek teşkil etmelidir.	82	21.5
Azar azar, derece derece öğretilmelidir.	55	14.5
Başka	5	1.3
Katılan	381	100.0
Cevapsız	40	
Toplam	421	

<sup>28</sup> "Metot, ulaşılmak istenen hedefe en emin ve kestirme yollardan varmak için önceden bilerek ve şuurlu bir şekilde planlanmış ve programlanmış yoldur" diye tarif edildiğine göre (bkz. Öcal. Metotlar, s. 227), ibadet eğitimi ve öğretiminde de istenilen hedefe en emin ve kestirme yoldan varabilmek için, uygun metotların kullanılması gerekmektedir. Metot konusuna ileride daha genişçe değinilecektir.

<sup>29</sup> Bkz. Peker, Hüseyin, "Din Kültürü ve Ahlak Bilgisi Öğretiminde Metot", ag. sempozyum, s. 259 vd.

Anlaşıldığına göre, öğrenciler %22.8'lik en yüksek oranla, öğretilen ibadetleri uygulama ve tekrar etme imkanının bulunmasını istemektedirler. Gerçekten de bu konuda öğretilen bilgilerin pekişmesi ve kalıcı olması için öğrencilerin bu arzusu yerine getirilmelidir<sup>30</sup>. Daha sonra ise, %21.5'lik oranla, ibadetleri öğreten kişinin davranışları ile de iyi örnek teşkil etmesi istenmektedir. Bu iki seçeneğin ardından öğrenciler, %16.3 oranıyla baskı değil ikna yolunun seçilmesini, %14.5 oranıyla azar azar, derece derece öğretilmesini, %12.6 oranıyla öğretimin sürekli olup kısa bir döneme sıkıştırılmamasını, %11 oranıyla da gezi ve gözlem yoluyla eğitim-öğretimin desteklenmesini istemektedirler. Öğrenciler %1.3 oranında da "Başka" seçeneğini işaretleyerek; *öğreten kişi bilinçli ve sabırlı olmalıdır./ Öğretilen ibadetlerin uygulama imkanı bulunmalıdır* diye görüş belirtmişlerdir.

Öğrencilerin verdikleri bu cevapların, farklı değişkenlere göre detay analizlerini de yaptık. Ortaya çıkan sonuçlar Tablo 65'de görülmektedir.

Aşağıda da görüldüğü üzere hemen hemen bütün değişkenlerde, öğretilen ibadetleri uygulama ve tekrar etme imkanının bulunması isteği ilk sırada yer almaktadır. İlköğretim okullarında ders anlatımı esnasında bahsedilen imkanlara sahip olmadıkları gibi, okul içerisinde isteyen öğrencinin ibadetlerini yapabileceği bir mekanın olmayışı da, bu seçeneğin ilk sırada yer almasında etkili olmuştur diyebiliriz. İlköğretim çağındaki çocukların, ibadetlerini yapabilecek bir ortamı istemeleri ilgililer tarafından pek dikkate alınmamaktadır. Hem DKAB öğretmenliğimiz esnasında, hem de anket uygulaması münasebetiyle öğrenci ve öğretmenlerle yaptığımız görüşmelerde bu kanaate ulaştığımızı belirtmek isteriz.

<sup>30</sup> DKAB dersi konularının uygulamalı olarak öğretilmesi meselesi, daha Anayasa'ya yazılırken tartışma konusu yapıldığı ve "eğitim" yerine "öğretim" yazılmasının benimsendiği belirtilmektedir. Özbek, konu ile ilgili yaptığı değerlendirmesinde namaz vb. konuların işlenişinde iyi bir öğretimin yapılabilmesi için "uygulama yapılmasının" vazgeçilmez bir metot olduğundan bahsederek; 26. 6. 1960'da Hahamların Talim ve Terbiye Kurulu'na müracaatları üzerine onlara böyle bir iznin verildiğini söylemektedir (bkz. Özbek, Din Kültürü ve Ahlak Bilgisi Dersi Öğretmeni Yetiştirme Problemi, ag. sempozyum, s. 299). İbadetle ilgili konuların uygulamalı olarak camilerde işlenmesinin gereğini vurgulamakla beraber şunu belirtmek isteriz ki; ibadetin gerçek manada uygulama olması, öğrencinin ibadetin bütün şartlarını yerine getirerek o ibadeti fiilen icra etmesiyle olur. Oysaki DKAB dersinde namaz konusunu işleyen bir öğretmen namazın nasıl kılındığını şekli olarak kendisi gösterse veya isteyen bir öğrencinin göstermesini temin etse, yapılan bu iş gerçekte ibadet olmadığından, bunu bir uygulama olarak kabul etmenin doğru olmayacağı kanaatindeyiz. Sözelimi öğretmen öğrencilerine, bugün öğle namazını okulumuzun yakınındaki filan camide kılacağız, ezan okunduğunda herkes orada hazır olsun der ve öğrencilerin öğle namazına iştirakini sağlarsa, bunun bir uygulama olduğundan bahsedilebilir. Böyle bir durum sözkonusu olmadan, rükunun veya secdenin nasıl yapılacağını bilen bir öğrencinin veya öğretmenin göstermesi herhangi bir ibadetin uygulaması değil, öğretimin gereğidir.

Tablo 65: Öğrencilere Göre, İbadet Eğitimi ve Öğretiminin Hangi Metotla Verilmesi ile İlgili Beklentilerin Farklı Değişkenlere Göre Dağılımı

Değişkenler		SEÇENEKLER (*)												Katılan (**)
		1. Seç.		2. Seç.		3. Seç.		4. Seç.		5. Seç.		6. Seç.		
		S	%	S	%	S	%	S	%	S	%	S	%	
Cinsiyet	Kız	17	10.7	16	10.1	47	29.5	24	15.1	37	23.3	18	11.3	159
	Erkek	20	9.2	29	13.4	57	26.4	39	18.1	32	14.8	39	18.1	216
Yaş	13 Yaş	7	6.7	10	9.5	27	25.7	18	17.2	29	27.6	14	13.3	105
	14 Yaş	30	14.9	25	12.4	52	25.9	32	15.9	40	19.9	22	11.0	201
	15 Yaş	4	6.6	9	15.0	16	26.7	13	21.7	8	13.3	10	16.7	60
	16 Yaş +	1	9.1	1	9.1	3	27.3	2	18.1	3	27.3	1	9.1	11
Gelinen Sosyal Çevre	Köy	2	7.1	4	14.3	9	32.1	3	10.7	5	17.9	5	17.9	28
	Belde/İlçe	5	6.3	11	13.9	22	27.9	15	19.0	15	19.0	11	13.9	79
	Şehir	9	10.8	7	8.4	24	28.9	16	19.3	17	20.5	10	12.1	83
	Büyükşehir	25	14.4	25	14.4	35	20.1	33	19.0	26	14.9	30	17.2	174
	Yurtdışı	-	-	-	-	1	50.0	-	-	-	-	1	50.2	2
Öğrenci Ailelerinin Ekonomik Durumu	100 Mil. Az	6	6.7	17	18.9	21	23.3	17	18.9	15	16.7	14	15.5	90
	100-250 Milyon	26	15.7	17	10.3	45	27.3	27	16.4	29	17.6	21	12.7	165
	250-400 Milyon	6	9.1	11	16.7	16	24.2	10	15.2	14	21.2	9	13.6	66
	400-600 Milyon	5	22.7	2	9.1	5	22.8	4	18.2	3	13.6	3	13.6	22
	600-900 Milyon	2	12.5	3	18.7	4	25.0	3	18.7	2	12.5	2	12.5	16
	900 Mil. +	-	-	1	14.8	2	28.6	-	-	2	28.6	2	28.6	7
Annenin Öğrenim Durumu	İlkokul	18	9.0	28	14.0	47	23.5	41	20.5	37	18.5	29	14.5	200
	Ortaokul	11	16.2	8	11.8	16	23.5	15	22.0	11	16.2	7	10.3	68
	Lise	10	13.2	10	13.2	18	23.6	16	21.0	12	15.8	10	13.2	76
	Üniversite	4	13.3	4	13.3	6	20.0	6	20.0	5	16.7	5	16.7	30
Babanın Öğrenim Durumu	İlkokul	15	10.4	21	14.6	43	29.9	21	14.6	30	20.8	14	9.7	144
	Ortaokul	11	12.9	9	10.6	20	23.5	15	17.7	14	16.5	16	18.8	85
	Lise	12	12.6	13	13.7	27	28.1	18	19.0	13	13.7	12	12.6	95
	Üniversite	10	17.2	6	10.4	9	15.5	12	20.7	10	17.2	11	19.0	58

(\*) Seçenekler

1. Gezi ve gözlem yolu ile eğitim ve öğretim desteklenmelidir.
2. Öğretim sürekli olmalıdır, kısa bir döneme sıkıştırılmamalıdır.
3. Öğretilen ibadetleri uygulama ve tekrar etme imkanı bulunmalıdır.
4. İbadetlerin öğretimi ve gereği konusunda baskı değil ikna yolu seçilmelidir.
5. Öğreten kişi, davranışları ile de örnek teşkil etmelidir.
6. Azar azar, derece derece öğretilmelidir.

(\*\*) Detay analizlerindeki hesaplamalar "Katılan" sayısı esas alınarak yapılmaktadır.

Değişkenleri teker teker incelediğimizde şu sonuçlardan bahsedebiliriz.

Cinsiyet değişkeninde, kızlarda %29.5 oranıyla "*Öğretilen ibadetleri uygulama ve tekrar etme imkanı bulunmalıdır.*" seçeneği ilk sırayı alırken, %23.3 oranıyla "*Öğreten kişi, davranışları ile de örnek teşkil etmelidir.*". seçeneğinin ikinci sırada yer aldığı görülmektedir. Buna mukabil erkeklerde yine %26.4 oranıyla "*Öğretilen ibadetleri uygulama ve tekrar etme imkanı bulunmalıdır.*" seçeneği ilk sırayı alırken, ikinci sırayı %18.1 oranıyla "*İbadetlerin öğretimi ve gereği konusunda baskı değil ikna yolu seçilmelidir.*" ve "*Azar azar, derece derece öğretilmelidir.*" seçenekleri paylaşmaktadırlar.

**Yaş** değişkenine baktığımızda, 13 yaş grubunda %25.7 oranıyla ilk sırayı "*Öğretilen ibadetleri uygulama ve tekrar etme imkanı bulunmalıdır.*" ve "*Öğreten kişi, davranışları ile de örnek teşkil etmelidir.*" seçenekleri paylaşırken, 14 yaş grubunda yine ilk sırayı %25.9 oranıyla "*Öğretilen ibadetleri uygulama ve tekrar etme imkanı bulunmalıdır.*" seçeneği, ikinci sırayı ise %19.9 oranıyla "*Öğreten kişi, davranışları ile de örnek teşkil etmelidir.*" seçeneğinin aldığı görülmektedir. 15 yaş grubunda ise ilk sırayı %26.7 oranıyla "*Öğretilen ibadetleri uygulama ve tekrar etme imkanı bulunmalıdır.*" seçeneği, ikinci sırayı da %21.7 oranıyla "*İbadetlerin öğretimi ve gereği konusunda baskı değil ikna yolu seçilmelidir.*" seçeneği almaktadır. 16 yaş ve daha yukarı grupta da yine ilk sırayı %27.3 oranıyla "*Öğretilen ibadetleri uygulama ve tekrar etme imkanı bulunmalıdır.*" ve "*Öğreten kişi, davranışları ile de örnek teşkil etmelidir.*" seçenekleri paylaşmaktadırlar.

**Gelinen sosyal çevrede,** köy değişkenine baktığımızda %32.1 oranıyla "*Öğretilen ibadetleri uygulama ve tekrar etme imkanı bulunmalıdır.*" seçeneği ilk sırayı alırken, %17.9 oranıyla "*Öğreten kişi, davranışları ile de örnek teşkil etmelidir.*" ve "*Azar azar, derece derece öğretilmelidir.*" seçenekleri ikinci sırayı almaktadırlar. Belde/ilçe değişkeninde ise %27.9 oranıyla "*Öğretilen ibadetleri uygulama ve tekrar etme imkanı bulunmalıdır.*" seçeneği ilk sırayı alırken, %19 oranıyla "*İbadetlerin öğretimi ve gereği konusunda baskı değil ikna yolu seçilmelidir.*" ve "*Öğreten kişi, davranışları ile de örnek teşkil etmelidir.*" seçenekleri ise ikinci sırayı paylaşmaktadırlar. Şehir değişkeninde de %28.9 oranıyla ilk sırayı "*Öğretilen ibadetleri uygulama ve tekrar etme imkanı bulunmalıdır.*" seçeneği, %20.5 oranıyla da ikinci sırayı "*Öğreten kişi, davranışları ile de örnek teşkil etmelidir.*" seçeneği almaktadır. Büyükşehir değişkeninde ise %21.1 oranıyla ilk sırayı "*Öğretilen ibadetleri*

*uygulama ve tekrar etme imkanı bulunmalıdır.*" seçeneği, %19 oranıyla da ikinci sırayı "*İbadetlerin öğretimi ve gereği konusunda baskı değil ikna yolu seçilmelidir.*" seçeneği almaktadır.

**Öğrenci ailelerinin ekonomik durum** değişkenine göz atıldığında dikkat çeken durum şöyledir. Bütün ekonomik düzeylerde " *Öğretilen ibadetleri uygulama ve tekrar etme imkanı bulunmalıdır.*" seçeneği ilk sırayı alırken, ikinci sırayı ise genellikle "*İbadetlerin öğretimi ve gereği konusunda baskı değil ikna yolu seçilmelidir.*" ve "*Öğreten kişi, davranışları ile de örnek teşkil etmelidir.*" seçenekleri işgal etmektedirler. Ancak 400-600 milyonluk gelir seviyesinde ikinci sırayı, "*Gezi ve gözlem yolu ile eğitim ve öğretim desteklenmelidir.*" seçeneği almaktadır.

**Annenin öğrenim durumu** değişkeninde de, istisnasız olarak ilk sırayı "*Öğretilen ibadetleri uygulama ve tekrar etme imkanı bulunmalıdır.*" seçeneği alırken, ikinci sırayı "*İbadetlerin öğretimi ve gereği konusunda baskı değil ikna yolu seçilmelidir.*" seçeneği almaktadır. Bu durumda üzerinde vurgu yapılan konunun; öğretilen ibadetleri uygulama ve tekrar etme imkanının bulunması ile ibadetlerin öğretimi ve gereği konusunda baskı değil ikna yolunun seçilmesi olduğu ortaya çıkmaktadır diyebiliriz.

**Babanın öğrenim durumu değişkenine** gelince, burada da lise tahsil seviyesine kadar yine ilk sırayı "*Öğretilen ibadetleri uygulama ve tekrar etme imkanı bulunmalıdır.*" seçeneği alırken, üniversite tahsil seviyesinde ilk sırayı "*İbadetlerin öğretimi ve gereği konusunda baskı değil ikna yolu seçilmelidir.*" seçeneğinin, ikinci sırayı ise "*Azar azar, derece derece öğretilmelidir.*" seçeneğinin aldığı görülmektedir. Bu durumda babanın üniversite mezunu olması, ibadetlerin öğretimi ve gereği konusunda baskı değil ikna yolunun seçilmesinde etkili olmuştur diyebiliriz.

## 2. Velilere Göre

İlköğretim okullarında ibadet eğitimi ve öğretimiyle ilgili konuların anlatılmasında hangi metotların uygulanması gerektiğini velilere de sorduk. Velilerin verdiği cevaplar Tablo 66'da görülmektedir.

Velilerden bu konuyla ilgili olarak aldığımız cevapların değişkenlere göre detay analizlerini de yaptık. Ortaya çıkan sonuçlar Tablo 67'de görülmektedir.

Tablo 66: Velilere Göre, İbadet Eğitimi ve Öğretimi Hangi Metotla Verilmelidir

Seçenekler	S	%
Gezi ve gözlem yolu ile eğitim ve öğretim desteklenmelidir.	43	11.4
Öğretim sürekli olmalıdır, kısa bir döneme sıkıştırılmamalıdır.	70	18.5
Öğretilen ibadetleri uygulama ve tekrar etme imkanı bulunmalıdır.	73	19.3
İbadetlerin öğretimi ve gereği konusunda baskı değil ikna yolu seçilmelidir.	38	10.1
Öğreten kişi, davranışları ile de iyi örnek teşkil etmelidir.	86	22.8
Azar azar, derece derece öğretilmelidir.	61	16.1
Başka	7	1.8
Toplam	378	100.0

Aşağıda da görüldüğü gibi, velilerin verdiği cevaplarda %22.8'lik en yüksek oranla, "öğreten kişinin davranışlarıyla da örnek olması" seçeneği ilk sırayı almaktadır. İkinci sırayı ise %19.3'lük oranla, "öğretilen ibadetleri uygulama ve tekrar etme imkanının bulunması" seçeneği almaktadır. Daha sonra sırayla %18.5 oranıyla "öğretim sürekli olmalıdır, kısa bir döneme sıkıştırılmamalıdır" seçeneği, %16.1 oranıyla "azar azar, derece derece öğretilmelidir" seçeneği, %11.4 oranıyla "gezi ve gözlem yolu ile eğitim ve öğretim desteklenmelidir" seçeneği, %10.1 oranıyla da "ibadetlerin öğretimi ve gereği konusunda baskı değil ikna yolu seçilmelidir" seçeneği yer almaktadır. Başka seçeneği ise %1.8 oranındadır. Bu seçeneği işaretleyen veliler şu görüşlere yer vermişlerdir: *İbadet konuları işlenirken öğrenciler camiye götürülebilir./ Öğretmenin bu konuda çok bilinçli olması gerekir./ Öğretmenler bu konuları öğretirken çocukların ruh yapılarını dikkate almalılar./ Çocuk, ibadetlerini yapan arkadaş grubu içerisinde bulunmalıdır./ İlköğretim beşinci sınıfa kadar ibadet eğitimi ve öğretimi tamamlanmalıdır./ İbadetlerin öğretimi konusunda bilgisayar destekli eğitim verilebilir./ Çocuklara din sevdirmeli, kaybedecekleri değil kazanacakları anlatılmalı./ İbadetin insan ve toplum için ne tür faydalar sağlayacağı, çocuğa kavratılmalıdır.*

Anlaşıldığına göre, velilerin öncelikle üzerinde durdukları konu Tablo 66'daki gibi, öğreten kişinin davranışlarıyla da iyi örnek teşkil etmesidir. Çünkü bu ifadeyi yansıtan 5. seçenek hemen hemen bütün değişkenlerde en yüksek oranlarla ilk sırayı teşkil etmektedir. Değişkenleri teker teker inceleyecek olursak şu sonuçların elde edildiği görülmektedir.



Tablo 67: Velilere Göre İbadet Eğitimi ve Öğretiminin Hangi Metotla Verilmesi ile İlgili Beklentilerin Farklı Değişkenlere Göre Dağılımı

Değişkenler		SEÇENEKLER (*)												Katılan (**)
		1. Seç.		2. Seç.		3. Seç.		4. Seç.		5. Seç.		6. Seç.		
		S	%	S	%	S	%	S	%	S	%	S	%	
Cinsiyet	Bayan	29	15.9	35	19.2	34	18.7	17	9.4	44	24.2	23	12.6	182
	Erkek	32	16.9	35	18.5	39	20.6	20	10.6	43	22.8	20	10.6	189
Yaş	25-35 Arası	7	13.7	11	21.7	10	19.6	5	9.8	12	23.5	6	11.8	51
	35-45 Arası	38	16.4	44	19.0	47	20.3	24	10.3	53	22.8	26	11.2	232
	45-55 Arası	8	13.8	11	19.0	11	19.0	6	10.3	14	24.1	8	13.8	58
	55 Yaş +	1	33.3	-	-	1	33.3	-	-	1	33.3	-	-	3
Gelenen Sosyal Çevre	Köy	7	18.9	7	18.9	10	27.1	3	8.1	9	24.3	1	2.7	37
	Belde/İlçe	14	16.9	17	20.5	20	24.1	9	10.8	22	26.5	1	1.2	83
	Şehir	13	16.2	18	22.5	17	21.3	6	7.5	18	22.5	8	10.0	80
	Büyükşehir	26	16.2	28	17.4	29	18.0	18	11.2	39	24.2	21	13.0	161
	Yurtdışı	-	-	-	-	-	-	-	-	-	-	-	-	-
Ailelerin Aylık Gelir Durumu	100 Mil. Az	14	16.5	16	18.8	17	20.0	9	10.6	18	21.2	11	12.9	85
	100-250 Milyon	28	14.5	38	19.7	39	20.2	20	10.4	47	24.3	21	10.9	193
	250-400 Milyon	10	28.5	9	16.7	10	18.5	5	9.2	13	24.1	7	13.0	54
	400-600 Milyon	6	24.0	5	20.0	4	16.0	1	4.0	5	20.0	4	16.0	25
	600-900 Milyon	1	25.0	1	25.0	1	25.0	-	-	1	25.0	-	-	4
	900 Mil. +	-	-	-	-	-	-	-	-	-	-	-	-	-
Öğrenm Durumu	İlkokul	24	14.2	32	18.9	36	21.3	18	10.7	40	23.7	19	11.2	169
	Ortaokul	9	19.6	10	21.7	10	21.7	2	4.4	11	23.9	4	8.7	46
	Lise	17	17.3	17	17.3	18	18.4	10	10.2	24	24.5	12	12.3	98
	Üniversite	11	22.0	8	16.0	8	16.0	5	10.0	11	22.0	7	14.0	50

(\*) Seçenekler

1. Gezi ve gözlem yolu ile eğitim ve öğretim desteklenmelidir.
2. Öğretim sürekli olmalıdır, kısa bir döneme sıkıştırılmamalıdır.
3. Öğretilen ibadetleri uygulama ve tekrar etme imkanı bulunmalıdır.
4. İbadetlerin öğretimi ve gereği konusunda baskı değil ikna yolu seçilmelidir.
5. Öğreten kişi, davranışları ile de örnek teşkil etmelidir.
6. Azar azar, derece derece öğretilmelidir.

(\*\*) Detay analizlerindeki hesaplamalar "Katılan" sayısı esas alınarak yapılmaktadır.

**Cinsiyet değişkeninde** bayanlar ilk sırada %24.2 oranıyla "Öğreten kişi, davranışları ile de örnek teşkil etmelidir." seçeneğini, %19.2 oranıyla da ikinci sırada "Öğretim sürekli olmalıdır, kısa bir döneme sıkıştırılmamalıdır." seçeneği gösterirken, erkekler %22.8 oranıyla ilk sırada "Öğreten kişi, davranışları ile de örnek teşkil etmelidir." seçeneğini, %20.6 oranıyla da ikinci sırada "Öğretilen ibadetleri uygulama ve tekrar etme imkanı bulunmalıdır." seçeneğini göstermektedirler.

**Yaş** değişkenine gelince, burada da istisnasız olarak bütün yaş gruplarında "*Öğreten kişi, davranışları ile de örnek teşkil etmelidir.*" seçeneğinin ilk sırada gösterildiği dikkat çekmektedir.

**Gelinen sosyal çevreye** baktığımızda köy değişkeninde ilk sırayı %27.1 oranıyla "*Öğretilen ibadetleri uygulama ve tekrar etme imkanı bulunmalıdır.*" seçeneği, şehir değişkeninde ilk sırayı %22.5 oranıyla "*Öğretim sürekli olmalıdır, kısa bir döneme sıkıştırılmamalıdır.*" ve "*Öğreten kişi, davranışları ile de örnek teşkil etmelidir.*" seçenekleri almaktadırlar. Diğer gelinen sosyal çevre değişkenlerinde ise "*Öğreten kişi, davranışları ile de örnek teşkil etmelidir.*" seçeneği ilk sırayı almaktadır.

**Ailenin aylık gelir durumu** değişkenine bakınca hemen dikkat çeken durum; 250 milyonluk gelir seviyesine kadar ki veliler ilk sırada "*Öğreten kişi, davranışları ile de örnek teşkil etmelidir.*" seçeneğini işaretlerken, bu gelir seviyesinden yukarıda olanlar ilk sırada, eğitim öğretiminin gezi ve gözlem yolu ile desteklenmesini ifade eden 1. seçeneği göstermektedirler. Bu durumda gezi ve gözlem yolunun ilk sırada tercih edilmesinin ekonomik durumun yüksek olmasıyla ilişkili olduğu ortaya çıkmaktadır diyebiliriz.

**Öğrenim durumu** değişkenine gelince de, istisnasız olarak bütün tahsil seviyelerinde ilk sırada "*Öğreten kişi, davranışları ile de örnek teşkil etmelidir.*" seçeneğinin, ikinci sırada da "*Öğretilen ibadetleri uygulama ve tekrar etme imkanı bulunmalıdır.*" seçeneğinin tercih edildiği dikkat çekmektedir.

Tablo 67'nin geneliyle ilgili olarak şunu söyleyebiliriz ki; veliler metot olarak öncelikle, öğreten kişinin davranışlarıyla da iyi örnek teşkil etmesi gerektiğini, bir de öğretilen ibadetleri uygulama ve tekrar etme imkanının bulunmasını okuldan ve öğretmenden beklemektedirler.

### **3. Öğretmenlere Göre**

DKAB dersinde ibadet eğitimi ve öğretimiyle ilgili konuların anlatılmasında hangi metotların kullanılması gerektiğini öğretmenlere de sorduk. Bu konuyla ilgili olarak öğretmenlerin verdiği cevaplar Tablo 68'de görülmektedir.

Anlaşıldığına göre, öğretmenler %37.2'lik en yüksek oranla altı seçeneğin hepsinin birlikte uygulanmasını istemektedirler. Daha sonra ise



%19.8 oranıyla 5. seçeneği, %11.6 oranıyla 2. seçeneği, %10.5 oranıyla 6. seçeneği, %9.3 oranıyla 3. seçeneği, %5.8 oranıyla 4. seçeneği, %4.6 oranıyla da 1. seçeneği tercih ettikleri görülmektedir. 'Başka' seçeneğini işaretleyen öğretmenler ise şu görüşlere yer vermişlerdir: *Yerine göre yukarıdaki metotların hepsi kullanılmalıdır./ Çocuk bu konuda ikna edilmeli ve bu davranış sevdirmeli./ Yerine göre birtakım hediyelerle çocuk teşvik edilmelidir./ İbadetler konusunda ailenin desteği alınmalıdır.*

Tablo 68: Öğretmenlere Göre, İbadet Eğitimi ve Öğretimi Hangi Metotla Verilmelidir

Seçenekler	S	%
Gezi ve gözlem yolu ile eğitim ve öğretim desteklenmelidir.	4	4.6
Öğretim sürekli olmalıdır, kısa bir döneme sıkıştırılmamalıdır.	10	11.6
Öğretilen ibadetleri uygulama ve tekrar etme imkanı bulunmalıdır.	8	9.3
İbadetlerin öğretimi ve gereği konusunda baskı değil ikna yolu seçilmelidir.	5	5.8
Öğreten kişi, davranışları ile de iyi örnek teşkil etmelidir.	17	19.8
Azar azar, derece derece öğretilmelidir.	9	10.5
1., 2., 3., 4., 5. ve 6. şıkları birlikte işaretleyenler.	32	37.2
Başka	1	1.2
Toplam	86	100.0

Bu durumda öğretmenlerin sözkonusu metotların yerine göre hepsini kullanmanın gereğine işaret ettiklerini, ancak bir tercih yapmak sözkonusu olunca öncelikle, öğreten kişinin davranışlarıyla da iyi örnek teşkil etmesini öne çıkardıklarını, verilen cevaplardan anlayabiliriz.

## F. ÖĞRENCİLERİN VE VELİLERİN ALLAH VE HZ. PEYGAMBER HAKKINDAKİ BİLGİ DÜZEYLERİ

### 1. Öğrencilerin Allah Hakkındaki Bilgi Düzeyleri

Allah inancı (bilgisi, düşüncesi) diğer dinlerde olduğu gibi İslam dininde de temel normlardan biridir<sup>31</sup>. Buradaki amacımız, bu konuyu teolojik olarak tartışmadan öte öğrencilerin bu temel normu ne ölçüde kavradıklarını tespit etmektir. Esasen çocuğun Allah hakkında bilgi edinmeye ve O'na inanmaya çok yatkın olduğu Din Psikologlarınca belirtilen bir durumdur<sup>32</sup>. Hal böyle olunca çocukların Allah inancı (bilgisi, düşüncesi) açısından ne durumda olduklarını ve bunun, onların ibadetleri yerine getirmelerinde ne tür bir etkiye sahip olduğunu öğrenebilmek için bu yönde bir soru sorduk. Detay analizlerini ilerideki bölümlerde ele alacağımız bu soruya verilen cevaplar şöyledir (bkz. Tablo 69).

Tablo 69 : Öğrencilerin Allah Hakkındaki Düşünceleri

Seçenekler	S	%
Her şeyi yaratan, bilen, her şeye gücü yeten, hiçbir şeye muhtaç olmayan, eşi ve benzeri bulunmayan, her an kainata ve yaratıklarına müdahalede bulunabilen, bir tek Allah'ın varlığına kesinlikle inanıyorum.	291	75.0
Bizleri ve kainatı Allah'ın yarattığına inanıyorum. Fakat daha sonra bunlara müdahale ettiğine inanmıyorum.	10	2.6
Allah'ın varlığına inanıyorum. Fakat O'nun nasıl olduğu konusunda bilgi eksikliğim var.	72	18.5
Bu konuda net bir fikrim yok.	15	3.9
Başka	-	-
Katılan	388	100.0
Cevapsız	33	
Toplam	421	

<sup>31</sup> Filibeli, Ahmet Hilmi, İslam'ın Esası (Üss-i İslam) (Sad. Adnan Bülent Baloğlu ve ark.), Ankara 1997, s. 1 vd.; Ayhan, Din Eğitimi ve Öğretimi, s. 104 vd.

<sup>32</sup> "Çocuk Allah'ı ararken, O'nu kendine hedef edinmiştir. O O'na inanmaya ve bağlanmaya ruhen o kadar hazırdır ki, bu süt çocuğunun ihtiyacı olan sütü emişi kadar doğal bir olaydır." bkz. Yavuz, Kerim, 99 Soruda Çocuk ve Din, İstanbul 1994, s. 122; Ayrıca bkz. Hökekleli, Din Psikolojisi, s. 262.

Görüldüğü üzere, öğrencilerin %75' inin İslam inancına uygun olan Allah tasavvuruna (1. seçenek) sahip oldukları anlaşılmaktadır. Diğer öğrencilerin %18.5'inin bu konuda bilgi eksikliği olduğu, %3.9'unun net bir fikri olmadığı, %2.6'sının ise bu konuda hatalı bir kanaate sahip olduğu anlaşılmaktadır.

## 2. Velilerin Allah Hakkındaki Bilgi Düzeyleri

Veliler çocuklar üzerinde en çok etkiye sahip kişiler olduğundan<sup>33</sup>, onların içerisinde bulunduğu inanç ve dinî yaşayışın bilinmesinde fayda olduğunu söyleyebiliriz. Çünkü velilerin bu durumlarının çocuklarının ibadet eğitimi ve öğretimine de etki edebileceğini düşünüyoruz. Dolayısıyla velilere de, Allah hakkındaki bilgi (inanç, düşünce) düzeylerinin ne durumda olduğunu tespit yönünde soru sorduk. Bu konuyla ilgili sorduğumuz soruya verilen cevaplar şöyledir (bkz. Tablo 70).

Tablo 70: Velilerin Allah Hakkındaki Düşünceleri

Seçenekler	S	%
Her şeyi yaratan, bilen, her şeye gücü yeten, hiçbir şeye muhtaç olmayan, eşi ve benzeri bulunmayan, her an kainata ve yaratıklarına müdahalede bulunabilen, bir tek Allah'ın varlığına kesinlikle inanıyorum.	324	87.6
Bizleri ve kainatı Allah'ın yarattığına inanıyorum. Fakat daha sonra bunlara müdahale ettiğini düşünmüyorum.	7	1.9
Allah'ın varlığına inanıyorum. Fakat O'nun nasıl olduğu konusunda bilgi eksikliğim var.	34	9.2
Bu konuda net bir fikrim yok.	5	1.3
Başka	-	-
Katılan	370	100.0
Cevapsız	8	
Toplam	378	

Yukarıda da görüldüğü üzere, velilerin %87.6'sının İslam inancına uygun diyebileceğimiz bir inançta (düşüncede) olduğu anlaşılmaktadır<sup>34</sup>. Yine %9.2'sinin inanmakla beraber bilgi eksikliği olduğu, %1.3'ünün bu konuda net bir fikrinin olmadığı, %1.9'unun de hatalı bir inanç yapısına sahip olduğu verilen cevaplardan anlaşılmaktadır.

<sup>33</sup> Bu konuda, öğrencilerin görüşleri için Tablo 23, Tablo 24, Tablo 25 ve Tablo 36'ya, velilerin görüşleri için ise Tablo 26, Tablo 27, Tablo 28 ve Tablo 37'ye bakınız.

<sup>34</sup> Yetişkinler üzerine İzmir'de yapılan bir araştırmada, deneklerin %83.7 oranında, doğru Allah inancına sahip oldukları tespit edilmiştir (bkz. Köktaş, M. Emin Türkiye'de Dini Hayat s. 78).

Bu durumda Tablo 69'daki sonuçlarla Tablo 70'deki sonuçları karşılaştırdığımızda velilerin sahih Allah inancına sahip olma durumlarının (%87.6), öğrencilere göre (%75) daha yüksek olduğu, yine velilerin bu konudaki bilgi eksikliğinin (%9.2) öğrencilere göre (%18.5) daha az olduğu ortaya çıkmaktadır. Bu sonuç kişisel gelişim açısından bakıldığında normal bir sonuç olarak değerlendirilebilir. Velilerin bu konuda olumlu inanca (bilgiye) sahip olmasının çocukların ibadet davranışına etkisini ise ileride yapacağımız detay analizleriyle belirlemeye çalışacağız.

### 3. Öğrencilerin Hz. Peygamber Hakkındaki Bilgi Düzeyleri

Allah hakkında doğru inanca (bilgiye) sahip olmanın yanında, O'nun elçisi olan Hz. Peygamber hakkında da doğru bilgiye (inanca) sahip olmanın, ibadet eğitimi ve öğretimine olumlu etki yapacağını düşünüyoruz. İslam Peygamberini doğru tanımak, elbette onun dinî yaşayışını da tanımak ve örnek almak için önemlidir. Bu düşüncemizin ne denli isabetli olup olmadığını öğrencilerin bu konu ile ilgili cevaplarının detay analizlerinde tespit etmeye çalışacağız. Öğrencilerin Hz. Peygamber hakkındaki bilgi düzeylerini tespiti yönelik sorduğumuz soruya verdikleri cevaplar ise şöyledir (bkz. Tablo 71).

Tablo 71 : Öğrencilerin Hz. Peygamber Hakkındaki Düşünceleri

Seçenekler	S	%
Allah'ın kulu ve resulüdür. En çok sevdiğim ve kendisine yakın olmayı istediğim kişidir	303	78.7
Allah'ın kulu ve resulüdür. Ancak kendisini fazla tanımıyorum.	61	15.9
Allah'ın kulu ve resulüdür. Ancak kendisine fazla ilgi duymuyorum.	3	0.7
Farklı özellikleri olan, tarihte yaşamış ünlü bir şahıs olarak algılıyorum.	18	4.7
Başka	-	-
Katılan	385	100.0
Cevapsız	36	
Toplam	421	

Görüldüğü üzere, öğrencilerin %78.7'si İslam inancına uygun diyebileceğimiz peygamber düşüncesine sahiptir. Yine öğrencilerin %15.9'u bu konuda bilgi eksikliğinin olduğu, %4.7'si farklı özellikleri olan bir şahıs olarak algıladığı ve %0.7'sinin ise peygamberliğini kabul etmekle beraber fazla ilgi duymadığı anlaşılmaktadır.

Dolayısıyla öğrencilerin, Allah hakkındaki düşünceleri (bkz. Tablo 69) ile Hz. Peygamber hakkındaki düşüncelerini karşılaştırdığımızda, oran olarak

birbirine yakın olmakla beraber, sahih bir peygamber düşüncesinin (%78.7), sahih bir Allah düşüncesinden (%75) yüksek olduğu, yine Allah hakkındaki bilgi eksikliğinin (%18.5) Hz. Peygamber hakkındaki bilgi eksikliğinden (%15.9) fazla olduğu anlaşılmaktadır. Allah kavramının soyut, peygamber kavramının ise somut bir varlığı ifade ettiği dikkate alınırca, bu sonucun doğal bir durum olduğu kabul edilebilir.

#### 4. Velilerin Hz. Peygamber Hakkındaki Bilgi Düzeyleri

Yukarıda öğrencilere sorduğumuz Hz. Peygamber hakkındaki soruyu velilere de sorduk. Konu ile ilgili olarak alınan cevaplar şöyledir (bkz. Tablo 72).

Tablo 72: Velilerin Hz. Peygamber Hakkındaki Düşünceleri

Seçenekler	S	%
Allah'ın kulu ve resulüdür. En çok sevdiğim ve kendisine yakın olmayı istediğim kişidir	339	92.4
Allah'ın kulu ve resulüdür. Ancak kendisini fazla tanımıyorum.	19	5.2
Allah'ın kulu ve resulüdür. Ancak kendisine fazla ilgi duymuyorum.	4	1.1
Farklı özellikleri olan,tarihte yaşamış ünlü bir şahıs olarak algılıyorum.	5	1.3
Başka	-	-
Katılan	367	100,0
Cevapsız	11	
Toplam	378	

Yukarıda da görüldüğü üzere, velilerin %92.4'ü İslam inancına uygun diyebileceğimiz peygamber inancına sahiptir<sup>35</sup>. Geriye kalan velilerin %5.2'sinin bu konuda bilgi eksikliği olduğu, %1.3'ünün Hz. Peygamberi farklı özellikleri olan bir şahıs olarak algıladıkları ve %1.1'inin ise peygamber olarak kabul etmekle beraber fazla ilgi duymadıkları, verilen cevaplardan anlaşılmaktadır.

Bu sonuçlara bakarak, velilerin Hz. Peygamberi doğru olarak tanımalarının (%92.4), öğrencilere göre (%78.7) çok daha yüksek olduğu, yine velilerin bu konudaki bilgi eksikliklerinin (%5.1) öğrencilere göre (%15.9) çok daha az olduğunu söyleyebiliriz. Velilerin bilgi ve tecrübelerinin fazla olabileceği dikkate alınınca, bu sonucun doğal olduğu kabul edilebilir.

## G. ÖĞRENCİLERİN DUA ETME VE YEME-İÇMEYE BESMELE İLE BAŞLAMA DURUMLARI

### 1. Öğrencilerin Yeme-İçmeye Besmele ile Başlama Durumları

Yeme-içme gibi günlük bir işin yapılmasında öğrencilerin besmele çekmeleri, sözkonusu ihtiyacın giderilmesinin dinin öngördüğü bir davranış formunda gerçekleşip gerçekleşmemesi açısından önemlidir. Bizzat bu davranış, ibadet kavramı içerisinde sayılabileceği gibi<sup>36</sup>, ibadet eğitimi ve öğretimine herhangi bir katkısının olup olmadığı da detay analizlerinde araştırılabilir. Bu yöndeki sorumuza öğrencilerin verdikleri cevaplar şöyledir (bkz. Tablo 73 ve Grafik 12).

Anlaşıldığı üzere, öğrenciler %57.7 gibi yüksek bir oranda, bir şey yiyip içerken besmele çektiklerini ifade etmektedirler. Yine öğrencilerin %39'unun bazen bu şekilde davrandığı ve %3.3'ünün ise böyle bir davranış göstermediği anlaşılmaktadır. Bu durumda elde edilen sonuçların yuvarlaklaştırılmış Likert ölçeği değeri 3 olup, "Evet" seçeneği ne tekabül etmektedir.

<sup>35</sup> Aynı araştırma sonuçlarına göre deneklerin %86.5'inin İslam inancına uygun, peygamber inancına sahip oldukları tespit edilmiştir (bkz. Göktaş, Türkiye'de Dinî Hayat, s. 83).

<sup>36</sup> Gerek yeme içmeye gerekse günlük diğer işlere besmele ile başlamanın gereği ve önemi ile ilgili olarak şu hadisleri zikredebiliriz:

-Ömer İbn Ebi Seleme'den rivayete göre, Rasulullah (sav) (sofrada elini sağa sola daldıran birine); *"Evladım! Sofraya yaklaş, besmele çek, sağ elinle ve önünden ye"* buyurdu (Buhari, Bedü'l-Halk, 11; Ebu Davud, Eşribe, 22; Ahmed b Hanbel, 3/319).

-Rasulullah (sav); *"Besmele ile başlamayan her mühim iş güdüktür (eksiktir)"* buyurdu (İbn Mace, Nikah, 19; Ebu Davud, Edeb, 18).

-Huzeyfe şöyle anlatıyor: Bir seferinde bir yemekte Hz. Peygamberle beraberdik. Sonra bir adam geldi ve saldırırcasına yemeğe başladı. Rasulullah (sav) onun elini tutarak, *"Gerçek şu ki şeytan, besmele çekilmeyen yemeği benimseyip kendi hakkı sayar"* buyurdu (Müslim, Eşribe 102; Ebu Davud, Et'ime 15; Ahmed b Hanbel, 5/383, 398).

Diğer hadisler için bkz. Müstedrek, 1/552; Zevaid,7/86; Müslim, Eşribe 97, Nikah 116; Buhari, Eşribe 22, Nikah 66, Davet 55. Yine konu ile ilgili ayetler için bkz. En'am, 6/118 ve Hud, 11/41.

Tablo 73: Öğrencilerin Bir Şey Yerken veya İçerken Besmele ile Başlayıp Başlamadıkları

Seçenekler	S	%
Evet	242	57.7
Bazen	163	39.0
Hayır	14	3.3
Katılan	419	100.0
Cevapsız	2	
Toplam	421	

Likert Ölçeği=2.5

Grafik 12: Öğrencilerin Bir Şey Yerken veya İçerken Besmele ile Başlayıp Başlamadıkları

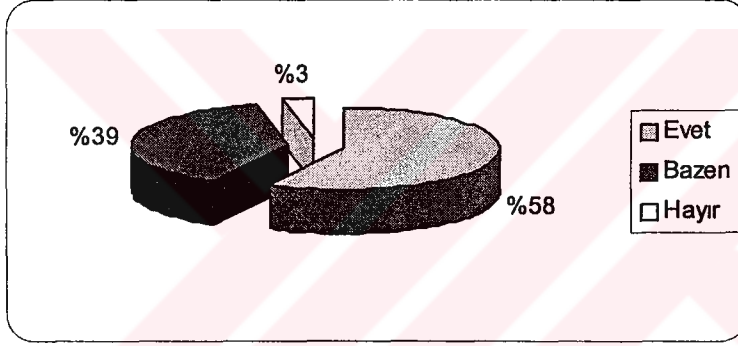

Bu durumda yeme-içmeye besmele ile başlama davranışı, %96.7 gibi oldukça yüksek bir oranda ve çeşitli yoğunluklarda (Evet-Bazen) öğrenciler tarafından tecrübe edildiği anlaşılmaktadır. Bu sonuç sözkonusu davranışın toplumumuzca benimsenen ve uygulanan bir davranış olduğunu ortaya çıkarmaktadır diyebiliriz.

## 2. Velilerin, Çocukların Yeme-İçmeye Besmele ile Başlamalarını İsteme Durumları

Yukarıda öğrencilere sorduğumuz soruyu, velilere de "çocuğunuzdan, yeme-içmeye besmele ile başlamasını istiyor musunuz?" şeklinde sorduk. Velilerin ilgili soruya verdikleri cevaplar ise şöyledir (bkz. Tablo 74).

Aşağıda da görüldüğü üzere, velilerin %92.0'ı çocukların yeme-içmeye besmele ile başlamasını istemektedir. %6.1'i sözkonusu davranışı bazen isterken, %1.9'u da böyle bir şey istemediğini söylemektedir (ayrıca bkz. Grafik 13). Yuvarlaklaştırılmış Likert ölçeği değeri ise 3 olarak çıkmaktadır. Bu da "Evet istiyorum" seçeneğini göstermektedir.



Tablo 74: Velilerin, Çocuklar Bir Şey Yerken veya İçerken Besmele ile Başlamalarını İsteyip İstemedikleri

Seçenekler	S	%
Evet istiyorum	346	92.0
Bazen istiyorum	23	6.1
Hayır istemiyorum	7	1.9
Katılan	376	100.0
Cevapsız	2	
Toplam	378	
Likert Ölçeği=2.9		

Grafik 13: Velilerin, Çocuklar bir Şey Yerken veya İçerken Besmele ile Başlamalarını İsteyip İstemedikleri

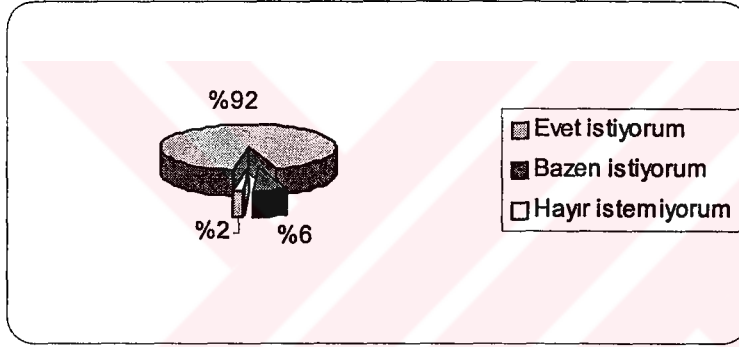

Bu sonuçlara göre velilerin neredeyse tamamı (%98.1) çocuklarına, dinimizin öngördüğü yeme-içme adabından biri olan besmele konusunda<sup>37</sup> yardımcı olduğu anlaşılmaktadır. Velilerin bu konuda çocuklarını teşvik edici davrandıklarını, öğrencilerin yüksek bir oranda (%86.7) yeme-içmeye besmele ile başladıklarını ifade eden cevaplarından da anlamak mümkündür (bkz. Tablo 73).

### 3. Öğrencilerin Sevinçli veya Üzüntülü Anlarda Dua Edip Etmedikleri

Dua kulun yaratıcısına yönelip O'na sığınmasını ve O'nun yardımına yönelmesini sağlayan bir araç olması açısından önemlidir. Nitekim din psikolojisi açısından da dua, kul ile Allah arasında kurulan bir iletişim olarak görülmekte olup, kulun doğrudan doğruya Allah'a başvurarak O'nunla

<sup>37</sup> Konu ile ilgili hadisler için bkz. Buhari, Bedü'l-Halk 11, Eşribe 22, Nikah 66, Davet 55; Ebu Davud, Eşribe 22, Edeb 18, Et'ime 15; Ahmed b Hanbel, 3/319, 5/383 ve 398; İbn Mace, Nikah, 19; Müslim, Eşribe 97 ve 102; Müstedrek, 1/552; Zevaid, 7/86;. Yine konu ile ilgili ayetler için bkz. En'am, 6/118 ve Hud, 11/41.

konuşması olarak tarif edilmektedir<sup>38</sup>. Kur'an-ı Kerim ve hadislerde de duya geniş bir yer verilerek ibadet olarak kabul edildiği dikkat çekmektedir<sup>39</sup>. Çünkü ibadetin temelinde de kulun yaratıcıya yönelmesi ve yakarması bulunmaktadır. Bu itibarla ibadetlerini yerine getiremeyen bir kişi, sadece dua ile de olsa Allah ile irtibat kuruyorsa, bu kişinin ileride ibadetlerini yerine getirebileceği düşünülebilir. Bu açıdan konuya bakıldığında, dua ile ilgili soruyu öğrencilere yöneltmemiz daha iyi anlam kazanmaktadır diyebiliriz. Öğrencilerin bu soruya verdiği cevaplar ise şöyledir (bkz. Tablo 75 ve Grafik 14).

Tablo 75: Öğrencilerin Sevinçli veya Üzüntülü Anlarında Dua Edip Etmedikleri

Seçenekler	S	%
Evet ediyorum	265	63.3
Bazen ediyorum	135	32.2
Hayır etmiyorum	19	4.5
Katılan	419	100.0
Cevapsız	2	
Toplam	421	
Likert Ölçeği=2.6		

Grafik 14: Öğrencilerin Sevinçli veya Üzüntülü Anlarında Dua Edip Etmedikleri

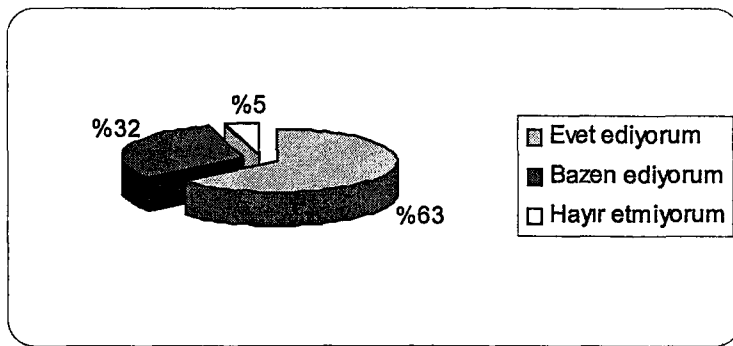

<sup>38</sup> bkz. Hökeleklî, age. s. 212 vd.

<sup>39</sup> Kur'an-ı Kerimde konu ile ilgili olarak oldukça fazla ayet bulunmaktadır. "Rabbimize yalvararak için için dua edin... Korku ve ümit içerisinde O'na dua edin" (Araf 7/55-56). "Gerçek dua Allah'a yapılandır. Ondan başkasına dua edenlerin hiçbir şeyi kabul edilmez. (Onların durumu su kuyusunun başında) iki avucunu açıp ağzına suyun gelmesini bekleyen gibidir..." (Rad 13/14). "Kullanım sana beni sorarlarsa bilsinler ki, şüphesiz ben onlara yakının. Benden isteyenin, dua ettiğinde duasını kabul ederim..." (Bakara 2/186). "De ki duanız olmasa Rabbim size ne diye değer versin?" (Furkan 25/77). "Rabbimiz buyurdu ki; Bana dua edin size karşılığını vereyim..." (Mü'min 40/60) Diğer ayetler için bkz. Meryem 19/4; Fussilet 41/49; İbrahim 14/40; Bakara 2/201, 250; Al-İ İmran 3/8, 147; Tahrîm 66/8. Yine dua ile ilgili hadislerinde oldukça fazla olduğu dikkat çekmektedir. "Dua ibadettir" (Tirmizi, Tefsir Sure 2, 16; İbn Mace, Dua 1; Ahmet b. Hanbel 4/267, 271, 276). "Duanız imanınızdır" (Buhari, İman 2). "Dua ibadetin özüdür" (Tirmizi, Dua 1; İbn Mace, Dua 1).

Görüldüğü üzere öğrencilerin %63.3'ü sevinçli veya üzüntülü anlarında her zaman, %32.2'si bazen duaya başvurduklarını belirtmektedir. Geriye kalan %4.5'i ise her hangi bir durumda duaya başvurmadığını ifade etmektedir<sup>40</sup>. Bu sonuçların yuvarlaklaştırılmış Likert ölçeği değeri ise 3'dür. Öyle ise Likert ölçeği "Evet ediyorum" seçeneğini göstermektedir diyebiliriz.

Bu durumda, çeşitli anlarda öğrencilerin yüksek bir oranda (%95.5) duaya başvurdukları anlaşılmaktadır. Öğrencilerin yüksek bir oranda dua ile iç içe olması, onların ibadet eğitimi ve öğretimi açısından, olumlu bir durum olarak değerlendirilebilir. Diğer bir ifade ile dua ettiğini ifade eden bir öğrenci ibadet etmeye elverişli bir psikolojik yapı içerisinde olarak değerlendirilebilir.

---

<sup>40</sup> Yetişkinlerle ilköğretim dönemi çocuklarının duaya başvurmama oranlarının bir birine çok yakın olduğu dikkat çekmektedir. Yapılan bir araştırmada yetişkinlerin %4.6'sının (bkz. Köktaş, age, s. 123), bizim yaptığımız araştırmada ise deneklerin %4.5'inin hiç dua etmediği bulunmuştur (bkz. Tablo 75). İlköğretim beşinci sınıf öğrencilerine uygulanan bir ankette ise, "İnsanlar dua edince Allah'ın insanların dualarına karşılık verdiğiğine inanır mısınız?" şeklindeki soruya öğrencilerin %3.25'i "Hayır inanmam" şeklinde cevap vermişlerdir (Şimşek, ag. tez, s. 61). Yukarıdaki her üç sonuç birlikte değerlendirildiğinde duaya başvurmayan ve duayı anlamsız bulan denek sayısının küçük farklılıklara rağmen yüzde olarak çok düşük olduğu sonucuna varabiliriz. Dolayısıyla her yaştaki insanın büyük bir çoğunlukla dua ile iç içe olduğu ortaya çıkmaktadır diyebiliriz.

## H. ÖĞRENCİLERE GÖRE AİLEDE İBADET UYGULAMALARI VE BUNLARIN DEĞERLENDİRİLMESİ

### 1. Anne-Babalarının Dini İnanç ve İbadetlere Karşı Tutumları Hakkında Öğrencilerin Görüşleri

Çocukların, ibadet eğitimi ve öğretiminin davranış boyutu ile ilgili birtakım kazanımlar elde edebilmesi için, anne-babanın bu konuyla ilgili olumlu tutum ve davranışlara sahip olmasının önemli olduğunu düşünüyoruz. Bunun için de, öğrencilerin bu açıdan anne-babalarını nasıl değerlendirdiklerini öğrenmek istedik. Konuyla ilgili sorumuza öğrencilerin verdikleri cevaplar şöyledir (bkz. Tablo 76).

Tablo 76: Öğrencilerin, Anne-Babalarının Dini İnanç ve İbadetlere Karşı Tutumlarını Değerlendirme Durumu

Seçenekler	Anne		Baba	
	S	%	S	%
Dini inançları oldukça güçlüdür ve ibadetlerin yapılmasına taraftardır.	374	88.8	326	77.4
Dini inançları vardır, ancak ibadetlerin yapılmasına taraftar değildir.	28	6.7	53	12.6
Dini inançlara ve ibadetlere karşı ilgisizdir.	12	2.8	32	7.6
Dini inançları yoktur ve ibadetlerin yapılmasına taraftar değildir.	7	1.7	10	2.4
Toplam	421	100.0	421	100.0

Görüldüğü üzere, annelerin %88.8'i öğrenciler tarafından "*dini inançları oldukça güçlü ve ibadetlerin yapılmasına taraftar*" olarak değerlendirilirken, babaların ise %77.4'ü aynı özelliğe sahip olarak değerlendirilmektedir<sup>41</sup>. Diğer

<sup>41</sup> Bursa'da yapılan bir çalışmada, genel lise öğrencilerinin toplam %88.8'i annesini "dini inançları güçlü ve ibadetlerini yapıyor" şeklinde değerlendirdiği görülmektedir (bkz. Aksu, Ayşe Betül, Gençlik Döneminde Görülen Zararlı Alışkanlıklar ve Din Eğitimi, Yayınlanmamış Yük. Lis. Tezi, Bursa 1998, s. 163). Söz konusu sonucun bizim bulduğumuz sonucu (88.8) aynen desteklediği dikkat çekmektedir. Benzer bir durumun

üç seçenek ise, dini inanç ve ibadetler açısından kısmen veya tamamen olumsuz tutum ve davranışları ifade etmektedir. Öğrenciler, annelerin toplam %11.2'sini bu üç seçenekteki ifadeler kategorisinde değerlendirirken, babaların ise %22.6'sını bu şekilde değerlendirmektedirler.

Bundan ötürü öğrencilerin nazarında dini inanç ve ibadetlere karşı anneler, babalardan daha olumlu tutum ve davranış içerisinde görülmektedir diyebiliriz.

## 2. Öğrencilerin, Anne-Babalarını İbadetler Açısından Değerlendirme Durumu

Öğrencilerin ibadet davranışını benimseyerek yerine getirmelerinde, kendilerine anne-babalarını model olmaları olağan bir durumdur. Anne-babalarının aile ortamında ibadetlerini yerine getirmelerinin, öğrencilerin bu davranışı kazanmalarına ne tür bir etkisi olduğunu, ileride yapacağımız detay analizleriyle açıklamaya çalışacağız. Şimdi ise anne-babaların bu açıdan ne durumda olduğunu tespit etmeye çalışalım. Öğrencilerin bu yöndeki sorumuza verdikleri cevaplar şöyledir (bkz. Tablo 77).

Tablo 77: Öğrencilerin, Anne-Babalarını İbadetler Açısından Değerlendirme Durumu

Seçenekler	Anne		Baba	
	S	%	S	%
Beş vakit namazını düzenli kılar. Ramazan orucunu sürekli tutar.	136	32.3	83	19.7
Ara sıra namaz kılar. Ramazan orucunu sürekli tutar.	97	23.0	99	23.5
Cuma, bayram, kandil vb. durumlarda namaz kılar. Ramazan orucunu tutar.	99	23.5	149	35.4
Bazen namaz kıyor ve bazen de ramazan orucunu tutuyor.	16	3.8	23	5.5
Ne namaz kıyor, ne de oruç tutuyor.	4	1.0	10	2.4
İbadetlerini mükemmel yapmak istiyor, fakat yapamıyor.	67	15.9	53	12.6
İbadetlere karşı hiç isteği yok. Hiç bir ibadeti yapmak istemiyor.	2	0.5	4	0.9
Toplam	421	100.0	421	100.0

Görüldüğü üzere, öğrencilerin cevaplarına göre, annelerin yaklaşık 1/3'ü (%32.3) beş vakit namazını düzenli kılmakta ve ramazan orucunu sürekli tutmaktadır. Babaların ise yaklaşık 1/5'i (%19.7) aynı şekilde değerlendirilmektedir. "Ne namaz kıyor, ne de oruç tutuyor." seçeneği ile

babalar için de mevcut olduğu söylenebilir (bkz. ag. tez., s. 166). Yine Erzurum'da yapılan bir araştırmada, öğrencilerin %85.38'i anne-babasının ibadetlere karşı istekli olduğunu ve ibadetlerini yaptığını belirtmektedir (bkz. Şimşek, Eyüp, Çocukluk Döneminde İbadet Eğitimi, Yayınlanmamış Yük. Lis. Tezi, Erzurum 1998, s. 48).

"ibadetlere karşı hiç isteği yok ve hiçbir ibadeti yapmak istemiyor" seçeneklerine, öğrenciler tarafından dahil edilen annelerin oranı %1.5 iken, babaların oranı %3.3'tür. Geriye kalan seçenekler ise namaz ve oruç ibadetini düzenli bir şekilde yerine getiremeyen velileri ifade etmektedir ki, bunların oranı annelerde %66.2, babalarda ise %77'dir.

Bu durumda öğrencilerin değerlendirmesine göre ibadetleri pratikte icra etme açısından annelerin babalardan daha ileri seviyede olduğu ortaya çıkmaktadır diyebiliriz.

### 3. Öğrencilere Göre Ailelerin İbadetler Konusunda Kendileriyle İlgilenme Şekilleri

Yukarıdaki tablolarda (Tablo 76 ve Tablo 77) anne-babaların hem tutum ve davranışlarını, hem de ibadetleri ne ölçüde icra ettiklerini, öğrencilerin verdiği cevaplara göre tespit etmeye çalıştık. Şimdi ise sözkonusu velilerin, öğrencileri ibadetlere nasıl teşvik ettiklerini veya etmediklerini öğrenmeye çalışacağız. Bu yönde sorduğumuz soruya öğrencilerin cevabı şöyledir (bkz. Tablo 78).

Toplam 78: Öğrencilere Göre Ailelerinin, İbadetler Konusunda Kendileriyle Ne Şekilde İlgilendikleri

Seçenekler	S	%
İbadetler konusunda benimle ilgilenmez ve teşvik etmezler.	18	4.5
Sadece ramazan ayında, oruç tutmamı ve namaz kılmamı isterler.	48	12.1
Cuma, bayram vb. günlerde namaz kılmamı yeterli görürler.	29	7.3
Bütün ibadetlere beni teşvik etmekte ve bana yardımcı olmaktadırlar.	302	76.1
Katılan	397	100.0
Cevapsız	24	
Toplam	421	

Anlaşıldığı üzere öğrencilerin %76.1'i, ibadetleri konusunda ailelerinden yardım ve teşvik gördüklerini belirtmektedirler. Yine %12.1'i sadece ramazan ayında oruç tutması ve namaz kılmaması için teşvik gördüğünü, %7.3'ü de sadece cuma, bayram vb. günlerde namaz kılmaması yönünde teşvik gördüğünü ifade etmektedir. Öğrencilerin %4.5'i ise ibadetler konusunda ailesinin kendisini teşvik etmediğini ve ilgisiz davrandığını belirtmektedir<sup>42</sup>.

<sup>42</sup> Şimşek'in yapmış olduğu araştırmada; "Ailenizin ibadetler konusunda size karşı tavrı nasıldır?" şeklinde bir soru sorulmuş ve deneklerin % 40.25'i "Beş vakit namaz kılmaya ve oruç tutmaya teşvik ediyorlar", %

Bu durumda, ailelerin toplam %95.5'inin çeşitli derecelerde çocuklarının ibadetleri ile bir şekilde ilgilendiği veya ilgilenmek istediği ortaya çıkmaktadır diyebiliriz. Sözkonusu ilgi ve teşvikin ideal bir seviyede ve tarzda olabilmesi için, hem öğrencilere, hem de ailelere, örgün ve yaygın eğitim kurumlarının rehberlik etmesinin uygun olacağını söyleyebiliriz.

Çalışmamız açısından öğrencilerin ailede ibadetler konusunda ne tür teşvik veya ilgisizlik gördükleri önemli olduğundan, bu yöndeki sorumuza verilen cevapların değişkenlere göre detay analizlerini de yaptık. Öğrencilerin cevapları şöyledir (bkz. Tablo 79).

Görüleceği üzere, **cinsiyet** değişkenine göre bütün ibadetlere teşvik edilmede, kızlar (%78.3), erkeklere (%74.0) oranla birkaç puan öndedir. Aynı durum 2. seçenek için de söylenebilir. Cuma, bayram vb. günlerde namaz kılınmasının yeterli görülmesine gelince, erkekler (%10), kızlardan (%3) önde görülmektedir. Bu tür özel günlerde erkeklerin babalarıyla beraber camiye gitme şanslarının olması, kızların ise ancak evde annesi ile beraber ibadetlere iştirak edebilme durumunda olması, erkeklerin ilgili seçenekte kızlardan fazla puan almalarına vesile olmuştur denilebilir. Ailelerin ibadetler konusunda çocuklarla hiç ilgilenmemesi seçeneğinde ise, kızlarla (%4.2), erkekler (%5.2) arasında fazla bir fark görülmektedir. Bütün bunlardan, ailede çocukların ibadetlere teşvik edilmesinde kızlarla erkekler arasında çok önemli bir farklılığın olmadığı sonucuna varılabilir.

**Yaş** değişkenine baktığımızda, 16 ve daha yukarı yaş grubu hariç, yaş büyüdükçe ailelerin çocukları bütün ibadetlere teşviki ve bu konuda onlara yardımcı olmaları (4. seçenek) sistemli bir şekilde azalmaktadır (%75'ten, %56'ya düşmektedir). Kanaatimizce bu sonuç olması gereken bir sonuçtur. Çünkü küçük yaşlarda başlayıp ergenlik çağına büyük ölçüde tamamlanması gereken ibadet eğitimi ve öğretiminin, yaşın ilerlemesiyle beraber artık teşvik ve yardıma gerek kalmadan, ergen tarafından gerçekleştirilmesi gerekmektedir.

**Gelinen sosyal çevre** değişkenine baktığımızda, küçük yerleşim biriminden büyük yerleşim birimine gidildikçe, çocukların bütün ibadetlere

---

24.75'i "Ramazan ayında oruç tutmaya teşvik ediyorlar", %18.00'ü "Her hangi bir teşvikleri yok" ve %17.00'ü da "Cuma, bayram ve kandil gecelerinde namaz kılmaya teşvik ediyorlar" diye cevap vermişlerdir (bkz. Şimşek, ag. tez, s. 49). Şimşek'in deneklerinin ilköğretim 5. sınıf öğrencileri, bizim deneklerimizin ise 8. sınıf öğrencileri oluşu, soru kalıplarının bire bir aynı olmayışı ve anketlerin uygulandığı illerin farklı oluşu oranların birbirine çok benzer olmayışlarının sebebi olarak görülebilir.



teşvik edilmesinde bir düşüş görülmektedir (%81.7'den, %73.5'e kadar düşmektedir).

Tablo 79: Öğrencilere Göre Ailelerin İbadetler Konusunda Kendileriyle Ne Şekilde İlgilendiklerinin Farklı Değişkenlere Göre Dağılımı

Değişkenler		SEÇENEKLER (*)								
		1. Seç.		2. Seç.		3. Seç.		4. Seç.		Katılan (**)
		S	%	S	%	S	%	S	%	
Cinsiyet	Kız	7	4.2	24	14.5	5	3.0	130	78.3	166
	Erkek	12	5.2	25	10.8	23	10.0	171	74.0	231
Yaş	13 Yaş	6	5.5	11	10.2	10	9.3	81	75.0	108
	14 Yaş	9	4.3	30	14.3	15	7.8	155	74.2	209
	15 Yaş	19	20.9	19	20.9	2	2.2	51	56.0	91
	16 Yaş +	-	-	1	9.1	1	9.1	9	81.8	11
Gelinen Sosyal Çevre	Köy	2	6.1	2	6.1	2	6.1	27	81.7	33
	Belde/İlçe	4	4.6	7	8.0	5	5.8	71	81.6	87
	Şehir	5	5.9	11	12.7	5	5.9	65	75.5	86
	Büyükşehir	8	4.4	23	12.8	17	9.3	133	73.5	181
	Yurtdışı	-	-	-	-	-	-	2	100.0	2
Öğrenci Ailelerinin Ekonomik Durumu	100 Milyon -	5	5.5	8	8.7	2	2.1	77	83.7	92
	100-250 Milyon	7	4.0	20	11.7	13	7.5	132	76.8	172
	250-400 Milyon	4	5.9	7	10.2	6	8.8	51	75.0	68
	400-600 Milyon	2	6.6	6	20.0	5	16.7	17	56.7	30
	600-900 Milyon	1	5.6	5	27.7	1	5.6	11	61.1	18
	900 Milyon +	-	-	1	12.5	1	12.5	6	75.0	8
Annenin Öğrenim Durumu	İlkokul	4	1.9	23	11.1	9	4.4	170	82.6	206
	Ortaokul	5	7.1	8	11.4	7	10.0	50	71.5	70
	Lise	1	1.5	11	15.9	7	10.1	50	72.5	69
	Üniversite	3	9.7	4	12.9	5	16.1	19	61.3	31
Babanın Öğrenim Durumu	İlkokul	2	1.3	16	10.7	7	4.7	124	83.3	149
	Ortaokul	3	3.2	9	9.7	7	7.5	74	79.6	93
	Lise	11	10.8	16	15.7	8	7.8	67	65.7	102
	Üniversite	4	7.3	8	14.5	8	14.5	35	63.7	55

(\*) Seçenekler

1. İbadetler konusunda benimle ilgilenmez ve teşvik etmezler.
2. Sadece Ramazan ayında, Oruç tutmamı ve Namaz kılmamı isterler.
3. Cuma, Bayram vb. günlerde Namaz kılmamı yeterli görürler.
4. Bütün ibadetlere beni teşvik etmekte ve bana yardımcı olmaktadırlar.

(\*\*) Detay analizlerindeki hesaplamalar "Katılan" sayısı esas alınarak yapılmaktadır.

**Annenin ve babanın öğrenim durumunda** da, aynı sonuç görülmektedir. İlkokul mezunu olan annede bu konudaki teşvik %82.6 iken, üniversite mezunu olan annede %61.3'e kadar düşmektedir. Yine ilkokul

mezunu olan babada bu konuda teşvik %83.3 iken, üniversite mezunu olan babada %63.7'ye kadar düşmektedir.

Netice olarak öğrencinin yaşı büyüdükçe, küçük yerleşim biriminden büyük yerleşim birimine doğru gittikçe, ailenin ekonomik durumu yükseldikçe ve anne-babanın öğrenim durumu yükseldikçe "ailelerin çocuklarının ibadetleriyle ilgilenme ve onları teşvik etme" oranları düşmektedir diyebiliriz. Sözkonusu değişkenlere bağlı olarak "ailelerin çocuklarının ibadetleriyle ilgilenme ve onları teşvik etme" oranlarının düşmesinin birçok psiko-sosyal ve anlayış farklılığından doğan sebepleri olabilir. Bütün bunlarla beraber; sözkonusu değişkenlerde sosyal statünün, ekonomik seviyenin ve öğrenim durumunun yükselmesinin, ailede bireyselliği öne çıkardığı değerlendirmesi de yapılabilir. Dolayısıyla bireyselliğin var olduğu ortamlarda, bireylerin kişisel tercihlerine pek müdahale edilmediği söylenebilir. Eğer çocukları ibadetlere teşvik etmekteki düşüşün böyle bir gerekçesi varsa şunu ifade etmekte fayda var ki, çocuğa gerekli eğitim ve öğretimi vererek onu hayata hazırlamakla, onun kişisel gelişimine ters tutum ve davranışlar içerisinde olmak birbirine karıştırılmamalıdır. Diğer bir ifade ile sorumsuz anne-baba olmakla, çocuğun varlığına, kişiliğine, görüş ve düşüncelerine saygılı olmak birbirine karıştırılmamalıdır diyebiliriz<sup>43</sup>.

#### **4. Ailelerinin Kendilerini İbadetlere Teşvikleri Hususunda Öğrencilerin Görüşleri**

Yukarıda, ailelerin öğrencileri ibadetlere hangi şekillerde ve hangi oranlarda teşvik ettiklerini incelemeye çalıştık. Şimdi ise, öğrencilerin bu teşvikleri nasıl karşıladıklarına değineceğiz. İlgili soruya öğrencilerin verdikleri cevaplar şöyledir (bkz. Tablo 80).

Tablo 80'den de anlaşıldığı üzere; öğrencilerin %71.2'si "ailede düzenli bir ibadet hayatı olması durumunda" bu konudaki teşvikleri olumlu karşıladığını belirtirken, %17.0'ı ise "ailede düzenli ibadet hayatı olmasa bile teşvikleri olumlu karşıladığını" belirtmektedir. Öğrencilerin geriye kalan %9.3'ü "ailede düzenli ibadet hayatı olmadığı için bu konudaki teşvikleri olumlu karşılamadığını" ifade ederken<sup>44</sup>, %2.5'i ise "ailede düzenli bir ibadet

<sup>43</sup> Bu konudaki değerlendirmeler için bkz. Gordon, Thomas, Çocukta Dış Disiplin mi? İç Disiplin mi?, İstanbul 2000, s. 188-189, 219-223; Ayhan, Halis, İslamiyet'in Eğitime Getirdiği Değerler, Din Eğitimi Araştırmaları Dergisi, sayı 5, İstanbul 1998, s. 60 vd.

<sup>44</sup> İmam Hatip Lisesi öğrencileri üzerinde yapılan bir araştırmada da öğrencilerin %10.68'i "Ailem ibadetler konusunda gevşek davrandığı için teşvikleri beni pek etkilemiyor. İbadetlerimi düzenli yaptığımı

hayatı olmasına rağmen bu husustaki teşvikleri olumlu karşılamadığını” ifade etmektedir. Bu oran çok düşük olmasına rağmen, olumsuz bir durumu ortaya çıkarması açısından önemlidir. Çocuğun böyle ters bir davranış içine girmesine neden olarak, yanlış teşvik etme şekilleri gösterilebilir.

Tablo 80: Öğrencilerin, Ailelerinin Kendilerini İbadetlere Teşviklerini Nasıl Karşıladıkları

Seçenekler	S	%
Ailem ibadetlerini düzenli yaptığı için, teşviklerini olumlu karşıyorum.	260	71.2
Ailem ibadetlerini düzenli yaptığı halde, teşviklerini olumlu karşılamıyorum.	9	2.5
Ailem, ibadetlerini düzenli yapmadığı için, teşviklerini olumlu karşılamıyorum.	34	9.3
Ailem, ibadetlerini düzenli yapmadığı halde, teşviklerini olumlu karşıyorum.	62	17.0
Katılan	365	100.0
Cevapsız	56	
Toplam	421	

## 5. Öğrencilerin İbâdetleri İlk Defa Kaç Yaşında Yaptıkları

Çocukların iyi bir ibâdet eğitimi ve öğretimi alabilmeleri için küçük yaşlardan itibaren, ibâdet uygulamalarıyla iç içe olmaları önemli bir husustur. Öğrencilerden hangi ibâdeti ilk defa kaç yaşında tecrübe etme imkânına kavuştuklarını hatırlamalarını istedik. Açık uçlu olarak sorduğumuz bu soruya öğrencilerin verdikleri cevapları müstakil bir veri tabanı oluşturarak tablo haline getirmeye çalıştık. Aldığımız cevaplar şöyledir (bkz.: Tablo 81).

Anlaşıldığına göre 7 yaşına kadar öğrencilerin toplam %26.9'u ilk defa abdest alma, %14.8'i ilk defa namaz kılma, %15.7'si ilk defa oruç tutma, %41.5'i ilk defa dua etme ve %21.2'si ilk defa camiye gitme tecrübesini yaşadıklarını ifade etmektedirler. Söz konusu tecrübelerin 10 yaşına kadar öğrenciler tarafından gerçekleştirilme oranına baktığımızda, toplam %83.2'sinin ilk defa abdest alma, %65.8'inin ilk defa namaz kılma,

söyleyemem” diye cevap vermişlerdir (bkz Ay, Mehmet Emin, Aile ortamında Yerine Getirilen İbadetlerin Çocuk Üzerindeki Etkileri, Din eğitimi Araştırmaları dergisi, Sayı 1. İstanbul 1994, s. 165). Bizim çalışmamızda ise benzer yönde kanaat belirten denekler %9.3 olarak bulunmuştur. Demek ki ister imam Hatip Lisesi öğrencileri olsun, isterse ilköğretim öğrencileri olsun, kendilerinden istenen davranışı önce isteyen kişilerde görmek istedikleri ortaya çıkmaktadır. Nitekim Kur'an-ı Kerimde de; “Ey iman edenler yapmayacağınız şeyleri niçin söylüyorsunuz. Yapmayacağınız şeyleri söylemeniz, Allah katında şiddetli bir buğza sebep olur” (Saf 61/2-3) buyrulmaktadır. İnsanların istedikleri davranışları önce kendilerinin göstermeleri gerektiği belirtilmektedir. Yine eğitim psikologlarının da aynı paralelde görüş bildirdiklerini görmekteyiz; “Görmek istediğiniz davranışı sergileyin. Çocuk duyduğunu değil, gördüğünü öğrenir ve uygular” (Yavuzer, Çocuk Eğitimi El Kitabı, s. 101). Bütün bunlardan çocuklarını ibadetlere teşvik etmek isteyen velilerin, sözden ziyade davranışla, çocuklarına bu konuda örnek teşkil etmeleri gerektiği ortaya çıkmaktadır diyebiliriz.

%69.4'ünün ilk defa oruç tutma<sup>45</sup>, %89'unun ilk defa dua etme ve %76.9'unun ilk defa camiye gitme tecrübesini yaşama imkânına sahip olduğu görülmektedir.

Tablo 81: Öğrencilerin İbadetleri İlk Defa Kaç yaşında Yaptıkları

Seçenekler	İlk defa abdest alma		İlk defa namaz kılma		İlk defa oruç tutma		İlk defa dua etme		İlk defa camiye gitme	
	S	%	S	%	S	%	S	%	S	%
6 yaş ve daha küçük	43	11.2	26	7.4	20	5.2	98	25.5	38	12.8
7 yaş	60	15.7	26	7.4	40	10.5	61	16.0	25	8.4
8 yaş	68	17.7	41	11.6	47	12.3	59	15.4	52	17.6
9 yaş	80	20.9	62	17.5	70	18.4	63	16.5	42	14.2
10 yaş	68	17.7	77	21.9	88	23.0	60	15.6	71	23.9
11 yaş	28	7.4	51	14.4	48	12.6	15	4.0	28	9.4
12 yaş	22	5.7	42	11.9	48	12.6	16	4.1	20	6.7
13 yaş	13	3.4	17	4.8	15	3.9	8	2.1	15	5.0
14 yaş ve daha büyük	1	0.3	11	3.1	6	1.5	3	0.8	6	2.0
Katılan	383	100.0	353	100.0	382	100.0	383	100.0	297	100.0
Cevapsız	38		68		39		38		124	
Toplam	421		421		421		421		421	

Öğrencilerin ibâdetleri küçük yaşlardan itibaren tecrübe edebildiklerini ve 10 yaşına doğru yüksek bir oranda bu tecrübenin gerçekleştiğini Tablo 81'deki sonuçlara bakarak söyleyebiliriz. Ancak bu tecrübe edişin programlı bir ibâdet eğitimi ve öğretimi olmadığını düşünüyoruz. Çünkü programlı bir eğitim olsaydı öğrencilerin ibâdetleri şu anda (14 yaşında) icra etmeleri, bu sonuçlara yakın bir oranda gerçekleşebilirdi. Oysa ki Tablo 83'teki sonuçlar, öğrencilerin şu anda ibâdetleri bu oranda yapamadıklarını göstermektedir. Öğrencilerin ancak %10.3'ü beş vakit namazı düzenli kıldığını ve Ramazan orucunu tuttuğunu belirtmektedir (bkz. Tablo 83). Sonucun bu kadar düşük oluşunun, diğer bir ifade ile öğrencilerin ibadetleri düşük bir oranda yerine getirmelerinin sebeplerini ileride işlemeye çalışacağız.

## 6. Öğrencilerin İbâdetleri İlk Defa Kimin Teşviki İle Yaptıkları

Öğrencilerin ibâdetleri ilk defa kaç yaşında tecrübe etme imkânını elde ettiklerini ve bu ibâdetleri kimin teşviki ile yaptıklarını, anketimizde açık uçlu olarak aynı soruda öğrencilere yönelttik. Sorumuzun birinci kısmını yukarıda Tablo 81'da sunmaya çalıştık. Şimdi ise aynı sorunun ikinci kısmı olan

<sup>45</sup> Şimşek'in yapmış olduğu araştırmada "İlk defa oruç tuttuğunuzda kaç yaşındaydınız?" sorusuna öğrencilerin %11.50'si altı, %24.25'i yedi, %20.75'i sekiz, %20.50'si dokuz, %11.50'si on ve %4.00 da onbir ve daha yukarı yaşta olduğunu belirtmiştir (bkz. Şimşek, ag. tez, s. 101). Bu sonuçları bizim bulduğumuz sonuçlarla karşılaştırdığımızda (bkz Tablo 81), Erzurum'da yapılan Şimşek'in araştırmasındaki deneklerin, daha erken yaşlarda ve yüksek oranlarda oruç ibadetini tecrübe etmeye başladıklarını söyleyebiliriz.

"İbadetlerinizi ilk defa kimin teşviki ile yaptınız?" ifadesine verilen cevapları Tablo 82'de incelemeye çalışalım.

Tablo 82: Öğrencilerin İbadetleri İlk Defa Kimin Teşviki ile Yaptıkları

Seçenekler	İlk defa abdest alma		İlk defa namaz kılma		İlk defa oruç tutma		İlk defa dua etme		İlk defa camiye gitme	
	S	%	S	%	S	%	S	%	S	%
Kendim	14	4.0	20	6.2	74	21.5	50	14.5	31	11.9
Annemin	119	34.0	95	30.0	92	26.7	86	25.1	47	18.0
Babamın	29	8.3	36	11.1	15	4.3	22	6.4	42	16.3
Dedemin	18	5.2	18	5.5	8	2.3	13	3.8	22	8.4
Babaanne/anneanne	28	8.0	21	6.5	9	2.5	33	9.6	12	4.6
Öğretmenim	22	6.3	18	5.5	3	0.9	14	4.1	1	0.4
Cami hocasının	15	4.2	11	3.4	7	2.0	10	2.9	5	1.9
Bir yakınımın	10	2.9	15	4.7	10	2.8	11	3.3	8	3.1
Annemin-Babamın	88	25.1	80	24.7	126	36.5	102	29.7	77	29.6
Diğer	7	2.0	8	2.4	2	0.5	2	0.6	15	5.8
Katılan	350	100.0	322	100.0	346	100.0	343	100.0	260	100.0
Cevapsız	71		99		77		78		161	
Toplam	421		421		421		421		421	

Verilen cevaplara baktığımızda çocukların ibâdetleri ilk defa tecrübe etmelerinde teşvikini gördükleri kişilerin listesinde; sırasıyla "anne, baba, dede, babaanne/anneanne, öğretmen, cami hocası, bir yakın akraba, anne-baba birlikte, diğer ve kendim" ibarelerini görmekteyiz.

Annenin teşviki ile öğrencilerin ibâdetleri tecrübe etme oranlarına baktığımızda; bu oranların ilk defa abdest almada %34.0, ilk defa namaz kılmada %30.0, ilk defa oruç tutmada %26.7, ilk defa dua etmede %25.1 ve ilk defa camiye gitmede %18.0 olduğunu görmekteyiz. Anne-babanın birlikte teşvikinin oranları ise, ilk defa abdest almada %25.1, ilk defa namaz kılmada %24.7, ilk defa oruç tutmada %36.5, ilk defa dua etmede %29.7 ve ilk defa camiye gitmede %29.6'dır. Bu iki seçeneğin (Anne, Anne-Baba) ardından oran olarak dikkate değer diğer bir seçenek ise, babanın teşvikini ortaya çıkaran seçenektir. Bu seçeneğin oranları ise, ilk defa abdest almada %8.3, ilk defa namaz kılmada %11.1, ilk defa oruç tutmada %4.3, ilk defa dua etmede %6.4 ve ilk defa camiye gitmede %16.3'dür.

Tablo 82'de bu sonuçlarda dikkatimizi çeken en önemli husus, annenin ve anne-babanın birlikte teşvikinin, bütün ibâdetlerde en yüksek düzeylerde gerçekleşmiş olmasıdır. Babanın teşvikinin müstakil olarak, anneye göre çok düşük olduğu dikkate alınır, annenin bu konudaki teşvikinin diğer

seçeneklerle kıyaslanamayacak kadar belirgin olduğu rahatlıkla görülmektedir. Bütün bu değerlendirmeler doğrultusunda, çocukların ibadetleri tecrübe etmelerinde dolayısıyla ibadet eğitim ve öğretimlerinde ailenin müstesna bir yerinin olduğu sonucuna varabiliriz<sup>46</sup>.

## 7. Öğrencilerin İbadetleri Yapma Durumları

İbadet eğitimi ve öğretimi ile ilgili olarak çocuklara gerek ailede gerekse okulda kazandırılmak istenen bilgi ve davranışın, geriye dönüşü (yakın hedefi) şu anda çocukların bu ibadetleri yapma durumlarıdır. Çocukluk dönemi esnasında, bu yönde verilen eğitim-öğretimin ilerideki yıllarda etkisini göstererek, bireyin ibadetleri yapma eğilimi göstermesi ise uzak hedef olarak görülebilir. Dolayısıyla, bir bakış açısına göre çocukların şu anda ibadetleri ne ölçüde yerine getirdikleri, ilköğretim 8. sınıfa kadar çeşitli vesilelerle aldıkları ibadet eğitimi ve öğretiminin ne derece etkili olduğunun göstergesi olarak kabul edilebilir. Bu yöndeki sorumuza öğrencilerin verdikleri cevaplar şöyledir (bkz. Tablo 83).

Görüleceği üzere öğrencilerin %10.3'ü beş vakit namazı düzenli kıldığını ve ramazan orucunu tuttuğunu belirtmektedir<sup>47</sup>. Diğer seçeneklere baktığımızda ise ne namaz kıldığını ne de oruç tuttuğunu söyleyenler %1.2 ve hiçbir ibadeti yapmak istemediğini söyleyenler ise yine 1.2'dir. Bu durumda namaz ve oruç ibadetiyle ilgili olarak çok olumsuz bir tutum içerisinde olan öğrencilerin sayısının toplam olarak %2.4 gibi küçük bir oranda olduğu ortaya çıkmaktadır. Geriye kalan öğrencilerin de bir çoğunun ibadetlerini mükemmel yapmak istediği halde yapamadığını, dolayısıyla düzensiz bir şekilde ibadet etme durumunda olduğunu görmekteyiz.

<sup>46</sup> Ailenin, çocukların ibadet eğitimi ve öğretimi konusundaki önemi ile ilgili olarak, geniş bilgi için bkz. Ayhan, Halis, *Din Eğitimi ve Öğretimi (İman-İbadet)*, s. 165 vd.; Ertuğrul, Halit, *Ailede ve Okulda Çocuk Eğitimi*, s. 64 vd.; Özcan, A. Osman, *Din ve Ahlak Eğitiminde Ailenin Rolü*, ag. mecmua, s. 13; Vergote, A., *Çocukta Din*, agd., s. 316; Altıntaş, *Çocukluk Devresinde Ailede Din Eğitimi*, ag. seminer, s. 255; Öcal, *Metodlar*, s. 74-76; Öcal, "Çocukta Sosyal Gelişim", *Çocuk Gelişimi ve Eğitimi (Tartışmalı İlimi Toplantı)*, s. 147, 148; Günay, Ünver, "Türkiye'de Dinî Sosyalleşme", ag. seminer, s. 197; Hökelekli, ag. tez, s. 66, 67, 102, 103; Dodurgalı, *Ailede Çocuğun Din Eğitimi*, s. 237 vd. Ayrıca bu konuda ailenin (anne babanın) etkisi hususunda öğrencilerin görüşleri için Tablo 23, Tablo 24, Tablo 25 ve Tablo 36'ya, vellerin görüşleri için ise Tablo 26, Tablo 27, Tablo 28 ve Tablo 37'ye bakınız.

<sup>47</sup> Başka bir araştırmada ise, ilköğretim 8. sınıf öğrencilerine namaz ve oruç ibadetlerini yapıp yapmadıkları sorulmuş ve öğrencilerin %17.3'ü namaz kılıp oruç tuttuğunu belirtmiştir. Bu sonucun, bizim bulduğumuz sonuçlardan farklı çıkmasını; Kahya'nın ilgili soruda "devamlı/düzenli" kaydını koymayışına bağlayabiliriz (bkz. Kahya, ag. tez, s. 61).



Tablo 83 : Öğrencilerin İbadetleri Yapma Durumu

Seçenekler	S	%
Beş vakit namazı düzenli kılıyorum. Ramazan orucunu tutuyorum.	42	10.3
Ara sıra namaz kılıyorum. Ramazan orucunu sürekli tutuyorum.	111	27.3
Sadece Cuma, bayram, kandil vb. günlerde namaz kılıyorum. Ramazan orucunu ise sürekli tutuyorum.	63	15.6
Bazen namaz kılıyorum ve bazen de ramazan orucunu tutuyorum.	34	8.4
Ne namaz kılıyorum, ne de oruç tutuyorum.	5	1.2
İbadetlerimi mükemmel yapmak istiyorum; fakat yapamıyorum.	52	12.8
Hiç bir ibadeti yapmak istemiyorum.	5	1.2
2. ve 6. Şıkları beraber işaretleyenler.	65	16.0
4. ve 6. Şıkları beraber işaretleyenler	29	7.2
Katılan	406	100.0
Cevapsız	15	
Toplam	421	

Bu sonuçlara bakarak, öğrencilerin büyük bir çoğunluğunun ibadetleri yapma konusunda rehberliğe ve motivasyona muhtaç olduğunu söyleyebiliriz. Gerekli eğitim desteğinin yanında uygun şartların temin edilmesi durumunda, ibadetlerini yapan öğrenci sayısının çok yüksek seviyelere ulaşabileceğini söyleyebiliriz.

Öğrencilerin ibadetleri yapma durumlarıyla ilgili olarak verdikleri cevapların farklı değişkenlere göre dağılımı ise şöyledir (bkz. Tablo 84).

**Cinsiyet** değişkenine baktığımızda, ibadetleri düzenli yapan erkeklerin (%11.7), kızlardan (%7.3) fazla olduğu görülmektedir. Buna mukabil ibadetlerini mükemmel yapmak isteyip de yapamayan kızların (29.3), erkeklerden (21.3) fazla olduğu dikkat çekmektedir. Kızların da erkeklerin de aynı eğitimi aldıkları düşünülürse, kızların ibadetleri yapmak için daha özel şartlara sahip olmaları gereği bu sonucu doğurmaktadır denilebilir<sup>48</sup>.

**Yaş** değişkeninde 13 ve 14 yaş grubunun yüksek oranlarda ibadetleri yapmak isteyip de yapamadıkları dikkat çekerken, **gelen sosyal çevre** değişkeninde, ibadetlerini düzenli yapan öğrencilerin %3.2 oranıyla köyde olması, yine ibadetlerini mükemmel yapmak isteyip de yapamayan öğrencilerin %32.3 oranıyla en fazla köyde olması; küçük yerleşim birimlerindeki öğrencilerin bu konuda bilgi ve imkan bakımından diğer

<sup>48</sup> Yapılan bir araştırmada kızlar, ibadetleri yapamayıplarının sebepleri arasında okul ortamında örtünmelerinin mümkün olmadığını da saymaktadırlar (bkz. Kahya, ag. tez, s.63).



yerleşim yerlerine göre dezavantajlı bir durumda oldukları şeklinde yorumlanabilir.

Tablo 84: Öğrencilerin İbadetleri Yapma Durumunun Farklı Değişkenlere Göre Dağılımı

Değişkenler		SEÇENEKLER (*)														Katı- lan (**)
		1. Seç.		2. Seç.		3. Seç.		4. Seç.		5. Seç.		6. Seç.		7. Seç.		
		S	%	S	%	S	%	S	%	S	%	S	%	S	%	
Cinsiyet	Kız	12	7.3	65	39.6	12	7.3	25	15.3	-	-	48	29.3	2	1.2	164
	Erkek	28	11.7	75	31.4	51	21.3	26	10.9	5	2.1	51	21.3	3	1.3	239
Yaş	13 Yaş	11	10.4	30	28.3	13	12.3	18	17.0	1	0.9	31	29.2	2	1.9	106
	14 Yaş	21	8.6	79	32.5	42	17.3	24	9.9	4	1.7	72	29.6	1	0.4	243
	15 Yaş	7	11.5	27	44.3	8	13.1	7	11.5	1	1.6	10	16.4	1	1.6	61
	16 Yaş +	2	16.7	5	41.6	1	8.3	2	16.7	-	-	2	16.7	-	-	12
Gellinen Sosyal Çevre	Köy	1	3.2	11	35.5	6	19.4	2	6.4	1	3.2	10	32.3	-	-	31
	Belde/İlçe	9	10.0	36	40.0	16	17.7	5	5.6	1	1.1	23	25.6	-	-	90
	Şehir	10	11.2	40	44.9	8	9.0	9	10.1	2	2.3	19	21.4	1	1.1	89
	Büyükşehir	22	11.7	52	27.7	33	17.5	32	17.0	2	1.1	44	23.4	3	1.6	188
	Yurtdışı	-	-	-	-	-	-	-	-	-	-	-	-	1	100.0	1
Öğrenci Aileleri-nin Ekonomik Durumu	100 M. Az	12	12.5	34	35.4	20	21.0	5	5.2	-	-	25	26.0	-	-	96
	100-250 M.	21	11.9	71	40.1	24	13.5	20	11.3	1	0.6	40	22.6	-	-	177
	250-400 M.	9	12.3	25	34.3	10	13.7	10	13.7	1	1.4	16	21.9	2	2.7	73
	400-600 M.	-	-	8	28.6	5	17.8	3	10.7	1	3.6	10	35.7	1	3.6	28
	600-900 M.	1	5.9	3	17.6	1	5.9	7	41.2	2	11.8	3	17.6	-	-	17
	900 Mil. +	-	-	2	28.7	2	28.7	1	14.2	-	-	1	14.2	1	14.2	7
Annelerin Öğrenim Durumu	İlkokul	25	11.9	95	45.3	28	13.3	11	5.3	2	0.9	49	23.3	-	-	210
	Ortaokul	7	9.2	18	23.7	12	15.8	13	17.1	2	2.6	23	30.3	1	1.3	76
	Lise	6	8.3	20	27.8	10	13.9	15	20.8	-	-	18	25.0	3	4.2	72
	Üniversit.	3	10.7	8	28.6	5	17.9	4	14.3	2	7.1	4	14.3	2	7.1	28
Babanın Öğrenim Durumu	İlkokul	12	8.5	56	39.4	23	16.2	10	7.0	1	0.7	40	28.2	-	-	142
	Ortaokul	13	14.1	32	34.8	14	15.2	11	11.9	2	2.2	20	21.8	-	-	92
	Lise	8	8.0	28	28.0	21	21.0	17	17.0	1	1.0	23	23.0	2	2.0	100
	Üniversit.	9	14.5	16	25.0	10	16.1	8	12.9	2	3.2	13	21.0	4	6.5	62

(\*) Seçenekler

1. Beş vakit namazı düzenli kılıyorum. Ramazan orucunu sürekli tutuyorum.
2. Ara sıra namaz kılıyorum. Ramazan orucunu sürekli tutuyorum.
3. Sadece cuma, bayram, kandil vb. günlerde namaz kılıyorum. Ramazan orucunu ise sürekli tutuyorum.
4. Bazen namaz kılıyorum. Bazen de Ramazan orucunu tutuyorum.
5. Ne namaz kılıyorum, ne de oruç tutuyorum.
6. İbadetlerimi mükemmel yapmak istiyorum fakat yapamıyorum.
7. Hiçbir ibadeti yapmak istemiyorum.

(\*\*) Detay analizlerindeki hesaplamalar "Katılan" sayısı esas alınarak yapılmaktadır.

**Ekonomik durum** deęişkeninde ise; aylık gelir seviyesi 400 milyona kadar olan gruptaki aile çocuklarının düzenli ibadet yapmaları %10'un üzerinde iken, bazen namaz kılıp Ramazan orucunu tutan çocuklar yine bu ailelerde %34.3 ile %40.1 arasında deęişmektedir.

Oysa ki aylık geliri 400 milyondan yukarıda olan ailelerde düzenli ibadet yapan çocuk oranı çok düşük iken, bazen namaz kılıp Ramazan orucunu sürekli tutan çocukların oranı bu ailelerde %17.6 ile %28.7 arasında deęişmektedir. Bu durumda ekonomik seviyesi yüksek olan ailelerin çocukları, oruç ibadetine göre namaz ibadetine daha az yer vermektedirler diyebiliriz.

**Annenin öğrenim durumu** deęişkeninde de, ibadetlerini düzenli yaptığını söyleyen öğrenciler %11.9 oranıyla en fazla annesi ilkokul mezunu olanlar iken, ibadetlerini mükemmel yapmak isteyip de yapamadığını söyleyen öğrenciler %14.9 oranıyla en az, annesi üniversite mezunu olan çocuklardır.

**Babanın öğrenim durumunda** ise bunun tam tersine, ibadetlerini düzenli yapan öğrenciler %14.5 oranıyla babası üniversite mezunu olanlar iken, ibadetlerini mükemmel yapmak isteyip de yapamayanlar %28.2 oranıyla babası ilkokul mezunu olan çocuklardır.

Demek ki annesi veya babası üniversite mezunu olan çocuklar diğerlerine göre, ibadetleri yapmak isteyince yapabilme şansına daha çok sahiptirler diyebiliriz. Bunu sözkonusu anne babaların çocuklarına bilgi kazandırmada ve rehberlik etmede daha iyi bir durumda olduklarından kaynaklanıyor şeklinde yorumlayabiliriz.

## I. VELİLERE GÖRE AİLEDE İBADET UYGULAMALARI VE BUNLARIN DEĞERLENDİRİLMESİ

### 1. Velilerin Dinî İnanç ve İbadetlere Karşı Tutumları

İbadet eğitim-öğretiminin davranış boyutu ile ilgili tespitleri yapabilmek için, şimdi de velilerin görüşlerine başvurarak, bu konuyla ilgili olarak ailedeki uygulamalar hakkında birtakım bulgular elde etmeye çalışacağız. Bu bağlamda velilere, dinî inanç ve ibâdetlere karşı nasıl bir tutum içerisinde olduklarını sorduk. Çünkü velilerin bu konuda içerisinde buldukları tutum ve davranışın, ibâdetlerin öğrenciler tarafından davranış haline getirmesinde, önemli bir role sahip olduğunu düşünüyoruz. Bu yönde sorduğumuz soruya velilerin verdiği cevaplar şöyledir (bkz.: Tablo 85).

Tablo 85: Velilerin Dinî İnanç ve İbadetlere Karşı Tutumları

Seçenekler	S	%
Dinî inançlarım oldukça güçlüdür ve ibadetlerin yapılmasına taraftarım.	312	82.5
Dinî inançlarım vardır, ancak ibadetlerin yapılmasına taraftar değilim.	53	14.0
Dinî inançlara ve ibadetlere karşı ilgisizim.	10	2.7
Dinî inançlarım yoktur ve ibadetlerin yapılmasına taraftar değilim.	3	0.9
Toplam	378	100,0

Anlaşıldığı üzere, velilerin %82.5'i, dinî inançlarının güçlü olduğunu ve ibâdetlerin yapılmasına da taraftar olduklarını belirtmektedirler. Yine velilerin %14.0'ı dinî inanca sahip olmakla beraber ibâdetlerin yapılmasının şart olmadığını, %2.7'si de dinî inanç ve ibâdetlere karşı ilgisiz olduğunu ve yapılmasına taraftar olmadığını ve geriye kalan 0.8'i ise dinî inancının olmadığını ve ibadetlerin yapılmasına taraftar olmadığını belirtmektedir.

Bu durumda velilerin kendilerini dinî inanç ve ibâdetler açısından değerlendirmeleri, öğrencilerin onları değerlendirmesinden (bkz. Tablo 76) daha olumlu bir düzeyde gözükmetedir. Örnek olarak veliler %82.5 oranında kendilerini dinî inanç ve ibâdetlere karşı olumlu tutum ve davranış içerisinde gösterirken, öğrenciler bu konuda velileri ancak %74.4 oranında olumlu tutum ve davranış içerisinde göstermektedirler. Yine dinî inanç ve ibâdetlere karşı ilgisizliği ve taraftar olmamayı veliler toplam olarak %2.7 olarak gösterirken, öğrenciler bu oranı toplam %10 olarak (bkz. Tablo 76) göstermektedirler. Kişinin kendini değerlendirmesi ile, başka birinin değerlendirmesinden kaynaklanan bu farkı, doğal karşılamak gerekir kanaatindeyiz. Ancak kişinin objektif davranması durumunda kendi kendini değerlendirmesi daha sağlıklı olabilir diyebiliriz.

## 2. Velilerin İbadetler Açısından Kendilerini Değerlendirme Durumu

Ailede çocukların ibâdet uygulamalarını gözlemleyebilmeleri, velilerin bu ibâdetleri icra edip etmediklerine bağlıdır. Çocuğun ibâdetlerini benimseyip davranış haline getirmesinde ailedeki bu uygulamaları gözlemlemesinin etkili olduğunu düşünüyoruz. Daha önce öğrencilerin cevaplarına dayanarak velilerin ibâdet uygulamalarını ne derece yaptıklarını ortaya koymaya çalışmıştık (bkz. Tablo 77). Şimdi ise velilerin, bu yönde sorduğumuz soruya verdikleri cevaplara göre, ibâdet uygulamalarını ne derece yaptıklarını ortaya koymaya çalışalım (bkz. Tablo 86).

Tablo 86: Velilerin İbadetler Açısından Kendilerini Değerlendirme Durumu

Seçenekler	S	%
Beş vakit namazı düzenli kılarım. Ramazan orucunu sürekli tutarım.	96	25.4
Ara sıra namaz kılarım. Ramazan orucunu sürekli tutarım.	91	24.1
Cuma, bayram, kandil vb. durumlarda namaz kılıyorum. Ramazan orucunu sürekli tutarım.	90	23.8
Bazen namaz kılarım, bazen de ramazan orucunu tutarım.	11	2.9
Ne namaz kılarım ne de oruç tutarım.	8	2.1
İbadetlerimi mükemmel yapmak istiyorum, fakat yapamıyorum.	79	20.9
İbadetlere karşı hiç isteğim yok. Hiç bir ibadeti yapmak istemiyorum.	3	0.8
Toplam	378	100.0

Anlaşıldığı üzere velilerin %25.4'ü beş vakit namazını düzenli kıldığını ve Ramazan orucunu sürekli tuttuğunu belirtmektedir<sup>49</sup>. Sözkonusu ibâdetleri ara sıra ve bazı özel dinî günlerde yaptığını söyleyen velilerin oranı ise toplam %47.9'dur ki, bu yaklaşık olarak velilerin yarısı demektir. %20.9'luk bir kesim ise ibâdetleri mükemmel yapmak istemesine rağmen bunu başaramadığını ifâde etmektedir. İbadetlerini yapmadığını ve bu konuda hiç isteği olmadığını söyleyenlerin oranı ise toplam %2.9 oranındadır.

Bu konu ile ilgili olarak Tablo 77'de öğrencilerin verdiği cevaplarla, yukarıdaki sonuçları karşılaştırdığımızda, ibâdetleri icra etme noktasında veliler daha iyimser bir tablo sunmaktadırlar, diyebiliriz. Örnek olarak veliler ibâdetlerini 1/4 oranından fazla bir sayıda mükemmel yaptıklarını söylerken, öğrenciler bu oranın 1/5'e yakın bir sayıda olduğunu ifâde etmektedirler. Yine veliler 1/5 oranından fazla bir sayıda ibâdetleri mükemmel yapmak istedikleri halde başaramadıklarını ifâde ederken, öğrencilere göre bu oran 1/10'dan fazla bir seviyededir.

Velilerin ibadetlerini yerine getirmelerinin, başka bir ifade ile ailedeki ibâdet uygulamalarının, çocuğun ibâdet davranışını kazanmasındaki etkisine yönelik detay analizlerini ise ileride ele alacağız. Şimdi velilerin ibâdet uygulamaları ile ilgili olarak verdikleri cevapların detay analizlerini inceleyecek olursak, velilerin cevaplarının değişkenlere göre dağılımı şöyledir (bkz. Tablo 87).

**Cinsiyet** değişkenine baktığımızda, bayanlarda düzenli ibâdet oranının (%28.2), erkeklerden (%23.8) fazla olduğu görülmektedir. Buna karşılık olarak memleketimizde cuma, kandil vb. günlerde erkeklerin camiye gitmesinin yaygın olmasından ötürü ilgili seçenekte erkeklerin oranı (%30.7), kadınların yaklaşık iki katına (%16) ulaşmaktadır.

**Yaş** değişkenine gelince 25-55 yaşları arasındaki velileri değerlendirdiğimizde, 35-45 yaş grubunda düzenli ibâdet yapmanın düşük (%29), 25-35 yaş grubu (%31.4) ile 45-55 yaş grubunda (%37.3) nispeten yüksek olduğu görülmektedir. 25-35 yaş grubu velilerin düzenli ibâdet yapmalarını ortaöğretim döneminde DKAB dersi okuma imkânına sahip olmaları ile izah edebiliriz. 45-55 yaş grubundaki velilerde düzenli ibâdet

<sup>49</sup> Göktaş'ın yetişkinler üzerine yapmış olduğu araştırmaya göre, deneklerin ortalama %20.8'i düzenli olarak beş vakit namazını kılmakta, %51.2'si de ramazan orucunun tamamını tutmaktadır (bkz. Göktaş, age, s. 107, 113). Bizim bulduğumuz sonuçla bu sonucun farklılığı, bizim "beş vakit namaz ve oruç ibadetinin düzenli olarak beraberce yerine getirilmesi" şeklinde soruşumuza bağlanabilir.

Tablo 87: Velilerin Kendilerini İbadetler Açısından Değerlendirmelerinin Farklı Değişkenlere Göre Dağılımı

Değişkenler		SEÇENEKLER (*)														Katılan (**)
		1. Seç.		2. Seç.		3. Seç.		4. Seç.		5. Seç.		6. Seç.		7. Seç.		
		S	%	S	%	S	%	S	%	S	%	S	%	S	%	
Cinsiyet	Bayan	51	28.2	48	26.5	29	16.0	5	2.8	4	2.2	42	23.2	2	1.1	181
	Erkek	45	23.8	42	22.2	58	30.7	5	2.6	3	1.6	36	19.1	-	-	189
Yaş	25-35 Arası	16	31.4	12	23.5	10	19.6	1	2.0	-	-	12	23.5	-	-	51
	35-45 Arası	67	29.0	-	-	81	35.1	9	3.9	5	2.2	67	29.0	2	0.8	231
	45-55 Arası	22	37.3	10	17.0	13	22.0	1	1.7	2	3.4	11	18.6	-	-	59
	55 Yaş +	2	28.6	1	14.2	2	28.6	-	-	-	-	2	28.6	-	-	7
Gelinen Sosyal Çevre	Köy	10	27.0	10	27.0	10	27.0	-	-	-	-	7	19.0	-	-	37
	Belde/İlçe	19	22.3	22	25.9	23	27.1	1	1.2	2	2.3	18	21.2	-	-	85
	Şehir	24	30.4	16	20.3	16	20.3	3	3.8	2	2.5	17	21.5	1	1.2	79
	Büyükşehir	41	25.6	40	25.0	38	23.7	5	3.1	2	1.3	34	21.3	-	-	160
	Yurtdışı	-	-	-	-	-	-	-	-	-	-	-	-	-	-	-
Ailelerin Aylık Gelir Durumu	100 Mil. az	22	26.5	18	21.7	24	28.9	2	2.4	2	2.4	15	18.1	-	-	83
	100-250 Mil.	50	25.9	44	22.8	47	24.4	3	1.6	2	1.0	46	23.8	1	0.5	193
	250-400 Mil.	12	22.6	18	34.0	9	17.0	1	1.9	2	3.8	11	20.7	-	-	53
	400-600 Mil.	4	16.7	8	33.3	5	20.8	4	16.7	-	-	3	12.5	-	-	24
	600-900 Mil.	2	40.0	-	-	2	40.0	-	-	-	-	1	20.0	-	-	5
	900 Mil. +	1	33.3	-	-	1	33.3	-	-	-	-	1	33.3	-	-	3
Öğrenim Durumu	İlkokul	47	27.8	40	23.7	40	23.7	3	1.8	3	1.8	35	20.7	1	0.5	169
	Ortaokul	13	28.3	9	19.6	10	21.7	1	2.2	2	4.3	10	21.7	1	2.2	46
	Lise	17	17.5	26	26.8	25	25.8	4	4.1	-	-	25	25.8	-	-	97
	Üniversite	17	34.0	14	28.0	12	24.0	2	4.0	1	2.0	4	8.0	-	-	50

(\*) Seçenekler

1. Beş vakit namazı düzenli kılarım ve ramazan orucunu sürekli tutarım.
2. Ara sıra namaz kılar, ramazan orucunu sürekli tutarım.
3. Cuma, bayram, kandil vb. durumlarda namaz kılarım ve ramazan orucunu sürekli tutarım.
4. Bazen namaz kılar, bazen de ramazan orucunu tutarım.
5. Ne namaz kılar, nede oruç tutarım.
6. İbadetleri mükemmel yapmak istiyorum, fakat yapamıyorum.
7. İbadetlere karşı hiç isteğim yok. Hiçbir ibadeti yapmak istemiyorum.

(\*\*) Detay analizlerindeki hesaplamalar "Katılan" sayısı esas alınarak yapılmaktadır.

yapma oranının yüksekliğini ise ileri yaşın kişiyi ibadetlere yönlendirmesi ile açıklamak mümkün olabilir. Yaş değişkeninde dikkat çeken başka bir durum da, ibadetleri mükemmel yapmak isteyip de yapamadığını söyleyen velilerin en yüksek oranla (%29) 35-45 yaş grubunda yığılmasıdır. Çünkü bu yaş grubundaki veliler, ortaöğretim dönemlerinde DKAB dersi okuyamayan

kişilerden oluşmaktadır<sup>50</sup>. İbadetle ilgili gerekli eğitimi alamadıklarından, bu konuya olan özlemleri tabloya bu şekilde yansımaktadır, diyebiliriz.

**Gelinen sosyal çevreye** baktığımızda, bu değişkenin velilerin ibâdetleri yapıp yapmamalarında çok önemli bir etken olmadığını görmekteyiz. Gelinen sosyal çevrenin büyük veya küçük oluşunun, velilerin ibadet uygulamalarını anlamlı bir şekilde etkilemediği anlaşılmaktadır. Sadece cuma, kandil vb. özel günlerde ibâdetleri yerine getirmede köy (%27) ve belde/ilçe de (%27.1) oranın, büyük yerleşim bölgelerine nazaran daha yüksek olduğu görülmektedir. Çünkü küçük yerleşim yerlerinde herkes genellikle serbest ve kendi işi ile uğraşmaktadır. Oysa ki, büyük yerleşim birimlerinde veliler genellikle büro, fabrika vb. mesai saatinin uygulandığı işlerle meşgul olmaktadır. Nitekim sözkonusu ibadetlerin vakitleri (özellikle Cuma namazı) mesai saatine denk gelebilmektedir.

**Aylık gelir durumu** değişkeninde, beş vakit namazı düzenli kılan ve Ramazan orucunu sürekli tutan velilerin oranı ekonomik durum iyileştikçe, bir azalma göstermektedir. Aylık geliri 100 milyondan az olan velilerde bu oran %26.5 iken, 400-600 milyon gelir seviyesinde %16.7'ye düşmektedir. Bu durumun tam tersine düzenli ibâdet yapmayan, ara sıra namaz kılip ara sıra da oruç tutan velilerin oranı da 400-600 milyonluk gelir seviyesinde %33.3 iken, 100 milyondan az olan gelir seviyesinde %21.7'ye düşmektedir.

Bu sonuçlara dayanarak gelir seviyeleri düşük olan velilerin ibadetleri düzenli bir şekilde yerine getirme oranlarının, diğer velilere nazaran daha yüksek olduğu ortaya çıkmaktadır, diyebiliriz.

**Öğrenim durumu** değişkenine gelince, %34'lük oranla üniversite mezunu velilerin, ibâdetlerini en fazla düzenli yapan kişiler olduğu dikkat çekmektedir. Buna mukâbil lise mezunu veliler %17.5'lik bir oranla bu konuda en düşük paya sahiptirler.

Dikkat edilirse, lise mezunu velilerin düzenli ibâdet yapma oranının en düşük seviyede olmasına rağmen, ibâdetleri mükemmel bir şekilde yapmak isteyip de yapamayanlar en yüksek oranla (%25.8) yine aynı kategorideki velilerdir.

Lise mezunu olan kişiler çocukluk ve ergenlik dönemlerinde okulda oldukları için bir meslek kazanamadıkları gibi, üniversite tahsili görerek bu

<sup>50</sup> Bu yaş grubundaki veliler, 82 Anayasası ile DKAB dersleri ortaöğretimde mecburî hale gelmeden önce



yönde bir formasyon da kazanma şansları olmayan kişilerdir. Dolayısıyla hayatına yön vermede, bu konumdaki kişilerin bir bocalama yaşayabilecekleri muhtemeldir<sup>51</sup>. Sözkonusu hayat akışının ibâdet hayatına da yansımından dolayı, lise mezunu velilerde düzenli ibâdet yapma oranının düşük, fakat ibâdetleri mükemmel yapma arzusunun yüksek olduğunu görmekteyiz.

### 3. Velilerin Ailede İbadetler Konusunda Çocuklarla İlgilenme Durumları

Velilerin aile içerisinde ibâdetlerle ilgili olarak çocuklardan ne tür uygulamalar isteyip istemediklerini, diğer bir ifade ile çocuklardan ibâdetleri icra etme konusunda neler beklediklerini öğrenmek istedik. Bu yönde sorduğumuz soruya velileri şöyle cevap vermişlerdir (bkz. Tablo 88).

Tablo 88: Velilerin Ailede İbadetler Konusunda Çocuklarla İlgilenme Durumları

Seçenekler	S	%
İbadetler konusunda çocuğumla ilgilenmem ve teşvik etmem.	19	5.4
Sadece ramazan ayında oruç tutmasını ve namaz kılmasını isterim.	33	9.4
Cuma, bayram vb. günlerde namaz kılmasını yeterli görürüm.	17	4.9
Bütün ibadetlere onu teşvik ederim ve ona bu konuda yardımcı olurum.	281	80.3
Katılan	350	100,0
Cevapsız	28	
Toplam	378	

Görüldüğü üzere velilerin %80.3'ü ibâdetler konusunda çocuğu ile ilgilendiğini ve ona ibâdetleri yapması konusunda yardımcı olduğunu belirtmektedir. Toplam olarak %14.3'ü ise bazı özel günlerde ve ara sıra, çocuğunun ibâdet yapmasını yeterli görmektedir. Velilerin sadece %5.4'ü bu konuda çocuğu ile ilgilenmediğini ve teşvik etmediğini belirtmektedir.

Tablo 78'de öğrencilerin bu konudaki cevapları ile, yukarıdaki velilerin cevaplarını karşılaştırdığımızda, çocukları bütün ibâdetlere teşvik etme ve yardımcı olma noktasında velilerin cevapları %80.3 iken, öğrencilerin cevabı %76.1 olarak görülmektedir. Bu durumda konu ile ilgili olarak velilerin daha fazla iyimser oldukları ortaya çıkmaktadır. Velilerin ibâdetler konusunda

ortaöğrenim çağıları geçmiş kişilerdir.

<sup>51</sup> Nitekim lise mezunlarının meslek edinip hayata intibak edebilmeleri için meslek edindirme kurslarının açılmasına ihtiyaç duyulması, bahsettiğimiz gerekeceyi doğrulamaktadır diyebiliriz.

çocukları ile ilgilenme durumunun değişkenlere göre dağılımını da yaptık. Detay analizlerinde konu ile ilgili olarak ortaya çıkan durum şöyledir (bkz. Tablo 89).

Tablo 89’de de görüldüğü üzere **cinsiyet** değişkenine göre, çocukların veliler tarafından bütün ibadetlere teşvik edilmesi ve onlara yardımcı olunması açısından önemli bir farklılık yoktur.

**Yaş** değişkeninde ise, 55 yaş ve yukarısını hariç tutarsak, genç velilerin yaşlılara oranla çocuklarını ibâdetlere teşvikleri ve bu konuda yardımcı olmaları daha fazladır. Bu konuda 25-35 yaş arasındaki velilerin oranı %87.4 iken, 45-55 yaş arasındaki velilerin oranı %77.6’ya düşmektedir.

**Gelinen sosyal çevre** değişkeninde köy seçeneği, çocukların bütün ibâdetlere teşvik edilmesi ve onlara bu konuda yardımcı olunması %62.2 oranı ile, diğer yerleşim yerlerine göre en düşük seviyededir. Buna mukâbil çocukların cuma, kandil vb. günlerde namaz kılmasını yeterli görenler %10 oranıyla köyde en yüksektir. Yerleşim birimi büyüdükçe bu konudaki oran da düşmekte olup büyük şehirde %2.6’ya kadar gerilemektedir. Netice olarak velilerin çocukların ibâdetleriyle ilgilenme durumu köye göre, diğer yerleşim birimlerinde daha bilinçlidir, diyebiliriz.

**Ailenin aylık gelir durumu** değişkeninde, 100 milyondan az gelir seviyesinden 400 milyonluk gelir seviyesine kadar olan kategorilere baktığımızda, çocukların bütün ibâdetlere teşvik edilmesi ve onlara yardımcı olunması, gelir seviyesine ters oranda düşmektedir. Aylık 100 milyondan az gelire sahip velilerde bu oran %83.1 iken, 250-400 milyon arası gelire sahip velilerde %72.2’ye düşmektedir. Ancak çocukların sadece Ramazan ayında oruç tutmasını ve namaz kılmasını isteme oranları ile gelir seviyesi arasında, doğru bir orantı olduğu görülmektedir. Aylık gelir seviyesi 100 milyondan az olan velilerin bu konudaki oranları %8.4 iken, 250-400 milyon arası gelire sahip velilerde bu oran %11.1’e yükselmektedir.

**Öğrenim durumu** değişkeninde ise, çocukları bütün ibâdetlere teşvik etme ve onlara yardımcı olma konusunda, üniversite mezunu veliler %70.2’lik oranla en düşük seviyededir. Buna mukâbil ibâdetler konusunda çocuğuyla ilgilenmeme ve teşvik etmeme de, yine üniversite mezunu veliler %12.8 oranla en yüksek paya sahiptir.

Tablo 89: Velilerin İbadetler Konusunda Çocukları ile İlgilenme Şeklinin Farklı Değişkenlere Göre Dağılımı

Değişkenler		SEÇENEKLER (*)								
		1. Seç.		2. Seç.		3. Seç.		4. Seç.		Katılan (**)
		S	%	S	%	S	%	S	%	
Cinsiyet	Bayan	10	5.8	18	10.5	5	2.9	139	80.8	172
	Erkek	8	4.6	15	8.6	9	5.2	142	81.6	174
Yaş	25-35 Arası	2	4.2	2	4.2	2	4.2	42	87.4	48
	35-45 Arası	14	6.5	22	10.2	9	4.2	171	79.1	216
	45-55 Arası	3	5.2	5	8.6	5	8.6	45	77.6	58
	55 Yaş +	-	-	-	-	1	12.5	7	87.5	8
Gelenen Sosyal Çevre	Köy	3	8.1	7	18.9	4	10.8	23	62.2	37
	Belde/İlçe	3	3.7	7	8.5	5	6.1	67	81.7	82
	Şehir	6	8.0	2	2.7	3	4.0	64	85.3	75
	Büyükşehir	8	5.3	15	9.9	4	2.6	125	82.2	152
	Yurtdışı	-	-	-	-	-	-	-	-	-
Ailelerin Aylık Gelir Durumu	100 Mil. az	2	2.4	7	8.4	5	6.1	69	83.1	83
	100-250 Mil.	7	3.9	16	9.0	9	5.1	146	8.2	178
	250-400 Mil	8	14.8	6	11.1	1	1.9	39	72.2	54
	400-600 Mil.	-	-	2	8.3	2	8.3	20	83.4	24
	600-900 Mil.	-	-	2	33.3	-	-	4	66.7	6
	900 Mil. +	1	33.3	-	-	-	-	2	66.7	3
Öğrenim Durumu	İlkokul	2	1.2	16	10.0	6	3.8	136	85.0	160
	Ortaokul	1	2.2	3	6.5	1	2.2	41	89.1	46
	Lise	9	9.6	7	7.4	6	7.4	72	76.6	94
	Üniversite	6	12.8	5	10.6	3	6.4	33	70.2	47

(\*) Seçenekler

1. İbadetler konusunda çocuğumla ilgilenmem ve onu teşvik etmem.
2. Sadece ramazan ayında, oruç tutmasını ve namaz kılmasını isterim.
3. Cuma, bayram vb. günlerde namaz kılmasını yeterli görürüm.
4. Bütün ibadetlere onu teşvik ederim ve ona bu konuda yardımcı olmaya çalışırım.

(\*\*) Detay analizlerdeki hesaplamalar "Katılan" sayısı esas alınarak yapılmaktadır.

Bu durumda üniversite mezunu velilerin, diğer velilere göre çocukların ibadetleriyle ilgilenme oranlarının daha az, ilgilenmeme oranlarının ise daha yüksek olduğu ortaya çıkmaktadır.

Ancak Tablo 87'de %34 oranıyla üniversite mezunu velilerin, ibadetlerini en yüksek oranda düzenli yapan kişiler olduğunu hatırlarsak bu velilerin çocuklara sözden ziyâde davranışlarıyla örnek olmaya çalıştıkları yorumunu yapabiliriz.

#### 4. Velilerin Çocukları İbadetlere Teşvik Etme Şekli

İbadetlerin çocuklarda davranışa dönüşmesinde velilerin teşvik etme şeklinin önemli olduğunu düşünüyoruz. Çocuğun, kazandırılmak istenen davranışa teşvik edilmesinin, onun psikolojik yapısına uygun bir tarzda gerçekleştirilmesi önemli bir husustur. Velilerin bu yöndeki uygulamalarının çocukların ibâdet davranışlarını kazanmalarındaki etkisini ileride detay analizlerinde inceleyeceğiz. Velilerin çocukları ibadete teşvik ederken, hangi uygulamalar içerisinde oldukları ile ilgili sorumuza verdikleri cevaplar ise şöyledir (bkz. Tablo 90).

Tablo 90: Velilerin Çocukları İbadetlere Teşvik Etme Şekli

Seçenekler	S	%
İbadetlerini düzenli yapması durumunda onu maddi ve manevi mükafatlarla ödüllendireceğimi söyleyerek	56	14.8
İbadetlerin vakti gelince, ben ibadetlerimi yaparken ona da hatırlatarak	158	41.8
Bu konudaki uyarılarının, onun oyun gibi önemli saydığı uğraşlarına denk gelmemesine özen göstererek	43	11.4
İbadet vakti gelince hangi durumda olursa olsun, mutlaka o anda ibadetini yapmasını sağlayarak	87	23.0
Başka	34	9.0
Toplam	378	100.0

Anlaşıldığına göre velilerin %40.8'lik en yüksek oranla, ibâdetlerini yaparken çocuklara da hatırlatarak, onları ibâdetlere teşvik ettikleri görülmektedir. Bu tarz teşvikin çocukların psikolojik yapısına en uygun yaklaşım olduğunu düşünüyoruz. %23'lük oranda ise, ibâdet vakti gelince hangi durumda olursa olsun çocukların ibâdet etmesini sağlamak, şeklinde cevap verilmektedir. Bu tarz teşvikin çocuklarda ibâdete karşı antipatik bir durum oluşturabileceğini unutmamak gerekir. Daha sonra %14.8 oranında velilerin, ibâdetleri yapması durumunda çocukları maddî ve manevî mükâfatlarla ödüllendirerek, çocukları ibâdetlere teşvik ettikleri görülmektedir<sup>52</sup>. Veliler geriye kalan %11.4'lük bir oranı ise, bu konudaki uyarıların çocukların önemli saydığı uğraşlarına denk gelmemesine dikkat ettikleri görülmektedir. Yapılan ibâdet teşvikinin çocuklara "şimdi sırası mıydı!"

<sup>52</sup> M. Emin Ay Tarafından Din eğitiminde mükafatların kullanılmasının öğrenciler üzerinde nasıl bir etki yaptığı araştırılmış ve deneklere bu mükafatların nasıl bir etkiye sahip olduğu sorulmuştur. Deneklerin % 81.48'i "Olumlu etkisi oldu. Öğrenme isteğim ve dine olan ilgim arttı", %16.52'si "Olumlu veya olumsuz bir etkisi olduğunu hatırlamıyorum" ve %1.42'si de "Olumsuz etkisi oldu. Çünkü mükafatlar beni şımarttı" diye cevap vermişlerdir (bkz. Ay, Mükafat ve Ceza, s. 99). Deneklerin büyük bir çoğunluğunun (%81.48) mükafatları olumlu bulmalarını dikkate alarak, çocukları ibadetlere teşvik etmede, maddi ve manevi mükafatları başvurmanın %14.8'den (bkz. Tablo 90) daha fazla kullanılması gerektiğini belirtebiliriz.

dedirtmeyecek tarzda olması açısından, velilerin bu davranışı olumlu karşılanabilir<sup>53</sup>.

'Başka' seçeneğini işaretleyen veliler ise şu görüşlere yer vermişlerdir: *Aileden gördüğü ve aldığı eğitimle hiç zorlamadan kendiliğinden yapar./ Çocuğun ibadetin önemini kavramasını sağlamaya çalışıyorum./ Yapacağı ibadetlerin kendisi için faydalı olacağını anlatırım./ İbadet yapmanın kişiyi nasıl mutlu edeceğini izah ederim./ İbadet edince Allah'ın onu seveceğini söylüyorum./ Bu konuda yeterli olmadığımı ve düzenli bir uygulamada bulunmadığımı düşünüyorum./ Kendim yeterince yapamadığım için bir şey söyleyemiyorum./ Hiç teşvik etmem.*

'Başka' seçeneğinde verilen cevaplara bakınca, çocuğun tabii bir şekilde hayatın normal akışı içerisinde ibadetlere alıştırılmasından, bu konuda çaresiz kalan ve hiçbir şey yapmayan uygulamalara kadar, çok çeşitli teşvik şekillerini görmekteyiz.

Velilerin bu yöndeki sorulara verdikleri cevapların farklı değişkenlere göre detay analizleri de Tablo 91'de sunulmuştur.

Tablo 91'in genelinde görüldüğü üzere, hemen hemen bütün değişkenlere göre en fazla yığılma ikinci seçenektir. Bu durum velilerin büyük çoğunluğunun çocukları ibâdete teşviklerinin, kendileri ibâdet yaparken onlara da hatırlatmak şeklinde gerçekleştiği anlamına gelmektedir.

Değişkenlere teker teker baktığımızda **cinsiyet** değişkeninde bayan velilerin %51.9'luk en yüksek oranla, kendileri ibâdet yaparken çocuklarına da hatırlatarak, onları ibâdetlere teşvik ettikleri dikkat çekmektedir.

**Yaş** değişkeninde ise, *"ibâdet vakti gelince hangi durumda olursa olsun mutlaka o anda çocuğun ibâdetini yapmasını sağlarım"* diyen velilerin yaşla beraber artış gösterdiği görülmektedir. Bu şekilde çocuklarını ibâdetlere teşvik eden velilerin oranı 25-35 yaş grubunda %21.1 iken, 45-55 yaş grubunda bu oran %35'e yükselmektedir. Bu durumda genç velilerin, çocuklar tarafından ibâdetin benimsenerek davranış haline dönüştürülmesinde daha pedagojik bir yaklaşım içerisinde oldukları görülmektedir denilebilir.

<sup>53</sup> Bizim bu konu ile ilgili sorduğumuz soruya benzer bir soruyu Şimşek de deneklerine sormuştur. Deneklerin 41.50'si "Hoşgörürü ve ilgi uyandırarak", %32.50'si "Bir şeyin günah veya sevap olduğunu söyleyerek", %17.75'i Kendilerinin yapmış olduğu ibadete katılmamı sağlayarak", %4.50'si "Çeşitli mükafatlarla teşvik ederek" ve %3.75'i de "Baskı ve katı disiplin uygulayarak" cevabını vermişlerdir (bkz. Şimşek, ag. tez, s. 41).

Tablo 91: Velilerin Çocukları İbadetlere Teşvik Etme Şeklinin Farklı Değişkenlere Göre Dağılımı

Değişkenler		SEÇENEKLER (*)								
		1. Seç.		2. Seç.		3. Seç.		4. Seç.		Katılan (**)
		S	%	S	%	S	%	S	%	
Cinsiyet	Bayan	23	12.4	96	51.9	23	12.4	43	23.3	185
	Erkek	37	19.8	76	40.7	24	12.8	50	26.7	187
Yaş	25-35 Arası	9	17.3	24	46.2	8	15.4	11	21.1	52
	35-45 Arası	36	15.7	106	46.6	33	14.4	54	23.6	229
	45-55 Arası	11	18.3	25	41.7	3	5.0	21	35.0	60
	55 Yaş +	2	25.0	3	37.5	1	12.5	2	25.0	8
Gelinen Sosyal Çevre	Köy	6	14.6	21	51.2	5	12.2	9	22.0	41
	Belde/İlçe	10	11.6	35	40.7	14	16.3	27	31.4	86
	Şehir	15	18.3	34	41.4	9	11.0	24	29.3	82
	Büyükşehir	28	18.8	75	50.3	18	12.1	28	18.8	149
	Yurtdışı	-	-	-	-	-	-	-	-	-
Ailelerin Aylık Gelir Durumu	100 Mil. az	12	14.0	35	40.7	12	14.0	27	31.3	86
	100-250 Mil.	29	14.9	95	49.0	21	10.8	49	25.3	194
	250-400 Mil.	13	23.6	23	41.8	9	16.4	10	18.2	55
	400-600 Mil.	1	5.0	12	60.0	3	15.0	4	20.0	20
	600-900 Mil.	3	60.0	1	20.0	-	-	1	20.0	5
	900 Mil. +	1	50.0	1	50.0	-	-	-	-	2
Öğrenim Durumu	İlkokul	24	14.1	81	47.7	20	11.7	45	26.5	170
	Ortaokul	6	12.8	18	38.3	7	14.9	16	34.0	47
	Lise	14	17.1	40	48.8	11	13.4	17	20.7	82
	Üniversite	12	30.8	18	46.1	4	10.3	5	12.8	39

(\*) Seçenekler

1. İbadetlerini düzenli yapması durumunda, onu maddi ve manevi mükafatlarla ödüllendireceğimi söyleyerek.
2. İbadetlerin vakti gelince, ben ibadetlerimi yaparken ona da hatırlatarak.
3. Bu konudaki uyarılarının, onun oyun gibi önemli saydığı uğraşlarına denk gelmemesine özen göstererek.
4. İbadet vakti gelince, hangi durumda olursa olsun mutlaka o anda ibadetini yapmasını sağlayarak.

(\*\*) Detay analizlerindeki hesaplamalar "Katılan" sayısı esas alınarak yapılmaktadır.

Yine **gelinen sosyal çevre** değişkeninde de, hangi durumda olursa olsun ibâdet vakti gelince çocuğun ibâdetini yapmasını temin etme şeklinin büyük şehirde %18.8'lik bir oranla en az olduğu görülmektedir.

**Ailelerin aylık gelir** durumu değişkenine göre, 100 milyondan az gelir seviyesinden 400 milyonluk gelir seviyesine kadar; gelir seviyesi yükseldikçe çocukları ibâdetlere teşvik etmede, maddî ve manevî mükâfatlara başvurma



şeklinin arttığı görülmektedir. Bu konuda 100 milyondan az gelir seviyesindeki velilerin oranı %14 iken, 250-400 milyon gelir seviyesindeki velilerde bu oran %23.6'ya kadar çıkmaktadır.

**Öğrenim durumu** değişkeninde dikkat çeken durum ise; çocukların ibâdetlerini düzenli yapmaları durumunda maddî ve manevî mükâfatlarla ödüllendirme şeklindeki teşvikin %30.8'lik oranla, en fazla üniversite mezunu velilerde olduğu ve ibâdet vakti gelince hangi durumda olursa olsun o anda çocuğun ibâdetleri yapmasını temin etme şeklinin ise %12.8'lik oranla, yine üniversite mezunu velilerde en düşük seviyede olduğudur. Bu durumda üniversite mezunu velilerin çocuklara ibâdet davranışını kazandırmada çok daha olumlu ve pedagojik yaklaşımları yorumu yapılabilir.

### **5. Velilere Göre Çocukların, Ailede İbadetlere Teşvik Edilmelerini Nasıl Karşıladıkları**

Yukarıda velilerin çocukları ibâdetlere nasıl teşvik ettiklerini incelemeye çalıştık. Şimdi ise velilerin ibâdet davranışlarıyla ilintili olarak, çocukların bu teşvikleri nasıl karşıladıklarını, velilerin gözlemlerine dayanarak açıklamak istiyoruz. Bu yönde sorduğumuz soruya velilerin verdiği cevaplar şöyledir (bkz. Tablo 92).

Görüldüğü gibi teşvikleri en çok olumlu karşılanan veliler, %54.0 oranıyla kendisi ibâdetlerini düzenli yapan velilerdir. İbadetleri düzenli olmadığı halde bu konudaki teşviklerin çocuklar tarafından %28.5'lik bir oranda olumlu karşılandığı da dikkate alınırsa, toplam %82.5'lik bir oranla çocukların velilerden bu yönde gelen teşvikleri olumlu karşıladıkları ortaya çıkmaktadır. Çocukların %12'si velisi ibâdetleri düzenli yapmadığı için bu yönde gelen teşvikleri olumlu karşılamazken, %5.5'lik en düşük düzeyde ise, veli düzenli ibâdet yapsa bile çocuğun bu yöndeki teşvikleri olumlu karşılamadığı belirtilmektedir. Çocuğun bu konuya teşvik ediliş şeklinin çocuk psikolojisine uygun olmaması halinde, velinin ibâdetlerini düzenli yapıyor olması bile, olumlu sonuç elde etmeye yetmeyebilir diyebiliriz.

Bu konuyla ilgili olarak yukarıdaki velilerin cevaplarını, öğrencilerin cevaplarıyla (bkz. Tablo 76) karşılaştıracak olursak, öğrencilerin cevaplarına göre ailede düzenli ibâdet yapılması durumunda bu yöndeki teşviklerin olumlu karşılanma oranının (%71.2), velilere göre (%54.0) çok daha yüksek olduğu ortaya çıkmaktadır. Bu durumda öğrencilerin, bu yönde teşvikte bulunan



kişinin davranışı ile de örnek olmasına, daha çok önem verdikleri yorumu yapılabilir.

Tablo 92: Velilere Göre, Çocukların Ailede İbadetlere Teşvik Edilmelerini Nasıl Karşıladıkları

Seçenekler	S	%
Ben ibadetlerimi düzenli yaptığım için çocuğum teşviklerimi olumlu karşılıyor.	176	54.0
Ben ibadetlerimi düzenli yaptığım halde, çocuğum teşviklerimi olumlu karşılamıyor.	18	5.5
Ben ibadetlerimi düzenli yapmadığım için çocuğum teşviklerimi olumlu karşılamıyor.	39	12.0
Ben ibadetlerimi düzenli yapmadığım halde, çocuğum teşviklerimi olumlu karşılıyor.	93	28.5
Katılan	326	100,0
Cevapsız	52	
Toplam	378	

## 6. Velilerin, Çocuklardan İbadetlerini Yapmalarını İsteme Durumları

Öğrencilere ibâdet davranışını kazandırmada ailenin (velilerin) etkisini incelerken, ne tür teşviklerde bulduklarını ve öğrencilerin bu teşvikleri nasıl karşıladıklarını tespit etmeye çalıştık. Çocukların ibadet davranışını kazanmalarında; velilerin, çocukların ibâdet davranışını benimseyip uygulamalarını isteyip istemediklerinin de önemli olduğunu düşünüyoruz. Bu yönde sorduğumuz soruya velilerin verdiği cevaplar şöyledir (bkz. Tablo 93 ve Grafik 15).

Tablo 93: Velilerin, Çocuğunun Başarılı Bir Öğrenci Olmasının Yanında, İbadetlerini de Yapan Birisi Olmasını İsteyip İstemedikleri

Seçenekler	S	%
Evet isterim	341	91.9
Kararsızım	16	4.3
Hayır istemem	14	3.8
Katılan	371	100.0
Cevapsız	7	
Toplam	378	
Likert Ölçeği=2.9		

*Grafik 15: Velilerin, Çocuğunun Başarılı Bir Öğrenci Olmasının Yanında, İbadetlerini de Yapan Birisi Olmasını İsteyip İstemedikleri*

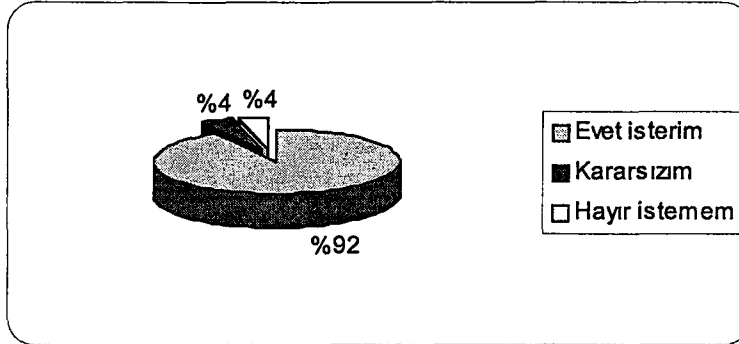

Görüldüğü üzere velilerin %91.9 gibi çok büyük bir kısmı, çocuğunun ibâdetlerini yapan bir birey olmasını arzu etmektedir. %4.3'ü bu konuda kararsız olduğunu belirtirken, %3.8'i böyle bir şey istemediğini ifade etmektedir. Bu verilerin yuvarlaklaştırılmış Likert ölçeğine göre değeri 3 olup, "Evet isterim" seçeneğini göstermektedir. Bu durumda, velilerin kendileri aynı oranda yapmasa bile (bkz. Tablo 86), büyük bir oranda çocuklarının ibâdetlerini yapan bir birey olarak yetişmesini arzu ettikleri ortaya çıkmaktadır. Dolayısıyla çocukların, velilerin bu arzusu istikâmetinde yetişmesi için gerekli eğitim-öğretim desteğinin sağlanması zarûreti doğmaktadır diyebiliriz.

## 7. Velilere Göre Çocukların İbadetleri Yapma Durumları

Çocukların ibâdet eğitimi ve öğretimi ile ilgili olarak yapmaya çalıştığımız çeşitli tespitler yanında, mevcut durumda ilköğretim 8. sınıf öğrencilerinin ibâdetleri yapma durumunun, velilere göre hangi seviyede olduğunu da öğrenmek istedik. Öğrencilerin şu anda ibâdetleri davranış şekline getirip uygulamaları, aynı zamanda küçük yaşlardan itibaren bu konuyla ilgili olarak aldıkları hem ailedeki eğitim-öğretimin, hem de okuldaki eğitim-öğretimin davranış boyutuna yönelik başarısını da belirleyecektir diyebiliriz. Velilerin, bu yöndeki sorumuza verdikleri cevaplar Tablo 94'te görülmektedir.

Bu sonuçlara göre, velilerin sadece %6.3'ü çocuklarının düzenli bir şekilde namaz kıldığını ve oruç tuttuğunu belirtmektedir. Çocuğunun ara sıra namaz kıldığını fakat Ramazan orucunu sürekli tuttuğunu belirten velilerin ise %41.5'lik bir oranla, en kalabalık grubu oluşturdukları anlaşılmaktadır. Daha sonra sırası ile velilerin %18.3'ü çocuklarının sadece özel günlerde ibâdet

yaptığını, %17.2'si ibâdetleri mükemmel yapmak isteyip yapamadığını, %11.9'u ara sıra ibâdetleri yaptığını belirtmektedirler. Çocuklarının ne namaz kıldığını ne de oruç tuttuğunu ve hiçbir ibâdeti yapmak istemediğini belirten velilerin toplam oranı ise %4.8'dir.

Tablo 94: Velilere Göre, Çocukların İbadetleri Yapma Durumu

Seçenekler	S	%
Beş vakit namazını düzenli kılıyor. Ramazan orucunu sürekli tutuyor.	24	6.3
Ara sıra namaz kılıyor. Ramazan orucunu sürekli tutuyor.	157	41.5
Sadece cuma, bayram, kandil vb. günlerde namaz kılıyor. Ramazan orucunu sürekli tutuyor.	69	18.3
Bazen namaz kılıyor ve bazen de ramazan orucunu tutuyor.	45	11.9
Ne namaz kılıyor, ne de oruç tutuyor.	12	3.2
İbadetlerini mükemmel yapmak istiyor, fakat yapamıyor.	65	17.2
Hiç bir ibadeti yapmak istemiyor.	6	1.6
Toplam	378	100.0

Bu konuyla ilgili olarak öğrencilerin verdikleri cevaplar (bkz. Tablo 83) ile yukarıdaki velilerin görüşlerini karşılaştırdığımızda; öğrenciler %10.3 oranında düzenli ibadet yaptıklarını söylerken, velilerin bu oranı %6.3 olarak belirtmeleri dikkat çekmektedir. Yine öğrenciler ara sıra ibadet yapma oranlarını %27.3 olarak ifade ederken, veliler bu oranı %41.5 olarak göstermektedirler. Dolayısıyla öğrencilerin ibadetleri düzenli yapma konusunda daha iyimser cevaplar verdiklerini söyleyebiliriz.

## İ. ÖĞRENCİLERİN İBADETLERİ YAPAMAYIŞLARININ SEBEPLERİ

### 1. Öğrencilere Göre

Yukarıdaki konularda hem öğrencilere göre, hem de velilere göre ailede ibâdet uygulamalarının ne şekilde olduğunu incelemeye çalıştık. Mevcut durumla ilgili birtakım tespitler yaparak bunları değerlendirdik. Bütün bunlardan sonra eğer öğrenciler ibâdetlerini yapamıyorlarsa, kendilerince bunun sebebinin ne olduğunu belirtmelerini istedik. Öğrencilerin bu yöndeki sorumuza verdikleri cevapları Tablo 95'den incelenebilir.

Tablo 95 : Öğrencilerin İbadetleri Yapamayışlarının Kendilerince Sebepleri

Seçenekler	S	%
Ailemin ibadetlere önem vermeyişi.	17	5.2
Uygun arkadaş çevremın olmayışı ve ibadet konusunda yalnız kalışım.	37	11.5
Derslerin yoğunluğundan ibadet için vakit bulamayışım.	90	27.7
Televizyon seyretme, bilgisayarda oyun oynama gibi eğlencelere kendimi kaptırarak ibadete karşı ilgimin azalması	42	12.9
Üşenme ve tembellikten dolayı.	66	20.4
İbadetler konusunda bilgimin yetersiz oluşu.	54	16.7
İbadetlerin gereğine yeterince inanmayışım.	5	1.5
Başka	13	4.1
Katılan	324	100.0
Cevapsız	97	
Toplam	421	

Görüldüğü üzere bu konu ile ilgili olarak öğrencilere sorduğumuz soruda (başka seçeneği hariç) 7 seçenek sunulmaktadır. Bu seçenekleri 3 grupta toplayabiliriz. Bunlardan birincisi; "*öğrencide ve ailede bilgi ve bilinç yetersizliği*" diyebileceğimiz 1., 6. ve 7. seçeneklerdir. İkincisi "*okulun ve*

*sosyal çevrenin ibâdet uygulamaları için elverişsiz oluşunu*" ifâde eden, 2. ve 3. seçeneklerdir. Üçüncüsü ise "*motivasyon eksikliği*" diyebileceğimiz 4. ve 5. seçeneklerdir. Birinci gruptaki seçeneklerin toplam oranı %23.4, ikinci gruptaki seçeneklerin toplam oranı %39.2 ve üçüncü gruptaki seçeneklerin toplam oranı ise %33.3'tür. Başka şekilde ifâde edilen cevaplar da %4.1 oranındadır<sup>54</sup>.

'Başka' seçeneğini işaretleyen öğrenciler ise şu sebepleri ileri sürmektedirler: *Okulda ibadet etme imkanı olmadığı için./ Arada sırada yapıyorum. Çünkü bazılarını bilmiyorum./ Okul haricinde işte çalıştığım için./ Beş vakit namazı kılmak için okul ortamı hiç müsait değil./ Kendilerini örnek aldığım kişiler ibadetlerini yapmadığı için, ben de yapmıyorum.*

Dikkat edilirse en yüksek oran (%39.2) olarak, okulun ve sosyal çevrenin çocukların ibâdet uygulamaları için elverişsiz oluşu gösterilmektedir. Daha sonra ise, motivasyon eksikliğini ifâde eden oran (%33.3) gelmektedir. Ailenin ve öğrencinin konu ile ilgili bilgi ve bilinç eksikliği ise, (%23.4) üçüncü sırada yer almaktadır.

Öğrencilere göre problemin teşhisinin gayet açık ve anlamlı olduğunu düşünüyoruz. Söz konusu problemlerin çözüme kavuşturulması ne kadar mümkün olursa, öğrencilerin ibâdet uygulamalarına iştirâkleri de o kadar artacaktır diyebiliriz.

Konunun öneminden dolayı cevapları yorumlamayla yetinmeyip farklı değişkenlere göre detay analizlerini de yaptık. Detay analizlerinde elde ettiğimiz sonuçları Tablo 96'den incelenebilir.

Görüldüğü üzere **cinsiyet** değişkeninde kızlar, %36.9 oranıyla en önemli sebep olarak derslerin yoğunluğundan ibâdet için vakit bulamamayı göstermektedirler. Hatırlanacağı üzere Tablo 94'de bu seçeneği, okul ve sosyal çevrenin ibâdet için uygun olmayışı kategorisinde değerlendirmiştik. Bu açıdan bakılırsa, sözgelimi kızların namaz kılabilmesi için okul ortamının müsait olmaması bu sonucu doğrulamaktadır. Erkek öğrenciler de yine aynı sebebi %26.1 oranı ile ilk sırada göstermektedirler.

<sup>54</sup> Bursa'da yapılan bir çalışmada ilköğretim sekizinci sınıf öğrencilerine ibadetleri yapamayılarının sebepleri açık uçlu bir soru olarak yöneltilmiştir. Verilen cevaplar arasında; "Okul ve ders çalışmalarının çok yoğun olması/ İhmalkarlık ve motivasyon eksikliği/ Okulda ibadetlerimi yerine getirecek ortamın bulunmaması/ Sağlık problemlerim/ Aile ve çevrenin olumsuz etkileri/ İbadetler hakkında yeterli bilgi sahibi olamamak ve önemini kavrayamamak gibi nedenler yer almaktadır (bkz. Kahya, ag. tez, s. 62-63). Deneklerin ileri sürdükleri gerekçelerin, bizim bu yöndeki sorumuzun seçeneklerinde çok yakın olduğu görülmektedir

Tablo 96: Öğrencilerin İbadetleri Yapamayışlarının Kendilerince Sebeplerinin Farklı Değişkenlere Göre Dağılımı

Değişkenler		SEÇENEKLER (*)														Katılan (**)
		1. Seç.		2. Seç.		3. Seç.		4. Seç.		5. Seç.		6. Seç.		7. Seç.		
		S	%	S	%	S	%	S	%	S	%	S	%	S	%	
Cinsiyet	Kız	4	3.1	11	8.5	48	36.9	15	11.5	31	23.8	21	16.2	-	-	130
	Erkek	15	8.0	27	14.3	49	26.1	28	14.9	37	19.7	28	14.9	4	2.1	188
Yaş	13 Yaş	4	5.0	7	8.7	26	32.5	9	11.3	19	23.7	14	17.5	1	1.3	80
	14 Yaş	9	5.9	14	9.2	55	36.2	16	10.5	30	19.7	27	17.8	1	0.7	152
	15 Yaş	4	7.6	11	20.7	8	15.1	7	13.2	11	20.7	10	18.9	2	3.8	53
	16 Yaş +	1	12.5	1	12.5	1	12.5	2	25.0	3	37.5	-	-	-	-	8
Gelinen Sosyal Çevre	Köy	1	3.7	2	7.4	9	33.4	3	11.1	5	18.5	6	22.2	1	3.7	27
	Belde/İlçe	4	5.3	12	16.0	13	17.4	13	17.4	22	29.3	10	13.3	1	1.3	75
	Şehir	7	10.3	5	7.3	24	35.3	8	11.8	12	17.6	11	16.2	1	1.5	68
	Büyükşehir	3	2.4	16	12.9	48	38.7	18	14.5	21	17.0	15	12.1	3	2.4	124
	Yurtdışı	-	-	-	-	-	-	-	-	-	-	-	-	-	-	-
Öğrenci Ailelerinin Aylık Gelir Durumu	100 M. az	4	5.7	10	14.3	14	20.0	12	17.1	16	22.9	13	18.6	1	1.4	70
	100-250 M.	9	7.0	13	10.1	38	29.5	16	12.4	29	22.5	22	17.0	2	1.5	129
	250-400 M.	2	3.9	6	11.8	18	35.3	4	7.8	11	21.6	9	17.6	1	2.0	51
	400-600 M.	1	4.0	3	12.0	9	36.0	4	16.0	4	16.0	4	16.0	-	-	25
	600-900 M.	3	21.5	1	7.1	5	35.7	1	7.1	2	14.3	2	14.3	-	-	14
	900 Mil. +	-	-	1	16.6	1	16.6	1	16.6	1	16.6	1	16.6	1	16.6	6
Annenin Öğreni Durumu	İlkokul	11	6.9	20	12.6	43	27.0	22	13.8	35	22.0	26	16.4	2	1.3	159
	Ortaokul	3	6.8	4	9.1	11	25.0	4	9.1	10	22.7	11	25.0	1	2.3	44
	Lise	3	4.6	8	12.3	26	40.0	7	10.8	11	16.9	9	13.9	1	1.5	65
	Üniversit.	1	4.0	1	4.0	12	48.0	4	16.0	3	12.0	3	12.0	1	4.0	25
Babanın Öğreni Durumu	İlkokul	7	6.0	19	16.2	27	23.1	13	11.1	32	27.4	17	14.5	2	1.7	117
	Ortaokul	6	9.6	9	14.5	18	29.0	11	17.8	11	17.8	7	11.3	-	-	62
	Lise	3	3.5	8	9.3	36	41.8	9	10.5	14	16.3	15	17.4	1	1.2	86
	Üniversit.	4	8.3	4	8.3	17	35.4	6	12.5	7	14.6	8	16.7	2	4.2	48

(\*) Seçenekler

1. Ailemin ibadetlere önem vermediği
2. Uygun arkadaş çevremizin olmayışı ve ibadet konusunda yalnız kalışım.
3. Derslerin yoğunluğundan, ibadet için vakit bulamayıp.
4. Televizyon seyretme, bilgisayarda oyun oynama gibi eğlencelere kendimi kaptırarak ibadete karşı ilginin azalması.
5. Üşenme ve tembellikten dolayı.
6. İbadetler konusunda bilgimin yetersiz oluşu.
7. İbadetlerin gereğine yeterince inanmayıp.

(\*\*) Detay analizlerindeki hesaplamalar "Katılan" sayısı esas alınarak yapılmaktadır.

**Yaş** değişkeninde, ailenin ibadetlere önem vermeyişinin sebep olarak gösterilmesi, öğrencilerin yaşlarının ilerlemesi ile beraber arttığı

görülmektedir. 13 yaş grubunda bu sebep %5 iken, 16 yaş ve daha yukarısında %12.5'e kadar çıkmaktadır.

**Gelinen sosyal çevrede** ise, dağılımın fazla anlamlı olmadığına görülmesine karşın, ibâdetler konusunda bilgi eksikliğini vurgulayan 6. seçenek %22.2 oranı ile en yüksek köyde, en düşük ise %12.1 oranıyla büyük şehirde vuku bulmaktadır.

**Öğrenci ailelerinin aylık gelir durumu** değişkenine göre, 100 milyondan az ve 400-600 milyon arası gelir seviyesine kadar, derslerin yoğunluğundan ibâdet için vakit bulamayı seçeneğinin sebep gösterilişi, ekonomik durumun yükselmesine paralel olarak artmaktadır. Bu seçeneğin sebep gösterilişi, aylık gelir seviyesi 100 milyondan az olan öğrencilerde %20 iken, 400-600 milyon geliri olan öğrencilerde %36'ya çıkmaktadır. Bunun tam tersine, motivasyon eksikliği diyebileceğimiz, üşenme ve tembellik seçeneğinin ibâdetlerin yapılamayışına sebep gösterilmesi, ekonomik durum yükseldikçe düşüş göstermektedir. İlgili seçenekte 100 milyondan az geliri olan ailelerde öğrencilerin %22.9'u bu sebebi gösterirken, 600-900 milyon aylık geliri olan ailelerdeki öğrencilerde bu oran %14.3'e kadar düşmektedir. İbadet için gerekli bilgi ve bilinç eksikliği olarak ifâde ettiğimiz 6. seçenekte de yine aynı şekilde, gelir seviyesi yükseldikçe, bu seçeneğin sebep gösterilmesi düşmektedir. 100 milyondan az gelir seviyesi olan ailelerin çocukları bu sebebi %18.6 oranında gösterirken, 600-900 milyon aylık geliri olan ailelerin çocuklarında bu oran %14.3'e kadar düşmektedir.

**Annenin öğrenim durumu** değişkeninde dikkat çeken durum ise, öğrenim durumunun yükselmesi ile, ailenin ibâdetlere önem vermeyişi seçeneğinin sebep olarak gösterilmesinde düşüşün meydana gelmesidir. Annesi ilkokul mezunu olan öğrencilerde bu oran %6.9 iken, annesi üniversite mezunu olan öğrencilerde ise %4 oranına kadar düşmektedir. Ayrıca yine annesi üniversite mezunu olan öğrencilerin %4 oranı ile ibâdetleri yapamayışlarının sebebi olarak, ibâdetlerin gereğine yeterince inanmayı diğer öğrencilerden fazla bir oranda göstermeleri, dikkat çekmektedir.

Aynı durumu **babanın öğrenim durumu** değişkeninde de görmemiz mümkündür. İbâdetlerin gereğine yeterince inanmayı sebep olarak gösterilmesi diğer öğrencilerde çok düşük olmasına karşın, babası üniversite mezunu olan öğrencilerde bu oran %4.2'ye kadar çıkmaktadır.



## 2. Velilere Göre

Öğrencilerin şu anda ibâdetlerini yapamayılarının sebeplerinin kendilerince neler olduğunu yukarıda incelemeye çalıştık. Konuya bir de velilerin nasıl baktığını öğrenmek istedik. Dolayısıyla velilere de, öğrencilerin ibâdetleri yapamayılarının sebeplerini sorduk. Bu soruya velilerin verdiği cevaplar Tablo 97’de görülmektedir.

Tablo 97: Velilere Göre, Çocukların İbadetleri Yapamayılarının Sebepleri

Seçenekler	S	%
Ailemizin ibadetlere önem vermeyişi	20	5.3
Uygun arkadaş çevresinin olmayışı ve ibadetler konusunda yalnız kalışı.	37	9.8
Derslerin yoğunluğundan ibadet için vakit bulamayışi	91	24.1
Televizyon seyretme ve bilgisayarda oyun oynama gibi eğlencelere kendini kaptırarak ibadete karşı ilgisinin azalması	81	21.4
Üşenme ve tembellikten dolayı	72	19.0
İbadetler konusunda bilgisinin yetersiz oluşu	55	14.6
İbadetlerin gereğine yeterince inanmayışi	9	2.4
Başka	13	3.4
Toplam	378	100.0

Tablo 95’de olduğu gibi Tablo 97’deki seçenekleri de, üç grupta toplayabiliriz. Ailenin ve öğrencinin bilgi ve bilinç eksikliğini ifâde eden 1., 6. ve 7. seçenekler birinci grubu oluşturmaktadır. Sosyal çevrenin ve okul ortamının ibâdet için elverişsiz olduğunu ifâde eden 2. ve 3. seçenekler, ikinci grubu ve motivasyon eksikliğini belirten 4. ve 5. seçenekler de üçüncü grubu oluşturmaktadır.

Netice olarak velilere göre öğrencilerin ibâdetlerini yapamayılarının en önemli sebebi %40.4 oranıyla motivasyon eksikliğidir. Daha sonra %33.9 oranıyla sosyal çevrenin ve okul ortamının ibâdet için uygun olmayışı ve %22.4 oranıyla da ailenin ve öğrencinin konuyla ilgili olarak bilgi ve bilinç eksikliği, ibâdetlerin öğrenciler tarafından yapılamayılarının sebebi olarak gösterilmektedir.

‘Başka’ seçeneğini işaretleyen veliler ise şu sebepleri sıralamaktadırlar: *Okulda ibadetlere önem verilmediğinden./ Ailede düzenli bir ibadet hayatı olmadığı için./ Eşim ibadetlere önem veren biri olmadığı için oğlum da ondan etkileniyor./ Aile bu konuda yeteri kadar tutarlı davranmıyor./ Çocukluğun*

*verdiği rahatlıktan dolayı./ Özel rahatsızlığından dolayı./ Daha buluş çağına girmedeği için./ Din eğitiminin yetersiz oluşu ve çevre faktöründen./ Arkadaş çevresi bu yönde olumsuz etkilediği için./*

'Başka' seçeneğine verilen cevaplara baktığımızda dikkati çeken hususlar; anne-babanın yeterince örnek olamayışı, ailenin ve okulun yeterli bilgi ve bilinç kazandırılmaması, çocukların henüz küçük oluşları ve bazı özel nedenlerdir. Sayılan bu nedenler arasında, çocukların gerek ailede ve gerekse okulda yeterli bilgi ve tecrübe elde edememeleri, bir de ailede örnek davranışı gözlemleyememeleri, ibadet eğitimi ve öğretimi açısından önemli bir eksiklik olarak değerlendirilebilir.

Velilerin konuyla ilgili görüşlerinin bazı küçük farklılıklarla beraber, öğrencilerin görüşleri (bkz. Tablo 95) paralelinde olduğu görülmektedir.

Velilerin cevaplarının farklı değişkenlere göre yaptığımız detay analizlerindeki dağılımı da şöyledir (bkz. Tablo 98).

Görüldüğü üzere **cinsiyet** değişkeninde bayanlarda %22.4 oranıyla, erkeklerde ise %27.8 oranıyla ilk sırada, derslerin yoğunluğundan ibâdet için öğrencinin vakit bulamayışı, sebep olarak gösterilmektedir.

**Yaş** değişkeninde ise velinin yaşının ilerlemesine paralel olarak, derslerin yoğunluğunun ibâdetleri yapamayışa sebep gösterilmesinde bir artış görülmektedir. 25-35 yaş grubundaki veliler sözkonusu sebebi %13.7 oranında gösterirken, 55 yaş ve daha yukarı yaş grubundaki veliler bu sebebi %40 oranında göstermektedirler. Çocuğun televizyon seyretme, bilgisayarda oyun oynama gibi eğlencelere kendini kaptırarak ibâdetlere karşı ilgisinin azalmasının sebep olarak gösterilmesi ise velilerin yaşları ile ters orantılıdır. 25-35 yaş grubunda bu sebep %25.5 oranında gösterilirken, 45-55 yaş grubunda %21.3 oranına kadar düşmektedir. Aynı şeyi, çocuğun ibâdetler konusunda bilgisinin yetersiz oluşu seçeneğinin sebep olarak gösterilmesinde de görmekteyiz. 25-35 yaş grubunda bu sebep %21.6 iken, 45-55 yaş grubunda %11.5'e düştüğü anlaşılmaktadır.

**Gelinen sosyal çevre** değişkenine baktığımızda ilk dikkat çeken durumun, %27.5'lik en yüksek oranla büyük şehirlerdeki velilerin, çocukların ibâdetleri yapamayışlarına sebep olarak, derslerin yoğunluğundan ibâdet vakit bulamayışı gösterdikleri görülmektedir.

Tablo 98: Velilere Göre Çocukların İbadetleri Yapamayış Sebeplerinin Farklı Değişkenlere Göre Dağılımı

Değişkenler		SEÇENEKLER (*)														Katılan (**)
		1. Seç.		2. Seç.		3. Seç.		4. Seç.		5. Seç.		6. Seç.		7. Seç.		
		S	%	S	%	S	%	S	%	S	%	S	%	S	%	
Cinsiyet	Bayan	13	7.1	19	10.4	41	22.4	40	21.9	39	21.3	27	14.7	4	2.2	183
	Erkek	7	3.7	18	9.4	53	27.8	43	22.5	35	18.3	30	15.7	5	2.6	191
Yaş	25-35 Arası	2	3.9	7	13.7	7	13.7	13	25.5	10	19.6	11	21.6	1	2.0	51
	35-45 Arası	16	6.9	20	8.6	60	25.9	53	22.8	44	19.0	35	15.1	4	1.7	232
	45-55 Arası	1	1.6	6	9.8	19	31.2	13	21.3	13	21.3	7	11.5	2	3.3	61
	55 Yaş +	-	-	1	20.0	2	40.0	-	-	2	40.0	-	-	-	-	5
Gellinen Sosyal Çevre	Köy	5	13.2	5	13.2	8	21.0	9	23.6	6	15.8	5	13.2	-	-	38
	Belde/İlçe	4	4.9	9	11.0	17	20.7	20	24.4	17	20.7	13	15.9	2	2.4	82
	Şehir	4	5.0	6	7.6	20	25.3	16	20.3	16	20.3	14	17.7	3	3.8	79
	Büyükşehir	6	3.7	17	10.6	44	27.5	35	21.9	31	19.4	24	15.0	3	1.9	160
	Yurtdışı	-	-	-	-	-	-	-	-	-	-	-	-	-	-	-
Ailelerin Aylık Gelir Durumu	100 Mil. az	4	4.6	10	11.6	24	27.9	15	17.4	15	17.4	15	17.4	3	3.4	86
	100-250 Mil.	10	5.2	20	10.3	40	20.6	51	26.3	42	21.7	29	14.9	2	1.0	194
	250-400 Mil.	2	3.9	5	9.6	17	32.7	10	19.2	9	17.3	7	13.4	2	3.9	52
	400-600 Mil.	3	12.5	1	4.2	9	37.5	4	16.7	5	20.8	2	8.3	-	-	24
	600-900 Mil.	-	-	-	-	1	16.7	1	16.7	2	33.3	2	33.3	-	-	6
	900 Mil. +	-	-	-	-	1	33.3	1	33.3	-	-	1	33.3	-	-	3
Öğrenim Durumu	İlkokul	8	4.7	21	12.3	39	22.8	35	20.4	34	19.9	28	16.4	6	3.5	171
	Ortaokul	1	2.1	5	10.7	11	23.4	10	21.3	11	23.4	8	17.0	1	2.1	47
	Lise	7	7.3	7	7.3	26	27.1	24	25.0	19	19.8	13	13.5	-	-	96
	Üniversite	3	5.8	3	5.8	16	30.8	14	26.9	8	15.4	7	13.4	1	1.9	52

(\*) Seçenekler

1. Ailemizin ibadetlere önem vermeyişi
2. Uygun arkadaş çevresinin olmayışı ve ibadet konusunda yalnız kalışı
3. Derslerin yoğunluğundan ibadet için vakit bulamayışı.
4. Televizyon seyretme, bilgisayarda oyun oynama gibi eğlencelere kendini kapılarak ibadete karşı ilgisinin azalması
5. Üşenme ve tembellikten dolayı
6. İbadetler konusunda bilgisinin yetersiz oluşu
7. İbadetlerin gereğine yeterince inanmayı

(\*\*) Detay analizlerindeki hesaplamalar "Katılan" sayısı esas alınarak yapılmaktadır.

**Ailelerin aylık gelir durumu** değişkeninde ise, çocukların uygun arkadaş çevresi bulamayışlarının ve ibadetler konusunda yalnız kalışlarının sebep olarak gösterilmesinde, ekonomik durum yükseldikçe bir düşüşün olduğu dikkat çekmektedir. 100 milyondan az gelir seviyesine sahip veliler bu sebebi %11.6 olarak gösterirken, 400-600 milyon arasındaki aylık gelire sahip veliler bu sebebi %4.2 oranında göstermektedirler.

Velilerin **öğrenim durumu** değişkeninde ise ilk göze çarpan durum, üniversite mezunu velilerin %30.8'lik en yüksek oranla, çocukların ibâdetleri yapamayışlarının sebebini, derslerin yoğunluğundan ibâdet için vakit bulamayış olarak göstermeleridir.

### 3. Öğretmenlere Göre

Öğrencilere ve velilere sorduğumuz gibi, öğretmenlere de çocukların şu anda ibâdetleri yapamayışlarının sebeplerini sorduk. Konu ile ilgili olarak öğretmenlerin verdikleri cevaplar şöyledir (bkz. Tablo 99).

Tablo 99: Öğretmenlere Göre, Öğrencilerin İbadetleri Yapamayışlarının Sebepleri

Seçenekler	S	%
Ailenin ibadetlere önem vermeyişi.	20	24.1
Uygun arkadaş çevresinin olmayışı ve ibadet konusunda yalnız kalışı.	20	24.1
Derslerin yoğunluğundan, ibadet için vakit bulamayışı.	4	4.8
Televizyon seyretme, bilgisayarda oyun oynama gibi eğlencelere kendini kaptırarak ibadete karşı ilgisinin azalması	15	18.1
Üşenme ve tembellikten dolayı.	10	12.1
İbadetler konusunda bilgisinin yetersiz oluşu.	5	6.0
İbadetlerin gereğine yeterince inanmayışı.	4	4.8
Başka	5	6.0
Katılan	83	100.0
Cevapsız	3	
Toplam	86	

Öğretmenlerden aldığımız cevapları da üç gruba ayıracak olursak, 1., 6. ve 7. seçenekleri ailenin ve öğrencinin bilgi ve bilinç eksikliği olarak birinci grup, 2. ve 3. seçenekleri sosyal çevrenin ve okulun ibâdetleri yapmak için uygun olmayışı olarak ikinci grup, 4. ve 5. seçenekleri de ibâdet için öğrencide motivasyon eksikliğinin ifadesi olarak üçüncü grup şeklinde sıralayabiliriz.

Bu durumda öğretmenler, ailedeki ve öğrencilerdeki bilgi ve bilinç eksikliğini %34.9 oranıyla, çocukların ibâdetleri yapamayışlarının en önemli sebebi olarak göstermektedirler. Bu oranı daha sonra %30.2 ile motivasyon eksikliğinin ve %28.2 ile de sosyal çevrenin ve okulun ibâdetler için uygun bir ortam olmadığının sebep olarak gösterilmesi takip etmektedir. Yukarıdaki sonuçlara göre öğretmenlerin özellikle aileden, bu konuda çok şey bekledikleri anlaşılmaktadır diyebiliriz.

'Başka' seçeneğini işaretleyen öğretmenler ise şu görüşlere yer vermişlerdir: *Çocuklara ibadet ruhu kazandırılmadığı için./ Bazı yaşlıların ve cami görevlilerinin çocuklara olumsuz tavır takınmaları, onların ibadetlerden uzaklaşmalarına sebep olabilmektedir / Yetişkinlerin çocukları yeterince onore etmesi gerekmektedir./ İbadetlerini yapan yetişkinlerin örnek bir hayat sürmeleri çocukları ibadet yapmaya sevk edebildiği gibi, aksi ise çocukların ibadetten uzaklaşmalarına sebep olabilmektedir.*

Öğretmenlerin 'Başka' seçeneğinde ileri sürdükleri gerekçelerle, öğrencilerin ve velilerin ileri sürdükleri gerekçelerin birçoğu paralellik arz etmektedir. Ancak farklı olarak ileri sürdükleri "*Bazı yaşlıların ve cami görevlilerinin çocuklara olumsuz tavır takınmaları, onların ibadetlerden uzaklaşmalarına sebep olabilmektedir*" şeklindeki gerekçelerde dikkate değer bir durumdur. Nitekim yapmış olduğumuz mülâkatlarımızın birinde anlatılan şu anekdot bu konuya ışık tutmaktadır:

*"Vaktiyle 5-6 yaşlarındaki çocuğumu zaman zaman camiye götürüyordum. Çocuğun camiye ve cemaate alışması için bu çok önemli bir tecrübe idi. Yine bir gün çocuğumla beraber camiye gittik. Namaz esnasında çocuğum biraz sağa sola baktı ve gezindi. Aslında bir çocuk için bu davranış gayet tabii bir davranış idi. Fakat cemaatten bilinçsiz biri bu davranışından dolayı çocuğa bir tokat vurdu ve azarladı. Çocuk rencide oldu ve çok üzüldü. İşte o gün bu gündür çocuk büyüdü yetişkin oldu, fakat bir daha camiye ayak basmadı. Bu acı tecrübeyi yaşamış bir baba olarak, hem cami cemaatının hem de çocuğunu camiye götüreceğ babaların çok dikkatli olmalarını tavsiye ediyorum."<sup>65</sup>*

<sup>65</sup> Bkz. Ekler, Mülakat No 3.

**ÜÇÜNCÜ BÖLÜM**  
**ÇOCUKLARA İBADET DAVRANIŞINI**  
**KAZANDIRABİLMEK İÇİN TAKİP EDİLECEK**  
**İLKELER VE METOTLAR**

İbadetlerin, çocuklar tarafından öğrenildikten sonra icra edilmesi davranış haline dönüştürülmesine bağlıdır. İbadetlerin davranış haline dönüştürülmesinden kastımız, öğrenilen ibadetlerin amacına uygun şekilde çocuk tarafından içtenlikle icra edilmesidir. Çocuklara yaptırılan ibadet eğitim ve öğretimin en önemli hedefinin de, bu olduğunu söyleyebiliriz. Dolayısıyla biz bu bölümde, ibadetlerin çocuklara öğretilmesinin metotlarından ziyade, bu ibadetlerin çocuklar tarafından davranış haline getirilmesinin metotlarından bahsetmeye çalışacağız. Bir bilginin bireyde davranış haline getirilme uğraşısı, o bilgiyi bireye sadece öğretme uğraşısından daha kapsamlıdır. Dolayısıyla çocuklara, ibadetlerin neler olduğunu ve nasıl yapıldığını öğretmek, o ibadetlerin çocuk tarafından benimsenip içtenlikle icra edilmesini temin etmekten, diğer bir ifade ile davranış haline gelmesini temin etmekten daha kolaydır denilebilir. Aynı şekilde çocuklara ibadet davranışını kazandırma metotlarının, ibadetleri öğretme metotlarından daha kompleks olduğu ve daha derin sistematik bir yapı arz ettiği de söylenebilir. Bundan dolayı ibadetlerin neler olduğunu öğretme metot ve ilkelerini değil de, ibadetlerini yapan çocuklar yetiştirmenin ilke ve metotlarından bahsetmeye çalışacağız.

Kanaatimizce uygulanan metot ne kadar iyi olursa olsun, eğer gerekli ilkelerden yoksun olarak uygulanıyorsa çocuğu ibadetlere alıştırmak oldukça güç olacaktır. Bu anlayıştan hareketle ibadet eğitimi ve öğretiminin metotlarından önce, dayandırılması gereken ilkelerden bahsetmek istiyoruz.

Gerek çalışmamızla ilgili literatürden edindiğimiz bilgilerden, gerekse anketlerden ve mülakatlardan elde ettiğimiz bulgulardan hareketle, ailede ibadet davranışını çocuklara kazandırmaya çalışırken, insani değerler ve kişisel gelişim açısından büyük öneme sahip olan birtakım ilkelerin göz ardı edilmemesinin, çok gerekli olduğunu rahatlıkla söyleyebiliriz. Bu ifadeden hareketle ibadet eğitimi ve öğretiminin dayandırılması gereken ilkeleri incelemeye geçebiliriz.



## A. ÇOCUKLARA İBADET DAVRANIŞINI KAZANDIRABİLMEK İÇİN TAKİP EDİLECEK İLKELER

İlke; prensip, umde ve esas gibi kelimelerle eş anlamlı olup, eğitimde ya da davranışların değerlendirilmesinde temel görüş veya düşünce olarak tarif edilmektedir<sup>1</sup>. Bu tariften hareketle, belirtmeye çalışacağımız ilkeler; çocuklara ibadet davranışını kazandırmada temel alınacak görüş ve düşünceler olarak değerlendirilebilir.

Çocuk hayata gözlerini aile içinde açmaktadır. Çocuğun hem iç dünyasıyla hem de dış dünyasıyla kuracağı iletişimin başarılı olup olmamasında, içerisinde doğup büyüdüğü ailenin sosyo-ekonomik ve psiko-kültürel yapısının derin etkilerinden bahsedilebilir. Aile içerisindeki sözkonusu yapıların niteliği, bireylerin mesajları birbirlerinden engelsiz alıp almamalarına da etki edecektir. Diğer bir ifade ile ailede oluşturulacak duygusal, bilişsel, davranışsal, sosyal ve eğitimsel atmosferin yapısı, özellikle çocukla anne-baba arasındaki mesaj alışverişinin başarısını belirleyecektir<sup>2</sup>. Karşılıklı mesaj alışverişinde başarılı bir yapı oluşturulan ailede, aile içi iletişimin sağlıklı olduğundan bahsedilebilir. Böyle bir ailede bireyler karşılıklı olarak duygularını, düşüncelerini, niyetlerini anlama ve anlatma fırsatı yakalayabilirler. Böylece birbirlerine karşı birikmiş olumsuz duygu ve düşünce engellerine düşmezler.

İşte bu olumsuz iletişim engellerine düşmemek için, **savunucu iletişim** (yargılayıcı tutum, denetlemeye yönelik tutum, belli bir strateji izleyen planlı tuzak tutum, aldırılmaz umursamaz tutum, üstünlük belirten tutum, kesin tutum) yerine, **açık iletişim** (tanıtıcı tutum, soruna yönelik tutum, plansız kendiliğinden oluşan doğal tutum, anlayış ve duygusal yakınlık

<sup>1</sup> Öncül, Remzi, Eğitim ve Eğitim Terimleri Sözlüğü, s. 605.

<sup>2</sup> Mesaj alışverişinde dikkat edilmesi gereken hususlar için "Çocuklara Davranış Kazandırma" konusuna bakınız. Ayrıca bkz. Mountrose, Philip, Çocuklarla ve Gençlerle İletişime Geçmenin 25 Yöntemi, s. 33 vd.; Özer, A. Kadir, İletişimsizlik Becerisi, İstanbul ts. s. 49 vd.; Dökmen, Üstün, İletişim Çatışmaları ve Empati, s. 21 vd.

gösteren tutum, eşitlik belirten tutum, denemeci tutum)<sup>3</sup> aile bireyleri arasında tercih edilmelidir.

Aile içi iletişimin sağlıklı bir yapıda olmasının, çocuklara ibadet davranışını kazandırmada çok önemli olduğunu düşünüyoruz<sup>4</sup>. İslami bir değer olan ibadet davranışını çocuklara kazandırabilmek için, önce insani bir değer olan sağlıklı aile içi iletişimi tesis etmek gerektiğini söyleyebiliriz. Başka bir ifade ile ibadet davranışını çocuklara kazandırmak bir bina inşa etmek ise, bu bina için jeo-fizik etütleri yapılmış sağlam bir arsa temin etmek de, aile içinde sağlıklı bir iletişim ortamı kurmaktır. Kaygan bir zemine yapılan bina nasıl ki güven verici ve kalıcı olmazsa, aynı şekilde bireyler arasında sağlıklı iletişim ağı kurulamamış ailelerde, ibadet davranışını çocuklara kazandırmaya çalışmak da kalıcı ve verimli olmayacaktır.

İşte ibadet eğitimi ve öğretiminde uyulması gereken ilkeler, yukarıda bahsetmeye çalıştığımız olumsuzluklardan anne-babayı ve çocuğu kurtaracak yapıda olmalıdır diye düşünüyoruz.

Hem günlük hayatla hem de ibadet hayatıyla ilgili olarak, çocuklarla anne-baba arasında sağlıklı bir iletişimin kurulabilmesi ve çocuklara ibadet davranışını kazandırmada başarı elde edilebilmesi için şu ilkelere uyulması gerektiğini düşünüyoruz.

- Ailede sevgi kültürünün hakim olması.
- Ailede disiplinin hakim olması.
- Ailede bireylerin ilgi ve isteklerinin dikkate alınması.
- Aile için iyi bir sosyal çevrenin seçilmesi.
- Çocuk eğitimi konusunda bilgi edinilmesi.
- Çocuklara ibadet davranışını kazandırmanın uzun bir program dahilinde yapılması.

Şimdi sırasıyla uyulması gereken bu ilkeleri incelemeye çalışalım:

### **1. Ailede Sevgi Kültürünün Hakim Olması**

Aile içinde sağlıklı bir iletişimin kurulabilmesi için, o ailede sevgi kültürünün hakim olması en önemli husustur. Sevgi kültürünün hakim olması, aynı zamanda sağlıklı, doyumlu, erdemli bireylerden oluşan bir aileyi gerekli

<sup>3</sup> Geniş bilgi için bkz. Cüceloğlu, Doğan, Yeniden İnsan İnsana, 23. bs., İstanbul 2000, s. 155.

<sup>4</sup> Konu ile ilgili geniş bilgi için bkz. Kaya, Mevlüt, Din Eğitiminde İletişim ve Dini Tutum, Samsun 1998, s. 75 vd.

kılmaktadır. Çünkü bunun zıddı, korku kültürünün hakim olması demektir ki; bu şekildeki ailelerde bireyler, iç zenginlikten yoksun, doyumsuz, ruhunda sürekli çatışmalar yaşayan, hayatını bir denge içerisinde sürdüremeyen kişilerdir. Aslında mesele derinlemesine tahlil edildiğinde aile bireyleri arasında sevgi kültürünün oluşması ve bunun gereğini vurgulamanın, fantezi bir uğraşı olmadığı, hayatın nihaî manada anlam ve zenginlik kazanmasının, hatta insanın Yaratıcı'nın istediği bir kıvama gelmesinin, buna bağlı olduğu söylenebilir.

*"İşte siz öyle kimselersiniz ki onlar sizi sevmedikleri halde siz onları seversiniz. Kitabın hepsine inanırsınız. Onlar sizinle karşılaştıklarında inandık derler. Kendi başlarına kaldıklarında size karşı öfkeden parmaklarını ısırırlar..."*

*"Size bir iyilik dokunsa tasalanırlar (içleri huzursuz olur), şayet başınıza bir kötülük gelse, buna sevinirler. Eğer sabreder, takva üzere olursanız onların hilesi size hiçbir zarar veremez." <sup>5</sup>*

Yukarıdaki ayetlerde, İslami literatürde mü'min olarak nitelendirilen, kalbini sevgiyle doldurmuş, iç zenginliğini elde etmiş kişilerin insanları karşılıksız sevebileceklerine işaret edilirken, münafık olarak nitelendirilen kişilerin de insanlara karşı ne denli acımasız bir psikoloji içerisinde olduklarına dikkat çekilmektedir. Bu acımasızlığın temelinde yatan sebep olarak, bunların sevgiden, erdemden ve iç zenginlikten pek nasiplenememiş oldukları, bunun yerine kalplerinin menfaat duygusuyla, hırsıyla, kinle ve nefretle dolu oluşu gösterilebilir.

Öte yandan insanları sevmek, sevginin, iyiliğin, mutluluğun hakim olmasını istemek, manevi bir olgunluğun işareti olarak görülürken; insanlara karşı kinle, nefretle dolu olmak, insanların iyiliklere, mutluluklara ermesine karşı rahatsızlık duymak, manevi açıdan alçalmanın (münafık olmanın) bir işareti olarak görülmektedir.

E. Fromm'un *"Olgunlaşmamış sevgi; seni seviyorum, çünkü sana gereksinimim var der. Olgunlaşmış sevgi ise; sana gereksinimim var, çünkü seni seviyorum der."*<sup>6</sup> sözünün, yukarıdaki ayetlerde ifade edilen gerçeklerin paralelinde oluşu da ayrıca dikkat çekicidir.

Aslında ibadetin (din kurallarının kişi tarafından yerine getirilmesinin) nihaî manada hedefi, manevi açıdan istenen olgunluğu elde edebilmektir. Bu

<sup>5</sup> Al-i İmran, 3/119-120.

<sup>6</sup> Fromm, Erich, *Sevme Sanatı* (Çev. İştan Gündüz), İstanbul ts. s. 47.

açıdan birtakım şekillerle yerine getirilen din kuralları bir araç durumundadır denilebilir. Hayatı, insanları, aile bireylerini sevemeyen bir insanın şekli olarak yerine getirdiği dini vazifelerin hedefine ulaştığından bahsetmek de pek mümkün olmasa gerek<sup>7</sup>.

Ayrıca Kur'an-ı Kerim ve hadisleri incelediğimizde sevgiye dair bir çok ayet<sup>8</sup> ve hadisin<sup>9</sup> olduğunu, öte yandan İslam mütefekkir ve mutasavvıflarının da sevgiyi hep ön plana çıkardıklarını görmekteyiz<sup>10</sup>.

Bir aile reisi olarak Hz. Peygamber'in aile fertlerine karşı nasıl bir sevgi ve hoşgörü içerisinde olduğuna dair şu örnekleri vermek istiyoruz:

*Hz. Enes anlatıyor:*

*"Peygamberimize on yıl hizmet ettim. Aslında yaptığım işler pek yerli yerinde olmuyordu. Buna rağmen Hz. Peygamber (sav), bir defacık olsun bana vurmadı ve surat asmadı. Beni azarlamadı ve ayıplamadı. Hatla öf bile demedi. Hoşuna gitmeyen bir şey için 'Niçin böyle yaptın?' diye beni sorguya çekmedi. Herhangi bir hatalı davranışım için hanımlarından biri 'Keşke şöyle yapsaydın' diyecek olsa, 'Bırakın çocuğu... O, ancak Allah'ın dilediğini yapmıştır' deyip beni korurdu. Çünkü o, çocuklara karşı insanların en şefkatlisiydi. Hayatımda peygamberimizden daha güzel kokan bir koku koklamadım. Onun elinden daha yumuşak bir ipeğe ve kumaşa dokunmadım. O, insanların ahlak bakımından da en güzeliydi. Bir gün beni bir işe yollamıştı. Önce -çocukluk işte- 'Gitmem' diye itiraz ettim. Ancak içimden de Peygamberimizin gönderdiği yere gitmek geliyordu. Yola çıktım, sokakta oynayan çocuklara rastladım. Onların yanında oyalanıp kalmışım. Birden ensemde bir el hissettim. Dönüp baktım, bir de ne göreyim, karşımda Peygamberimiz, gülümsüyor. Bana: 'Enesciğim! Sana söylediğim yere gittin mi?' diye sordu. Ben de: 'Pekala, derhal gidiyorum Ya Resulallah' diyerek bana söylenen yere gittim."<sup>11</sup>*

*"Ailesine karşı Hz. Peygamber (sav)'den daha şefkatli hiç kimseyi görmedim. Oğlu İbrahim'in, Medine'nin kenar mahallelerinden birinde oturan bir sütanesi vardı. Bu sütannenin kocası demircilik yapmaktaydı. Her gün*

<sup>7</sup> Bu konudaki değerlendirmeler için bkz. Sunar, Cavit, "Aşkın Terbiyede Rolü" AÜİFD Sayı XXV, Ankara 1984, s. 110 vd.

<sup>8</sup> Konu ile ilgili ayetlerden bazıları için bkz. Bakara 2/165, Nisa 4/73, Maide 5/82, En'am 6/76, Hud 11/90, Meryem 19/96, Taha 20/39, Rum 30/21, Sad 38/32, Şura 42/23, Hucurat 49/7, Kıyamet 75/20-21, Buruc 85/14,

<sup>9</sup> Konu ile ilgili hadislerin bazıları için bkz. Ebu Davud, Edeb 66, 144; Müstedrek 1/62; Buhari, Cenaiz 44, Nikah 12, Fedailu's-Sahabe 22, Edeb 18; Müslim, Fedail 63, 65; Tirmizi, Menakıb 31, Birr 11, 12, Menakıb 50; İbn Mace, Edeb 3; Askalani, İbn Hacer, el-Metalibu'l-Alliyye, II, 441 ve IV, 72;

<sup>10</sup> Bkz. İbn Arabi, İlahi Aşk (Çev. Mahmut Kanık), 2. bs. İstanbul 1992, s. 21 vd.; Uludağ, Süleyman, İbn Arabi, Ankara 1995, s. 167 vd.; Uludağ, Süleyman, Bayezid-i Bistami, Ankara 1994, s. 99 vd.; Cebecioglu, Ethem, Hacı Bayram Veli, Ankara 1998, s. 86 vd.

*çocuğu görmek için oraya giden Hz. Peygamber (sav), varınca duman dolu eve girer, çocuğunu kucaklayarak başına basar, koklar ve öperdi.*<sup>12</sup>

*Üsame b. Zeyd anlatıyor:*

*"Hz. Peygamber (sav) bir dizine beni, bir dizine de torunu Hasan'ı oturtur ve ikimizi birden başına basarak 'Ey Rabbim! Bunlara rahmetinle muamele eyle. Çünkü ben de bunlara karşı merhametliyim' derdi.*<sup>13</sup>

Her konuda olduğu gibi ailede sevgi kültürünün hakim olmasında da Hz. Peygamberin bizlere örnek teşkil ettiğini yukarıdaki hadislerle bakarak söyleyebiliriz. Ailede sevgi kültürünün oluşması sadece anne-baba ile çocuk arasında oluşması gereken bir olgu olarak görülmemelidir. Bundan önce karı-koca arasında bu kültürün oluşması gerektiğini vurgulamak isteriz. Nitekim Kur'an-ı Kerimde bu sevgiye işaret edilerek şöyle buyurulmaktadır: *"Size nefislerinizden, kendilerine ısınmanız için zevceler yaratmış olması, aranızda bir sevgi ve şefkat var etmesi, Allah'ın ayetlerindedir. Şüphesiz düşünen bir topluluk için bunda ibretler vardır.*<sup>14</sup>

Yukarıdaki ayette geçen 'mevedde' kelimesinin ifade ettiği manayı Bayraklı şöyle yorumlamaktadır:

*"Mevedde denen sevgi, objesini bulan sevgidir. Soyut manadaki sevginin somut hale gelmesi ve sosyalleşmesidir. Gönüldeki sevginin yeşerip insanlığa dal-budak salmasıdır. Allah'ın insanı iki farklı cinste yaratıp, bir aile kurmaları için aralarına sevgi koyması 'mevedde' denen sevginin işlevini göstermektedir... Bu sevginin mekanı ise gönüldür... Evlilik öncesi meydana gelen ve 'hubb'<sup>15</sup> denen sevgilerin bir araya gelmesinden 'mevedde' denen sevgi meydana gelmektedir.*<sup>16</sup>

Yukarıdaki ayet ve yorumunda da, ifade edildiği gibi sevgi açısından sağlam temeller üzerine bina edilmiş bir evlilik, ileride çocukları da bu sevgi atmosferine alacak ve böylece ailede sevgi kültürü oluşacaktır denilebilir. Sevgi kültürünün oluşmasından da, ailedeki manevi yaşama ivme

<sup>11</sup> Bkz. Ebu Davud, Edeb 1; Taberani, el-Mu'cemu's-Sağır, 2, 32, 118; Heysemi, Mecmau'z-Zevaid, I, 271 ve IX, 16; Tirmizi, Birr 69; Müslim, Fedail 54; Darimi, 34.

<sup>12</sup> Buhari, Edeb 18; Müslim, Fedail 63.

<sup>13</sup> Buhari, Edeb 21.

<sup>14</sup> Rum 30/21

<sup>15</sup> Sevgi ile ilgili kavramlar olan "hubb, muhabbet, istihab, vudd, mevedde, hille ve alaka" kavramları hakkında geniş bilgi için bkz. Bayraklı, Bayraktar, Kadın Sevgi ve Temel Haklar, İstanbul 2000, s. 85-103; Ayrıca bkz. Kaya, Remzi, Kur'an'da Dostluk İlişkileri, İstanbul 2000, s. 43 vd.

<sup>16</sup> Bayraklı, Bayraktar, Kadın Sevgi ve Temel Haklar, s. 97.

kazandırması beklenebilir. Nitekim sevgi ile manevi yaşam arasındaki ilişkiye değinen Cüceloğlu bu konuda şunları söylemektedir:

*"Manevi yaşam kişinin kendi içinde Tanrıyı ve "Hakikat"ı bulmasına yönelir... Manevi yaşam öğretilerini temel alan kişilere mistik, mutasavvıf adı verilir. Bizim tarihimizde örnek olarak Mevlana ve Yunus Emre gösterilebilir... Manevi yaşam yönünden sağlıklı ailede yetişen çocuk, evrenin bir bütün olduğu, bu bütün içinde yer alan her birimin, her olayın, kendine özgü benzersiz bir yeri olduğu, bu nedenle ailedeki her bir bireyin, oldukları gibi değerli olduğu, kendi yetenekleri, düşünceleri, duyguları içinde kabul edilmesi gerektiği, manevi özgürlüğün temelini oluşturur. Bu tür temel bizdeki tasavvuf anlayışına yakın düşen, birleştirici, kaynaştırıcı, evrensel bir dünya görüşü geliştirir. Sağlıklı manevi yaşam, ailenin yetiştirdiği çocuklara verebileceği en güzide armağandır. Sağlıklı bir manevi temelli olan insanlar güleç yüzlü, sevecen, insanlara olduğu kadar doğaya da saygılı bireyler olarak yaşamlarını sürdürürler."<sup>17</sup>*

Yukarıdaki değerlendirmeden, coşkulu bir insanlar arası ilişkide manevi yaşamın ne denli önemli olduğunu, bunu elde edebilmek içinde köklü ve engin bir sevgiye sahip olmanın gerektiğini anlamaktayız. Bu değerlendirmenin doğruluğunu birçok mutasavvıfın sevgiye dair söylediklerinden ve yaşadıklarından da anlamak mümkündür<sup>18</sup>. Bir örnek vermek gerekirse, Bayezîd-i Bistâmî'nin insan sevgisine dair şu sözünü nakledebiliriz. *"Bir müslüman için en faydalı şey din kardeşine saygı, sevgi gösterip onun şeref ve itibarını lekelememektir."<sup>19</sup>*

Hem modern psikolojik tahliller hem de Kur'an, sünnet ve geleneksel kültürümüzden hareketle, insanlar arasında sağlıklı iletişimi temin ederek birbirlerinden güzellikleri öğrenmeleri açısından, sevgi kültürünün müstesna bir yeri olduğunu yukarıda izah etmeye çalıştık. Demek ki; ister psikolojik sonuçlardan, isterse dini söylemlerden hareket edilsin, neticede aile ortamında sevgi kültürünün hakim olması gerektiği söylenebilir.

Daha önce sevgi kültürünün hakim olduğu ailenin sağlıklı aile, korku kültürünün hakim olduğu ailenin ise sağlıksız bir aile olduğunu söylemiştik.

Psikolojik açıdan sağlıklı bir ailede bireyler;

- Duygu ve düşüncelerini birbirlerine karıştırmazlar, duygu ve düşüncelerinin ayrı ayrı farkındadırlar.

<sup>17</sup> Cüceloğlu, Doğan, Yetişkin Çocuklar, 18. bs., İstanbul 2000, s. 86-87.

<sup>18</sup> Bkz. Uludağ Süleyman, İbn Arabî, s. 167 vd; Cebecioğlu, Ethem, Hacı Bayram, s. 102 vd.

<sup>19</sup> Uludağ, Bâyezîd-i Bistâmî, s. 100.



- Bedensel, duygusal ve düşünsel yönden diğer bireylerin kendilerinden farklı olabileceğini bilirler ve bunu doğal olarak kabul ederler.
- Kendi mutluluklarından kendilerini sorumlu tutarlar.

Bu özellikleri yaşamlarında gerçekleştirmiş insanlar kendileri için bir iç özgürlük ortamı yaratmakla kalmazlar, eşleri ve çocukları için de bir dış özgürlük ortamı yaratırlar. Birbirleriyle etkileşim, eşitlik temeline ve birbirlerini olduğu gibi kabule dayanır<sup>20</sup>.

Ailede sevgi kültürünün hakim olması için insanların bu yönde eğitilmeleri, sevgiyle büyütülmeleri ve sevgiyle yaşamaları gerekmektedir. Sevgi, samimi duygular içerisinde gerçekleşmeli, karşıdaki insana yapay sevgi gösterisinde bulunarak onu sevdiğimize inandırmaya veya samimi olmayan duygularla yaklaşarak karşıdaki kişinin sevgisini kazanmaya çalışmak yerine; insanlarla, gerçekten benliğimize ve davranışlarımıza sevgiyi yerleştirerek ilişki içerisine girmemiz gerekir. İnsanlarla bu şekilde ilişki kuramamanın temelinde korku, kırgınlık, kin ve nefret gibi duygular yatmaktadır denilebilir.

*"Kendisiyle uyum halinde olan insan, başkalarına dostça yaklaşır, ama gereğinde onlara karşı çıkar ve haklarını savunmak için savaşır, bazen ise yalnız kalmayı yeğler. Bu durumlardan hangisini yaşayacağını seçimini o andaki içsel yaşantılarına ya da içinde bulunduğu çevresel koşullara göre seçer. Buna karşılık, insanlar vardır, sürekli başkalarının sevgisini ve onayını kazanmaya çalışır ve bunu yaparken de kendi kişiliklerinden ödün verirler. İnsanlar vardır, diğer insanları sürekli karşılarına alır ve dünyaya karşı sonu gelmeyen bir öfke yaşarlar. Ya da insanlar vardır, başkalarıyla aralarına görünmez bir engel koyarlar, onlarla yakın duygusal ilişkiler kuramazlar."<sup>21</sup>*

Anne-babaların bu konudaki hedefleri, ailede sevgi kültürünü sağlamaya çalışarak hem kendi aralarında hem de çocuklarıyla sağlıklı bir iletişim kurmanın yollarını aramak olmalıdır. Bunun için de önce kişinin kendisiyle uyum halinde olmayı başarması, daha sonra da bu uyumu aile bireyleri arasında tesis etmeye çalışması gerekmektedir diyebiliriz.

Sevginin eğitimle ilişkisi hususunda Bayraklı'nın şu değerlendirmesini vermek istiyoruz:

*"Yaklaşıcı, nüfuz ettirici ve süsleyici özelliği ile sevgi, bir eğitim faaliyeti yapmaktır. Önemli olan, eğitimin sevginin önünü açmasıdır. O zaman*

<sup>20</sup> Cüceloğlu, Doğan, İçimizdeki Çocuk, s. 77.



*görülebilecektir ki, sevgi insanı hem Allah'a hem de diğer insanlara yaklaştıracak, aradaki mesafeyi kısaltacaktır. Bu açıdan bakınca sevgi bir duygu olmaktan öte, bir eğitim yuvasıdır, bir sanatkardır. İnsan sevgi sayesinde imanı benimser, kucaklar ve bağına basar. Diğer taraftan sevgi bir sanatkar gibi imanı gönülde süsler. Sevgi ile yapılan eğitim, hem kalite bakımından yükselir, hem de amacına kısa yoldan ulaşır. Sevginin eğitimciliğinden istifade etmeyen bir eğitimin, başarıya ulaşma şansı yoktur.<sup>22</sup>*

Yukarıdaki yorumlar doğrultusunda, çocukları gereği gibi eğitebilmek için ailede sevgi kültürünün oluşturulmasını kaçınılmaz bir durum olarak görebiliriz. Sevgi denen bu güçlü kaynaktan beslenmeyen, insanlar arası ilişkilerden verimli sonuçlar elde etmek pek mümkün gözükmemektedir.

Ailede sevgi kültürünün hakim olması, çocuklara ibadet davranışını kazandırmada da önemli yararlar sağlayacaktır. Anne-babasıyla arasında kuvvetli sevgi bağı oluşan çocuk, anne-babadan bu yönde gelecek mesajlara dikkat verip, onları alıp benimseyecektir. Böylece sevginin, ibadet davranışını meydana getirmede önemli bir vasıta olduğu görülecektir. İbadet davranışını benimseyip yerine getiren çocukların ailelerinde sevgi kültürü açısından nasıl bir yapının mevcut olduğunu tespit edebilmek için detay analizler yaptık. Öğrencilere uyguladığımız anketlerden elde ettiğimiz birtakım sonuçlar Tablo 100'den izlenebilir.

Aşağıda da görüldüğü gibi öğrencilerin değerlendirmelerine göre, aile bireylerinin kendi aralarındaki tutum ve davranışlarını sevgi kültürü açısından üç kategoriye ayırdık. İbadet davranışını yerine getirdiğini söyleyen öğrencilerin %95.2'si sevgi kültürü açısından problemsiz aile çocuklarıdır. Öğrencilerin sadece %4.8'i ise sevgi kültürü açısından az problemlili aileye mensup olduğunu belirtmektedirler. Bu sonuç, sevgi kültürü açısından problemsiz bir aile meydana getirmenin, çocuklara ibadet davranışını kazandırmanın adeta bir ön şartı olduğu fikrini doğurmaktadır diyebiliriz. Nitekim Tablo 100'de de görüldüğü gibi, sevgi kültürü açısından ciddi problemlili ailelerden, ibadet davranışını kazanan hiçbir çocuk, mevcut değildir.

<sup>21</sup> Geçtan, Engin, İnsan Olmak, 14. bs., İstanbul1994, s. 56.

<sup>22</sup> Bayraklı, Kadın Sevgi ve Temel Haklar, s. 90-91

Tablo 100: Öğrencilere Göre Ailede Sevgi Kültürünün Hakim Olması ile Düzenli İbadet Yapma Arasındaki İlişki

Değişkenler		Seçenek		406 denek* arasındaki yüzdelik oran
		Beş vakit namazı düzenli kılarım. Ramazan orucunu tutarım.		
		S	%	
Sevgi Kültürü Açısından Problemsiz Aile	Anne-baba ve çocuklar arasında çok mükemmel bir sevgi-saygı bağı vardır.	40	95.2	9.8
	Anne-baba arasında hiçbir problem yoktur.			
	Kardeşler arasında hiçbir problem yoktur.			
Sevgi Kültürü Açısından Az Problemlili Aile	Anne-baba ve çocuklar arasında ufak tefek problemler yaşanmaktadır.	2	4.8	0.5
	Anne-baba arasında ufak tefek problemler yaşanmaktadır.			
	Kardeşler arasında ufak tefek problemler yaşanmaktadır.			
Sevgi Kültürü Açısından Ciddi Problemlili Aile	Anne-baba ve çocuklar arasında çok ciddi problemler yaşanmaktadır.	-	-	-
	Anne-baba arasında çok ciddi problemler yaşanmaktadır.			
	Kardeşler arasında çok ciddi problemler yaşanmaktadır.			
Toplam		42	100.0	10.3**

Konumuzu izah etmede ve anket sonucunu doğrular nitelikte, 18 yaşındaki bir gencin çocukluk yılları ile ilgili hatıralarını dile getirdiği mektubundan bazı pasajları aktarmak istiyoruz:

*"...İçimde bir özlem var, anlatamıyorum. Sanki 18 yıldır görmediğim bir şey... Okula gidiyorum aynı özlem, eve geliyorum aynı özlem, çarşıya gidiyorum yine aynı özlem... Mesela bir insanın susadığını düşünün: Bu insan nereye gitse, ne yapsa susuzluğunu aklından çıkaramaz ve hep onu düşünür ya... İşte bendeki de öyle bir şey. Sanıyorum anlamaya başlıyorum. Evet... Evet... Ben "sevgiye" susadım. Sevgi olmayınca bendeki her şey eksik sanki...*

*Babamın odası ayrı. O hep kendi odasında durur. Sofraya oturduğumuzda bazen sevgi dolu kalbimle bakarım babama. Ama o bizim gözlerimize hiç bakmaz. Biz kendisini öylesine severken o, hiç olmadık yere, hiç olmadık şeylere kızar ve bizi azarlar. İşte o zaman bir tuhaf oluruz, sevgi dolu kalplerimiz kırılır ama sevgi yine üstün gelir ve biz onu içimizde hemencecik affederiz.*

*Ben bir zamanlar namaz kılmıyordum. Namaz kılmıyorum diye babam beni hortumla döver ve banyoya hapsederdi. Buna rağmen kılmazdım. Beni zorla*

\* Tablo 83'de de görüldüğü gibi, "öğrencilerin ibadetleri yapma durumu" ile ilgili soruya cevap veren (Katılan) sayısı 406 olduğu için, bu rakam esas alınarak % hesaplaması yapılmıştır.

\*\* Tablo 83'de ki "Beş vakit namazı düzenli kılıyorum. Ramazan orucunu sürekli tutuyorum." seçeneğinin %10.3'lük oranıyla aynı olduğu görülmektedir.

*sabah namazına kaldırırdı. Kalkmadığımda üzerime soğuk su dökerdi. Ben de kalkar abdest alıyormuş gibi musluğun suyunu biraz boşa akıttırdım. Ondan sonra seccadenin üzerinde biraz oturdum. Arada bir secde eder gibi yatardım. O zaman 10-11 yaşlarındaydım. Şimdi ise 18 yaşındayım ve hala namaz kılmıyorum. Bunun için beni çok dövdü, bana çok laf söyledi, ağır hakaretler etti. Bunun yerine bana sarılıp, beni bir kerecik öpseydi, namaz kılmam için benimle konuşsaydı, beni namaza teşvik etseydi kılardım. Vallahi billahi kılardım.”<sup>23</sup>*

Çocuklara ibadet davranışını kazandırmada sevginin ne kadar önemli olduğunu, ailede sevgi kültürünün hakim olmasının ne denli gerekli olduğunu, gerek yukarıdaki mektupta gerekse yapmış olduğumuz mülakatlarda görmekteyiz.

Yapmış olduğumuz mülakatlardan ailede sevgi kültürünün gereğini vurgulayan bazı bölümleri nakletmek istiyoruz:<sup>24</sup>

*“...Çocuğumun birine çok katı disiplin uyguladım ve zor kullanarak ibadetlerini yapmasını sağladım. Fakat ne yazık ki şu anda bu çocuğum büyüdü ve namazını kılmıyor. Demek ki bu çocuğa namazı sevdirememişiz. Bu durumu görünce diğer çocuklarımıza hiçbir zorlayıcı tedbir uygulamadık. Sadece telkinde bulduk ve yaşayışımızla örnek olmaya çalıştık. Şu anda bu çocuklarımız büyüdü ve isteyerek, severek namazlarını kıyıyorlar. Anne-babalara tavsiyem; sakın çocuklarda ibadetlere karşı nefret uyandıracak uygulamalara başvurmasınlar. Bağırıp çağırarak çocuklara namaz kıldırmak mümkün değil. Ara sıra ibadetlerini aksatmaları, ibadet sevgilerini kaybetmelerinden çok daha güzeldir. Çünkü ibadet sevgisi canlı olunca yetişkinlikte ibadetlerini aksatmadan yerine getiriyorlar.”<sup>25</sup>*

*“Üzerinde en fazla durduğum konu, çocuklarda ibadete karşı antipatinin uyanmamasıdır. Bununla beraber anne-baba olarak bizler namaz kılarken ara sıra da onların namaz kılmalarını sağlamaya çalışıyoruz. Şu anda çocuklarımız henüz muntazam bir şekilde namaz kılacak bir yaşta değiller. Onun için namazı onlara sevdirmeye çalışıyoruz. Namaz vakitlerinin haricinde sohbet esnasında ibadetlerin Müslümanın hayatındaki öneminden ve mutluluğuna etkisinden bahsetmeye çalışıyoruz...”<sup>26</sup>*

<sup>23</sup> Kapaklıkaya, Alişan, Bunları Kimseye Anlatmamıştım, İstanbul 1999, s. 41-47.

<sup>24</sup> Çocuklara ibadet davranışını kazandırabilmek için takip edilecek ilke ve metotları işlerken yer yer mülakatlardan alıntı yaparak konuya açıklık getirmeye çalışacağız. Ancak mülakatların bazı paragraf ve cümlelerinde birçok ilke ve metoda beraberce değinildiğinden, aynı paragraf veya cümleyi birden fazla yerde kullanmak gerekmiştir.

<sup>25</sup> Bkz. Ekler, Mülakat No 4.

<sup>26</sup> Bkz. Ekler, Mülakat No 6.

"...İnsani ilişkiler açısından çocuklarla aramızda öyle bir sevgi saygı oluştu ki, olumsuz bir durumda kızdığımızı hissettiklerinde, cezalanmaktan daha fazla etkilendiklerini görüyorum."<sup>27</sup>

"Anne-baba ile çocuk arasında büyük bir sevgi ve saygı bağı oluşturulmalı ve ibadetle ilgili yapılacak eğitim bunun üzerine bina edilmelidir. Çocuğu dikkate almadan üzerine vararak bu işin davranışa dönüşmesini sağlamak biraz zor görünmektedir. Burada şu anekdotu anlatmak istiyorum:

Vaktiyle köyümüzde Deliağa ismiyle tanınan bir kişi 12-13 yaşlarında iken çobanlık yapıyormuş. Akşamleyin yorgun argın eve dönen Deliağa, yatsıyı kılmadan yatağına yatmış. Annesi ise ısrarla çocuğu yatsı namazı için camiye göndermek istemiş. Annesinin aşırı ısrarı karşısında yapacak başka bir şeyi kalmayan Deliağa; 'İşte namaza gidiyorum, ama vallahi namazda hiçbir duayı okumayacağım.' der."<sup>28</sup>

"Yapılan eğitimin kalıcı olabilmesi için çocuğun ruh dünyasını dikkate almak gerekir. Eğitimci hem kendisiyle hem de çocukla barışık olmalı, hoşgörülü, güven ve samimiyet ortamı hakim olmalıdır. Bir de biçimle özü birbirine karıştırmamak gerekir diye düşünüyorum."<sup>29</sup>

"Anne-baba çocuk nezdinde çok sevilen kişiler olmalıdır. Çocuk anne-babamın hatırını kırmamalıyım diye düşünebilmelidir. Bunun için de anne- baba çocuğun her şeyine müdahale eden bir tip olmamalıdır. Çünkü çocukta hem anne-babaya hem de iletilmek istenen mesaja karşı, bıkkınlık ve antipati meydana gelebilir. Yine anne-baba ibadetlerini yerine getiren çocuğu fark etmeli ve bir şekilde memnuniyetini çocuğa hissettirmelidir."<sup>30</sup>

"Tabii bütün bunlar yaptırılırken sevgi ve saygı esas alınmalı, hoşgörülü olmalı ve hiçbir zaman çocuğu zorlayıcı tavır içerisine girilmemeli, çünkü çocukta ibadetlere ve dinî hayata karşı antipati meydana gelebilmektedir."<sup>31</sup>

"Sevgi ve şefkatle yaklaşarak, dinî önderlerin hayat hikâyelerini anlatarak, çocukların bilgi ve duygu boyutunda dinî yaşantı ile tanışmalarını sağlamak gerekir ki, arkadan ibadetin davranış boyutu gelsin. Bunlara dikkat etmeden sık sık çocuğu sıkıştırıp "oğlum namaz kil/kızım namaz kıl" demenin bir faydası olmadığını bir çok olayla müşahade ettik. Mesela babası din görevlisi olan ve ibadetler konusunda kendisini aşırı sıkın bir arkadaşımız, aileden ayrılıp şehre

<sup>27</sup> Bkz. Ekler, Mülakat No 7.

<sup>28</sup> Bkz. Ekler, Mülakat No 9.

<sup>29</sup> Bkz. Ekler, Mülakat No 11.

<sup>30</sup> Bkz. Ekler, Mülakat No 12.

<sup>31</sup> Bkz. Ekler, Mülakat No 14.

*okumaya geldiğinde namazı tamamen bıraktığını ve 'oh be rahattım' dediğini anlatmaktadır.<sup>32</sup>*

*"Çocukların gönülden ibadet eden kişiler olmalarını sağlamak için, sevgi ve bilgi sahibi olmalarını sağlamak gerekir. Dinî konularda gerekli bilgileri vermenin yanında, seven Allah ve sevilen Allah, seven peygamber ve sevilen peygamber, doğru yolu gösteren Kur'an imajının çocukta yer etmesi gerekir. Yine Allah'ın sevgisinin, rahmetinin yanında, cezasının da olduğu insanlara hatırlatılmalıdır."<sup>33</sup>*

*"Ben çocuğuma namaz kılmasını hatırlattığımda, canı sıkılıyor namaz kılmak istemiyor. Sebebini düşündüğümde, çocuklara fazla zaman ayıramadığımızı, benim akademik çalışmalarım, eşimin işi ve işteki bazı özel problemleri yüzünden sürekli evde stres ortamının hakim olması aklıma geliyor. Ailede insanların, insani ilişkilerde başarılı olmaları ve dingin bir hayata sahip olmaları, her başarının anahtarı gibi geliyor bana. Maalesef biz bunu gerçekleştiremediğimiz için, çocuklarımızın ibadet eğitimi ve öğretimi noktasında da fazla mesafe alamadığımızı söyleyebilirim."<sup>34</sup>*

*"Benim çocukları ibadete alıştırmada uyguladığım yöntemin pek başarılı olmadığını söyleyebilirim. Ben bu konuda çok sert davranıyorum. İkazlarım sürekli ve kesin bir şekilde olmaktadır. Fakat çocuk otoritemden etkilenerek emirlerimi yerine getirse de bu uygulamadan hiç hoşlanmadığını hissediyorum."<sup>35</sup>*

*"Çocuklarda iç gerilim meydana getirici tutum ve davranışlardan mutlaka uzak durulmalı, istenen hedef davranışı onların kendi tercihleri durumuna getirip meydana gelmesini sağlamak gerekir. Bunun için de anne-baba ailede hiçbir zaman öğretmen rolüne bürünmemeli ve samimi, bilge anne-baba olmaya gayret göstermelidir. Anne-baba çocuklarıyla dostluğunu hiçbir zaman bozmamalı, çünkü bu dostlukla, bir çok problemin kolaylıkla çözülmesi mümkün olur."<sup>36</sup>*

Yukarıda da görüldüğü gibi hem anket sonuçları, hem bir gencin ailesinde gördüğü sevgi eksikliğini dile getiren mektubu, hem de mülakat yapmış olduğumuz kişilerin ifadeleri; ailede sevginin varlığının ekmek kadar, su kadar zarurî olduğunu ortaya koymaktadır. Öyle ise çocuklarına ibadet eğitimi ve öğretimi vermek isteyen ve ibadet davranışını benimseyerek yerine

<sup>32</sup> Bkz. Ekler, Mülakat No 15.

<sup>33</sup> Bkz. Ekler, Mülakat No 17.

<sup>34</sup> Bkz. Ekler, Mülakat No 18.

<sup>35</sup> Bkz. Ekler, Mülakat No 19.

<sup>36</sup> Bkz. Ekler, Mülakat No 20.

getiren çocuklar yetiştirmek isteyen ailelerin her şeyden önce seven ve sevilen anne-baba olmaları, sevgi kültürü ile yoğrulmuş aile yuvaları tesis etmeleri en başta gelen görevdir diyebiliriz<sup>37</sup>.

## 2. Ailede Disiplinin Hakim Olması

İnsani değerler açısından çocuklarla iyi bir iletişimin sağlanabilmesi için takip edilmesi gereken yollardan birisi de, ailede disiplinin hakim olmasıdır. Çünkü disiplinli ailede bir düzen vardır. Günlük yaşamda bireyler arası ilişkiler bir sistem dahilinde cereyan eder. Hangi davranışların kabul, hangi davranışların ret göreceği bellidir. Toplum (devlet) planında hukukun baskın olması ve vatandaşların kendilerini hukukun güvencesinde hissetmesi ne ise; ailede disiplinin hakim olması ve kendilerini bunun güvencesinde hissetmeleri de odur. Ailede disiplinin hakim olmasından, otoriter bir aile reisi etrafında bireylerin korku ve endişe içerisinde yaşamlarını sürdürmelerini anlamamanın yanlış olacağı kanaatindeyiz. Nitekim disiplin, bireylerin içinde yaşadıkları topluluğun genel düşünce ve davranışlarına uymalarını sağlamak amacıyla alınan önlemlerin tümü<sup>38</sup> olarak tarif edilmektedir. Dolayısıyla bizim burada üzerinde durduğumuz disiplin, olumlu anlam ifade eden ve *"bir toplumun üyelerine veya bireyin kendi kendine uygulamasını buyurduğu davranış kurallarının tümü"*<sup>39</sup> anlamına gelen bir disiplindir. Bunun olumsuz anlam içeren türü ise; *"herhangi bir tepkinin ya da davranışın, çoğu zaman hoşça gitmeyen ya da acı veren önlemlerle durdurulması"*<sup>40</sup> şeklinde tarif edilen ve "sıkıdüzenle/sıkıyönetimle" eş anlamlı olanıdır. Bu disiplin anlayışı eğitmekten çok cezalandırma ağırlığı taşımaktadır<sup>41</sup> ki, bizim üzerinde durmak istediğimiz disiplin çeşidi bu değildir<sup>42</sup>.

<sup>37</sup> Din eğitiminde sevginin gereği ve önemi hakkında geniş bilgi için bkz. Ayhan, Halis, Din Eğitimi ve Öğretimi, s. 113-118; Öcal, Din Eğitimi ve Öğretiminde Metotlar, s. 83-85; Ay, M. Emin, Ailede ve Okulda İdeal Din Eğitimi, s. 21-25, 46-47; Bilgin, Beyza, Din Öğretimi, s. 34-40; Bilgin, Beyza, İslam ve Çocuk, s. 67 vd.; Bayraklı, Kadın Sevgi ve Temel Haklar, s. 85 vd.; Parlador, Selahattin, Din Eğitimi Bilimine Giriş, İzmir 1996, s. 90 vd.; Bayraktar, M. Faruk, İslam Eğitiminde Öğretmen Öğrenci Münasebetleri, s. 141 vd.; Dodurgalı, Abdurrahman, Din Eğitimi ve Öğretiminde İlkeler ve Yöntemler, s. 104 vd.; Özbek, Abdullah, Bir Eğitimiçi Olarak Hz. Muhammed, s. 34-35; Çamdibi, H. Mahmut, Eğitim İlkeleri ve Rehberlik, s. 1 vd.; Sunar, Cavit, Aşkın Terbiyede Rolü, agm., s. 95-126.

<sup>38</sup> Türk Dil Kurumu, Türkçe Sözlük, 7.bs., Ankara 1983, s. 311.

<sup>39</sup> Öncül, Remzi, Eğitim ve Eğitim Bilimleri Sözlüğü, s. 333.

<sup>40</sup> Öncül, aynı yer.

<sup>41</sup> Geniş bilgi için bkz. Bingöl, Dursun, İşyeri Disiplini ve Çalışma Başarısı, İstanbul 1990, s. 23 vd.

<sup>42</sup> Disiplinle ilgili geniş bilgi için bkz. Öcal, Din Eğitimi ve Öğretiminde Metotlar, s. 173-204; Ay, M. Emin, Din Eğitimi ve Öğretiminde Mükafat ve Ceza, 17-18, 27 vd.; Ertuğrul, Halit, Ailede ve Okulda Çocuk Eğitimi, s. 142-147; Çamdibi, H. Mahmut, Eğitim İlkeleri ve Rehberlik, s. 24-26; Bayraktar, M. Faruk, İslam Eğitiminde Öğretmen Öğrenci Münasebetleri, s. 243-245.



Çocukların eğitiminde, ailede disiplinin hakim olması ilkesinden ne beklediğimizi daha açık bir şekilde ifade edebilmek için Megginson'un disipline ilişkin şu görüşünden istifade edebiliriz:

*"Disiplin, bireyin kendisini iyileştirmesi, düzeltilmesi (öz-denetim, self-discipline) anlamına gelmektedir. Buna göre disiplin, bir bireyin kendisini belirli ihtiyaçlara isteklere uyarlaması amacıyla öz-denetimle çabalarını geliştirmesini yansıtır.*

*Disiplin, düzenli bir davranış için gerekli koşulları yaratmaktır. Bu anlamda disiplin, moral ve birlik duygusunu geliştiren yöntemleri kullanmak suretiyle bir grup içerisinde bireysel denetimi ve düzeni sürdürmeyi belirler."<sup>43</sup>*

Tariflerden de anlaşılacağı gibi, disiplinle ailede veya fertte öz-denetimi ve düzenli bir yaşam için gerekli koşulları yaratmak amaçlanmalıdır. Bunun içinde ailede asgari bir düşünce ve davranış birliğini temin etmek gerekir. Bu birliğin sağlanması yalnız çocukları ilgilendiren bir durum olmayıp, ailedeki bütün bireyleri kapsamaktadır. Diğer bir ifade ile, düzenli yaşama sistemi de diyebileceğimiz bu disiplin kurallarına, çocuklarla beraber büyüklerin de uyması hayati önem taşımaktadır. Nitekim L. Navaro konu ile ilgili olarak şunları söylemektedir:

*"Evde disiplinin yürümemesinin en önemli nedenlerinden biri, yetişkinlerin **"dediğimi yap, yaptığımı yapma"** felsefesiyle yaptırımlara girişmeleridir. Yetişkinler içki, sigara içerler, çocukların yanında kavga ederler, kötü sözler sarf ederler, çocuklarına veya birbirlerine el kaldırırlar, verdikleri sözü tutmazlar, ama eğer çocuklar bunlardan birini yapmaya kalkarsa, çok kötü kızarlar... Eğer baba sürekli çocuklarını ve anneyi döverse, kardeşini dövdü diye dayak yiyen çocuk ne düşünür acaba? Kardeşini dövmemesi veya kendini kontrol etmesi istendiğinde ne kadar inanabilir? Eğer **'yalan söylenmez, yalan söylemek çok kötüdür'** denilen bir çocuk, kapı çalındığında **'evde olmadığımı söyle'** durumuyla karşılaşırsa yalan konusunda ne düşünür acaba?"<sup>44</sup>*

Yukarıda da görüldüğü gibi ailede disiplini tesis etmek ve aile bireylerinin özellikle çocukların iç denetimlerini elde etmelerini sağlamak için, yetişkinlere çok önemli görevler düşmektedir. Bu görevler de her şeyden önce yetişkinlerin disiplinli bir hayat yaşayarak çocuklara örnek olmalarıdır diyebiliriz. Disiplinin, çocuğa istenilen davranışları ve alışkanlıkları öğretme ve çocuğun kendi kendini denetleme, diğer bir tabirle iç denetim demek olan

<sup>43</sup> Megginson, Leon C., Personal and Human Resources Administration, Ontario, 3th Ed., Irwin-Dersey Limited, 1977, s. 469-470.



ahlak gelişimini sağlama fonksiyonunu icra edebilmesi için, yetişkinlerin kendilerini disiplinin dışında tutmamalarının hayatı bir önem taşıdığı söylenebilir.

Ailede bireyler arasında sevgi ve güven ilişkisinin geliştirilmesi, çocukların benlik değerlerinin temelini atılması, özellikle anne-babaların başkalarını anlayarak ve onların kişiliklerine saygı göstererek model olma görevlerini yerine getirebilmeleri için, ailede disiplinin herkesi kapsayacak bir şekilde uygulanması gerekmektedir diyebiliriz<sup>45</sup>.

Bir öğretmenin, kendisini disiplinin dışında tutarak öğrencilere disiplin kazandırmaya çalışmasının imkansız olduğunu anlayarak, öğrencilerle beraber disiplinli bir eğitim-öğretim yapmaya karar verip başarıya ulaşmasıyla ilgili şu öyküyü burada zikretmek istiyoruz:

*"Öğrenciler sınıfa gitmek için sıraya girmekte hep gecikiyorlardı, ben de dışarı çıkıp sıraya girmeleri için onlara bağırp çağırıyordum. Hepsinin sıralanması ve sınıfa girmesi bize en az on dakika kaybettiriyordu. Sınıfa girince yine soruyordum. "Zil çalınca oyuna devam edecek miyiz, çocuklar?" Yanıtlıyorlardı, "Hayır." "Zil çalınca ne yapacağız?", "Sıraya gireceğiz." Sonra yine ben, "Bundan sonra sıraya girmeniz için sizi çağırmayacağım." ve yanıt, "Tamam." Ama ertesi gün her şey yine eskisi gibi yeniden başladı. Bu hafta her zamanki sorularımın yerine, onlara Ben-iletleri gönderdim. Bağırmaktan bıktığımı ve müdürün zaman kaybettiğimiz için bana kötü rapor vermesinden korktuğumu söyledim. Sonra da onları dinledim. Duyduklarım beni şaşırttı. Sıraya girip güneş altında beni beklemekten bıktıklarını söylediler. Hem neden sıraya girmeleri gerekiyormuş ki? Zil çalınca doğrudan sınıfa giremezler miymiş? Her zaman sıraya girildiğini söyledim. Nedenini öğrenmek istediler. Bir süre düşündüm. Akla uygun bir nedeni yoktu. Yalnızca her zaman yapa geldiğimiz bir şeydi. Bu yanıtım hiç de doyurucu değildi. Sonra gereksinimlerimizi sıralamaya karar verdik. Benimki, onların en kısa sürede düzenli bir biçimde bahçeden sınıfa girmeleriydi, onlarınkiyse, sıraya girip güneş altında beni beklememek ve benim gözetimimde asker adımlarıyla sınıfa girmemektir.*

*Öğrencilerden birinin önerisini uygulamaya karar verdik. Zil çalınca onlar bahçeden, ben de öğretmenler odasından gelip sınıfa birlikte girecektik. Bir kaç gündür bunu deniyoruz, çok güzel işliyor. Onları sıraya dizip sınıfa sokmak için tükettiğim zamanı kazandık, artık bahçeye çıkmam gerekmiyor. Ama en önemlisi, sınıfta birbirimize karşı hissettiklerimiz. Eskiden sınıfa gelince herkes*

<sup>44</sup> Navaro, Leyla, Beni Duyuyor musun?, 4. bs., İstanbul 2000, s. 57.

*deliye dönmüş olurdu. Şimdi sınıfta kimse kırgın ve öfkeli değil. Sorunumuzun en zor yanı, çocukların beni, sıraya girmeye gerek olmadığına inandırmaları oldu.*<sup>46</sup>

Yukarıdaki öyküden de anlaşılacağı gibi çocukları disipline edebilmek için anne-babaların ve öğretmenlerin; otorite kullanmak, boyun eğdirmek, sınırlar koymak, engellemeler ve kısıtlamalar getirmek, cezalandırmak, yasaklamak, kuralları zorla uygulatmak gibi rolleri yerine getirmek yerine, çocuklarla ilişkilerinde; bir danışman, arkadaş, katılımcı, yardımcı, sorun çözücü, dinleyici, görüşmeci gibi davranmalıdırlar. Aksi takdirde çocukların iç dünyalarına nüfuz edebilmek ve soruna ilişkin onların zihinlerindeki engelleri ortadan kaldırmak mümkün olmamaktadır<sup>47</sup>.

İşte çocukları ibadetlere alıştırmak için, ailede disiplinin hakim olması ilkesinden; ailede yapılacak işler konusunda, problem olarak görülen konuların çözüme kavuşturulmasında, hem anne-babaların hem de çocukların duygu ve düşünceleri, sorunun çözümüne yönelik eleştiri ve teklifleri dikkate alınarak, uyulması gerekenlere herkesin uyması, kimsenin kurallardan muaf tutulmaması anlaşılmalıdır diye düşünüyoruz. Tabii ki yaşı veya görevi gereği herkesin kendine mahsus bazı farklı sorumlulukları olacağı da unutulmamalıdır. Ancak bu yöndeki farklılıkların mantıkî temelleri aile bireylerine izah edilmesi gerekir diye düşünüyoruz.

Yukarıdaki paragrafta anlatılanlar doğrultusunda evde disiplini sağlamayla ilgili olarak tecrübe ettiğimiz şu örnek olayı burada zikretmek istiyoruz:

*"İkisi ilköğretim öğrencisi birisi okulöncesi dönemde olan üç çocuklu bir ailede, zaman zaman günde 4-5 saat televizyon seyretmeleri, okul başarılarının düşmesine de neden olmuştu. Bu durum karşısında anne-babanın zaman zaman kızmaları ve çocukların televizyon seyretmelerini engellemeleri, çocuklarla anne-baba arasında huzursuzluk meydana getirdiği ve isteklerin çakıştığı fark edilmişti. Bunun üzerine bütün aile bireyleriyle beraber bu konuyu çözüme kavuşturmak için bir toplantı yapma teklif edildi ve herkes memnuniyetle kararlaştırılan gün ve saatte toplantıya iştirak etti.*

*Baba, bu toplantının ailede huzursuzluğa neden olan televizyon seyretmenin bir kurala bağlanmasını temin etmek için düzenlendiğini belirterek toplantıyı*

<sup>45</sup> Geniş bilgi için bkz. Yavuzer, Haluk, Çocuk Eğitimi El Kitabı, 8. bs., İstanbul 1999, s. 91.

<sup>46</sup> Gordon, Thomas, Çocukta Dış Disiplin mi? İç Disiplin mi?, s. 109-110.

<sup>47</sup> Bu konudaki değerlendirmeler için bkz. Gordon, age., s. 108; Stewart, Michael, Baba Çık Dışarı Oynayalım! (Çev. U. Umut Bulsun ve Alpay Öztürk), İstanbul 1998. s. 73 vd.

*açtı ve herkesin duygu ve düşüncelerini rahatça açıklayabileceğini belirtti. Bunun üzerine anne-baba kendi açılarından konunun mahzurlarını dile getirerek, kendi duygu ve düşüncelerini ortaya koyduktan sonra, sırayla çocuklar da söz alarak kendi duygu ve düşüncelerini dile getirdiler.*

*Ortaya çıkan durumda anne-baba ile çocukların isteklerinin arasında epeyce mesafe olduğu görüldü. Sözgelimi çocuklar günde üç program seyretmeyi teklif ettikleri halde, anne-baba sadece haftada bir program seyretmeyi uygun gördüklerini belirttiler. Herkes kendi fikrini kabul ettirmek isteyince, anlaşmaya varmanın ve başarı elde etmenin güç olduğu fark edildi ve beraberce isteklerden fedakarlık ederek, beklentilerin birbirine yaklaştırılması düşüncesi ortaya atıldı. Bunun üzerine birkaç tur söz hakkı kullanıldıktan sonra, nihayet günde bir program seyretme konusunda anlaşıldı ve anlaşma metni yazılarak herkes tarafından imzalandı. Özellikle 5 yaşındaki küçük çocuğun bu metne imza atmaktan yana duyduğu zevk, görülmeye değerdi.*

*Daha sonra anlaşma metnine herkesin titizlikle uyduğu ve bu problemin çözüldüğü, hatta çocukların televizyonu her gün bile seyretmemeye başladıkları görüldü.\**

Dikkat edilirse yukarıdaki örnek olayda da görüldüğü gibi, ailede ne katı bir anlayışla "Emrediyorum yapacaksınız." anlayışı, ne de vurdumduymazlık göstererek "Kim ne istiyorsa onu yapsın, kimse kimseyle ilgilenmesin." anlayışı, disiplini sağlamak için yeterlidir. Bunun tam tersine herkes kendi sorumluluğunu bilip, hayatın daha kolay ve anlamlı yaşanabilmesi için üzerine düşeni yerine getirmesi gerekmektedir. Aile bireyleri bu konuda birbirlerine yol gösteren, yardımcı olan, konuşan, tartışan ve bir sonuca varan kişiler olmalıdırlar. Bu konularda başarıya ulaşabilmek için anne-baba ile çocuklar arasında dostluğu bozucu uygulamalardan kaçınmak ve klasik manada patron-işçi rollerine bürünmemek, önem arz etmektedir.

İşte çocuklara ibadet davranışını kazandırmak isteyen ailelerin, bir nevi ön şart diyebileceğimiz insani ilişkiler açısından, disiplinli, sistemli bir aile hayatına sahip olmaları bunun için önemlidir. Aslında ibadet davranışı bir disiplin gerektiren, ya da disiplinli hayat yaşayanların gösterebileceği bir davranıştır diyebiliriz. İbadet davranışının çocukta gerçekleşmesi için gerekli olan zihinsel, duygusal vb. etkenler yanında, ailede disiplinli bir hayatın hakim olması da önemli bir unsur olarak kabul edilebilir. Bu disiplin anlayışı da yukarıdan beri anlatmaya çalıştığımız gibi, insan psikolojisine uygun bir

---

\* Araştırmacının kendi gözlemi.

mahiyette olmalıdır. Nitekim konuyla ilgili yapmış olduğumuz detay analizlerden elde edilen bulgular, bu fikrimizi destekler mahiyettedir (bkz. Tablo 101).

Tablo 101: Ailenin (Anne-Babanın) Disiplinli Olmasının, Çocukların Düzenli İbadet Yapmaları ile İlişkisi

Değişkenler	Seçenek				Katılan	
	Beş vakit namazı düzenli kılarım. Ramazan orucunu tutarım.					
	Evet		Hayır		S	
S	%	S	%			
A i l e m	Hoşgörülü ve sabırlıdır.	38	90.5	4	9.5	42
	Uyguladığı kurallarda tutarlı ve kararlıdır.	32	76.2	10	23.8	42
	Beni baskı ve otorite ile kontrol altında tutmaya çalışıyor	4	9.5	38	90.5	42
	Gerektiğinde dayağa başvurur.	2	4.8	40	95.2	42

Tablo 101'de de görüldüğü üzere, ailede disiplinli bir hayatın var olup olmadığı konusunda bize fikir verebilecek dört adet sorunun, çocukların ibadet davranışını kazanmaları ile detay analizleri yapılmıştır. Bu sorulardan ilk ikisi olumlu, diğer ikisi de olumsuz bir disiplin anlayışını yansıtırıcı özelliktedir. İbadet davranışını yerine getirdiğini ifade eden öğrencilerin %90.5'i ailesinin hoşgörülü ve sabırlı olduğunu söylerken, %76.2'si de ailesinin uyguladığı kurallarda tutarlı ve kararlı davrandığını belirtmektedir. Sözkonusu her iki soruya da "evet" diyenlerin oranlarının %76.2 ve %90.5 gibi yüksek diyebileceğimiz bir seviyede olması, olumlu disiplin anlayışının, ibadet davranışını çocuklara kazandırmada önemli olduğu fikrini doğrulamaktadır diyebiliriz.

Buna mukabil, disiplin adına uygulanan, insan psikolojisine uymayan ve eğitici bir değerinin olmadığına inandığımız olumsuz disiplin anlayışının, çocukların ibadet davranışını kazanmalarıyla ilişkisini irdeleyen diğer iki sorunun detay analizlerinde ise, aynı başarıyı göremiyoruz. Şöyle ki; ailesinin kendisini baskı ve otorite ile kontrol altında tutmaya çalıştığını söyleyen öğrencilerin sadece %9.5'i ibadetlerini düzenli yaptığını, %90.5'i ise ibadetlerini düzenli olarak yerine getirmediğini belirtmektedir. Yine benzer şekilde, gerektiğinde ailesinin dayağa başvurduğunu belirten öğrencilerden sadece %4.8'i düzenli olarak ibadetlerini yerine getirdiğini söylerken, %95.2'si böyle bir davranışı kazanmadığını ifade etmektedir.

Üzerinde vurgu yapmak istediğimiz husus, olumlu disiplin anlayışından hareket eden aileler %76.2'den %90.5'lere varan oranlarda bir başarı gösterirken, olumsuz disiplin anlayışından hareket edenler ancak %4.8'den %9,5 oranında bir başarı elde edebilmektedirler. Bu gerçeği yapmış olduğumuz mülakatlarda da görmekteyiz. Yaşanmış birer vakıa olarak şu örnekleri sunmamız konunun daha iyi anlaşılmasını sağlayabilir.

*"Vaktiyle 5-6 yaşlarındaki çocuğumu zaman zaman camiye götürüyordum. Çocuğun camiye ve cemaate alışması için bu çok önemli bir tecrübe idi. Yine bir gün çocuğumla beraber camiye gittik. Namaz esnasında çocuğum biraz sağa sola baktı ve gezindi. Aslında bir çocuk için bu davranış gayet tabii bir davranış idi. Fakat cemaatten bilinçsiz biri bu davranışından dolayı çocuğa bir tokat vurdu ve azarladı. Çocuk rencide oldu ve çok üzüldü. İşte o gün bu gündür çocuk büyüdü yetişkin oldu, fakat bir daha camiye ayak basmadı. Bu acı tecrübeyi yaşamış bir baba olarak, hem cami cemaatinin hem de çocuğunu camiye götüreceğ babaların çok dikkatli olmalarını tavsiye ediyorum."<sup>48</sup>*

*"Çocuklara zor kullanarak baskıyla ibadet yaptırılmamalı, çünkü serbest kalınca ibadetleri terk ediyorlar. Çocuğumun birine çok katı disiplin uyguladım ve zor kullanarak ibadetlerini yapmasını sağladım. Fakat ne yazık ki şu anda bu çocuğum büyüdü ve namazını kılmıyor. Demek ki bu çocuğa namazı sevdirememişiz. Bu durumu görünce diğer çocuklarıma hiçbir zorlayıcı tedbir uygulamadık. Sadece telkinde bulduk ve yaşayışımızla örnek olmaya çalıştık. Şu anda bu çocuklarımız büyüdü ve isteyerek, severek namazlarını kılıyorlar. Anne-babalara tavsiyem; sakın çocuklarda ibadetlere karşı nefret uyandıracak uygulamalara başvurmasınlar. Bağırıp çağırarak çocuklara namaz kıldırmak mümkün değil. Ara sıra ibadetlerini aksatmaları, ibadet sevgilerini kaybetmelerinden çok daha güzeldir. Çünkü ibadet sevgisi canlı olunca yetişkinlikte ibadetlerini aksatmadan yerine getiriyorlar."<sup>49</sup>*

*"Küçüklüğümü düşündüğümde kardeşler olarak bizim namaza alışmamızda babamızın çok büyük etkisi olduğunu söyleyebilirim. Ailemizde namaz mihenk taşı idi. Günlük hayatta her şey namaza göre ayarlanırdı. Çarşıda, pazarda, piknikte babam," Haydi çocuklar hele önce bir namazımızı kılalım, sonra diğer işlerimizi yaparız derdi" ve öylede yapardık. Bu bizde, günlük hayatımızda namazın en önde gelen bir işimiz olduğu fikrini doğurdu."<sup>50</sup>*

<sup>48</sup> Bkz. Ekler, Mülakatlar No 3.

<sup>49</sup> Bkz. Ekler, Mülakatlar No 4.

<sup>50</sup> Bkz. Ekler, Mülakatlar No 6.

*"İbadetler konusunda azarlama ve icbara baş vurmada, çocuklara anne-babaların model oluşturmaları gerekir."<sup>51</sup>*

*"Babası din görevlisi olan ve ibadetler konusunda kendisini aşırı sıkı bir arkadaşımız, aileden ayrılıp şehre okumaya geldiğinde namazı tamamen bıraktığını ve "oh be rahatladım" dediğini anlatmaktadır. Daha sonra İlahiyat yıllarında yeniden kendi isteği ile namaza başladığını söylemektedir."<sup>52</sup>*

*"Benim çocukları ibadete alıştırmada uyguladığım yöntemin pek başarılı olmadığını söyleyebilirim. Ben bu konuda çok sert davranıyorum. İkazlarım sürekli ve kesin bir şekilde olmaktadır. Fakat çocuk otoritemden etkilenerek emirlerimi yerine getirirse de, bu uygulanmadan hiç hoşlanmadığını hissediyorum."<sup>53</sup>*

Gerek Tablo 101'deki sonuçlara, gerekse yukarıdaki mülakatlardan konumuzla ilgili yapmış olduğumuz alıntılardan ortaya çıkan sonuç; ailede olumlu bir disiplin anlayışının hakim olmasının gerekli olduğu, azarlama, tehdit hatta fiziki cezaların çocuklara olumlu davranış kazandırmada pek etkili olmadığı, bunun yerine disiplin anlayışının sevgi, dostluk, karşılıklı anlayış ve sorumluluk gibi değerlerin üzerine bina edilmesi gereğidir diyebiliriz.

### **3. Ailede Bireylerin İlgisi ve İsteklerinin Dikkate Alınması**

Çocuklarla iyi bir iletişimin sağlanabilmesi için takip edilecek metotlardan biri de, onların ilgi ve isteklerinin dikkate alınmasıdır. Çocukların ilgi ve isteklerinin dikkate alınmasının, anne-babaların içerisinde buldukları anlayış, duygu durumu ve sosyo-kültürel yapı gibi birtakım etkenlerle etkileşim içerisinde olduğu söylenebilir. Psikologlar anne-babaların bu yöndeki davranışlarını, ana hatlarıyla iki kategoride ele almaktadırlar. Bunlardan birisi **güç kullanan** (otoriter / yetkeci / ana-baba merkezli / cezaya yönelik) davranış türüdür. Diğeri ise, **kanıt göstererek inandırma** (yetkili / çocuk merkezli / mantık yürütmeye yönelik) davranış türüdür<sup>54</sup>. Çocukların ilgi ve isteklerinin ailede dikkate alınması ve çocukla anne-baba arasındaki iletişimin sağlıklı bir zeminde yürümesi için, güç kullanımına dayanan bir aile sistemi tercih edilmemelidir. Başka bir ifade ile anne-baba çocuklarıyla ilişkilerinde ne

<sup>51</sup> Bkz. Ekler, Mülakatlar No 8.

<sup>52</sup> Bkz. Ekler, Mülakatlar No 15

<sup>53</sup> Bkz. Ekler, Mülakatlar No 19.

<sup>54</sup> Bkz. Baumrind, D.(1971) Current Patterns of Parental Authority. Developmental Psychology Monographs, 4 (1Partz); Baumrind, D. (1989) Rearing Competent Children, W. Damon (Ed.), Child Development Today and Tomorrow (kitabında), s. 349-378, San Francisco, Jossey-Bass; Baumrind, D.(1980), New Directions in



güç kullanarak "**denetleyici yaklaşım**" içerisinde olmalı, ne de her şeye ilgisiz ve kayıtsız kalarak "**pasif bir yaklaşım**" içerisinde olmalıdır. Bunun yerine anne-babalar çocuğun ilgi ve isteklerini dikkate alan, çocukla empatik iletişim kuran, fakat sorumluluğunu da çocuğa hissettiren "**destekleyici yaklaşım**" içerisinde olmalıdırlar.

Yavuzer anne-babaların bu davranışlarını aşağıdaki şekilde formülleştirmiştir<sup>55</sup>:

- **Destekleyici Yaklaşım (Olumlu Ebeveyn):** Çatışmadan yılmaz. Olumlu etkiler verir. Kesin ve açık isteklerde bulunur. Kuralları koyar ve sonuçları yerine getirir. Çocuk büyüyüp olgunlaştıkça onunla daha fazla uzlaşır.
- **Pasif Yaklaşım (Pasif Ebeveyn):** Çocuğun olumsuz ve uygun olmayan davranışlarına göz yumar. Tümünüyle kabuğuna çekilir. Çocuğun bütün isteklerini karşılar.
- **Denetleyici Yaklaşım:** Bu iki çeşittir; biri **Yönetmeye Çalışan Ebeveyn** ki bu; çocuğun davranışlarını değiştirmek için hastalık gibi bahaneler kullanır. Çocuğu başkalarıyla kıyaslar. Diğeri ise **Saldırgan Ebeveyndir**. Bu da davranışlarından dolayı çocuğu susturur, aşağılar. Ona sürekli bağıırır. Kızgın bir şekilde çocuğu döver.

Yukarıdaki yaklaşım tarzlarında da görüldüğü gibi çocuğun ilgi ve isteklerini dikkate almak, onun bütün isteklerini yerine getirmek değildir. Bundan maksat çocukla empati kurmak ve ona anlaşıldığını, anne-babasının kendisine açık olduğunu, konuşup kaygı ve sevinçlerini paylaşacağı bir ortamın ailede var olduğunu hissettirmektir diyebiliriz.

Birbirlerinin ilgi ve isteklerini dikkate alan aile bireyleri arasında, çatışmalı iletişim ve çatışmasız iletişim yerine, empatik iletişim kurulduğunu söyleyebiliriz. **Çatışmalı iletişimde**; hem bilgi aktarımı yok, hem de duygusal yalnızlık vardır. **Çatışmasız iletişimde** ise; bilgi aktarımı var, ama duygusal yalnızlık da vardır. Fakat **empatik iletişimde** hem bilgi aktarımı var, hem de duygusal yalnızlık yoktur<sup>56</sup>. Dolayısıyla empatik iletişimde bireyler ne bilişsel ne de duygusal yönden bir iletişim engeli ile karşılaşırlar. Bu kişiler karşılıklı anlayış ve mantıki zemin arayışı içerisinde bulunurlar. Bunun gereği olarak da uygun davranışı elde etmekte zorlanmazlar diyebiliriz.

Socialization Research, American Psychologist, 35, s. 639-652; Kağıtçıbaşı, Çiğdem, Kültürel Psikoloji, 1998 İstanbul, s. 79.

<sup>55</sup> Yavuzer, Çocuk Eğitimi El Kitabı, s. 59.



Dolayısıyla anne-babaların, çocukların ayrı birer birey olduğunu ve kendilerinden farklı ilgi ve isteklerinin olabileceğini her zaman hesaba katmaları gerekmektedir. Yine mademki bizim çocuğumuz, öyle ise bizim gibi düşünüp, bizim gibi hareket etmelidir, bizim kafamızdaki kalıplara uymalıdır, diye düşünmemek çocuğun varlığına gösterilen en büyük saygıdır diyebiliriz.

Çocuk, ilgi ve isteklerinin dikkate alındığı hazzını yaşayabilmesi için anne-babasının algı ve hislerine göre davranış geliştirmek zorunda olması yerine, kendi algı ve hislerine göre davranış ortaya koyabilmelidir. Böyle bir hakka sahip olduğu inancını taşıyabilmelidir. Çocuğun ortaya koyduğu davranışın yanlış veya doğru oluşu ise ayrı bir konudur. Yetişkinler bu konuda çocuğa rehberlik edebilirler. Ancak bahsettiğimiz inancı çocuğun taşıması, psikolojik olarak doyumlu bireylerin yetişmesi açısından son derece önemli olmakla beraber, onların ilgi ve isteklerinin dikkate alındığının göstergesi olarak da kabul edilebilir<sup>57</sup>.

Ailede bireylerin ilgi ve isteklerinin dikkate alınıyor olması; bireyler arasındaki ilişkilerde "Anlamak, Anlatmak ve Anlaşmak" süreçlerinin başarıyla gerçekleşmesini gerekli kılmaktadır. Sözelimi anne-babanın anlattıklarından bir şey anlamayan, herhangi bir konu ile veya kendisiyle ilgili bir meseleyi anne-babasına anlatamayan ve dolayısıyla anne-babasıyla arasında bir anlaşma gerçekleştirilemeyen bir çocuk, ailede ilgi ve isteklerinin dikkate alındığı inancına hiçbir zaman sahip olamayacaktır. Bunun tabii bir neticesi olarak da, aile bireyleri arasında bir iletişimsizlik meydana gelecektir. Sonuçta anne-baba, bu çocuğa ne oluyor da, bir türlü arzu edilen davranışlara ulaşamıyor diye, kendi kendine yakınacaktır diyebiliriz.

Yine dikkat edilirse bu tür ailelerde anne-baba ile çocuk arasında, hiçbir zaman içten ve samimi bir konuşma geçmemekte ve birbirlerine sordukları sorular, genellikle geçiştirilerek cevaplanmaktadır. Sözelimi okulda arkadaşıyla arasında geçen bir olayı anlatmak isteyen bir çocuk, anne-babasına kendini dinletemediğini görünce, daha sonra "Bu gün okulda neler oldu, derslerin nasıl geçti." diye kendisine soru soran anne-babasına bu çocuğun; samimi olmayan geçiştirme cevaplar vermesi kuvvetle muhtemeldir.

<sup>56</sup> Dökmen, age, s. 156.

<sup>57</sup> Bu konudaki değerlendirmeler için bkz. Baltaş, Zuhai, Çocuklarla İletişimin Temel İlkeleri, Evde ve Okula Mutlu Çocuk Yetiştiriminin Temelleri, s. 161 vd.

Çünkü çocuk kalbini açacak samimi bir ortam bulamadığı düşüncesine kapılarak, kendisine sorulan soruların da göstermelik olduğunu düşünecektir<sup>58</sup>.

Bundan dolayı çocuklarıyla iyi diyalog kurmak ve onların eğitimlerine önemli katkılar sağlamak isteyen anne-babalar, çocuklarının ilgi ve isteklerini dikkate almak durumundadırlar. Aksi takdirde onların duygu ve düşüncelerini anlayamazlar, onlarla olumlu bir etkileşim içerisine giremezler denilebilir.

İlgi ve isteklerin dikkate alındığı bir ortamın ailede hakim olmasının, anne-babayı da, çocuğu da psikolojik yönden güçlü kılacağı, problemlerin kolaylıkla çözümüne katkı sağlayacağı söylenebilir. Bu bağlamda çocuğuna ibadet davranışını kazandırmak isteyen aile, çocuğun bu davranışı yerine getirmesinin veya getirmemesinin psikolojik temellerine inebilir. Eğer bu davranışın yerine getirilmesinde bir problem varsa beraberce bunun çözümüne gidebilirler.

Bu cümleden olarak; çocukların ilgi ve isteklerinin ailede dikkate alınmasının, ibadet eğitimi ve öğretiminin başarısı için, ne derece geçerli olduğunu; başka bir ifade ile, ilgi ve isteklerinin anne-baba tarafından dikkate alındığını gören bir çocuğun, onlardan gelen ibadet eğitimi ve öğretimi ile ilgili mesajları alıp kabullenmesi ve ibadet etme davranışını göstermesinin ne derece mümkün olduğunu tespit etmek, konumuz açısından ayrı bir öneme sahiptir. Bu durumu tespit edebilmek için yaptığımız detay analizlerinden elde ettiğimiz sonuçlar ise şöyledir (bkz. Tablo 102).

Tablo 102: Ailenin (Anne-Babanın) Çocukların İlgi ve İsteklerini Dikkate Almasının, Düzenli İbadet Yapma ile İlişkisi

Değişkenler	Seçenek				Katılan	
	Beş vakit namazı düzenli kılarım. Ramazan orucunu tutarım.					
	Evet		Hayır			
S	%	S	%	S		
A i l e m	Beni ciddiye alıp sorularımı cevaplandırmaktadır.	35	83.3	7	16.7	42
	Benim ilgi ve isteklerimi dikkate almaktadır.	33	78.6	9	21.4	42
	Kültürel ve sanatsal etkinliklere katılımı sağlamaktadır.	26	61.9	16	38.1	42

Ailede çocuğun ilgi ve isteklerinin dikkate alınıp alınmadığının ölçüsü olarak almayı düşündüğümüz yukarıdaki üç soru ile, çocukların ibadet davranışını kazanmalarının detay analizlerinden elde ettiğimiz sonuçlara göre;

<sup>58</sup> Geniş bilgi için bkz. Mountrose, Çocuklarla ve Gençlerle İletişime Geçmenin 25 Yöntemi, s. 79 vd.; Cüceloğlu, Yeniden İnsan İnsana, s. 167 vd.

ibadetlerini yerine getirdiğini söyleyen öğrencilerin %83.3'ü ailesi tarafından ciddiye alınıp sorularının cevaplandırıldığını, %78.6'sı ailesi tarafından ilgi ve isteklerinin yerine getirildiğini, %61.9'u da ailesinin kültürel ve sanatsal etkinliklere katılmasını sağladığını belirtmektedir.

Yukarıda da görüldüğü gibi ailede çocukların ilgi ve isteklerinin dikkate alınmasının, onların ibadet davranışını kazanmalarına olumlu etkisi vardır. Çünkü ibadet davranışını yerine getiren çocukların, bu yöndeki sorularımıza verdikleri cevaplar, %61.9 ila %83.3 gibi yüksek oranlarda olumludur.

Şimdi de yapmış olduğumuz mülakatlardan bazı bölümler aktararak, ailede çocukların ilgi ve isteklerinin dikkate alınmasının, onların ibadete alışmalarına ve anne-babaları ile olan ilişkilerine olumlu etkisini tespit etmeye çalışalım:

*"Benim çocuklarımın hepsi erkek ve ergenlik yaşına kadar babaya (bana) çok bağlı idiler. Ben ibadetlerimi yaparken yer yer onların da katılmalarını temine çalışıyordum. Onların makul isteklerini ben hiç reddetmediğimden olsa gerek, onlar da benim bu isteğimi pek reddetmezlerdi ve mümkün oldukça evde cemaat halinde namaz kılmaya özen gösterirdik.*

*Ailemizde insanlar duygu ve düşüncelerini çok rahat bir şekilde dile getirebilirlerdi. Bu konuda kimse kimseden çekinmezdi. Bu yapı aynı zamanda aile bireyleri arasında sevgi ve saygıyı da beraberinde getirmektedir. İnsanların birbirinden saklı-gizli ve halledilmemiş bir problemi kalmazdı. Yine ailede adil davranmak çocuklar arasında paylaşmayı beraberinde getiriyor.*

*Şu anda çocuklarımın bazısı üniversiteyi bitirip iş hayatına başladı, bazısı da üniversiteyi bitirmek üzere ve **hepsi ibadetlerini severek isteyerek yerine getirmekte**. Allah'a şükrediyorum.<sup>59</sup>*

*"Kendimi bu konuda başarılı olmuş bir baba olarak göremiyorum. Çocuklarla pek fazla meşgul olmadık. İHL'ye verdik, nasıl olsa orada öğrenirler diye düşündük, maalesef öyle olmadı. Evde özel bir ilgi göstermedik ve bir program uygulamadık. Onun için anne-babalar çocuklarını iyi tanımalılar ve gençlik yıllarına kadar yakından alakadar olmalılar. Onların kişisel farklılıklarına mutlaka dikkat edilmeli ve usandırmadan dinî yaşantı konusunda onlara rehberlik edilmeli...<sup>60</sup>*

Yukarıda iki aile/veli örneği sunduk. Bunlardan birinin; çocuklarının ilgi ve isteklerini dikkate alan ve onlarla ilgilenen bir yapıda olduğu, dolayısıyla

<sup>59</sup> Bkz. Ekler, Mülakat No 1.

<sup>60</sup> Bkz. Ekler, Mülakat No 13.

çocuklarının ibadet eğitimi ve öğretimi konusunda başarı elde ettiği anlaşılıyor. Diğerinin ise; bunun tam tersi bir yapıda olduğu ve bu konuda başarı elde edemediği görülmektedir. Tecrübe edilmiş sözkonusu bu iki uygulama, çocukları ibadetlere alıştırmada aynen Tablo 102'de olduğu gibi, bize son derece anlamlı mesajlar vermektedir diyebiliriz.

#### 4. Aile İçin İyi Bir Sosyal Çevrenin Seçilmesi

İnsan sosyal bir varlık olduğundan, içerisinde doğup büyüdüğü ailenin de sosyal çevreyle etkileşimi sözkonusudur. Gerek anne-baba gerekse çocuklar sosyalleştikçe bu sosyal çevre ile etkileşimleri daha da derinleşecektir. Çocuğuyla insani değerler açısından iyi bir iletişim kurmak durumunda olan aileler, ailenin içerisinde bulunduğu bu sosyal çevreyi de bundan ötürü dikkate almak durumundadırlar. Bu cümleden alarak; gerek çocuğun seçtiği arkadaş çevresi, gerekse anne-babaların seçtiği aile dostları, komşular, ikamet edilen mahalle, şehir, hatta ülkenin bu açıdan büyük paya sahip olduğu söylenebilir<sup>61</sup>. Çünkü gerek çocuklar gerekse yetişkinler, içerisinde buldukları sosyal çevrenin değer yargılarıyla bir şekilde etkileşim içerisine girebilmektedirler. Hatta kişi zamanla içerisinde bulunduğu sosyal çevrenin, normlarını alıp kabul etmekte ve ona göre bir davranış içerisine girebilmektedir<sup>62</sup>. Çünkü birey, içerisinde bulunduğu sosyo-kültürel ortamın gereklerini yerine getirmek ister ve bunu adeta sosyal bir güdü olarak görebilir<sup>63</sup>. Toplumsallaşma süreci de diyebileceğimiz bu durum, eğer çocukta hedef davranışa doğru bir gidişi beraberinde getiriyorsa, ailenin içerisinde bulunduğu sosyal çevrenin etkisi ile eğitimden beklenen sonuçlar birbirini destekliyor demektir. Bunun tam tersine, ortaya konan hedef davranışla, sosyal çevrenin çocukta meydana getirdiği etki bir biriyle çakışıyorsa, aralarında ayrılıklar var demektir ki, bu da hedef davranışın meydana gelmesini olumsuz yönde etkileyecek demektir<sup>64</sup>.

Yukarıdaki psiko-sosyal gerçeklerden hareketle; insani değerlerin benimsenip uygulandığı, çocuğa kazandırmaya çalıştığımız dini, ahlaki ve insani davranışlara ters düşen uygulamaların baskın olmadığı sosyal çevreleri bulmak, tesis etmek ve yaşatmak, bu açıdan önem arz etmektedir. Belli bir

<sup>61</sup> Bkz. Çocukların Davranışlarının Kaynakları Bölümü, s.

<sup>62</sup> Bkz. Şerif, Muzaffer ve Şerif, Carolyn W., Sosyal Psikolojiye Giriş I-II (Çev. Mustafa Atakay, Aysun Yavuz) Sosyal Yayınları, İstanbul 1996 s. 240-242.

<sup>63</sup> Bkz. Şerif, Aynı eser, s. 403-406.

yaştan sonra çocuk, ailede geçirdiği aktif zamanın kat kat fazlasını sosyal çevrede geçirmektedir. Aile dostlarıyla, akran gruplarıyla, komşularıyla, mahalle sakinleriyle, öğretmenleriyle, basın yayın vasıtasıyla gördüğü ve duyduklarıyla, çevrenin yerleşik kültürünün kendisini etkilemesiyle, çocuk ailenin dışında büyük bir etkileşimle yüz yüze gelmektedir. Bunun için aileye iyi bir sosyal çevrenin seçilmesi çocukların eğitimi açısından önemlidir diyebiliriz.

Çocuğun içerisinde bulunduğu sosyal çevrenin, onun dini duygu ve düşüncesinin uyanışına önemli katkılar sağlayacağını söyleyen Öcal şöyle demektedir:

*"...Çoğunlukla dindar insanların yaşadıkları, günde beş vakit ezanın okunduğu, okunan ezana saygı duyulduğu bir çevrede yetişen çocuklar şüphesiz ki, bu ortamdan etkilenirler ve dinî duygu ve düşünceleri erkenden uyanarak, olumlu yönde gelişir.*

*Buna karşılık ezansız, mabetsiz bölgelerde doğup, büyüyen, aile içerisinde ve çevrede ibadet eden herhangi bir insanla karşılaşmayan çocuklarda da dinî uyanmalar ve gelişmeler görülecektir. Ancak onlardaki dinî uyanmalar ve gelişmeler biraz gecikmeli ve belki de sağlıklı olacaktır."<sup>65</sup>*

Anketimize katılan öğretmenlerinde, yukarıda ki görüş paralelinde bir kanaate sahip olduklarını Tablo 99'da görmüştük. İlgili sorumuzda öğretmenlere, öğrencilerin ibadetleri yapamayışlarının sebeplerini sormuştuk. Aldığımız cevaplarda 24.1'er oranlarda en fazla, "Ailenin ibadete önem vermeyişi" ile "Uygun arkadaş çevresinin olmayışı ve ibadetler konusunda yalnız kalışı" şıkları sebep olarak gösterilmişti<sup>66</sup>.

Şurası bir gerçek ki insan beraber olduğu, oturup kalktığı kişilerle etkileşim içerisine girmekte ve ister istemez onların tutum ve davranışları kendisine yansımaktadır. Nezih ortamlarda bulunan ve arkadaş olarak, çevre olarak kendisine nezih insanları seçen kişiler, genellikle onlar gibi olumlu davranışlar kazanmaktadırlar. Bunu tam tersine, çirkin tutum ve davranışlara sahip olan insanlarla beraber olan ve bu şekildeki ortamlarda bulunan insanlar da, zamanla anlamadan onlar gibi davranmaya başlamaktadırlar. Hz. Peygamber (sav) bu durumu, bir hadisinde şu şekilde dile getirmektedir:

<sup>64</sup> Bkz. Tezcan, Mahmut, Eğitim Sosyolojisi, Ankara 1994, s. 28-29.

<sup>65</sup> Öcal, Mustafa, Din Eğitimi ve Öğretimde Metotlar, s. 76-77.

<sup>66</sup> Bkz. Tablo 99 ve yorumu.

*"İyi ve kötü arkadaşların misali, misk taşıyan kimse ile körük çeken kimsenin misaline benzer. Misk taşıyan kimse ile oturduğun zaman ya sana ondan biraz sürer ya da sen ondan biraz satın alırsın hiç olmasa güzel bir koku koklarsın. Körük çekene gelince, onun yanında oturduğun zaman ya elbisen yanar ya da çok kötü bir koku sindiğini duyarsın."*<sup>67</sup>

*"Kişi yakın dostunun, arkadaşının dini üzeredir. Artık sizden biriniz kiminle dostluk kuruyorsa ona dikkat etsin."*<sup>68</sup>

Yukarıdaki hadisler gibi aşağıdaki ayet de kötü arkadaşın insanın başına nasıl felaketler getirdiğini, ahiret hayatını dahi kaybetmesine sebep olduğunu bizlere haber vermektedir:

*"O gün zalim zorba elini ısırp, keşke, Peygamberlerle beraber bir yol tutsaydım, diyecek. Eyvah, yazıklar olsun bana, keşke falanı dost ve arkadaş edinmeseydim. And olsun ki, bana Kur'an gelmişken, o (dost dediğim kimse) beni saptırdı. Şeytan ise, insanı aşağılık halde yapayalnız bıraktı."*<sup>69</sup>

Yine yukarıdaki ayet ve hadislerin doğrultusunda çocuğun iyi ahlâk ve davranışlara sahip olan kişilerle beraber olmasına yönelik, bir çok eğitimcinin görüş bildirdiğini görmekteyiz. Sözgelimi Abdulmelik b. Mervan oğlunun eğitimcisine " *Eğittiğiniz çocukları yanınıza alarak, şerefli kişilerle bir arada oturun. İlim ehli ile kaynaşın. Çocuklarımızı aşağılık pespaye kişilerden uzak tutun. Hizmetçilerle senli benli olmalarını önleyin..."* diye talimat vermektedir<sup>70</sup>. İbn-i Sina ise; "Çocuğun okuldaki arkadaşlarının edep ve terbiyesi güzel olmalı, beğenilen adet ve gelenekleri yaşayan kişiler bulunmalıdır. Çünkü çocuk, en tesirli telkini beraber okuduğu çocuklardan alır. Evet onlardan alır ve onlarla sıcak ilgi kurar..." demektedir<sup>71</sup>. Günümüz İslam eğitimcilerinden Abdullah Nasih Ulvan çocuğun ve ailenin iyi bir sosyal çevre ile irtibatının kurulmasıyla ilgili olarak şunları söylemektedir:

*"Çocuğu şeref ve asalet düzeyinde tutacak en önemli sebep ve vasitalardan biri (gerek eğitimcilerin, gerekse sosyologların nazarında), çocuğa iyi arkadaş ve çevre bulmak, ilgisini bu yönde geliştirmektir. Burada en belirgin çare ise, iyi huylu, temiz ahlaklı insanlardan oluşan bir çevre seçip belirlemektir. Bu*

<sup>67</sup> Buhari, Zebaih 31; Müslim, Edeb 16.

<sup>68</sup> Tizmizi, Zühhd 45.

<sup>69</sup> Furkan 25/27-29. Rivayete göre bu ayet, önce Hz. Peygambere ziyafet verip Müslüman olduğunu söyleyen, fakat daha sonra müşriklerin ileri gelenlerinden Ubey b. Halef'in gönlünü hoş edip onunla dost olabilmek için gidip Hz. Peygambere hakaretlerde bulunan Ukbe b. Ebi Muayt hakkında nazil olmuştur. Böylece müşriklerin çevresine dahil olmak ve onlarla dost olmak uğruna ahiret hayatını tehlikeye attığı, bu ayetle bildirilmektedir (bkz. Özek, Ali ve ark., Kur'an-ı Kerim ve Türkçe Açıklamalı Tercümesi, Medine, 1978, s. 361).

<sup>70</sup> Bkz. Ulvan, Abdullah Nasih, İslamda Aile Eğitimi (Çev. Celal Yıldırım), İstanbul ts., s. 1/167.



*insanlarla sık sık camilerde, parklarda, boş vakitlerini değerlendireceği yerlerde buluşmaları sağlanmalıdır...*

*Benim burada asıl üzerinde dürdüğüm konu; çocuğun iyi bir çevre ile ilgisini kurmak ve cami hayatına gönül verip alışmasını sağlamaktır. Namaz kılmayan, camiye gitmeyen bir çevre ile ilgi kurmada pek fazla bir yarar yoktur. Camiye devam edip oranın kültürü ile yetişen bir çocuğun, caminin semtine dahi uğramayan çocuklarla arkadaşlık kurmasında elde edilecek bir fayda yoktur...<sup>72</sup>*

Yukarıdaki görüşler doğrultusunda şunları söyleyebiliriz. Her ne kadar çocuklar ve aile için iyi bir sosyal çevrenin seçilmesi çok mühim ise de, içerisinde yaşanan sosyal şartlar gözardı edilmemelidir. Çocukları sosyal olumsuzluklara başışıklık kazanmış bir halde yetiştirmek gerekir. Nasıl ki çocukları bazı hastalıklardan korumak için eve kapatma yerine aşı yaptırmak gerekiyorsa, aynen bunun gibi sosyal hayatın gerçeklerinden hareket ederek, öyle eğitmek gerekir ki sözkonusu sosyal olumsuzluklar içerisinde yaşamak zorunda olsa bile, onlara karşı aşılınmış durumda olabilsin ve etkilenmesin. Çünkü çocukları fanus içerisinde yetiştirmek mümkün değildir. Öyle ise iyi çevre seçmesini bilmek yanında, çocuklarımıza iyi ile kötü arasında bilinçli tercih yapabilmeyi de öğretmek zorundayız diyebiliriz.

Demek istediğimiz günümüz şartlarında çocuklara olumlu din eğitimi ve ibadet eğitim-öğretimi vermeye çalışırken, onları sosyal hayattan tecrit etmeden bu işin başarılması gerekmektedir. İçerisinde yaşadığımız dünyada, toplumların sosyal hayatının her yönü ile ibadet eğitimi ve öğretimine elverişli bir yapıda olması, mümkün olmayabilir. Böyle durumlarda hem çağın gereklerini yerine getirerek sosyal hayat için gerekli olan eğitimden ve bilgiden yoksun kalmamak, hem de iç zenginliğimiz/manevi zenginliğimiz için gerekli olan ibadet hayatını sürdürmek, en çıkar yol olacaktır. Kanaatimizce, bunu başarabilmek için de, hem dini hem de çağı anlamak gerekmektedir.

Günümüz değerlerine baktığımızda; üretken, kedisıyla ve çevresiyle barışık, bilgiye ve gelişime açık, farklı görüş ve düşüncelere tahammül edebilen, şiddetten uzak ve emeğe saygılı olan insan modeli hemen hemen herkesin kabul edebileceği bir insan modelidir. İşte aile için iyi bir sosyal çevre seçerken bu özelliklerin baskın olduğu çevreler seçmeye gayret gösterilmelidir. Dahası ibadet hayatını yaşayan insanlar, bu özellikleri ile

<sup>71</sup> Bkz. Ulvan, age., s. 2/107.



toplumda ön plana çıkmalıdır. Aslında gerek belli zaman periyodlarıyla yerine getirilen ferdi ve sosyal içerikli; namaz, zekat, hac, yardımlaşma vb. ibadetlerin; gerekse kişinin iç dünyasıyla ilgili (kalbini ve düşüncesini kıskançlık, kin, nefret, çekememe, böbürlenme vb. kötülüklerden temizleyip, insanları sevme, hüsnü niyet besleme gibi güzelliklerle doldurması şeklindeki) ibadetlerin hedefine varması durumunda yukarıda sözü edilen insan modelini ortaya çıkarması gerekir diye düşünüyoruz. Durum böyle olunca, ibadetlerle sözkonusu hedeflere bir türlü varamayan insanların, aileye iyi bir sosyal çevre seçmek için çeşitli coğrafyaları dolaşmalarının pek bir ehemmiyeti olmasa gerek.

Bu düşünceden hareketle ideal sosyal çevrenin kendi kendine oluşmayacağı, meselenin şuurunda olan herkesin bu yönde gayret göstermesi gerektiği, en azından bu düşüncedeki insanların bir araya gelerek yukarıda bahsi geçen insan modelini yakalama noktasında birbirlerine destek olmalarının öneminden bahsedilebilir.

Daha önce sözünü ettiğimiz bazı hastalıklara karşı çocuğun aşılansak korunması gibi, sosyal olumsuzluklara (olumsuz sosyal çevreye) karşı korunması/aşılması, ancak bahsedilen insan modelini gerçekleştirme ideali etrafında kümelenmekle mümkün olabilir diyebiliriz. Aile dostlarımızı, komşularımızı, yakınlarımızı bu ideal etrafında birleşmeye çağırarak, iyi bir sosyal çevre meydana getirme noktasında her gün bir aşama daha ileri gidilebilir. Bu heyecan ve gayret içerisinde bulunan ve bu hayatı çevresinde gözlemleyen çocuk, iyi bir ibadet eğitimi ve öğretimi almada daha şanslı durumda olacaktır.

Aksi takdirde çocuk, içerisinde bulunduğu olumsuz sosyal çevrenin etkisiyle farklı sosyal normlar kazanacak ve anne-babasıyla arasında sağlıklı iletişimin devam etmesi güçleşecektir diyebiliriz. Nitekim olumsuz sosyal çevrenin çocuğun dini ve ahlaki gelişimini de olumsuz yönde etkilediği eğitimciler tarafından belirtilmektedir<sup>73</sup>.

<sup>72</sup> Bkz. Ulvan, age., s. 2/308.

<sup>73</sup> Bkz. Öcal, Mustafa, age., s. 76-77.

## 5. Çocuk Eğitimi Konusunda Bilgi Edinilmesi

Çocuk eğitimi anne-babalar için önemli görevlerden biridir. Bir görevin yerine getirilebilmesi her şeyden önce o konuda bilgi sahibi olmayı gerektirir. Bunun için anne-babalar çocuk eğitiminin ciddi bir iş olduğundan hareketle, bu konudaki bilgilerini sürekli artırmalıdır. Günümüzde çocuk eğitimi, istenilen düzeyde olmasa da konuşulan ve yazılan konular arasındadır. Meseleyi ciddiye alan anne-babalar, kendilerine yönelik yazılan literatürü takip ederek, televizyon programlarını seyrederek, ilgili konferans, seminer ve anne-baba okulu programlarına katılarak, bu konudaki bilgilerini sürekli yenileyebilirler.

Bu şekilde hareket etmek anne-baba ile çocuk arasında, bilgisizlikten meydana gelen ve kısır döngü şeklinde hayatı olumsuz şekilde zorlayan çekişmeleri sona erdirebilir. Çünkü çocuk eğitimi konusundaki eksik ve yanlış bilgiler ve uygulamalar, çocukla anne-baba arasındaki iletişimi olumsuz yönde etkileyen faktörlerden biridir diyebiliriz.

Çocuk sağlığıyla ilgili asgari bilgi ve eğitime sahip olmayan, sözgelimi çocuğun ateşlenmesi durumunda hekime başvuruncaya kadar hemen yapılması gereken pratik bilgilerden yoksun olan anne-baba, nasıl ki çocuğun hayatını tehlikeye atabiliyorsa; çocuk eğitimi konusunda da hayati önem taşıyan pratik bilgi ve davranışları edinmeyen anne-babalar, çocuğu kötü eğitime konusunda tehlikeli adımlar atabilirler.

Nitekim velilere uyguladığımız ankette; velilerin sadece %33,3'ü çocuklarını eğitime konusunda kendilerini yeterli görürken, toplam %66,7'si ise bu konuda kendilerini yeterli görmemektedir (krş. Tablo 43).

Yine anne-babanın çocuk eğitimi konusunda bilgi sahibi olması, eğitmek durumunda oldukları çocuğu yani muhataplarını tanımaları açısından da son derece önemlidir. Çünkü başarılı bir eğitim-öğretimi gerçekleştirebilmek için karşımızdaki muhatabı tanımak ve ona göre metot uygulamak gerekmektedir. Nitekim insanların ilgileri, ihtiyaçları ve kabiliyetleri bakımından, bireysel farklılıklara sahip oldukları bilinen bir gerçektir. Durum böyle olunca, hem insan psikolojisini hem de ferdi farklılıkları dikkate almadan herkese standart programların uygulanması doğru olmayacaktır<sup>74</sup>. İslam

<sup>74</sup> Bkz. Kardeş, Rıza, Eğitim Psikolojisi, Ankara 1976, s. 176.

dininin temel kaynakları olan Kur'an-ı Kerim'de<sup>75</sup> ve Hz. Peygamber'in uygulamalarında<sup>76</sup> da, muhatabın dikkate alındığını görmekteyiz. Öyle ise anne-babalar da, çocuklarını tanıyıp onları nasıl eğitecekleri konusunda bilgi sahibi olmalıdırlar diyebiliriz.

Hiç şüphesiz bütün anne-babaların çocuk eğitimi uzmanı olmaları mümkün değildir. Ancak tamamen ilgisiz de kalmamaları gerekir. Nasıl ki araba sahibi olup araba kullanmak isteyen kişiler, sürücü kursuna gidip gerekli bilgileri öğrenmek durumunda iseler, çocuk sahibi olup çocuk yetiştirmek isteyen anne babalar da, bu konular hakkında gerekli bilgileri öğrenmek durumundadır diyebiliriz. Nitekim çocuk eğitimi ve yetiştirilmesi konusunda yazılmış literatüre baktığımızda, ilk dikkat çeken şeyin; bilgili, şuurlu, çocuğunu tanıyan ve ona değer veren, çocuk eğitimi ve psikolojisinden haberi olan anne-baba portresinin ön plana çıkmasıdır<sup>77</sup>. J. J. Rousseau'nun "çocuk bilinçli ve duyarlı bir babadan, dünyanın en iyi eğitimcisinin vereceği eğitimden daha güzel bir eğitim alır... Hayatta aile tablosundan daha güzel bir tablo olamaz. Ama bir tek eksiklik her şeyi bozar..."<sup>78</sup> sözü de, çocuk eğitiminde anne-babanın bilinçli olmasının gereğine işaret etmektedir.

## **6. Çocuklara İbadet Davranışını Kazandırmanın Uzun Bir Program Dahilinde Yapılması**

İnsan yetiştirmek, dünyadaki en uzun soluklu işlerden biridir. İnsana bir davranışı kazandırmak akşamdan-sabaha hemen oluverecek bir iş değildir. Bunun için plan, program, özveri, sabır, tahammül, bilgi, örnek yaşayış, uzun zaman vs. gerekmektedir. Bütün bunları atlayıp, hemen sonuca ulaşmayı düşünmek, insan yetiştirme olgusuna ters düşmektedir. Bunun için eğitimin bir süreç (vetire) dahilinde yapılması zarureti vardır. Nitekim aşağıda örneklerini sunacağımız hususlardan da anlaşılacağı gibi, gerek Kur'an-ı

<sup>75</sup> Bkz. Şanver, Mehmet, Kur'an'da Tebliğ ve Eğitim Psikolojisi, İstanbul 2001, s. 150-155.

<sup>76</sup> Bkz. Önkal, Ahmet, Rasulullah'ın İslama Davet Metodu, Konya 1981, s. 139-144.

<sup>77</sup> Konu ile ilgili geniş bilgi için bkz. Montessori, Maria, Çocuk Eğitimi, s. 223 vd.; Mountrorse, Phillip, Çocuklarla ve Gençlerle İletişime Geçmenin 25 Yöntemi, s. 79 vd.; Cüceloğlu, İçimizdeki Çocuk, s. 58 vd.; Humphreys, Tony, Çocuk Eğitiminin Anahtarı Özgüven (Çev. Tanju Anapa), İstanbul 1998, s. 192 vd.; Baltaş, Acar, Eğitimin Başarısını Yükseltmede Sağlıklı ve Mutlu İnsanlar Yetiştirmede Ailenin Rolü, Ana-Baba Okulu, s. 157, 165, 173, 177; I. Aile Şurası, Aile eğitimi Komisyonu Raporu, Ankara 17-20 Aralık 1990, s. 117-147; Ay, M. Ermin, Ailede ve Okulda İdeal Din Eğitimi, s. 19 vd.; Korkmaz, H. Hüseyin, Çocuk Eğitimi, İzmir 1993, s. 16-17; Özkan, Pelin, İyi Ana Baba Olma Yolunda 10 Dev Adım, Evde ve Okulda Mutlu Çocuk Yetiştirmenin Temelleri, Çocuk ve Aile Kitapları, s. 217-221.

<sup>78</sup> Rousseau, Emile ya da Çocuk Eğitimi Üzerine (Çev. Mehmet Baştürk-Yavuz Kızılcım), Erzurum 2000, s. 31.

Kerim'de gerekse Hz. Peygamberin uygulamalarında sürecin (vetirenin) çok önemli bir prensip olduğu görülmektedir.

Kur'an-ı Kerim'in, birden değil de 23 yılda indirilmiş olması bile, tedricilik prensibinin dikkate alındığını açıklamak için yeterlidir<sup>79</sup>. Bununla beraber güzel davranışların insanlarda yerleşmesini sağlamada Kur'an-ı Kerim'in tedricilik prensibine uyduğunu görmekteyiz. Sözgelimi içkinin yasaklanması dört aşamada gerçekleşmiştir<sup>80</sup>. Böylece, istenen hedef davranışa belli bir süreç dahilinde varılmıştır. Aynı yaklaşımı Hz. Peygamber'in uygulamalarında da görmekteyiz. Bir gün Necid bölgesinden saçı-başı dağınık bir vaziyette gelen bir adamla Hz. Peygamber arasında geçen şu konuşma, Hz. Peygamber'in tedricilik prensibini uyguladığına örnek olarak gösterilebilir:

"-İslam nedir?

-Bir gün bir gecede beş vakit namaz.

-Bu namazlardan başka yapmam gereken bir şey var mı?

-Hayır. Eğer nafil olarak kılmak istersen kılarırsın. Bir de Ramazan orucu var.

-Üzerimde bundan başkası da olacak mı?

-Hayır istersen nafil oruç tutabilirsin. Yalnız bir de zekat var.

-Yapmam gereken daha başka bir şey var mı?

-Hayır. Nafil olarak vermek istersen verirsin.

Bunun üzerine Necid'li adam kalkıp giderken: 'Vallahi bundan ne fazla ne eksik bir şey yaparım' dedi. Bunun üzerine Hz. Peygamber: 'Eğer doğru söylüyorsa kurtuldu gitti' dedi.<sup>81</sup>

Yukarıdaki diyaloga baktığımızda, Hz. Peygamberin islamla ilgili bilgileri bir çırpıda sayıp dökmediğini, muhatabın anlayacağı kadar cevap verdikten sonra, soru soruldukça azar azar ilavelerle vermesi gereken cevabı tamamladığını görmekteyiz.

Çalışmamızın başından beri, gerek teorik bölümlerde gerekse anket bulgu ve yorumlarının bulunduğu bölümlerde, üzerinde durulan konuları bir bütün olarak düşünüp, ibadet davranışını çocuklara kazandırmanın; gelişimle,

<sup>79</sup> Geniş bilgi için bkz. Bayraklı, İslam'da Eğitim, s. 212-216; Özbek, Abdullah, Bir Eğitimci Olarak Hz. Muhammed, s. 186 vd.; Bayraktar, İslam Eğitiminde Öğretmen Öğrenci Münasebeti, s. 33 vd.; Şanver, age., s. 157 vd.; Dodurgalı, Abdurrahman, Din Eğitimi ve Öğretiminde İlkeler ve Yöntemler, s 91.

<sup>80</sup> İçkiye aşırı şekilde tutkun olan insanlara Kur'an-ı Kerim bir anda "İçki içmek yasaktır" dememiştir. Önce zararının faydasından çok olduğu söylenmiş (Bakara 2/219). Sonra içki ile namaz kılınmaması istenmiş (Nisa 4/43). Daha sonra içkinin zararlarından bahsedilerek, mü'minlerin arasına kin ve düşmanlık girmesine sebep olduğu söylenerek ondan vazgeçme tavsiyesinde bulunulmuş (Maide 5/90). Nihayet son aşamada, sarhoşluk veren içkilerin içilmesinin yasak olduğu kesin olarak belirtilmiştir (Maide 5/90). Geniş bilgi için bkz. Yazır, age, V. 3107; Bayraklı, İslam'da Eğitim, s. 212-216;

<sup>81</sup> Buhari, İman 34.

öğrenmeyle, davranış kazanmayla, ailenin psiko-sosyal, kültürel vb. yapısıyla, içerisinde yaşanan sosyal çevreyle, çocukla başarılı bir iletişimin gerçekleştirilmesiyle, ailede dini hayatın canlı tutulmasıyla, çocuğa dini bilgi ve suur kazandırılmasıyla vb. doğrudan alakalı olduğunu hiçbir zaman gözden uzak tutmamak gerekir.

Gayet tabiidir ki; bu kadar farklı faktörlere bağlı olan ibadet davranışını çocuklara kazandırmak, bir anlık olay olamaz. Çocuğuna sözkonusu davranışı kazandırmak isteyen aile, kendisine yakın ve uzak hedefler tespit edip, bilinçli bir şekilde ve sabırla, bu yolda yavaş yavaş yürüyerek sonuca ulaşmaya çalışmalıdır.

Düşünülecek programın hem anne-babayı, hem çocuğu, hem de sosyal çevreyi ilgilendiren yönleri olacaktır. Her üç taraf açısından da uygun şartlar temin edilince, çocukların hedef davranışları elde etmeleri kolay olacaktır diyebiliriz.

İşte " çocuklara ibadet davranışını kazandırabilmek için takip edilecek ilkeler ve metotlar" bölümünde ele aldığımız konular, çocuklara sözkonusu davranışı kazandırabilmek için takip edilecek öneri bir program niteliğindedir diyebiliriz. İlkeleri yukarıdaki şekilde izah ettikten sonra şimdi, takip edilecek metotları belirtmeye çalışalım.

## B. ÇOCUKLARA İBADET DAVRANIŞINI KAZANDIRABİLMEK İÇİN TAKİP EDİLECEK METOTLAR

Çocuklara ibadet davranışını kazandırabilmek için takip edilecek ilkeleri açıkladıktan sonra, şimdi de metotları açıklamaya çalışalım. Metot (méthode) Fransızca bir kelime olup<sup>82</sup>, dilimizde usül, yol, yöntem, tarz, kaide, tertip, düzen, adap, erkan, biçim, sistem, esas gibi anlamlara gelmektedir<sup>83</sup>. Kavram olarak ise metot; hedeflenen sonuca varabilmek için takip edilen en emin ve kestirme yoldur<sup>84</sup>. Diğer bir ifadeyle hedeflenen sonuca varmak, bir problemi çözmek, bir işi neticelendirmek için takip edilen veya edilmesi gereken, akla en uygun yol ve yöntemdir denilebilir<sup>85</sup>.

Yukarıdaki tariflerden de anlaşılacağı gibi, metot kavramı çok geniş ve her alana uygulanabilen bir yapıya sahiptir. Bunun yanında metodun hem uygulanacağı alanı, hem de hedef kitleyi/şahsı dikkate alma zorunluluğu işin içerisine girince, takip edilecek bir değil birden çok metot ortaya çıkacaktır. Öyle ise metot yere, zamana, topluma, kişiye ve konuya göre farklılık arz edebilir ve sürekli değişkendir diyebiliriz. Uygulayıcı, hedefe varıncaya kadar sürekli arayış içerisinde olmalı ve yukarıda belirttiğimiz değişkenlere göre uygulayacağı metodu belirlemelidir. Bahsettiğimiz bu değişkenlik, yapılacak işte bir belirsizlik olarak algılanmamalıdır. İnsanlar ve içerisinde bulunulan ortamlar farklı olduğunda, sürekli en uygun metot arayışı devam etmelidir. Metot uygulayıcısı, borsa yatırımcısı gibi olmalıdır. Borsa yatırımcısı nasıl ki

<sup>82</sup> Bkz. Robert, Paul, *Petit Robert Dictionnaire de la Langue Française 1*, Paris 1991, s. 1191; Saraç, Tahsin, *Büyük Fransızca Türkçe Sözlük*, 5. bs. İstanbul 1994, s. 895; Sami, Şemseddin., *Dictionnaire Français-Turc*, İstanbul 1898, c. II, s. 1194.

<sup>83</sup> *Türkçe Sözlük*, TDK; 6. bs., Ankara 1974, s. 875; Doğan, D. Mehmet, *Büyük Türkçe Sözlük*, Ankara 1981, s. 1006.

<sup>84</sup> Kemertaş, İsmet, *Uygulamalı Genel Öğretim Metodu*, İstanbul 1995, s. 57.

<sup>85</sup> Geniş bilgi için bkz. Bilgiseven, Amiran Kurtkan, *Sosyal İlimler Metodolojisi*, İstanbul 1982, s. 3; Alaylıoğlu, age., s. 240; Bkz. Robert, age., s. 1191; Saraç, age., s. 895; Er, İzzet, "Metodoloji Maddesi" *Sosyal Bilimler Ansiklopedisi*, İstanbul 1990, c. III, s. 15-18; Meydan Larousse, I-XII, Meydan Yay. İstanbul ts. c.VIII, s. 682; *Büyük Larousse*, I-XXIV, ys. 1993, c. XXIV, s. 12601; Öcal, *Din Eğitimi ve Öğretiminde Metotlar*, s. 227; Pazarlı Osman, *Din Eğitimi ve Öğretiminde Metotlar*, İstanbul 1967, s. 4; Önkai, Ahmet, *Rasulullah'ın İslam'a Davet Metodu*, Konya 1981, s. 25; Selçuk, *Psikoloji Sözlüğü*, s. 510.



sürekli değişen duruma göre yeni yatırım kararları almak, ticari faaliyetini ona göre düzenlemek zorunda ise, metot uygulayıcısı da aynen bunun gibi hedefine varabilmek için sürekli yeni pozisyonları dikkate almak zorundadır denilebilir.

Meseleyi ibadet eğitimi ve öğretiminde uygulanacak metotlar noktasından ele alınca; burada varılmak istenen hedef, çocukların ibadetleri isteyerek, benimseyerek ve içtenlikle yerine getirmelerini sağlamaktır. Kanaatimizce bu hedefe varabilmek için çok bilinçli, tutarlı, insan psikolojisini ve sosyolojik olguları dikkate alan, bir dizi metotlar takip etmek gerekecektir. Sözkonusu dikkate alınacak hususlar, çocukları ibadetlere alıştırmada takip edilecek ilkeler anlamına gelmektedir ki; biz daha önce bunları açıklamaya çalıştık. Bu ilkeler doğrultusunda takip edilecek metotlar konusunda ise, şunları önerebiliriz.

### 1. Anne-Babanın Dinî Uygulamalarda Model Oluşturması

Çocuk eğitiminde, eğitimcinin (anne-babanın) çocuğa model oluşturması, diğer bir ifade ile hedef davranışı bizzat yaşayarak örnek olması, en önemli hususlardan biridir. Bütün eğitimcilerin bu konuda hemfikir oldukları söylenebilir<sup>86</sup>. Nitekim gerek Kur'an-ı Kerim'de ve gerekse Hz. Peygamberin hadislerinde, hedef davranışın bizzat yaşanarak karşındaki şahsa örnek teşkil etmesinin gereğine işaret edildiğini görmekteyiz<sup>87</sup>. Hz. Peygamberin davetinin kısa bir sürede başarıya ulaşmasının temelinde de, bizzat kendisinin yaşayışıyla örnek oluşunun yattığı belirtilen bir husustur<sup>88</sup>.

<sup>86</sup> Bkz. Rousseau, Emil Yahut Terbiyeye Dair (Çev. H. Z. Ülken-A. R. Ülgener-S. Güzey) 6. bs. İstanbul 1966, s. 252; Carrel, Alexis, İnsan Denen Meçhul (Çev. R. Özdek), 2. bs. İstanbul 1982, s. 319-320; Armaner, N.-A. Zeki Ökmen, Din Eğitimi ve Öğretiminde Metodik Bilgiler, İstanbul 1960, s. 15; Armaner, Neda, İnanç ve Hareket Bütünlüğü Bakımından Din Terbiyesi, İstanbul 1967, I, 89; Vergote, agm., XXII, s. 316; Aytaç, Kemal, Avrupa Eğitim Tarihi, Ankara 1980, s. 101-108; Gazali, İyha Ulumi'd-Din, İstanbul 1321, c. I, s. 57; Özcan, A. Osman, Din ve Ahlak Eğitiminde Ailenin Rolü, Kubbealtı Akedemi Mecmuası, Sayı. 4, 1985, s. 13; Altıntaş, Hayrani, Çocukluk Devresinde Ailede Din Eğitimi, T1DES, Ankara 1981, s. 255; Yavuz, Çocukta Dinî Duygu ve Düşüncenin Gelişmesi, s. 46; Høkelekli, ag. tez, s. 66; Öcal, age., s. 74-79; Ay, M. Emin, Ailede ve Okulda İdeal Din Eğitimi, s. 18-19; Ay, M. Emin, Ailede Verilecek Din Eğitiminde Genel Prensipler, İslam'da Aile ve Çocuk Terbiyesi 2, İstanbul 1996, s. 319-320; Bayraktar, İslam eğitiminde Öğretmen Öğrenci Münasebetleri, s. 40-43, 158-163; Özbek, Bir Eğitimci Olarak Hz. Muhammed, s. 210-217; Önkal, age, s. 195-198.

<sup>87</sup> Bkz. Bakara 2/44; Taha 20/132; Saff 61/2-3; Hud 11/88; Buhari, Cum'a 11; Müslim, İmare 20; Ebu Davud, İmare 1.

<sup>88</sup> Bkz. Özbek, age, s. 212-213; Önkal, age, s. 197-198. Yine konu ile ilgili olarak Kur'an-ı Kerim'de "Andolsun ki Resulullah'da, sizin için, Allah'a ve ahiret gününe kavuşmayı umanlar ve Allah'ı çok zikredenler için en mükemmel bir örnek vardır. (Ahzab 33/21)" buyrulmaktadır. Bu ayette de Hz. Peygamber'in, Allah'ın hoşnutluğunu kazandıracak davranışlarda bulunmak isteyenler için mükemmel ve canlı bir örnek, en büyük fazilet numunesi olduğu anlatılmaktadır. Böylece, Resulullah'ın, hislerine mağlup insanları memnun etmek ve onlara pratik değerlerden mahrum birtakım nazari kaideler öğretmekle görevli olmayıp, Onun hedefinin, insanlığa ameli kaideleri kendi yaşayışıyla izah ve tarif etmek olduğu anlaşılmalıdır. Binaenaleyh,



Ailedeki sosyal, kültürel, ekonomik hatta dini yapının şekillenmesinde anne-babanın içerisinde bulunduğu durumun ve sahip olduğu birikimin en belirleyici unsur olduğu söylenebilir. Dolayısıyla ibadet eğitimi ve öğretimi açısından anne-babanın çocuklara örnek olabilmeleri için, ailede dini hayatın canlı tutulması gerekmektedir diyebiliriz.

Dini hayatın bireydeki en belirgin yansıması, içerisinde bulunduğu inanç netliği ve ibadet yoğunluğudur diyebiliriz. İslam dini açısından konuya baktığımızda, Müslüman bir bireyin nelere inanıp nelere inanmayacağını sistematik olduğunu söyleyebiliriz. Dini terminolojide "sahih iman" olarak adlandırılan bu inancın nasıl kazanılacağını da yine dini kaynaklardan ve bu konudaki uzmanlardan öğrenmek mümkündür. Anlamlı bir ibadet hayatının elde edilmesi için "sahih iman"ın bir ön şart olduğu söylenebilir. Ayrıca doğru ve sağlam bir inanç elde edilmeyince, bunun yerine hurafelerin, batıl inançların ve eksik inanışların hakim olacağını da unutmamak gerekir. Bundan dolayı ailede dini hayatın canlı tutulması ve çocuklara örnek olunması için, anne-babaların İslamın inanç esasları açısından doğru (sahih) iman çizgisinde olmaları önemlidir diyebiliriz.

Ancak ailede dini hayatın canlı tutulması için tek başına doğru inanca sahip olmanın yetmeyeceğini, bu inancın ibadet şeklinde aksiyona dönüşmesi gereği de bilinen bir gerçektir. Nitekim ankete katılan velilerin %25,4'ü beş vakit namazı düzenli kıldığını ve ramazan orucunu sürekli tuttuğunu ifade etmekteydiler (Bkz.Tablo 86). Bu sonucun detay analizlerini yaptığımızda, sahii Allah inancı ile ibadet arasında büyük bir oranda anlamlı ilişki olduğu ortaya çıkmıştır (Bkz.Tablo 103).

Aşağıdaki tabloda da görüldüğü gibi ibadetlerini düzenli yapanların %83,3'ü doğru Allah inancına sahip olan deneklerdir. Bu sonuç düzenli bir ibadet hayatı ve ailede dini hayatın canlı tutulması için, İslam inancının öngördüğü şekilde "Allah inancına" sahip olmanın önemli bir etken olduğunu ortaya koymaktadır. Diğer bir ifade ile inanç ile amel (uygulama) arasında sıkı bir irtibatın olduğu açıkça görülmektedir<sup>89</sup>.

---

hayatı ve sireti incelenirken bu nokta asla gözden uzak tutulmamalıdır (bkz. Ali Özek ve ark., Kur'an-ı Kerim ve Açıklamalı Meâlî, Medine-i Münevvere, 1987, s. 419 ).

<sup>89</sup> İman ile amel arasındaki ilişki konusunda Kur'an-ı Kerim'de bir çok ayetin olduğunu görmekteyiz. Örnek olarak; "Biz insanı en güzel biçimde yarattık. Sonra onu aşağıların aşağısına çevirdik. Yalnız iman edip salih amel işleyenler hariç. Onlar için ardı arkası kesilmez bir mükâfat vardır."(Tin 90/4-6) ve "Asra yemin olsun ki

Tablo 103: Doğru Allah İnancı ile İbadetleri Düzenli Yapma Arasındaki İlişki

Değişkenler	Seçenek (Veli) Beş vakit namazı düzenli kılanm. Ramazan orucunu sürekli tutanm.		378 denek* arasındaki yüzdellik oran
	S	%	
Her şeyi yaratan, bilen, her şeye gücü yeten, hiçbir şeye muhtaç olmayan, eşi ve benzeri bulunmayan, her an kainata ve yaratıklarına müdahalede bulunabilen, bir tek Allah'ın varlığına kesinlikle inanıyorum.	80	83.3	21.1
Bizleri ve kainatı Allah'ın yarattığına inanıyorum. Fakat daha sonra bunlara müdahale ettiğini düşünmüyorum.	4	4.2	1.1
Allah'ın varlığına inanıyorum. Fakat O'nun nasıl olduğu konusunda bilgi eksikliğim var.	12	12.5	3.2
Bu konuda net bir fikrim yok.	-	-	-
Toplam	96	100.0	25.4**

Ayrıca yaptığımız detay analizlerine göre, çocukların düzenli ibadet yapmasının, anne-babanın düzenli ibadet hayatına sahip olmasıyla da anlamlı bir ilişkisi olduğu ortaya çıkmıştır (bkz. Tablo 104).

Aşağıda Tablo 104'te de görüldüğü gibi düzenli ibadet yapan çocukların, annelerinin %64,3'ü, babalarının ise %33,3'ü düzenli ibadet yapmaktadır. Bu sonuçtan hareketle özellikle annenin düzenli ibadet hayatına sahip olmasının, ailede dinî hayatı canlı tutmada ve çocuklara ibadet davranışını kazandırmada önemli bir etken (%64,3) olduğu söylenebilir. Anneye oranla (%64,3), babanın bu konudaki etki oranı yaklaşık yarı yarıya düşük (%33,3) görülmektedir. Toplumumuzda kadınlara oranla erkeklerin iş hayatıyla daha fazla meşgul olmaları, dolayısıyla kadınların zamanlarının büyük bir çoğunluğunu ailede geçirmeleri, bu sonucun nedenlerinden birisi olarak kabul edilebilir. Yine de detay analizlerinden elde edilen bulgularla, ailede annenin ve babanın dini hayatı canlı tutmalarının ve çocuklara iyi bir model olmalarının, onların ibadet davranışını kazanmalarında çok büyük etken olduğu söylenebilir. Çünkü anne ve babası "ibadetlere karşı istekli olmayan ve ibadetleri yapmayan" çocuklardan hiç birinin; "beş vakit namazı sürekli kılan ve ramazan orucunu sürekli tutma" sikkini işaretlemedikleri görülmektedir (bkz. Tablo 104).

*insanlık hüsrandır. Ancak inanıp iyi işler yapanlar, birbirlerine hakkı ve sabrı tavsiye edenler müstesna.*" (Asr 103/1-3) ayetlerini gösterebiliriz.

\* Tablo 85'de velilerin ibadetleri yapma durumlarıyla ilgili soruya cevap veren denek sayısı toplam 378 olduğu için, %'lik hesaplamasında bu sayı esas alınmıştır.

\*\* Tablo 85'de ki "Beş vakit namazı düzenli kıyorum. Ramazan orucunu sürekli tutuyorum." seçeneğinin %25.4'lük oranıyla aynı olduğu görülmektedir.

Tablo 104: Öğrencilerin Düzenli İbadet Yapmalarına, Anne-Babaların İbadet Hayatının Etkisi (Öğrenci)

Değişkenler	Seçenek		406 denek* arasındaki yüzdelik oran	
	S	%		
Anne	Beş vakit namazını düzenli kılar. Ramazan orucu sürekli tutar.	27	64.3	6.7
	Ara sıra namaz kılar. Ramazan orucunu sürekli tutar.	3	7.1	0.7
	Cuma, bayram, kandil vb. durumlarda namaz kılar. Ramazan orucunu tutar	11	26.2	2.7
	Bazen namaz kılıyor ve bazen de ramazan orucunu tutuyor.	-	-	-
	Ne namaz kılıyor,ne de oruç tutuyor.	1	2.4	0.2
	İbadetlerini mükemmel yapmak istiyor,fakat yapamıyor.	-	-	-
	İbadetlere karşı hiç isteği yok. Hiç bir ibadeti yapmak istemiyor.	-	-	-
	Toplam	42	100.0	10.3**
Baba	Beş vakit namazını düzenli kılar. Ramazan orucunu sürekli tutar.	14	33.3	3.4
	Ara sıra namaz kılar. Ramazan orucunu sürekli tutar.	8	19.1	2.0
	Cuma, bayram, kandil vb. durumlarda namaz kılar. Ramazan orucunu tutar	14	33.3	3.4
	Bazen namaz kılıyor ve bazen de ramazan orucunu tutuyor.	1	2.4	0.3
	Ne namaz kılıyor,ne de oruç tutuyor.	-	-	-
	İbadetlerini mükemmel yapmak istiyor,fakat yapamıyor.	5	11.9	1.2
	İbadetlere karşı hiç isteği yok. Hiçbir ibadeti yapmak istemiyor.	-	-	-
	Toplam	42	100.0	10.3***

Ayrıca mülakat yaptığımız kişiler, en fazla anne babanın yaşayışıyla çocuğa örnek olması üzerinde durmaktadırlar. Mülakatlarda bu konuda aldığımız cevaplardan bazıları şöyledir:

*"Anne-babanın söyledikleriyle yaptıkları arasında çelişki olmaması çok önemli. Çünkü çocuklar daha ziyade anne-babanın davranışından etkileniyor"<sup>90</sup>.*

*"Yetişkinlerin ibadeti büyük bir ciddiyet içerisinde yapması çok önemli. Yetişkin ibadetle iç içe olduğunu ve ibadete her an hazır olduğunu çocuğa"*

\* Tablo 83'de de görüldüğü gibi, "öğrencilerin ibadetleri yapma durumu" ile ilgili soruya cevap veren (Katılan) sayısı 406 olduğu için, bu rakam esas alınarak % hesaplaması yapılmıştır.

\*\* Tablo 83'de ki "Beş vakit namazı düzenli kılıyorum. Ramazan orucunu sürekli tutuyorum." seçeneğinin %10.3'lük oranıyla aynı olduğu görülmektedir.

\*\*\* Tablo 83'de ki "Beş vakit namazı düzenli kılıyorum. Ramazan orucunu sürekli tutuyorum." seçeneğinin %10.3'lük oranıyla aynı olduğu görülmektedir.

<sup>90</sup> Bkz. Ekler, Mülakat No 2.

hissettirmelidir. Yine çocuğun, huşu içerisinde namaz kılan anne-babasını görmesi bu açıdan çok önemli mesajlar vermektedir<sup>91</sup>.

"Çocuklara sözlü olarak tekinde bulunmanın yanında, anne-babanın samimi ve içten gelerek ibadet hayatına yönelmesi çok önemli bir husus"<sup>92</sup>.

"Evde yoğun dinî hayatın olması çocukların farkında olmadan, bu hayata adapte olmalarını sağlamakta"<sup>93</sup>.

"Evde anne-babanın ibadetlerini huşu içerisinde yapması çok önemli. Çocukların ibadetlere alıştırılmasını usta çırak ilişkisi şeklinde düşünmek gerekir"<sup>94</sup>.

"İbadetler konusunda azarlama ve icbara baş vurmadan, çocuklara anne-babaların model oluşturmaları gerekir"<sup>95</sup>.

"Sözden önce fiili olarak ibadetlerin nasıl yapıldığı konusunda anne-babalar iyi bir model oluşturmalarıdır. İbadetin kişiye büyük bir manevi huzur kazandıracağı çocuğa hissettirilmeli"<sup>96</sup>.

"Anne-babanın dinî yaşayışı, çocukların ibadetlere alışmalarında en önemli unsur olarak görülüyor"<sup>97</sup>.

"Anne-baba fiili olarak örnek olmalı ve ibadetin neden yapılması gerektiği örnekleriyle anlatılmalıdır"<sup>98</sup>.

"Anne-babaların çocuklardan istedikleri şeyi, kendileri içtenlikle yerine getirmeleri gerekir. Sözden ziyade fiili olarak rehberlik etmek gerekiyor"<sup>99</sup>.

"Anne-babanın birlikte model oluşturması, ibadetler konusunda çocuğa rehberlik etmesi ve ailece bazı ibadetlerin icra edilmesi çok önemli diye düşünüyorum"<sup>100</sup>.

"Çocuğun ibadet hayatını benimsemesinde, anne-babanın farz, sünnet ve nafile ibadetlerle geçen, günahlardan kaçınan bir hayat sürmeleri önemlidir. Namaz kılan, oruç tutan, Kur'an okuyan, içkiden, kumardan, gıybetten vs. sakınan bir hayat süren anne-babanın, çocuğuna dindarlık açısından iyi örnek olduğu, dolayısıyla çocuğu namaza alıştırmada başarılı olacağı söylenebilir. Bu başarıda anne-babanın günlük hayatta; şükretmesini bilen, sabırlı, metanetli,

<sup>91</sup> Bkz. Ekler, Mülakat No 3.

<sup>92</sup> Bkz. Ekler, Mülakat No 4.

<sup>93</sup> Bkz. Ekler, Mülakat No 5.

<sup>94</sup> Bkz. Ekler, Mülakat No 7.

<sup>95</sup> Bkz. Ekler, Mülakat No 8.

<sup>96</sup> Bkz. Ekler, Mülakat No 9.

<sup>97</sup> Bkz. Ekler, Mülakat No 10.

<sup>98</sup> Bkz. Ekler, Mülakat No 11.

<sup>99</sup> Bkz. Ekler, Mülakat No 14.

<sup>100</sup> Bkz. Ekler, Mülakat No 16.

*Allah'ın ismini anarak işlerine başlayan ve tevekkül ehli olan bir yapıda olmasının büyük katkı sağlayacağını düşünüyorum*<sup>101</sup>.

Yukarıda mülakatlardan yapmış olduğumuz alıntılarda da görüldüğü gibi, din eğitimi ve öğretimi açısından büyük tecrübe sahibi olan kişilerin verdikleri cevaplardan anlaşıldığına göre, Tablo 104'teki sonuçlarda da olduğu gibi, çocuklarını ibadetlere alıştırmak isteyen anne-babaların inanç ve ibadetler hususunda müspet yönde model oluşturmaları gerektiği ortaya çıkmaktadır.

## 2. Gözleme ve Gözlem Yaptırma

Gözlem metodu eğitim alanında ötedenberi kullanılan bir metottur. Okullara girişi ise Rabelaise, Montaigne, Comenius, John Locke, Rousseau, Pestalozzi ve Herbart tarafından olmuştur<sup>102</sup>. Comenius, gözlemi, ölü ve cansız kitapların yerine, tabiatın canlı kitabını açmak ve bu kitaptan çeşitli bilgiler elde etmek olarak görmektedir<sup>103</sup>. Rousseau da, insanı eğitmede; tabiat, insan ve eşyanın müessir olduğunu, tabiat ve eşyanın insanı eğitmesinin ise, insanın bunları gözlemlemesiyle gerçekleştiğini ileri sürmektedir<sup>104</sup>. Yine bu hususta Bergson, insanın dış alemde gezinti yapıp, eşyayı gözlemlediğinde eli boş dönmeyeceğini, bir şeyleri keşfedeceğini belirtmektedir<sup>105</sup>. Bu keşiflerin de insanın kendini bulmasına ve Yaraticı'sına yönelmesine sebep olabileceği düşünülebilir<sup>106</sup>.

Eğitim öğretim açısından gözlem; öğrencinin ilgilendiği, canlı ve cansız varlıkları buldukları tabii çevrelerinde, toplumsal ve doğal birtakım olayları ayrıca yapılan bazı işleri yaptıkları zamanda ve mekanda, bütün bilinç mekanizmasını harekete geçirerek görmesi, tanınması ve bilgi edinmesi yolu olarak tarif edilmektedir. Buna aynı zamanda müşahede metodu da denmektedir<sup>107</sup>. Başka bir tarifte de gözlem; bir amaç için varlıkları ve olayları

<sup>101</sup> Bkz. Ekler, Mülakat No 17.

<sup>102</sup> Bkz. Kemertaş, age. s. 339; Binbaşıoğlu, Cavit, Genel Öğretim Bilgisi, Ankara 1983, s. 93-94.

<sup>103</sup> Leif, J. – Rustin G., Psikoloji Doktrinleri Açısından Genel Pedagoji (Çev. Nejat Yüzbaşıoğulları), Ankara 1974, s. 248.

<sup>104</sup> Bkz. Bekir, Hüviyet, Beş Mürebbi, 2. bs., ys. 1931, s. 43.

<sup>105</sup> Bkz. Bergson, Henri, Şuurun Doğrudan Doğruya Verileri (Çev. M. Şekip Tunç), İstanbul 1990, s. 204.

<sup>106</sup> Gözlem Metodunun Din Eğitimi alanında kullanılması ile ilgili geniş bilgi için bkz. Bayraklı, İslamda Eğitim, s. 247 vd.; Şanver, age, s. 204-208; Dodurgalı, Din Eğitimi ve Öğretiminde İlkeler ve Yöntemler, s. 164-166; Gözütok, Şakir, Tasavvufta Şahsiyet Eğitimi, s. 110-114; Kaptan, Falk, Din Öğretiminde Gezi Gözlem Metodu (Yayınlanmamış Yük. Lis. Tezi), Bursa 1999, s. 40 vd.

<sup>107</sup> Alaylıoğlu, R. ve Oğuzkan, A. Ferhan, Eğitim Terimleri Sözlüğü, 2. bs., Ankara 1976, s. 117.

doğal koşulları içinde ve oluş zamanlarına göre planlı ve dikkatli algılama etkinliği" olarak açıklanmaktadır<sup>108</sup>.

Çocukları ibadetlere alıştırmada bu metodun kullanılmasına gelince; çocuğun ibadet edenleri, ibadet edilen yerleri, tarihi ve sanatsal değeri olan yapıtları gezmesi ve görmesi, tabiatta çeşitli gözlemler yaparak canlı ve cansız varlıkların bu düzen içerisindeki işleyişini fark etmesi, bütün bunların sonsuz güç ve kudret sahibi olan Allah'ın iradesiyle mevcudiyetlerini sürdürmeleri gibi bir sonuca ulaşması, onun Allah'ı tanınmasına, bilmesine ve ibadet etmesine yardım edebilir. Yine insanın kendisine yönelerek iç gözlem yapması, insanın yaratılışı ve organizmanın işleyişi hakkında birtakım sonuçlara varması, kişiyi Yaratıcısına yaklaştırıp ibadet şuuruna ermesine vesile olabilir<sup>109</sup>.

Özellikle Kur'an-ı Kerim'de dış gözlem denilen kainatı ve içerisinde bulunanları gözleme ve iç gözlem denilen insanın kendi iç alemine yönelerek gözlem yapması hususunda çok çeşitli ayetlerin olduğunu görmekteyiz. Bunlardan birkaçı şöyledir:<sup>110</sup>

*"İnsanlara ufuklarda (dış alemde) ve kendi nefislerinde ayetlerimizi göstereceğiz ki, onun (Kur'an'ın) gerçek olduğu onlara iyice belli olsun. Rabbinin her şeye şahid olması yetmez mi?"<sup>111</sup>*

*"Kesin olarak inananlar için yeryüzünde ayetler vardır. Kendi nefislerinizde de öyle. Görmüyor musunuz?"<sup>112</sup>*

*"Sizi yaratmasında da, üretilip yaydığı hayvanlarda da, kesin inanan bir kavim için bir çok ayetler vardır."<sup>113</sup>*

*"O gökten suyu indirendir. İşte biz, bitip gelişen her bitkiyi onunla yetiştirdik. O bitkiden bir yeşillik çıkardık ki, ondan birbiri üzerine binmiş taneler çıkarttik. Hurmanın tomurcuğundan sarkan, (koparmak isteyene yakın) salkımlar; üzüm bağları, bir kısmı birbirine benzeyen, bir kısmı da benzemeyen zeytin ve nar bahçeleri çıkardık. Meyve verirken ve olgunlaştığı zaman her birinin meyvesine bakın! Kuşkusuz bütün bunlarda inanan bir toplum için ibretler vardır."<sup>114</sup>*

<sup>108</sup> Bkz. Kemertaş, age., s. 338.

<sup>109</sup> Bkz. Bayraklı, İslamda Eğitim, s. 247 vd.; Şanver, age, s. 204-208; Dodurgalı, age., s. 164-166; Gözütok, age., s. 110-114; Kaptan, ag. Yük. Lis. Tezi, s. 40 vd.

<sup>110</sup> Diğer ayetler için bkz. Rum, 30/9; Fatır, 35/44; Mû'min, 40/21, 82; Muhammed, 47/10; Hac, 22/46; Yusuf, 12/109; Neml, 27/69; En'am, 6/11; Nuh, 71/15; Kaf, 50/6-8.

<sup>111</sup> Fussilet, 41/53.

<sup>112</sup> Zariyat, 51/20-21.

<sup>113</sup> Casiye, 45/4.

<sup>114</sup> En'am, 6/99.



*"İnsanlar acaba deveye bakıp da biraz olsun düşünmezler mi, deve nasıl yaratıldı? Göğe bakmazlar mı, nasıl kaldırıldı? Dağlara bakmazlar mı, nasıl dikildi? Yerküreye bakmazlar mı, nasıl döşendi?"<sup>115</sup>*

Yukarıdaki ayetlerin meallerinden de anlaşılacağı gibi, insanın hem kendisini hem de etrafında olup biten olayları ve varlıkları gözlemleyip, Allah'ın gücünü ve kudretini kavraması istenmektedir. Bu da bize eğitim açısından bir hedefe varmada gözlemin önemli bir metot olduğunu göstermektedir diyebiliriz. Öyle ise gözlem, hem genel manada din eğitimi açısından hem de ibadet eğitimi ve öğretimi açısından, yararlanmamız gereken bir metot olarak karşımıza çıkmaktadır.

Çocukları ibadetlere alıştırmak için her şeyden önce, onların ibadetle meşgul olan insanları küçük yaşlardan itibaren gözlemleyebilmeleri ve ibadet mekanlarıyla iç içe olmaları gerekmektedir. Yoğun bir şekilde ibadet hayatı yaşanan bir evde, ezan sesleri duyulan bir çevrede, cami ve cemaat kültürü olan bir ortamda yetişen çocuk, ibadet eğitimi ve öğretimi açısından zengin bir gözlemeleme imkanına sahip demektir<sup>116</sup>. Bununla birlikte eğitimci, hayata ve tabiata bakıp ilahi sırları anlama ve kavrama yönünden yardımcı olup, tabii çevreyi bu açıdan gözlemlemesini temin edebilirse, yaratılanlardan hareketle Yaradıcı'ya ulaşma konusunda çocuğa en büyük fırsatı vermiş olur. Böyle bir gözlem çocuğun Allah'ı bilip tanınmasına, sevmesine ve ibadet etmesine sebep olabilir.

Bununla beraber çocuğun milli ve dinî değerlerle ilgili kültürel ve sanatsal mirası tanıması ve gezip görmesi, birtakım gözlemler yapması milli ve dinî değerlere bağlanmasına vesile olabilir. Bu değerlerin insan ruhunu okşayan, insana yücelik kazandıran ve gönül zenginliği sağlayan yönünü gözlemleyebilmek çocuğu, süfli duygu ve düşünceden alıp ulvi duygu ve düşünceye sevk edebilir. Sözelimi geçmiş tarihini, mimarisini, musikisini, sosyal ve kültürel kurum ve kuruluşlarını tanıyan, gezip-gören, duyup-dinleyen bir çocuk, böyle bir şansa sahip olmayana göre daha avantajlıdır. Bu atmosferde yetişen çocuğun ulvi duygu ve düşünceye sahip olması, aynı zamanda onun ibadet eğitimi ve öğretimi için elverişli bir durumda olduğu anlamına gelebilir.

<sup>115</sup> Ğaşıye, 88/17-20.

<sup>116</sup> Nitekim Hz. Peygamber zamanında vakit namazlarının yanında bayram, Cuma ve cenaze namazlarına çocukların götürüldüğünü biliyoruz. Bu da bizi, Hz. Peygamberin, çocukların ibadetleri ve ibadet edenleri gözlemlemelerine imkân tanıdığı fikrine ulaştırmaktadır (Bkz. Buhari, İdeyn 16; Buhari, Cenaiz 59; Ebu Davud, Salât 107; Buhari, Ezan 159; Nesai, Sehv 13).



Çocuğun gerekli olan olayları, nesnelere, uygulamaları gözlemlemesinin yanında, yetişme döneminde ve ibadetlere alıştırılma aşamasında başıboş bırakılmaması, zararlı cereyan ve çevrelere karşı korunması ayrı bir önem taşımaktadır. Çocuğa faydalı bilgi ve davranışlar kazandırmak bir kaba su doldurmak gibi düşünülürse, zararlı cereyan ve çevrelere karşı korunması da, o kabın altının delik olmamasına dikkat etmek demektir. Bu bakımdan anne-babaların çocuklarını gözlemlemelerinin, kimlerle arkadaşlık yaptıklarını öğrenmelerinin, istenilen hedef davranışları ne ölçüde yerine getirdiklerini veya getirmediğini fark etmelerinin gerekli olduğunu söyleyebiliriz. Öyle ise anne-babanın çocuğu yetiştirip hedef davranışlara ulaştırıncaya kadar gözlemlemesinin faydalı olacağı söylenebilir.

Gözlem metoduyla ilgili olarak, yaptığımız mülakatlarda da önemli bilgiler bulunmaktadır. Mülakata katılanların bir çoğu, çocuğun dinî hayatı gözlemlemesinin önemine ve bu açıdan olumlu bir çevreyle irtibat halinde olmasına vurgu yapmaktadırlar:

*"Ailede alınan eğitime sosyal çevrenin, çocuğun gözlemlediği tabii çevrenin ve kendi gözlemlerinin çok büyük etkisi olmaktadır. Onun için ailede verilmek istenen eğitimin etkili olabilmesi için hem çocuğun arkadaş çevresine hem de ailenin bulunduğu sosyal çevreye çok dikkat etmek gerekir."<sup>117</sup>*

*"Çocuğun camiye götürülmesinin ve namaz kılan çevre ile temasının sağlanmasının da diğer önemli bir husus olduğunu belirtebilirim. Fakat hiçbir suretle çocuğa bu konularda baskı yapılmamalı, çünkü ibadetlere karşı nefret uyanabilir ki, bu onun gelecekteki dinî hayatı için çok olumsuz neticeler doğurabilir."<sup>118</sup>*

*"...Bununla beraber çocuklara dinî hikayelerin anlatılması, evde cemaatle namaz kılınması, dinî ve tarihi yerlerin gezdirilerek tarihine ve dinine karşı özendirilmesi, dinî konulardaki bilgi eksikliğinin tedricen aile içerisinde giderilmesi diğer önemli hususlardır."<sup>119</sup>*

*"Yine anne-baba ibadetlerini yerine getiren çocuğu fark etmeli ve bir şekilde memnuniyetini çocuğa hissettirmelidir. Çocukların camiye götürülmesi, çocukları namaz kılan ailelerle tanıştırılması, başka namaz kılan çocuklarından da haberdar edilmesi bu konuda akla gelen hususlardır."<sup>120</sup>*

<sup>117</sup> Bkz. Ekler, Mülakat No 2.

<sup>118</sup> Bkz. Ekler, Mülakat No 5

<sup>119</sup> Bkz. Ekler, Mülakat No 7.

<sup>120</sup> Bkz. Ekler, Mülakat No 12.

*"Mümkün oldukça ibadetlerimizi çocukları rahatsız etmeden onların yanında yapmaya çalışıyoruz ki, ibadet eden anne babalarını gözlemleyebilsinler. Bu esnada da çocukları aşırı disipline mecbur etmiyoruz. Zaman zaman onların ibadetlere iştirakini sağlarken onların çok istekli ve müsait oldukları anları yakalamaya çalışıyoruz."<sup>121</sup>*

*"Okulöncesi dönemden itibaren çocukta bir alt yapı hazırlanmalı, çocuk dinî hayatı evde gözlemeleme imkanına sahip olmalı, anne-baba mutusu ve dindar kimseler olduklarını çocuklarına hissettirebilmeliler."<sup>122</sup>*

Mülakatlarda da görüldüğü gibi, çocukların anne babalarını ibadet ederken görmelerine, ibadet yerlerine gitmelerine, ibadet eden bir çevre ile irtibatlarının kurulmasına özen gösterilmektedir. Bunu yapmaktan maksat da çocukların gözlemeleme yaparak ibadetlere alışmalarını sağlamaktır.

### **3. Çocuğun Dinî Hayatı Tecrübe Etmesine İmkân Tanınması**

Eğitim biliminde öğrenciyeye bir davranışı kazandırmanın/öğretmenin önemli yollarından biri olarak da, yaparak-yaşayarak öğretme metodu yer almaktadır<sup>123</sup>. Özellikle uygulamaya dayalı konuların öğretilmesinde ve benimsetilmesinde bu metodun çok önemli olduğunu söyleyebiliriz. Bu metotta öğrenci pasif değil aktif bir durumdadır. Ayrıca bu metotta öğrencinin zihniyle beraber bedeni, ruhu, duyguları hep beraber işe koyulmaktadır. Bu açıdan bir çok eğitimci bu metodun gereği ve önemi hakkında görüş bildirmişlerdir<sup>124</sup>.

Meseleye ibadet eğitimi ve öğretimi açısından bakınca, çocukların ibadet davranışını kazanmaları için, onların dinî hayatı tecrübe etmelerine imkan tanınması ve dinî hayatı yaşamaları için motive edilmeleri gerektiği söylenebilir. Nasıl ki sadece teorik bilgi ve gözlem ile sürücülük (şoförlük) davranışı kişiye mal olmuyorsa, aynen bunun gibi çocuğun dinî hayat konusunda sadece teorik bilgi alması ve gözlem yapması, ibadet davranışını benimseyip yerine getirmesi için yeterli olmayabilir. Dolayısıyla çocuğun birey olarak veya cemaat (topluluk) içerisinde bizzat dinî hayatı (ibadetleri) tecrübe etmesi, yaşaması önemlidir. Böyle bir imkana kavuşamayan çocuk, etrafında

<sup>121</sup> Bkz. Ekler, Mülakat No 14.

<sup>122</sup> Bkz. Ekler, Mülakat No 15.

<sup>123</sup> Bkz. Leif, Rustin, age., s. 284 vd.; Kemertaş, age, 331 vd.; Alıcıgüzel, İzzettin, İlk ve Orta Dereceli Okullarda Öğretim, İstanbul 1975, s. 259 vd.; Öcal, age., s. 267-268; Özbek, age., s. 221 vd.; Gözütok, age., s. 107-109.

<sup>124</sup> Geniş bilgi için bkz. Özbek, age, s. 222 vd.

olup bitenleri, seyredilecek bir gösteri, tiyatro veya film gibi düşünebilir. Sözelimi çocuğun bizzat için içerisine girerek, cemaat içerisinde bir fert olarak vecd ve coşku içerisinde namaz kılmasının kendisine kazandıracığı tecrübeyi, ona başka bir yolla kazandırmak mümkün değildir. Bu hususla ilgili olarak Ömer Seyfettin annesiyle beraber ilk sabah namazını kılışını anlatırken, "Küçük ben, onunla bir seccadede, bir yavru samimiyet ve saadetiyle o muazzez, o hassas anne vücudunun yanında durdum" diyerek duyduğu ve yaşadığı o güzel tecrübeyi daha sonraki yıllarda övgüyle anlatmaktadır<sup>125</sup>.

Konuya din psikolojisi açısından bakıldığında da, kişinin dini hayatı bizzat yaşayarak tecrübe etmesinin; kavramlara dayalı düşünme, muhakeme ve açıklama yoluyla elde edilen bir bilgiden çok önemli olduğu, duygusal ve sezgisel bakımdan daha zengin anlam içerdiği belirtilmektedir<sup>126</sup>. Coşku ve vecd içerisinde sağlıklı bir dinî hayatın yaşandığı ailede, zaman zaman ibadetlere katılarak, o coşkuyu yaşayan çocuğun ibadet davranışını kazanması, uygun derinlikteki su içerisinde sürekli oyun oynayan çocuğun yüzme öğrenmesi gibidir. Bir de çocuğa rehberlik edileceğini düşünürsek kolayca yüzme davranışını kazanan çocuk gibi, bu ailedeki çocuk da ibadet davranışını kolayca kazanacak ve benimseyecektir diyebiliriz.

Dolayısıyla çocuğun dinî hayatı kolayca tecrübe etmesini sağlayabilmek için, hem mümkün oldukça evlerde cemaatle namaz kılmanın ve çocuğu cemaate katılması için teşvik etmenin, hem de camiye götürerek toplu halde ibadet etme tecrübesini yaşamasının önemli olduğunu söylenebilir<sup>127</sup>. Bununla birlikte dinî anlam ve içerik taşıyan ve yöresel olarak birtakım farklılıklar gösteren nişan, düğün, cenaze, mevlit, sünnet vb. törenlere de çocuğun katılması faydalı görülebilir. İcra ediliş şekline göre bu çeşit törenlerde manevi bir atmosferin yakalanması ve çocuğun bunu tatması mümkün olabilir. Bu da duygusal yönden çocuğun ibadetlere hazır hale gelmesine katkı sağlayabilir.

Yapmış olduğumuz detay analizlerinde de ibadetlerini düzenli yerine getiren öğrencilerin büyük çoğunluğunun, dini hayatı tecrübe etme imkanına sahip olan ve ailesi tarafından bütün ibadetlere teşvik edilen öğrenciler olduğunu görmekteyiz (bkz. Tablo 105).

<sup>125</sup> Bkz. Ömer, Seyfettin, Kaşığı, İstanbul 1988, s. 41-46,

<sup>126</sup> Geniş bilgi için Bkz. Hökelekli, Hayati, Din Psikolojisi, s. 123 vd; Godin, Andre, Psychologie des Experiences Religieuses, Paris 1981, s. 73; Vergote, Antoine, Religion, Foi, Incroyance, s. 112 vd.

<sup>127</sup> Bkz. Ayhan, Halis, "Çocuklara İbadet Eğitimi", Çocuk Gelişimi ve Eğitimi Sempozyumu, İstanbul 1998, s. 287.

Aşağıda da görüldüğü gibi, düzenli ibadet yapması aile dışı sebeplere bağlı diyebileceğimiz %5.0'lik kesim haricinde, %95.0 gibi büyük bir çoğunluk dini hayatı ailede tecrübe etme imkanına sahip olan ve bu konuda teşvik gören öğrencilerdir.

Hiç şüphesiz ailede dini hayatı tecrübe etme imkanı tanınan ve bu konuda teşvik gören öğrencilerin tamamı 40 öğrenciden ibaret değildir (bkz. Tablo 105). Aileden bu konuda teşvik gördüğünü söyleyen öğrencilerin toplam sayısı 302'dir (bkz. Tablo 78). Dikkatimizi çeken husus, ailesinden bu konuda teşvik gören bütün öğrencilerin değil de, sadece %10,3'ünün (bkz. Tablo 83) düzenli ibadet yaptığıdır. Bu durumda başka bir detay analizi uygulayarak, hangi ailelerin bu konudaki teşviklerinin olumlu sonuç verdiğini tespit etmemizin gereği ortaya çıkmıştır. Konu ile ilgili tespitler şöyledir (bkz. Tablo 106).

Tablo 105: Öğrencilerin Ailelerince Dini Hayatı Tecrübe Etmeye Teşvik Edilmelerinin, Düzenli İbadet Yapmaları ile İlişkisi

Değişkenler	Seçenek (Öğrenci) Beş vakit namazı düzenli kılıyorum. Ramazan orucunu tutuyorum		406 denek* arasındaki yüzdeler oran
	S	%	
İbadetler konusunda benimle ilgilenmez ve teşvik etmezler.	2	5.0	0.5
Sadece ramazan ayında , oruç tutmamı ve namaz kılmamı isterler.	-	-	-
Cuma , bayram vb. günlerde namaz kılmamı yeterli görürler.	-	-	-
Bütün ibadetlere beni teşvik etmekte ve bana yardımcı olmaktadırlar.	40	95.0	9.8
Toplam	42	100.0	10.3**

Yukarıda da görüldüğü gibi, ibadetlerini düzenli yapan öğrencilerin %92,9 gibi büyük bir oranı, kendileri düzenli ibadet yapan ve çocuklarını da ibadetlere teşvik eden ailelerin çocuklarıdır. Öyleyse sonuç olarak daha önce "anne babanın dinî uygulamalarda model oluşturması" konusunda da işlendiği gibi, örnek bir dini yaşantı ortaya koyan aileler, çocuklarının dini hayatı tecrübe etmelerini sağlama konusunda ve onlara ibadet davranışını kazandırmada daha başarılıdırlar diyebiliriz.

\* Tablo 83'de de görüldüğü gibi, "öğrencilerin ibadetleri yapma durumu" ile ilgili soruya cevap veren (Katılan) sayısı 406 olduğu için, bu rakam esas alınarak % hesaplaması yapılmıştır.

\*\* Tablo 83'de ki "Beş vakit namazı düzenli kılıyorum. Ramazan orucunu sürekli tutuyorum." seçeneğinin %10.3'lük oranıyla aynı olduğu görülmektedir.

Bu tespitimizi destekleyen başka bir detay analizi de velilere uyguladığımız ankette ortaya çıkmıştır. Velilere göre düzenli ibadet yapan öğrencilerin oranı %6,3 idi (bkz. Tablo 94). Bu sonucun, velilerin çocukları ibadetlere teşvik etme şeklini tespit etmek için sorduğumuz soruyla detay analizini yapınca, ortaya şu durum çıkmıştır (bkz. Tablo 107).

Tablo 106: Öğrencileri İbadetlere Teşvikleri Olumlu Sonuç Veren Aileler

Değişkenler	Seçenek (Öğrenci) Beş vakit namazı düzenli kılıyorum. Ramazan orucunu tutuyorum		406 denek* arasındaki yüzdellik oran
	S	%	
Ailem ibadetlerini düzenli yaptığı için, teşviklerini olumlu karşılıyorum.	39	92.9	9.6
Ailem ibadetlerini düzenli yaptığı halde, teşviklerini olumlu karşılamıyorum.	-	-	-
Ailem, ibadetlerini düzenli yapmadığı için, teşviklerini olumlu karşılamıyorum.	-	-	-
Ailem, ibadetlerini düzenli yapmadığı halde, teşviklerini olumlu karşılıyorum.	3	7.1	0.7
Toplam	42	100.0	10.3**

Yukarıda da görüldüğü gibi, beş vakit namazı düzenli kılan ve ramazan orucunu tutan öğrencilerin %92.9'u, ailem ibadetlerini düzenli yaptığı için teşviklerini olumlu karşılıyorum diye cevap vermiştir. İbadetlerini yerine getirmeleri ailedeki düzenli ibadet hayatının dışında bazı sebeplere bağlı olan %0.7'lik öğrenci ise, ailem düzenli ibadet yapmadığı halde teşviklerini olumlu karşılıyorum diye cevap vermiştir.

Şimdi de ailelerin ibadetlere teşvik şekillerinden hangilerinin ne oranda etkili olduğunu tespit etmeye çalışalım. Bu konuda yaptığımız detay analizinin sonucu şöyledir (bkz. Tablo 107).

Görüldüğü üzere çocukların düzenli ibadet yapmalarını sağlama konusunda, velilerin teşvik şekillerinden en etkili olanı, %41,7 oranıyla kendileri ibadet yaparken çocuklarına da ibadet yapmalarını hatırlatmaları olmuştur. Bütün bu sonuçlardan sonra çocuklara ibadet davranışını kazandırmada, onların dini hayatı tecrübe etmelerine imkan tanımının yanında motive etmenin de gerekli olduğunu ve bunu yaparken sözden ziyade davranış modeli ortaya koymanın daha etkili olabileceğini söyleyebiliriz.

\* Tablo 83'de de görüldüğü gibi, "öğrencilerin ibadetleri yapma durumu" ile ilgili soruya cevap veren (Katılan) sayısı 406 olduğu için, bu rakam esas alınarak % hesaplaması yapılmıştır.

\*\* Tablo 83'de ki "Beş vakit namazı düzenli kılıyorum. Ramazan orucunu sürekli tutuyorum." seçeneğinin %10.3'lük oranıyla aynı olduğu görülmektedir.

Nitekim "Ey iman edenler! Yapmadığınız şeyleri niçin söylüyorsunuz?"<sup>128</sup> ayeti de, sözden ziyade davranışın ortaya koyulması gerektiğini belirtmektedir.

Tablo 107: Velilerin Çocukları İbadetlere Teşvik Etme Şekli ile Çocukların Düzenli İbadet Yapmaları Arasındaki İlişki

Değişkenler	Seçenek (Veliye Göre Öğrenci) Beş vakit namazı düzenli kılıyor. Ramazan orucunu tutuyor.		378 denek* arasındaki yüzdeler oran
	S	%	
İbadetlerini düzenli yapması durumunda onu maddi ve manevi mükafatlarla ödüllendireceğimi söyleyerek	6	25.0	1.6
İbadetlerin vakti gelince, ben ibadetlerimi yaparken ona da hatırlatarak	10	41.7	2.6
Bu konudaki uyarılarının, onun oyun gibi önemli saydığı uğraşlarına denk gelmemesine özen göstererek	2	8.3	0.5
İbadet vakti gelince hangi durumda olursa olsun, mutlaka o anda ibadetini yapmasını sağlayarak	6	25.0	1.6
Toplam	24	100.0	6.3**

#### 4. Ailede Sözlü Öğretim Ortamının Oluşturulması

Çocuklara ibadet davranışını kazandırmada kullanılması gerektiğini düşündüğümüz metotlardan birisi de, aile içerisinde doğacak imkanları değerlendirerek zaman zaman dinî sohbet ve derslerin yapılmasıdır. Bu sohbet ve dersler ev ortamında yapılacağından genellikle sözlü öğretim ve çeşitlerinden yararlanılarak yapılabilir. Diğer eğitim-öğretim metotları yanında eski çağlardan günümüze kadar, bir şekilde sürekli kullanılagelen metotlar arasında sözlü öğretim ve çeşitlerini görmekteyiz. Çünkü insanlar arasında iletişimi ve etkileşimi sağlayan en önemli vasitalardan birisi sözdür. Söz insana başarının sınırlarını ya açan ya da kapayan en etkili bir silah durumundadır<sup>129</sup>.

Sözlü öğretim çeşitleri arasında; soru-cevap, ibret ve öğüt, kıssa ile terbiye, darb-ı meselle terbiye, ilmihal, tartışma, takrir vb. metotlar sayılabilir<sup>130</sup>. Ancak ev ortamında yerine göre belki bu sözlü öğretim

<sup>128</sup> Saff, 61/2

\* Tablo 94'de de görüldüğü gibi, velilere sorduğumuz "çocukların ibadetleri yapma durumu" ile ilgili soruya cevap veren (Katılan) sayısı 378 oldu için, bu rakam esas alınarak % hesaplaması yapılmıştır.

\*\* Tablo 94'de ki çocukların ibadetleri yapma durumu ile ilgili olarak sorulan soruya velilerin verdiği cevaptaki, "Beş vakit namazını düzenli kılıyor. Ramazan orucunu sürekli tutuyor." seçeneğinin %6.3'lük oranıyla aynı olduğu görülmektedir.

<sup>129</sup> Kemertaş, age., s. 353.

<sup>130</sup> Geniş bilgi için bkz. Bayraktar, age., s. 36-57; Öcal, age., s. 240-257; Özbek, age., s. 125-185, 195-209; Abdulfettah Ebu Gudde, Bir Eğitimci Olarak Hz. Muhammed ve Eğitim Metodları (Çev. Enbiya Yıldırım), İstanbul 2001, s. 80 vd.; Gözütok, age., s. 100-105.



çeşitlerinin hepsinin de kullanılabilceđi sohbet seanslarının yapılması gerektiđini düşünüyöruz.

İslamiyet'in doğuşundan itibaren günümüze kadar gelmesinde sohbetin önemli bir etken olduđunu söyleyebiliriz. İnsanların bir araya gelip dertleşmeleri, sevgilerini, sevinçlerini, üzüntülerini ve tasalarını paylaşmaları sohbet vasıtasıyla olmaktadır. Önemli dostlukların oluşması, bilgi ve tecrübe aktarımının gerçekleşmesi de yine sohbet yoluyla olmaktadır diyebiliriz.

Ailede dini hayatın canlı tutulabilmesi ve çocuklara ibadet davranışının kazandırılabilmesi için, zaman zaman dini sohbet ve derslerin yapılması önerilebilir. Bu sohbet ve dersler ailenin kendi içinde (aile bireyleri arasında) olabileceđi gibi, aile dostlarıyla beraber de olabilir. Böyle bir uygulama ile, ailenin gündeminde dini konular yer alacak, bu da gerek ailedeki yetişkinlerin gerekse çocukların dini bir atmosferde hayat sürmelerini temin edecektir. Ancak böyle bir uygulamanın özellikle çocuklar açısından verimli olması için, cazip bir şekilde icra edilmesi son derece önemlidir. Bunu sağlamak için de, sözgelimi bu organizasyonda çocuklara birtakım roller verilerek, onlar açısından cazip karşılanması sağlanabilir. Yine psiko-sosyal ve kültürel açıdan çocukların içerisinde buldukları durumun dikkate alınması, bu uygulamaların onlar tarafından cazip karşılanmasını sağlayabilir.

Böyle bir uygulamanın devam etmesi durumunda hem yetişkinlerin, hem de çocukların dini konulardaki bilgileri ve tecrübeleri derinleşecek, aynı amaçla bir araya geldikleri kişilerle aralarında sosyal etki meydana gelecek, böylece hem fert hem de aile, kendini kuvvetli bir dini motivasyon ve coşku içerisinde bulacak, bu da dinî hayatın canlı tutulmasını sağlayacaktır. Bu canlılık da çocuđun ibadet davranışını kazanmasında olumlu bir rol oynayacaktır diyebiliriz. Çünkü bu sohbetlerde çocukların, hem bilgi eksiklikleri giderilerek zihinsel olarak ibadet etmeye hazır hale gelmeleri, hem de sohbet yoluyla işlenen konulara ve oradaki kişilere karşı doğacak sevgi ve dostlukla duygusal yönden ibadet etmeye hazır hale gelmeleri sağlanabilirler. Bu sohbet ve programların yapılması aynı zamanda çocukların ailede yeterli din eğitimi almalarını da temin edebilir.

Nitekim yaptığımız detay analizlerinde, çocukların ailede aldıkları yeterli din eğitimiyle, ibadetleri düzenli yerine getirmeleri arasında anlamlı bir ilişki bulunmuştur (bkz. Tablo 108).



Aşağıda da görüldüğü gibi, ibadetlerini düzenli yerine getiren öğrencilerin %64,3'ü ailede aldığı ibadet eğitimi ve öğretimini yeterli görenlerdir. Dolayısıyla ailede sistematik olarak, çocuklara cazip gelecek şekilde yapılacak sohbet ve programlar, ailedeki din eğitimini canlı tutmada ve çocukların ibadet davranışını kazanmalarında, önemli etkenlerden biri olacaktır.

Tablo 108: Öğrencilerin Ailelerinde Aldıkları İbadet Eğitim ve Öğretimini Yeterli Bulup Bulmadıklarının, Düzenli İbadet Yapmaları ile İlişkisi

Değişkenler		Seçenek	
		S	%
Ailenizde aldığınızın ibadet eğitimi ve öğretimini yeterli buluyor musunuz?	Evet yeterli	27	64.3
	Kısmen yeterli	9	21.4
	Hayır yetersiz	6	14.3
	Toplam	42	100.0

Daha önce yapılan bir çalışmada da, öğrencilere ailelerinde dinî bilgileri ve ibadetleri hangi metotlarla öğrendikleri sorulmuş; verilen cevaplarda ilk sırada %48.4 oranında "hoşgörü ve ilgi uyandırarak" seçeneği, ikinci sırada ise %24.7 oranında "ibadetlere katılmamı sağlayarak ve sohbetle anlatarak" seçeneği yer almaktadır<sup>131</sup>. Bu bulgu da çocukları ibadetlere alıştırmada, zaman zaman ailede dinî sohbet ve programların yapılmasının yararlı olacağını göstermektedir.

Ayrıca yaptığımız mülakatların birinde konuyla ilgili olarak şunlar söylenmektedir:

*"Aile sohbetlerinde yeri geldikçe konunun işlenerek, çocuğun ibadetin gereğini kavraması sağlanmalıdır. Özellikle çocuk soru sorduğu zaman gerekli bilgiler verilmelidir. Anne-baba, öğretmen tavrına bürünmeden çocuğuna bilgi aktarımı yapmaya çalışmalıdır. Bütün mesele yeri geldikçe bilgi eksikliğini tamamlayarak, çocuğun kendisine ibadet hayatını yaşamayı hedef edinmesini sağlamaktır. Çocuk kendisine böyle bir hedef edinirse eninde sonunda ibadetlerini yerine getiren birisi olacaktır. Mesela Uludağ'ın zirvesine varmayı kendisine hedef edinen birisi ne yapıp edip oraya ulaşır. Fakat böyle bir hedef olmayan bir kişiyi, siz ne kadar zorlasanız da ilk fırsatta geriye dönecektir. İbadetleri de böyle algılamak gerekir diye düşünüyorum."<sup>132</sup>*

<sup>131</sup> Bkz. Ay, M. Emin, Din Eğitimi ve Öğretiminde Mükafat ve Ceza, s. 86.

<sup>132</sup> Bkz. Ekler, Mülakat No 8.

Yukarıdaki açıklamada da görüldüğü gibi çocukları ibadetlere alıştırmak için anne-babaların, ailede çocuklara gerekli bilgileri sohbet yoluyla aktarması ve çocuğa bu yönde bir hedef kazandırması uygun görülmektedir. Bu işin yapılmasında öne çıkan en belirgin hususun, çocuğun duygu ve düşüncesinin dinî hayata ve ibadetlere doğru yönlendirilmesi olduğu görülmektedir. Diğer bir ifade ile ailede yapılacak dinî sohbet ve derslerin başarıyla hedefine ulaşabilmesi için, çocukta ibadetlere karşı olumlu duygu ve düşünce meydana getirecek nitelikte olması gerektiği anlaşılmaktadır. Dolayısıyla çocukları ibadetlere alıştırmada diğer bir metot olarak da karşımıza, duygu ve düşünceden yararlanma metodu çıkmaktadır. Şimdi bu metodu işlemeye çalışalım.

### 5. Çocuğun Duygu ve Düşüncesinin İbadete Yönlendirilmesi

Bir mesajın bireye ulaştırılmasında genellikle hem duygusal hem de düşünsel motifler kullanılmaktadır. Çünkü insan duygusal ve düşünsel yönü olan bir varlıktır. Ancak iletilmek istenen mesajda duygusal ve düşünsel yönlerin oranları konusunda kesin bir şeyler söylemek pek kolay değildir. Bu oranların ne ölçüde olacağı daha çok mesajın ve muhatabın durumuna bağlıdır. Bu açıdan mesajın iletileceği kişilerin ferdi farklılıklarını dikkate almak önem arz etmektedir<sup>133</sup>. İbadetler konusunda çocukların bilgi eksikliklerinin giderilmesi<sup>134</sup> ve yaratılış gayelerinin kavratılması<sup>135</sup>, onların düşünsel ve duygusal yönden ibadet etmeye hazır hale gelmelerini sağlayabilir.

Dini konularda (inanç-ibadet-ahlak vb.) yeterince bilgisi olmayan bir çocuğun, ergenlikle beraber artık ibadetlerini yerine getiren bir birey olmasını beklemek güçtür. Çünkü bir davranışın oluşması için birey tarafından öğrenilmesi ve bilinç süzgecinden geçip önemsenmesi gerekmektedir<sup>136</sup>. Öğrenilen bu ibadet davranışının çocuk tarafından önemsenmesi için de, sözkonusu davranışa ve bu davranışı isteyen Yaratıcı'ya karşı olumlu duygu durumu içinde olması gerekmektedir. Nitekim öğrenilen bir davranışın kalıcı olması ve yerine getirilmesi için gerekli olan unsurlardan birinin de, bireyin sözkonusu davranışa karşı beslediği olumlu duygu durumu içerisinde olması

<sup>133</sup> Bkz. Kağıtçıbaşı, Çiğdem, İnsan ve İnsanlar, 7. bs. İstanbul 1988, s. 183.

<sup>134</sup> "De ki, hiç bilenlerle bilmeyenler bir olur mu?" (Zümer, 39/9), ayeti bilginin önemine işaret etmektedir.

<sup>135</sup> "Ben insanları ve cinleri ancak bana ibadet etsinler diye yarattım" (Zariyat 51/56) ayetinde de görüldüğü gibi insan oğlunun yaratılış gayesi Allah'a kulluktur. Bu gayeyi anlayan ve kavrayan bir kişinin ibadet davranışını benimseyerek yerine getirmesi beklenebilir.

<sup>136</sup> Morgan, Psikolojiye Giriş, s. 363.

gerektiği belirtilmektedir<sup>137</sup>. Bireyin ibadetlere ve Yaratıcı'ya karşı, sevgi, saygı, samimiyet, bağlanma, kararlılık vb. duygular beslemesi, başarılı olma arzusu duyması olumlu duygu durumu olarak değerlendirilebilir.

İşte bireyde bu şekilde zihinsel ve duygusal bir yapının meydana gelebilmesi için, insanın yaratılış gayesini kavraması önem arz etmektedir. Allah Teala'nın insanlara dünya hayatını bahşetmesinin tek hedefinin kendisine kulluk (ibadet) edilmesi gerçeğini<sup>138</sup> insanın kavramış olması, ibadet davranışını yerine getirmesi için en önemli faktördür diyebiliriz.

Bilgi eksikliğinin giderilmesinin, çocukların ibadet davranışını yerine getirmelerine olumlu etkisi konusunda yaptığımız detay analizlerinden elde ettiğimiz sonuç Tablo 109'da görülmektedir.

Tablo 109: Öğrencilerin Din Kültürü ve Ahlak Bilgisi Dersi Okuduktan Sonra (İlköğretim 8. Sınıfta), İbadetlerle İlgili Sahip Oldukları Bilgi Düzeyinin, Düzenli İbadet Yapma ile İlişkisi

Değişkenler	Seçenek (Öğrenci) Beş vakit namazı düzenli kılıyorum. Ramazan orucunu tutuyorum		406 denek* arasındaki yüzdellik oran	
	S	%		
Ş u A n d a i l i y o r u m	Kelime-i Tevhid'i ve Kelime-i Şehadet'i	1	2.4	0.2
	İslamın ve imanın şartlarını	2	4.8	0.5
	Abdest almasını	1	2.4	0.2
	Namaz kılmasını	3	7.1	0.8
	Orucun nasıl tutulacağını	-	-	-
	Bazı durumlarda (yemek, uyku vb.) dua etmesini	-	-	-
	Namaz dualarını(Sübhanek,Tahiyyat, Salli-Barik, Rabbena vb.)	1	2.4	0.2
	Namaz surelerini (Fatıha, Kevser, İhlas, Felak, Nas vb.)	2	4.8	0.5
	Yukarıdakilerden hiçbirini bilmiyorum.	-	-	-
	Yukarıdakilerden hepsini biliyorum.	32	76.1	7.9
Toplam	42	100.0	10.3**	

Yukarıda da görüldüğü gibi, Tablo 109'da elde edilen bulgulara göre, ibadetlerini düzenli yapan öğrencilerin %76,1'i, ibadetler konusunda yeterli bilgiye sahip olanlardır.

<sup>137</sup> Aydın, Gelişim ve Öğrenme Psikolojisi; s. 259.

<sup>138</sup> Zariyat 51/156.

\* Tablo 83'de de görüldüğü gibi, "öğrencilerin ibadetleri yapma durumu" ile ilgili soruya cevap veren (Katılan) sayısı 406 olduğu için, bu rakam esas alınarak % hesaplaması yapılmıştır.

\*\* Tablo 83'de ki "Beş vakit namazı düzenli kılıyorum. Ramazan orucunu sürekli tutuyorum." seçeneğinin %10.3'lük oranıyla aynı olduğu görülmektedir.

Yine ibadetin gerekliliği konusunda olumlu fikre sahip olmanın, düzenli ibadet yapma ile ilişkisi konusunda yaptığımız detay analizlerinden elde ettiğimiz sonuç da dikkat çekicidir (bkz. Tablo 110).

Tablo 110: İbadetin Gereğini Kabulmenin, Düzenli İbadet Yapma ile İlişkisi

Değişkenler		Seçenek (Öğrenci) Beş vakit namazı düzenli kılıyorum. Ramazan orucunu tutuyorum	
		S	%
İbadet insan için gereklidir ve bir çok faydası vardır.	Fikrime uygun	41	97.6
	Kararsızım	1	2.4
	Fikrime aykırı	-	-
Toplam		42	100.0

Tablo 110'da de görüldüğü gibi ibadetleri düzenli yapan öğrencilerin tamamına yakını (%97,6'sı) ibadetin gerekli olduğunu kabul edenlerdir.

Böylece Tablo 109 ve Tablo 110'un sonuçlarına göre de çocuklara ibadet davranışını kazandırabilmek için, onların bu konudaki bilgi eksikliklerinin giderilmesinin ve ibadetin gereğini kavramalarının sağlanmasının, önemli bir unsur olduğu anlaşılmaktadır diyebiliriz. Konu ile ilgili olarak mülakatlardan aldığımız görüşler şöyledir:

"Çocuklara dinî bilgileri ve İslam kültürünü öğretme noktasında da birtakım gayretlerimiz oldu. Mesela Kur'an okumasını, namaz kılmasını, gerekli dinî bilgileri öğretme noktasında hiç ihmalkar davranmadık ama onların çocuk olduğunu da hiçbir zaman unutmadık. Yine yeri geldi onlara Arapça öğrettim, yeri geldi İslam klasiklerinden (Mesnevi vs.) çeşitli bölümler (hikayeler) okudum ve okuttum."<sup>139</sup>

"Kendime gelince, babam ilmi bir muhitte olan bir insandı... İlkokulu bitirdiğimde dinî bilgim oldukça genişlemişti. 13 yaşında iken büyük bir nahiyede hutbe okuduğumu hatırlıyorum. Dinî içerikli şiirler ve bir çok dinî metni orijinal dilinde (Farsça, Arapça) okuyup anlayabiliyordum. Demek istediğim tabii olarak çok yoğun bir dinî eğitim ve öğretim atmosferi içerisinde idim. Bu da benim dinî yaşantıyı alıp benimsememi kolaylaştıran bir etken olmuştur."<sup>140</sup>

"Kendi hayatıma gelince; annemin örnek yaşayışı beni çok etkiledi. Huşu içerisinde namaz kılışı, ibadet edişi beni etkiliyordu. Bir müddet sonra özentiyle ben de annemle beraber ibadet etmeye başladım. Annem de bana hem ibadetle ilgili bilgileri hem de Kur'an okumasını öğretti. Bana çeşitli ödüller de

<sup>139</sup> Bkz. Ekler, Mülakat No 1.

<sup>140</sup> Bkz. Ekler, Mülakat No 2.

veriyorlardı. Belli bir yaşa gedikten sonra anne-babama ibadet için artık bana ödül vermemelerini söyledim."<sup>141</sup>

"Evde yoğun dinî hayatın olması çocukların farkında olmadan, bu hayata adapte olmalarını sağlamakta. Bununla beraber evde cemaatle namaz kılmanın, muttaki insanların hayat hikâyelerinin anlatılmasının (mesela biz evde Asr-ı Saadet'i okuyoruz), dinî derslerin yapılmasının, yeri ve zamanı geldikçe ayet ve hadislerle namazın ve diğer ibadetlerin öneminin anlatılmasının uygun olacağını söyleyebilirim."<sup>142</sup>

"Evde anne-babanın ibadetlerini huşu içerisinde yapması çok önemli. Çocukların ibadete alıştırılmasını usta çırak ilişkisi şeklinde düşünmek gerekir. Bununla beraber çocuklara dinî hikâyelerin anlatılması, evde cemaatle namaz kılınması, dinî ve tarihi yerlerin gezdirilerek tarihine ve dinine karşı özendirilmesi, dinî konulardaki bilgi eksikliğinin tedricen aile içerisinde giderilmesi diğer önemli hususlardır. Mesela gerekli dua ve surelerin ezberlenmesi için, ben teybe ilgili yerleri okuyordum, sonra çocuklar bunu dinliyorlardı ve kendileri de teybe okuyarak kendilerini test ediyorlardı."<sup>143</sup>

"Kendimi bu konuda başarılı olmuş bir baba olarak göremiyorum. Çocuklarla pek fazla meşgul olmadık. İHL'ye verdik, nasıl olsa orada öğrenirler diye düşündük, maalesef öyle olmadı. Evde özel bir ilgi göstermedik ve bir program uygulamadık."<sup>144</sup>

"Sevgi ve şefkatle yaklaşarak, dinî önderlerin hayat hikâyelerini anlatarak, çocukların bilgi ve duygu boyutunda dinî yaşantı ile tanışmalarını sağlamak gerekir ki, arkadan ibadetin davranış boyutu gelsin. Bunlara dikkat etmeden sık sık çocuğu sıkıştırıp "oğlum namaz kıl/kızım namaz kıl" demenin bir faydası olmadığını bir çok olayla müşahede ettik."<sup>145</sup>

Yukarıda naklettiğimiz mülakat örneklerinden anlaşıldığı gibi, çocukların ibadete alıştırılmalarında onların bilgi eksikliklerinin giderilmesi ve duygusal boyutta ibadete karşı olumlu bir yapıya gelmelerini sağlamak önemlidir. Yine çocuğun, İslam'ın doğuşu ve mücadelesi, Kur'an ve Hadisin işlevi, dini ve tarihi mirasın değeri gibi konularda bilgi sahibi olmasının, ibadet şuuruna ermesine vesile olacağı düşünülebilir.

<sup>141</sup> Bkz. Ekler, Mülakat No 4.

<sup>142</sup> Bkz. Ekler, Mülakat No 5.

<sup>143</sup> Bkz. Ekler, Mülakat No 7.

<sup>144</sup> Bkz. Ekler, Mülakat No 13.

<sup>145</sup> Bkz. Ekler, Mülakat No 15.

## 6. Teşvik ve Sakındırma

İnsan sosyal bir varlıktır. Etrafında olup bitenlerden etkilendiği gibi, teşvik edilen şeylere karşı rağbet, sakındırılan şeylerden de uzak durma eğilimi gösterebilmektedir. İnsanın bu özelliğinden dolayı eğitimci, çocuğu arzu edilen davranışlara teşvik etmeli, arzu edilmeyen davranışlardan da uzak durması için sakındırmalıdır. Bir eğitim ve öğretim metodu olarak kabul edilen teşvik ve sakındırmadan<sup>146</sup> yararlanılırken, çeşitli maddi ve manevi mükafat ve ceza argümanlarından yararlanılabilir. Hedef davranışa ulaşınca elde edilecek mükafatlar, ulaşamayınca da maruz kalınacak cezalar, çocukların seviyelerine uygun bir şekilde anlatılabilir. Sözelimi beş vakit namazı muntazam bir şekilde kılınca, kişinin Allah'ın hoşnutluğunu ve ahiret nimetlerini nasıl kazanacağı ayet ve hadislerin ışığında anlatılarak, çocuklar namaza teşvik edilebilir. Aynı şekilde Allah'ın bu emrini yerine getirmeyen ve diğer ibadetlerden uzak bir hayat yaşayan kişilerin hem dünyada planlı ve mutlu bir hayat yaşayamadıkları, hem de ahirette Allah'ın nimetlerinden mahrum kalarak cezaya müstahak olabilecekleri anlatılarak, ibadetsiz bir hayattan sakındırılabilirler.

Bununla birlikte özellikle henüz küçük yaşta olan ve eğitilmek durumunda olan çocukların ibadetlere alıştırılması için, eğitimci birtakım mükafat ve cezalarla, çocuğu ibadetlere teşvik edip, ibadetsizlikten sakındırabilir. Böylece onların ibadetlere alışmaları ve ibadetleri benimseyerek yerine getirmeleri sağlanabilir. Nitekim din eğitiminde mükafat ve ceza konusunda yapılan bir araştırmada, öğrencilere "Aileniz tarafından verilen din eğitimi ve öğretimi esnasında size mükafat veriliyor muydu?" sorusuna öğrencilerin %63.61'i "Evet bazen", %9.07'si "Evet sık sık" ve %27.32'si de "Hayır" cevabını vermişlerdir<sup>147</sup>. Yine aynı araştırmada bu defa çocuklara bu mükafatların ne tür bir etki bıraktığı sorulmuş, öğrenciler %81.48 oranında "Olumlu etkisi oldu" diye cevap vermişlerdir<sup>148</sup>. Öte yandan ailede uygulanan çeşitli cezaların<sup>149</sup> çocuk üzerinde nasıl bir etki bıraktığı da sorulmuş ve öğrencilerin %71.57'si "Olumlu etkisi oldu, hatalarımı düzelttim ve eksiklerimi giderdim"; %14.22'si "Olumlu veya olumsuz bir etkisi olduğunu

<sup>146</sup> Özbek, Abdullah, Bir Eğitimci Olarak Hz. Muhammed, s. 235; Bayraktar, İslam Eğitiminde Öğretmen Öğrenci Münasebetleri, s. 55 vd.

<sup>147</sup> Ay, age., s. 92.

<sup>148</sup> Ay, age., s. 99.



hatırlamıyorum” derken, %9.16’sı “Olumsuz etkisi oldu, ailemden ve dinden soğudum” cevabını vermiştir<sup>150</sup>.

Kanaatimizce mükafat ve ceza, iki tarafı da keskin bir kılıç gibidir. Bunların eğitimde kullanılması son derece hassas olup, eğitimcinin pedagojik ilkeler doğrultusunda hareket etmesini gerektirmektedir. Mükafat ve ceza, çocuğun hedef davranışa karşı motivasyonunu artırıcı olmalıdır. Başka bir ifade ile mükafat ve ceza zamanla çocukta iç denetim meydana getirmelidir. Hedef davranışa karşı, çocukta olumsuz duygu ve düşünce meydana getirmemelidir<sup>151</sup>. Bununla beraber çocuk iyi davranış ile kötü davranış ortaya koyunca, anne-babasından farklı tepki alacağını bilmelidir. Bunun için de, kabul edilir bir davranış ortaya koyduğunda anne-baba bunu fark ettiğini çocuğa hissettirerek, davranışın pekişmesi için takdir, tebrik, sevgi, vb. duygularla dolu olduğunu ortaya koymalıdır. Tam tersine çocuk kabul edilemez bir davranış ortaya koyduğunda da, anne-baba hoşnut kalmadığını söz ve davranışlarıyla ortaya koymalıdır. Anne-babanın bu tutumu çocukta, iyi-kötü, güzel-çirkin, doğru-yanlış gibi ikili muhakeme gücünün doğup gelişmesine katkı sağlayabilir. Çocuk iyiyi, güzeli, doğruyu vb. tercih ettiğinde ailesinin kendisini onayladığını görerek mutluluk duygusunu yaşamalıdır veya kötüyü, çirkin, yanlış vb. tercih ettiğinde de ailesinin kendisini onaylamadığını görerek, bu davranışların kendisini ve ailesini mutlu etmediğini anlayabilmelidir. Eğitimde mükafat ve cezayı bu şekilde anlamak gerektiğini düşünüyoruz. Yoksa mükafat ve ceza, çocuğun her olumlu davranışına maddi bir karşılık ve her olumsuz davranışına karşılık fiziki bir cezanın uygulanması şeklinde anlaşılmalıdır. Teşvik ve sakındırma metodu bağlamında, çocukların ibadetlere alıştırılmasında mükafat ve caza bu şekilde yorumlanmalıdır diyebiliriz<sup>152</sup>.

<sup>149</sup> Ailede din eğitimi ve öğretiminde başvurulan ceza türleri ve başvurma oranları şöyledir: İlgı ve sevgi göstermeme %13.83, tenkit ve uyarma %54.13, azarlama ve hakaret %14.81, dayak %8.01, hepsi %6.55 ve başka %2.67’dir. Geniş bilgi ve yorumu için bkz. Ay, age., s. 109 vd.

<sup>150</sup> Ay, age., s. 109-110.

<sup>151</sup> Bkz. Gordon, Thomas, age. s. 30, 36, 43, 68-74.

<sup>152</sup> Çocukların eğitiminde cezadan yararlanmakla, çocukları dayakla cezalandırmak birbirine karıştırılmamalıdır. İleri ki satırlarda yaptığımız mülakatlardan vereceğimiz örneklerden ve diğer izahlardan da anlaşılacağı gibi, çocukları döverek ibadet yaptırmak ibadetin mana ve ruhuna uygun düşmediği gibi, pratikte de faydadan çok zarar getirmekte ve çocukların dinden ve ibadetlerden uzaklaşmasına sebebiyet vermektedir. Halbuki Hz. Peygamberin uygulamalarında da, çocuklara ne namaz için ne de başka bir şey için dayak attığı vaki olmamıştır. Bununla birlikte Türkçe’ye “Çocuk yedi yaşında iken namazı talim edin, on yaşında iken de terkinden dolayı dövün...(Ebu Davud, Salat 25; Tirmizi, Mevakit 182; Münavi, IV, 327; Şevkani, Neylü’l-Evtar, I, 348,349. Hadisin Türkçe anlamı için bkz. Ahmet Naim-Kamil Miras, Sahih-i Muhtasarı Tecrid-i Sarih Tercemesi ve Şerhi, (I-XII) Ankara 1976, II, 941)” başka bir rivayette “Çocuklarınıza yedi yaşında namazı emredin, on üç yaşında namazı kılmamaları halinde dövün...(Darakutni, Ali b. Ömer, Sünenü’l-Darakutni, Thk. Seyyid Abdullah Haşim Yemani el-Medeni, Medine 1966, I, 231)” şeklinde tercüme edilen,



İşini, vazifesini, kendisinden beklenen görevleri yerine getiren bir işçi ile, bunun tam tersine hiçbir vazifesini yerin getirmeyen bir işçi, eğer işverenden aynı muameleyi görüp aynı ücreti alırsa, çalışkan olanın şevki kırılır, tembel olan da yanlış davranışında devam eder. Dolayısıyla çalışkan işçi teşvik edilmemiş, tembel olan da bu yanlış davranıştan sakındırılmamış olur. Diğer bir ifade ile derslerine çok çalışıp en yüksek notlarla karnesini alan bir öğrenci ile, derslerine hiç dikkat etmeyen ve dolayısıyla düşük notlarla karne alan bir öğrenci, anne babasından aynı takdir ve övgüyü alırsa, çalışkanla tembel arasındaki fark kaybolmuş olur. Başarılı olmaya teşvik, başarısız olmadan da sakındırma metodu kullanılmamış olur.

Burada bir şeye dikkat çekmek istiyoruz. Allah her insanı farklı kabiliyet, anlayış ve kavrayış düzeyinde yaratmıştır. Dolayısıyla burada önemli olan kişinin kabiliyetleri ölçüsünde kendisinden beklenen davranışı ne derece yerine getirip getirmediğidir. Her insandan aynı konuda aynı başarıyı beklemek ve aralarında kıyaslama yaparak anlamsız yarış içerisine sokmak, fayda yerine zarar getirebilir. Bunun için de her birey müstakil ve kendine özgü bir varlık olarak kabul edilmeli ve kendi bilgi, görgü, yetenek ve içerisinde bulunduğu sosyal çevre şartlarına göre değerlendirilmelidir.

Çocukları ibadetlere alıştırmada kullanılacak teşvik ve sakındırma metodu ve bu esnada başvurulabilecek mükafat ve ceza yukarıda izah etmeye çalıştığımız şekilde kullanılmalıdır. Çocuğu mükafat bağımlısı yapacak veya fiziki ve duygusal manada örseleyecek uygulamalardan uzak durulmalıdır.

---

senet ve metin yönünden üzerinde bazı tenkitler yapılan (bkz. Karacabey, Salih, Hadisleri Anlama Çerçevesinde Çocuklara İbadet Öğretimi ile İlgili Bir Hadisin Tahilli, Yayınlanmamış Makale, s. 18.) bir hadise dayanarak, çocukların ibadetlere alıştırılmasında dayağa başvuru vurmama konusunda çeşitli tartışmalar yapılmaktadır. Yapılan bu tartışmalarda ortaya çıkan görüşleri özetle şöyle sıralayabiliriz: 1. Bu hadis "Üç kişiden kalem kaldırmıştır. Bunlar, uyanıncaya kadar uykuda olan, ergenlik yaşına ulaşınca kadar çocuk ve akli başına gelinceye kadar mecnun kimselerdir (Ebu Davud, Hudud 16; Tirmizi, Hudud 1; Nesai Talak 15; Darimi, Hudud1; Ahmed b. Hanbel, I 116)" hadisiyle nesh edilmiştir (hükümü kaldırılmıştır). Dolayısıyla çocukların dövülmesi sözkonusu değildir (Bkz. Asakani, Fethu'l-Bari, II, 286). 2. Sözkonusu hadiste geçen DRB fiili kullanıldığı harf-i cerre göre çok çeşitli anlamlar almaktadır ve fiilin mefulu bu manayı tayin etmekte belirleyici olabilmektedir. Bu hadiste konu çocukların eğitimi olduğuna göre, bu fiille verilecek en uygun mana "terbiye ediniz, sorumlu tutunuz" şeklinde olmalıdır. Dolayısıyla çocukları bu hususda dövmek sözkonusu değildir (Ali Özek, Çocuk Gelişimi ve Eğitimi, Kapanış Konuşması, s. 318). Bu durumda hadisin manası "Yedi yaşına geldiklerinde çocuklarınıza namazı öğretin, on yaşına geldiklerinde onları namazla sorumlu tutun/teşvik edin/mecbur edin/emredin" şeklinde Türkçe'ye tercüme edilebilir. Nitekim birçok ayette (bkz. Bakara, 2/61; Al-i İmran, 3/112; Nur, 24/31) ve hadiste (bkz. Buhari, Nikah 117; İmam Malik, el-Muvatta, Zekat 43) alâ harf-i cerri ile kullanılan DRB fiili benzer şekilde anlamlandırılmaktadır. 3. Sözkonusu hadis de geçen DRB fiili "dövünüz" olarak tercüme edilse bile, hadis metin tenkitlerinde şöyle bir kriter ortaya konmaktadır: "Hadislerin, anlam ve muhteva itibarıyla Kur'an ayetlerine, sahih sünnete -özellikle Hz. Peygamberin uygulamalarına-, tarihen sabit bir olaya ters düşmemesi, aklen muhal olmaması ve bilimsel verilere ters düşmemesi gerekmektedir (geniş bilgi için bkz. Karacabey, Salih, Hadis Tenkidî, İstanbul 2001, s. 237 vd.; Tekineş, Ayhan, Hadisin Sübütünü Tespitte Kur'an ile Karşılaştırma Meselesi, İlam Araştırma Dergisi, c. II, Sayı 2, İstanbul 1997, s. 87-101; Keleş, Ahmet, Hadislerin Kur'an'a Arzı, İstanbul 1998, s. 117 vd.).

İbadetin Allah için yapıldığı ve nihayette gerçek mükafatın da cezanın da Allah tarafından verileceği, sonuçta çocuk tarafından kavranmalıdır.

Bu bağlamda çocukları ibadete teşvik etme konusunda altı ay süreyle takip edilen bir uygulamadan bahsetmek istiyoruz<sup>153</sup>:

"Doğum tarihleri 1989 ve 1991 olan iki çocuk, kılınan her namazın çetelesi tutulup puanlama yapmak suretiyle beş vakit namazlarını muntazam kılmaya teşvik edilmek isteniyordu. Bunun için aylık namaz takip formu hazırlanarak<sup>154</sup>, çocuklarla anlaşıldı ve günlük beş vakit namazı tam olarak kılmanın karşılığında (20x5=) 100 puan alınacağı kararlaştırıldı. Ancak bu uygulamayı yapmadan önce çocukların günlük ibadetleri ne derece yerine getirdiklerini tespit etmek maksadıyla Mart 1999 tarihinde onlardan habersiz bir aylık çetele tutularak namazlarını ne ölçüde yaptıkları tespit edilmeye çalışıldı. Daha sonra da Nisan 1999-Eylül 1999 tarihleri arasında yukarıda bahsedildiği şekilde çocukların günlük namazlarının çetelesi beraberce tutularak puanlaması yapıldı ve çocuklar puanları ölçüsünde maddi ve manevi (takdir, tebrik, hediye, gezi, vb.) mükafatlarla ödüllendirildiler. Elde edilen sonuçlar aşağıda Grafik No 16'da görülmektedir.

Aşağıdaki Grafik 16'ya baktığımızda, "çetele tutup puanlama yaparak mükafatlandırma" yoluna gitmeden önce çocukların namazlarını kılma oranlarının Mart 1999'da %44 düzeyinde olduğu görülmektedir. Söz konusu uygulamaya geçince, çocukların namazlarını kılma grafikleri sürekli yükselmeye başlıyor ve Nisan 1999'da %74'e çıkan grafik, Eylül 1999'da %96'ya ulaşıyor."<sup>155</sup>

Grafik 16: Çocukları Namaza Alıştırmada Aylık Çetele Tutarak Mükafatlandırmayla Teşvik Etmenin Sonuçları

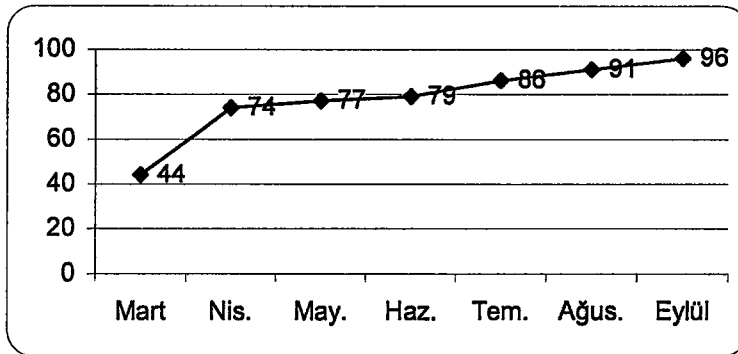

<sup>153</sup> Araştırmacının kendi uygulaması.

<sup>154</sup> Form için bkz. Ekler, Örnek Aylık Namaz Takip Formu ve Uygulanış Şekli.

<sup>155</sup> Uygulama ve puanlama hakkında geniş bilgi için bkz. Ekler, Örnek Aylık Namaz Takip Formu ve Uygulanış Şekli.

Çocukları ibadetlere alıştırmada planlı, programlı davranmanın, yumuşak bir tarzda ve sevdirerek onları ibadetlere teşvik etmenin çok olumlu sonuçlar verdiğini; bunun tam tersine, zorlayıcı, baskıcı, sert tutum ve davranışların da olumsuz sonuçlar doğurduğunu, yaptığımız mülakatlardaki ifadelerden ve anekdotlardan da anlamamız mümkündür:

*"İbadetin kötülüklerden insanı alıkoyduğunu yaşayarak çocuğa göstermek gerekir. Mesela yaramazlık yapan bir çocuğu, yetişkin namazdan çıkar çıkmaz cezalandırmamalı, "Bak çocuğum yaptığın iş çok kötü, sana ceza vermem gerekiyor, ancak şimdi namazdan çıktığın için sana ceza vermek istemiyorum." Şeklinde bir uyarının çocuk üzerinde etkili olacağını düşünüyorum. Ayrıca böyle bir tavrın, çocuğu namaza karşı ilgi duymaya sevk edeceği söylenebilir.*

*Vaktiyle 5-6 yaşlarındaki çocuğumu zaman zaman camiye götürüyordum. Çocuğun camiye ve cemaate alışması için bu çok önemli bir tecrübe idi. Yine bir gün çocuğumla beraber camiye gittik. Namaz esnasında çocuğum biraz sağa sola baktı ve gezindi. Aslında bir çocuk için bu davranış gayet tabii bir davranış idi. Fakat cemaatten bilinçsiz biri bu davranışından dolayı çocuğa bir tokat vurdu ve azarladı. Çocuk rencide oldu ve çok üzüldü. İşte o gün bu gündür çocuk büyüdü yetişkin oldu, fakat bir daha camiye ayak basmadı. Bu acı tecrübeyi yaşamış bir baba olarak, hem cami cemaatının hem de çocuğunu camiye götürecek babaların çok dikkatli olmalarını tavsiye ediyorum"<sup>156</sup>.*

*"Kendi hayatıma gelince; annemin örnek yaşayışı beni çok etkiledi. Huşu içerisinde namaz kılışı, ibadet edişi beni etkiliyordu. Bir müddet sonra özentiyile ben de annemle beraber ibadet etmeye başladım. Annem de bana hem ibadetle ilgili bilgileri hem de Kur'an okumasını öğretti. Bana çeşitli ödüller de veriyorlardı. Belli bir yaşa gedikten sonra anne-babama ibadet için artık bana ödül vermemelerini söyledim. Demek ki anne-babamın uygulamaları meyvesini vermişti ve beni namaza alıştırmışlardı."<sup>157</sup>*

*"Şu anda çocuklarımız henüz muntazam bir şekilde namaz kılacak bir yaşta değiller. Onun için namazı onlara sevdirmeye çalışıyoruz. Namaz vakitlerinin haricinde sohbet esnasında ibadetlerin Müslümanın hayatındaki öneminden ve mutluluğuna etkisinden bahsetmeye çalışıyoruz. Kısaca yeri ve zamanı geldikçe doğal bir şekilde çocuklarımızın gündemine namaz ve diğer ibadetleri sokmaya çalışıyoruz. Zaten şimdiden çoğu kere biz namaz kılarken onların da gelip yanımızda namaza iştirak ettiklerini görüyoruz. Zamanı gelince çocuklarımızın severek ve isteyerek, aksatmadan ibadetlerini yapacaklarını ümit ediyorum."<sup>158</sup>*

<sup>156</sup> Bkz. Ekler, Mülakat No 3.

<sup>157</sup> Bkz. Ekler, Mülakat No 4.

<sup>158</sup> Bkz. Ekler, Mülakat No 6.

"Daha sonra ilkokul 4. ve 5. sınıflarda din dersi kitaplarıyla tanışmam dinî yönden bende yeni bir uyanış başlattı. Her ne kadar sınıfta çok ciddi din dersi işlenirse de, ben konuların tümünü büyük bir istekle okuyup kavramaya çalışıyordum. Köyümüzün camisine gitmeye başladım. Özellikle teravih namazları bizim için çok eğlenceli geçiyordu. Cami hocası da bize şeker gibi ödüller veriyordu, camiye ısınmamızda bunun da önemli etkisi vardı. En azından bizim buraya gelişimiz onaylanıyordu hatta motive ediliyorduk. Bütün bunlarla beraber dinî duygu ve yaşayışın sanki insan hücrelerine enjekte edilmiş bir his olduğunu düşünüyorum."<sup>159</sup>

"Dinimizdeki korku ve ümit ikilisi burada sanki %80 ümit (sevgi, manevi mutluluk), %20 korku (manevi ceza) şeklinde uygulanmalı gibi geliyor bana. Diğer bir ifade ile %80 ibadeti yapınca insanın karşılaşacağı cennet, Allah'ın sevgisi ve büyüklerin takdiri, övgüsü gündeme gelmeli; %20 de ibadetleri yapmayınca Allah'ın sevgisini kaybetme, büyüklerin takdirini kazanamama gündeme gelmelidir. Böylece çocukları ibadetlere alıştırmada mükafat cezadan ağır basmalıdır. Nitekim köyümüzde çok sert yapılı, çatık kaşlı ve hep Allah'ın azabından ve cehenneminden bahseden Pire Ahmet isimli bir hoca vardı. Pire Ahmet'in -haşa- köyümüzün Allah'ı olmadığını ben 15 yaşımda anladım. Demek ki böyle bir atmosferde çocuğun dinî gelişimi sağlıklı gelişmemektedir."<sup>160</sup>

"Anne-babanın dinî yaşayışı, çocukların ibadetlere alışmalarında en önemli unsur olarak görülüyor. İbadet esnasında cemaatin veya anne-babanın çocuğa hoşgörüsü ile davranması, çocuğun ibadetlere katılımını sağlayıcı davranışlarda bulunması, yerine göre çocuğun dinî davranışlarının ödüllendirilmesi diğer önemli konulardır.

Çocuğumu küçükken camiye götürdüğümde çıkışta bazen dondurma, çikolata vb. şeyler alıyordum. Bu da çocuğu camiye gelmeye motive ediyordu."<sup>161</sup>

"Yine anne-baba ibadetlerini yerine getiren çocuğu fark etmeli ve bir şekilde memnuniyetini çocuğa hissettirmelidir. Çocukların camiye götürülmesi, çocukları namaz kılan ailelerle tanıştırılması, başka namaz kılan çocuklarından da haberdar edilmesi bu konuda akla gelen hususlardır.

Bütün bunlar yapılırken en fazla dikkat edilecek husus, çocuğun zihninde doğru yanlış terazisinin oluşmasını sağlamaktır. Eğer bu ölçü verilebilirse çocuğa başka şeylerin öğretilmesi ve güzel davranışların kazandırılması çok daha kolay olacaktır.

<sup>159</sup> Bkz. Ekler, Mülakat No 7.

<sup>160</sup> Bkz. Ekler, Mülakat No 9.

<sup>161</sup> Bkz. Ekler, Mülakat No 10.

*Allede uyguladığımız şu yöntemden bahsedebilirim; söz ve davranış olarak kim uygunsuz davranırsa, diğer aile üyelerine kendi harçlığından birer çikolata alması konusunda anlaştık. Uygunsuz söz ve davranışlarında neler olduğunu önceden kendi aramızda kararlaştırdık. Kim bu söz ve davranışları işlerse diğerleri hemen "çikolata!" diye hatırlatmada bulunuyor ve neşe ile uydun olmayan davranış sahibi uyarılıyor, hedef davranışa ulaşması için motive ediliyor. Bir gün eve gelen babaanne böyle bir hataya düşünce herkes bir ağızdan "çikolata!" diye bağırmağa başlayınca kadıncağız neye uğradığımızı şaşırıldı".<sup>162</sup>*

*"Benim çocukları ibadete alıştırmada uyguladığım yöntemin pek başarılı olmadığını söyleyebilirim. Ben bu konuda çok sert davranıyorum. İkazlarım sürekli ve kesin bir şekilde olmaktadır. Fakat çocuk otoritemden etkilenerek emirlerimi yerine getirse de bu uygulamadan hiç hoşlanmadığını hissediyorum."<sup>163</sup>*

Dikkat edilirse mülakatlardan aldığımız cevaplarda, çocuğu ibadetlere alıştırmada başarılı olabilmek için, teşvik unsurunun ön plana çıktığı görülürken, bununla beraber çocuğu ibadetten alıkoyacak olumsuz davranışlardan da çocuğun sakındırılması gerektiği belirtilmektedir. Yine diğer bir husus teşvik ve sakındırmanın gerçekleştirilmesinde, mükafat ve ceza argümanlarının kullanılmış olmasıdır. Özellikle takdir ve övgü gibi manevi mükafatların yanında, çeşitli hediyelerle maddi mükafatların kullanılması da görülmektedir.

Bütün bunların mütalaasıyla çocukları ibadetlere alıştırmada teşvik ve sakındırma metodunun kullanılmasının faydalı olacağını, çünkü insanın yapı olarak iyi davranışları yerine getirmek için teşvik edilmeye ve kötü davranışlardan uzak durması için de sakındırılmaya elverişli olduğunu söyleyebiliriz. Bununla birlikte büyüklerin kendilerini onaylaması onlar için çok önemli olduğundan, çocuklar ibadet davranışını yerine getirdiklerinde mükâfatlandırılmaları, bu konuda ihmalkar davrandıklarında ise uyarılıp aksaklıkların giderilmesine yardımcı olunması, anne-babaların önemli görevlerinden birisidir diyebiliriz.

<sup>162</sup> Bkz. Ekler, Mülakat No 12.

<sup>163</sup> Bkz. Ekler, Mülakat No 19.

## SONUÇ VE ÖNERİLER

## SONUÇ VE ÖNERİLER

İbadetlerin çocuklarca benimsenerek yerine getirilebilmesi için psiko-pedagojik açıdan dikkat edilecek ilk konu; **"Gelişim, Öğrenme ve Davranış Kazanma"** ile ilgili literatürü dikkate almaktır. Kanaatimizce çocukların ibadet eğitimi ve öğretimlerinde; **psikoloji ve eğitim biliminin öğrenme ve davranış kazanma ile ilgili olarak ortaya koydukları sonuçlardan yararlanılması ve bunun paralelinde onların gelişimlerinin bütün yönleriyle dikkate alınması**, ilk basamaktır. Bu basamağı atlamadan çocuklara ibadet eğitimi ve öğretimi vermeye çalışmak, hem akla, hem dine, hem de ilme en uygun olacağı gibi, başarıyı da beraberinde getirecektir. Bunun için çalışmamızın ilgili yerlerinde yeri geldikçe bu hususun önemini belirtmeye çalıştık.

Yapmış olduğumuz anketlerden elde ettiğimiz bulgulardan hareketle ulaştığımız diğer bir sonuçta; **çocukların ibadet eğitimi ve öğretimlerinin onların yetiştiği sosyal çevreyle, dini konularda (ibadetle ilgili) sahip oldukları bilgi düzeyleriyle ve dini (ibadetle ilgili) davranışları hangi yoğunlukta gözlemlene ve tecrübe etme imkanına sahip olduklarıyla yakından alakalı olduğudur.**

**Çocukların yetiştiği aile ve sosyal çevre açısından elde edilen sonuçlar:**

Çocukların yetiştiği aile ve sosyal çevre açısından bakıldığında, onların hayatına yön vermede ailenin etkisi öğrencilere göre %67.7, velilere göre ise %62.5 olarak tespit edilmiştir. Yine aynı sosyal çevrenin çocukların ibadet eğitimi ve öğretimine katkısı ise; öğrencilere göre %56.6 ve velilere göre %62.7 olduğu ortaya çıkmıştır. Gerek çocukların hayatına yön vermede gerekse ibadet eğitimi ve öğretiminde ailenin etkisini öğretmenler ise % 39.9 olarak görmekteyler. Bu görüşler ışığında özellikle öğrenci ve velilere göre,



çocukların hayatına yön vermede ve ibadet eğitimi-öğretimlerinde, ailenin büyük bir paya sahip olduğu sonucuna ulaşabilmekteyiz. Öğretmenler ise bu konuda ailenin önemine vurgu yaparak en yüksek puanı (39.9) aileye vermiş olsalar da, öğrenci ve veliler kadar bu puanı yüksek tutmamışlardır. Böylece öğretmenler; bu konularda hem ailenin önemli olduğunu dile getirmiş, hem de diğer unsurların menfi veya müspet etkilerine de dikkat çekmeyi ihmal etmemiş oldular.

Ailede çocuk ile anne-baba arasında cereyan eden davranışların her iki tarafta da çok farklı algılandığı ve yorumlandığı, ulaştığımız diğer önemli bir sonuçtur. Nitekim "*çocuk ailede bir hata yapınca anne-babanın nasıl davrandığına*" ilişkin sorularımıza verilen cevaplarda; öğrenciler (anne-babanın) ortalama %23.4, veliler ise %48.9 oranında, "*anne-babanın çocukla konuşup hatasını telafi yoluna gittiklerini*" belirtmişlerdir. Demek ki anne-babalar, çocukların hatası karşısında ortaya koydukları davranış tarzını öğrencilere göre daha fazla olumlu olarak görmektedirler. Oysa ki öğrenciler, anne-babaların bu yönde ortaya koydukları davranışları aynı oranda olumlu olarak görmemektedirler.

Aile bireyleri arasındaki problem durumu ile ilgili olarak varılan sonuçlarda ise, "*problemsiz aile, az problemlili aile ve ciddi problemlili aile*" nitelendirmelerinde öğrencilerle velilerin oranlarının birbirine çok yakın olduğudur. Mesela problemsiz aile oranı öğrencilere göre 47.3 iken, velilere göre 47.1 oranındadır.

Sosyal çevre açısından dikkate değer bir başka sonuç ise; öğrencilerin de velilerin de ibadet eğitimi ve öğretimi için halihazırda en verimli kurum olarak sırasıyla "*camii kurslarını, aileyi ve okulu*" görmeleridir. Bu konu ile ilgili bulgulara baktığımızda; hem velilerin hem de öğrencilerin bu üç kurumun hiç birinden vazgeçemediklerini ve her üç kurumun da çocukların ibadet eğitimi ve öğretimine katkı sağlaması gerektiğini belirttikleri sonucuna varılabilir. Yine "*ailede alınan ibadet eğitimi ve öğretiminin yeterli görülüp görülmediği*" sorusuna verilen cevaplarda; öğrenciler % 61.9, veliler ise %33.3 olumlu cevap vererek birbirlerinden farklı düşündüklerini ortaya koymuşlardır.

### **İbadet eğitimi ve öğretiminin bilgi boyutu ile ilgili olarak tespit edilen sonuçlar:**

İbadetle yakından ilgisi olan Kur'an-ı Kerim'i okumasını bilmek, her Müslüman için öncelikli bir hedef olması gerekirken, öğrencilerin yaklaşık yarısının (%46.7) Kur'an-ı Kerimi okumasını bilmediği anlaşılmıştır. Geriye kalanların da bir kısmı biraz bildiğini (%26.3) bir kısmı da bildiğini (%27.0) belirtmiştir. Bilindiği üzere Kur'an-ı Kerim dersi ilköğretim okullarında okutulan bir ders değildir. Buna rağmen öğrencilerin yarısından fazlası (%26.3 + %22.0 = 53.3) bir şekilde Kur'an okumak için bir uğraş içerisinde olduğu da görülmektedir. Öğrencilerin bu isteğinin, formel bir yapıda okul içerisinde gerçekleşmesine deneklerimizin nasıl baktığını öğrenmek amacıyla sorduğumuz "isteğe bağlı olarak Kur'an-ı Kerim dersinin ilköğretim okullarında okutulmasını ister misiniz?" sorusuna; öğrencilerin %49.7'si, velilerin %71.1'i ve DKAB öğretmenlerinin de %97.7'si "Evet" şeklinde cevap vermişlerdir. Deneklerimizin bir kısmı "Kararsızım" derken, öğrencilerin %11.0'ı, velilerin %14.2'si ve öğretmenlerin ise %2.3'ü "Hayır" diyerek böyle bir dersin ilköğretim okullarında isteğe bağlı olarak okutulmasını istemedikleri anlaşılmıştır.

Yine ibadetin anlam ve içeriği (düşünce boyutunda kabul görüp görmemesi) ile ilgili olarak oluşturulan kalıp ifadelerine; öğrencilerin %62.2-%96.5, velilerin %71.1-%96.3 ve öğretmenlerin %81.5-%100.0 arasında değişen oranlarda olumlu baktıkları sonucuna varılmıştır.

İbadetlerle ilgili olarak asgari bilinmesi gereken bilgilerin tamamını, DKAB dersini okumadan (ilköğretim 4. sınıftan) önce bildiğini söyleyen öğrencilerin oranı %21.8 iken, ilköğretim 8. sınıfta bu oran %67.5'e yükselmiştir. Bu bilgi artışında her ne kadar başka kurumların (alle, cami kursları vs.) payı olma ihtimali var ise de, DKAB dersinin önemli bir etken olduğu sonucuna varılabilir. Öğrencilerin hangi bilgiyi hangi kurumdan elde ettiğini tespit etmenin güç olduğunu biliyoruz. Ancak sözkonusu bilgilerin hepsini ailede öğrettiğini söyleyen velilerin oranının %50.7 olduğu ile ilköğretim 8. Sınıfta bu bilgilerin hepsine sahip olduğunu söyleyen öğrencilerin oranının %67.5 olduğu yan yana getirilerek düşünülürse, aradaki farkın DKAB dersinden kaynaklandığı yorumu yapılabilir.

DKAB dersinde ibadet eğitimi ve öğretiminin yeterince yaptırılıp yaptırılmadığı ile ilgili soruya, öğrencilerin %47.6'sı "Evet yaptırılıyor"

şeklinde cevap vermişlerdir. DKAB dersinde ibadet eğitimi ve öğretiminin işleniş şekli ile ilgili soruya da öğrenciler, %47.1'lik en yüksek oranda "öğrendiğimiz bilgileri evde uygulayarak pekiştiriyoruz" diye cevap vermişlerdir. Buradan öğrenilen ibadetleri uygulamak için en müsait ortamın ev olduğu anlaşılmaktadır. DKAB dersinde ibadet eğitimi ve öğretiminin yeterince yaptırılıp yaptırılmadığına veliler açısından bakıldığında ise, ancak %27.7 oranında "Evet yaptırılıyor" görüşü ortaya çıkmaktadır. Demek ki bu konuda veliler öğrenciler kadar iyimser bir görüşe sahip değildir.

DKAB dersi ile ilgili olarak elde edilen diğer önemli bir sonuç da, öğretmenlerin %76.8 oranında haftalık ders saatini yetersiz görmeleri ve %76.8 oranında en az haftada 4 saat olması yönünde görüş bildirmeleridir. Yine anketi uyguladığımız 1999 tarihinde yürürlükte olan müfredat programını öğretmenlerin %70.6 oranında yetersiz görmeleri de elde edilen önemli sonuçlardan biridir. Nitekim Talim ve Terbiye Kurulu Başkanlığı'nın 373 nolu ve 19.09.2000 tarihli kararıyla sözkonusu müfredatın değiştirilerek, kanaatimizce daha yeterli bir müfredat programının uygulamaya sokulması, elde edilen bu sonucun isabetli olduğunu göstermektedir.

Yine DKAB dersinde ibadet eğitimi ve öğretiminin verimli bir şekilde işlenmesi için gerekli olduğuna inandığımız; araç-gereç, teknik imkanlar ve ortamın elverişliliği ile ilgili olarak öğretmenlerin ne ölçüde zorluklar içerisinde olduklarını tespit etmeye yönelik olarak onlara sorduğumuz sorulara verilen cevaplara göre; %58.3-%71.4 arasındaki oranlarda sözkonusu zorlukların mevcut olduğu dile getirilmiştir.

DKAB dersinin işleniş metoduyla ilgili olarak tespit edilen sonuç ise; "öğreten kişi, davranışları ile de iyi örnek teşkil etmelidir" şıkkı öğrenciyeye göre %21.5, velilere göre ise %22.8 oranlarıyla ilk sırayı almaktadır. Öğretmenler ise bütün şıkları işaretlemişlerdir. Yine ibadetin bilgi boyutu ile ilgili olarak öğrenciler %75.0 oranında sahih Allah inancına ve bilgisine, %78.7 oranıyla da sahih Peygamber inancına ve bilgisine sahih oldukları tespit edilen sonuçlar arasındadır.

**İbadet eğitimi ve öğretiminin davranış boyutu ile ilgili elde edilen sonuçlar:**

Öğrencilerin %57.7'si yemeye-içmeye besmele ile başladıklarını, %63.3'ü sevinçli veya üzüntülü anlarında dua ettiklerini belirtmektedirler.

Yine öğrencilere göre annelerin %88.8'inin babaların %77.4'ünün "*dini inançları güçlü ve ibadetlerin yapılmasına taraftar olduğu*", ancak annelerin %32.3'ü, babaların ise %19.7'si "*beş vakit namazı düzenli kılıp, Ramazan orucunu düzenli tuttuğu*" elde edilen başka bir sonuçtur. Ailelerin %76.1 oranında çocuklarını ibadetlere teşvik ettikleri ve yardımcı oldukları, düzenli ibadet hayatına sahip olan ailelerin teşviklerinin de %71.2 oranında olumlu karşılandığı, öğrencilere uyguladığımız anketten elde ettiğimiz önemli sonuçlar arasındadır.

Çocukların ibadetle ilgili ilk tecrübeleri ne zaman ve kimin teşviki ile yaptıkları, onların ibadetlere alışmaları açısından önemli bir husustur. Bu yönde açık uçlu bir soruyu öğrencilere; "*aşağıdaki ibadetleri ilk defa kaç yaşında ve kimin teşviki ile yaptınız?*" şeklinde sorduk. Aldığımız cevaplara göre; 10 yaşına (yaklaşık ilköğretim 4. sınıfa) kadar çocukların %81.2'si ilk defa abdest almayı, %65.8'i ilk defa namaz kılmayı, %69.4'ü ilk defa oruç tutmayı, %89.0'u ilk defa dua etmeyi, %76.9'u ilk defa camiye gitmeyi tecrübe ettiği sonucuna varılmıştır. Ancak öğrencilerin ibadetleri yapma durumları ile ilgili soruya verilen cevaplardan anlaşıldığına göre ibadetlerini düzenli yapan öğrencilerin oranı %10.3'tür. İbadetleri ilk defa tecrübe etme oranları ile, şu anda düzenli ibadet yapma oranı arasında çok büyük fark vardır. Demek ki düzenli ibadet davranışına sahip olmak için, programlı bir eğitim gerekmektedir. Diğer bir ifade ile çocuğun ibadetleri tecrübe etmesinin yoğunluğu ve içerisinde bulunduğu sosyal çevrenin bu yönde motive edici olması önemlidir. Sadece bir anlık tecrübe etmek, çocuğun ibadet davranışına sahip olması için yeterli değildir.

Çocukların sürekli kendileriyle beraber olduğu velilerin, ibadetin davranış boyu ile ilgili olarak ne durumda oldukları açısından elde edilen tespitlere gelince; veliler %82.5 oranında kendilerini "*dini inançları oldukça güçlü ve ibadetlerin yapılmasına taraftar*" olarak görmekte olup, %25.4 oranında da "*beş vakit namazı düzenli kılarak, Ramazan orucunu sürekli tuttuklarını*" belirtmektedirler. Taraftar olma ile düzenli ibadet yapma arasındaki büyük farka bakarak, demek ki ibadet davranışını düzenli yerine getirmek için, sadece inanmak ve taraftar olmak yetmemektedir.

Velilerin %80.3 oranında çocuklarını "*bütün ibadetlere teşvik edip, bu konuda yardımcı olduklarını*" ifade ettiklerini görmekteyiz. Ancak yine velilere göre çocukların sadece %6.3'ü ibadetlerini düzenli yapmaktadır. Bu

rakamlardan hareketle, veliler her ne kadar çocuklarını ibadetlere teşvik ettiklerini ve bu konuda çocuklara yardımcı olduklarını söyleseler de, çocuklara ibadet davranışını kazandırmada bu denli başarılı olmadıkları anlaşılmaktadır.

Alınan cevapları üç grupta toplayarak öğrencilerin ibadetlerini yapamayışlarının sebeplerini tespitinde elde edilen sonuçlar; öğrencilere göre %39.2'lik en yüksek oranda "*okulun ve sosyal çevrenin ibadetler için elverişsizliği*", velilere göre %40.4'lük en yüksek oranda "*motivasyon eksikliği*" ve öğretmenlere göre %34.9'luk en yüksek oranda "*ailedeki ve öğrencilerdeki bilgi ve bilinç eksikliği*" şeklindedir.

Yukarıdan beri anlatmaya çalıştığımız sonuçların ortaya koyduğu ana fikri özet şeklinde yorumlamamız gerekirse, vardığımız kanaat şudur: Çocuklarla insani düzlemde iyi bir iletişim kurmak, onlarla dini düzlemde iyi bir iletişim kurmanın vazgeçilmez şartıdır. İnsani ilişkiler açısından, çocuklarıyla arası bozuk olan anne-babanın, onlara ibadet davranışını kazandırması güçtür. Birbirini anlayan ve anlaşabilen, mutlu insanların oluşturduğu bir aile kurmak, birçok başarının olduğu gibi ibadet eğitimi ve öğretimindeki başarının da temelidir. Ailede anne-babanın, gerek çocuk eğitimi konusunda gerekse dini bilgi ve kültür konusunda, sürekli kendilerini geliştirmeleri, dini anlama ve yaşama konusunda samimi ve gayretli olmaları çok önemlidir. Çünkü çocuk anne-babayı kendine model almaktadır. Çocuğun bedensel, ruhsal, zihinsel, sosyal vb. gelişim ihtiyaçlarının büyük bir oranda ailede karşılanmasının gerekliliği gibi, dini gelişiminin de ailede karşılanması bir realite olarak kabul edilmelidir. Bu cümleden olarak; anne-babalar çocuğun yeme-içme, giyim-kuşam vb. ihtiyaçlarını karşılamak için çabaladığı gibi; çocuğun dini yönden bilgi ve şuur kazanması, ahlaki ve dini davranışları elde etmesi, ibadetle ilgili davranışları severek ve isteyerek yerine getiren bir birey olması için de, gerekli uğraşmayı ve çabayı göstermesi kaçınılmazdır.

Çalışmamızın sonuçlarını yukarıdaki şekilde özetledikten sonra, önerilere geçmeden önce varsayımlarda dile getirdiğimiz konuların ne derece doğrulanıp doğrulanmadığını özet olarak sunmamız faydalı olacaktır.

1. Ailede çocuklarına ibadet eğitimi verme konusunda kendini yeterli gören veli oranı %33.3'tür (bkz. Tablo 43). Yine çocuklara model olma açısından, ibadetleri düzenli olarak yapan annelerin oranı %32.3, babaların oranı %19.7'dir (bkz. Tablo 77). Velilere göre ise

ortalama oran %25.4'tür (bkz. Tablo 86). Velilerin, çocukların ibadet eğitimi ve öğretimi konusunda diğer kurumlarla beraber en fazla yardım almak istedikleri kaynak ise, %58.2 oranıyla okul ve öğretmendir. Bütün bu sonuçlar birinci varsayımımızı tamamen doğrular niteliktedir.

2. Öğrencilerin ibadetleri düzenli olarak yerine getirme oranı kendilerine göre %10.3 (bkz. Tablo 83), velilerine göre ise %6.3'tür (bkz. Tablo 94). Bununla beraber veliler %91.9 oranında (bkz. Tablo 93), çocuklarının ibadetlerini yerine getirmelerini arzu etmektedirler. Bu durumda ikinci varsayımımızın büyük oranda doğrulandığı anlaşılmaktadır.
3. Veliler %96.3 (bkz. Tablo 51), öğrenciler ise %96.0 oranında (bkz. Tablo 50), ibadetin gereğini kabul etmektedir. Aynı zamanda öğrencilerin %67.5'i (bkz. Tablo 55), ibadet için gerekli olan asgari bilgiye sahip olduğunu belirtmektedir. Böylece üçüncü varsayımın da büyük oranlarda doğrulandığı sonucu çıkmaktadır.
4. İbadetleri düzenli yapan öğrencilerin %64.3'ünün annesi ve %33.3'ünün de babası düzenli bir ibadet hayatına sahip olduğundan (bkz. Tablo 104), özellikle annenin örnek davranış ortaya koymasının çocukların ibadetlere alışmasında önemli olduğu anlaşılmaktadır. Bu varsayımla ilgili olarak değerlendirme Tablo 104'ün yorumunda yapılmıştır. Yine de dördüncü varsayımda dile getirilen ailenin önemli olduğu rahatlıkla söylenebilir.
5. Çocukların ibadetleri düzenli yapmalarının detay analizlerinin yapıldığı Tablo 84'te de görüldüğü gibi, sosyo-ekonomik ve kültürel yapının değişmesine göre, beşinci varsayımda dile getirildiği üzere çocukların ibadetleri yerine getirme davranışlarında birtakım değişiklikler olmaktadır.
6. Açık uçlu sorulara verilen cevaplarda görüldüğü üzere (bkz. Tablo 95 ve yorumu), ilköğretim okullarında ibadetlerini yerine getirmek isteyen öğrenciler bu imkana sahip değildir. Bu imkanın bulunmayışı altıncı varsayımda belirtilen olumsuzluğu beraberinde getirmektedir.



7. Öğrencilere göre ibadet eğitimi ve öğretimi için en verimli kurumlar cami kursları (%35.0), aile (%32.4) ve okul (%18.0) şeklinde sıralanmaktadır (bkz. Tablo 36). Velilere göre ise bu sıra, aile (30.4), cami kursları (%28.8) ve okul (%21.2) olarak belirtilmektedir (bkz. Tablo 37). Bu sonuçlardan her üç kurumunda küçük farklılıklarla beraber, yedinci varsayımda dile getirildiği gibi, verimli ibadet eğitimi ve öğretimi için işbirliği içerisinde olması gerektiği anlaşılmaktadır.

Şimdi de verimli bir ibadet eğitimi ve öğretimi için **bazı öneriler sunmak istiyoruz:**

**Ailelere yönelik öneriler:** Aileler çocuk eğitimi konusunda kendilerine yönelik literatürü takip etmelidirler. Çocuklarıyla kavgalı değil, barışık yaşayabilmenin yollarını mutlaka öğrenmelidirler. Sevgi-saygının, hoşgörünün, olumlu disiplin anlayışının, hak ve sorumluluklarını bilen bireylerin bulunduğu aile yaşamını tesis etmelidirler. Bütün bunlarla beraber, dini açıdan olumlu davranışlara sahip olup çocuklara bu konuda örnek olmalıdırlar. Çocuklarının dini konuda bilgilenmeleri ve dini yaşantıyı tecrübe etmeleri için, üzerlerine düşen görevi yerine getirmelidirler. Bunun için ailede dini sohbetler ve dersler yapmak, aile ve çocuk için dini yaşantı açısından zengin bir sosyal çevre bulmak, ailelerin dikkat edecekleri konulardır. Bütün bunları yaparken sabırlı, fedakar ve bilinçli hareket ederek, çocuk psikolojisine ters uygulamalar içerisinde düşmeden, okulöncesi dönemden itibaren altyapısı hazırlanan dini eğitime (ibadet davranışını çocuğa kazandırmaya) bütün bir ilköğretim döneminde (belki daha sonra da) devam etmek, aileler için yapacağımız öneriler arasındadır.

Yine ailelerin; okuldaki ve cami kurslarındaki din eğitimi ile yakından ilgilenmelerini; DKAB öğretmeninden, cami hocasından ve dini konularda ki uzman kişilerden, her fırsatta yararlanmalarını; çocuğa ibadet davranışını kazandırmada kendilerine faydalı olacak her türlü bilgiyi ve yardımı almak için ilgili seminerleri, konferansları, kursları vb. takip etmelerini, bu konudaki önerilerimiz arasında sayabiliriz.

**İlköğretim okulları ve DKAB dersi ile ilgili öneriler:** Verimli bir DKAB dersi işlenebilmesi için her çeşit görsel ve işitsel araç ve gerecin temin edilmesi, dersin işlenişinde tek düzelik yerine işlenen konunun yapısına göre çok çeşitli yöntemlerin kullanılması, DKAB öğretmenin azami verimi elde



etmek için sürekli arayış içerisinde olması bu konudaki ilk önerilerimizdir. Bununla beraber okul idarelerinin; DKAB öğretmenlerinin dersin verimini artırmaya yönelik gayretlerini takdir etmeleri, ona bu konuda yardımcı olmaları, isteyen öğrencilerin ibadetlerini okul içerisinde yapabilmelerine imkan tanımaları, çocukların ibadet davranışını kazanmalarına önemli katkı sağlayacaktır. Yine bu paralelde DKAB dersinin haftalık ders saatinin (öğretmenlerin istekleri doğrultusunda) 4 saate çıkarılması, müfredat programının sürekli yenilenerek ihtiyaçlara göre belirlenmesi, ilköğretim 4. sınıftan itibaren DKAB dersine mutlaka branş öğretmenlerinin girmesinin sağlanması; Eğitim yönetimi açısından ele alınması gereken konular olarak dile getirilebilir.

DKAB öğretmenlerinden beklenenin; verimli ders işleme yollarının sürekli arayışı içerisinde olmakla beraber, davranışları ile de çocuklara örnek olmaktır. Diğer bir ifade ile dersinin gereklerini yerine getirmekle beraber, hem ibadetlerini yerine getiren, hem de ahlaki davranışları özümsemiş kişiler olmaları beklenmektedir denilebilir. Çünkü herkes dini konularda bilgi veren kişinin, davranışlarıyla da örnek olmasını beklemektedir.

**Cami kursları ve görevlileri ile ilgili öneriler:** Özellikle yaz aylarında halkımızın cami kurslarına büyük teveccüh göstererek çocuklarını buralara gönderdiği bir realitedir. Halkımız, çocuklarının burada hem Kur'an-ı Kerim okumasını hem de dini bilgiler öğrenmesini istemektedir. Diyanet İşleri Başkanlığı bu talebi ve teveccühü dikkate alarak, bu kursların formel bir yapıda gerçekleşmesi için tedbir almalıdır. Başka bir ifade ile bu kursları planlı, programlı, pedagojik formasyona sahip öğretmenlerin görevlendirildiği kurslar durumuna getirmelidir. Çoğu kere, aşırı kalabalık kurs öğrencisine sadece cami görevlisi eğitcilik yapmak durumunda kalmaktadır. Dolayısıyla bir çok veli çocuğunun her yaz yeniden "elifba" okumaya başladığını ve Kur'an okumaya başlayınca yaz tatilinin bittiğini söylemektedir. Kursların bu kısır döngüden kurtulması için, Diyanet Vakfı veya Cami Dernekleri bu kurslara maddi destek sağlayarak; 15-20 öğrenciye pedagojik formasyonu olan bir öğretmen temin edilmeli, din eğitimi uzmanlarından yardım alınarak bir müfredat programı ve ders araç-gereci hazırlatılmalı, kurslar çeşitli sosyal ve kültürel faaliyetlerle daha cazip hale getirilmelidir. Kurslara bu denli önem verildiği vellelere duyurularak, katılımın gelişmesi güzel değil, ancak kayıpla

olabileceđi belirtilmeli ve maddi durumu msait olan velilerin maddi katkıda bulunmaları sađlanmalıdır.

**Din Eđitimi Uzmanlarına ynelik neriler:** Hem velilere ocuk eđitimi konusunda yol gsteren ve metodik bilgiler ieren kitaplar hazırlanmalı, hem de ocukları eđitirken ders kitabı Őeklinde kullanılabilen temel dini bilgiler ieren kitaplar yazılmalıdır. Bu konularla ilgili piyasada birok kitabın bulunduđunu biliyoruz. Ancak Din Eđitimi Uzmanları'nın bu konularda eser vermelerinin ok faydalı olacađını dŔnyoruz.

Gerek DKAB đretmenlerinin gerekse Diyanet İŐleri BaŐkanlıđı'nda grev alan birok personelin İlahiyat Fakltelerinden mezun kiŐiler olmaları dolayısıyla, bu Fakltelerdeki eđitim-đretimin, mezunlarının istihdam alanlarına ve icra edecekleri grevlere gre gzden geirilmesi ve ilgili birimlere bu ynde tavsiyelerde bulunulması gerekmektedir. İlahiyat Fakltesi đrencilerine her ynden bilgi kazandırmaya alıŐmanın yanında, grev bilinci ve ideali de kazandırılmalıdır. nk verimli eđitim ve đretim iin uygun Őartların temin edilmesi yanında; bu eđitimi ve đretimi gerekleŐtiren kiŐilerin gayretli, sabırlı, fedakar, alıŐkan ve bilinli olması da ok nemlidir.

Yine bu Fakltelerdeki din eđitimi uzmanlarının; gerek Milli Eđitim Bakanlıđında, gerek Diyanet İŐleri BaŐkanlıđında, gerekse ailede gerekleŐtirilen din eđitimine ynelik alıŐmalara devam etmeleri, bu kuruluŐların da, bu konuda alıŐma yapan uzmanlara yardımlarını esirgememeleri nerilecek hususlardır.

A decorative graphic consisting of a series of parallel diagonal stripes in a light pink color, forming a wide, horizontal band across the center of the page. The stripes are arranged in a pattern that creates a sense of depth and movement.

## **BİBLİYOGRAFYA**

## BİBLİYOGRAFYA

### KUR'AN-I KERİM

**ABDULBAKİ, Muhammed Fuad;**

el-Mu'cemu'l-Müfehres li Elfazi'l-Kur'an, İstanbul ts.

**ACAR, Nilüfer Voltan ve ark.;**

Bireylerin Dindarlık Düzeylerinin Bazı Değişkenler Açısından İncelenmesi, HÜEF Dergisi, Sayı 12, Ankara 1996.

**ADASAL, Rasim;**

Medikal Psikoloji, 3. bs., İstanbul 1977.

**AĞATAY, M. Ali;**

Türkçe Sözlük, Ankara 1966.

**AĞCA, Hüseyin;**

Ailede Eğitim, Ankara 1993.

**AHMED b. Hanbel;**

El-Müsned, I-V, Beyrut ts.

**AKSEKİ, A. Hamdi;**

İslam Dini, Ankara 1983.

İslam Fitri ve Umumi Bir Dindir, İstanbul 1966.

**AKSU, Ayşe Betül;**

Gençlik Döneminde Görülen Zararlı Alışkanlıklar ve Din Eğitimi (Yayınlanmamış Yük. Lis. Tezi), UÜSBE, Bursa 1998.

**ALAYLIOĞLU, Ruşen-Ferhan Oğuzkan;**

Ansiklopedik Eğitim Sözlüğü, İstanbul 1976.

**ALICIGÜZEL, İzzettin;**

İlk ve Orta Dereceli Okullarda Öğretim, İstanbul 1975.

**ALPÖGE, Gülçin;**

Boşanmada Çocuk, Aile ve Çocuk Dergisi, Sayı 8, İstanbul 1989.

Ailede Eğitim, Aile ve Çocuk Dergisi, Sayı 8, İstanbul 1989.

**ALTINOK, Rafet;**

Din Kültürü ve Ahlâk Bilgisi Öğretiminin Ortaöğretim Öğrenci Davranışları Üzerine Etkileri (Yayınlanmamış Yük. Lis. Tezi), UÜSBE, Bursa 1994.

**ALTINTAŞ, Hayrani;**

Çocukluk Devresinde Ailede Din Eğitimi, T1DES, Ankara 1981.

- ALTUN, Dursun;**  
Almanya'da Din Eğitimi, İstanbul 2001.
- ANAYASA 1982,** Madde No:24, Marmara Yay., İstanbul 1985.
- ARIK, İ. Alev;**  
Öğrenme Psikolojisine Giriş, İstanbul 1995.
- ARMANER, Neda;**  
İnanç ve Hareket Bütünlüğü Bakımından Din Terbiyesi, İstanbul 1967.  
Din Psikolojisine Giriş I, Ankara 1980.
- ARMANER, N.-A. Zeki Ökmen;**  
Din Eğitimi ve Öğretiminde Metodik Bilgiler, İstanbul 1960.
- ARONSON, E., Turner J., Carlsmith J. M.;**  
"Communicator, Credibility and Communication Discrepancy", Journal of Abnormal and Social Psychology, 67, 1963.
- ARKONAÇ, Sibel Ayşen;**  
Sosyal Psikoloji, Grup İlişkileri, İstanbul 1993.  
Psikoloji Zihin Süreçleri Bilimi, Alfa, 2. bs., İstanbul 1998.
- ASCH, S. E.;**  
"Effects of Group Pressure Upon Modification and Distortion of Judgment", Maccoby, E. E., Newcomb, T. M.-Hartley, E. L. (ed.)  
Readings in social Psychology (3. bs.) New York 1958.
- ASKALANİ, İbn Hacer;**  
Fethu'l-Bari, bi Şerhi'l-Bari, Mısır 1959.  
el-Metalibu'l-Aliyye, bi Zevaidi's-Semaniyye, (thk. Habiburrahman el-A'zam), Kuveyt 1973.
- ASLANTÜRK, Zeki;**  
Sosyal Bilimler İçin Araştırma Metot ve Teknikleri, MÜİFAV Yay.  
No:103, İstanbul 1997.
- ATAV, Nephan;**  
Şahsiyetin Gelişmesinde Aile Çevresinin ve Ailedeki Gerginliklerin Etkileri, Aile Yazıları 3, Ankara 1990.
- ATKINSON, Rita L. ve ark.;**  
Psikolojiye Giriş I-II (Çev. Kemal Atakay ve ark.), Sosyal Yayınları, İstanbul 1995.
- AY, Mehmet Emin;**  
Çocuklarımıza Allah'ı Nasıl Anlatalım, Ankara 1987.  
Din Eğitimi ve Öğretiminde Mükafat ve Ceza, Bursa 1993.  
"Aile Ortamında Yerine Getirilen İbadetlerin Çocuk Üzerindeki Etkileri",  
Din eğitimi Araştırmaları Dergisi, Sayı 1, İstanbul 1994.  
"Ailede Verilecek Din Eğitimi Genel Prensipler", İslam'da Aile ve Çocuk Terbiyesi 2, İstanbul 1996.  
Ailede ve Okulda İdeal Din Eğitimi, İstanbul 1997.  
Eğitim-Öğretim Açısından İlahiyat Fakültelerinde Rehberlik (Problemler-Beklentiler-Teklifler), Bursa 2000.
- AYDIN, Ayhan;**  
Gelişim ve Öğrenme Psikolojisi, 2. bs., İstanbul 2000.

**AYHAN, Halis;**

Din Eğitimi ve Öğretimi (İman-İbadet), Ankara 1988.

Din Eğitimi ve Öğretimi, 3. bs., İstanbul 1997.

"Örgün Eğitimdeki Din Kültürü ve Ahlak Öğretiminin Müfredat Programlarının Geliştirilmesi", Orta Dereceli Okullarda Yürütülen Din Eğitimi-Öğretiminin Problemleri Sempozyumu, Kayseri 1998.

"İslamiyet'in Eğitime Getirdiği Değerler", Din Eğitimi Araştırmaları Dergisi, Sayı 5, İstanbul 1998.

"Çocuklara İbadet Eğitimi", Çocuk Gelişimi ve Eğitimi (Sempozyumu), İstanbul 1998.

Türkiye'de Din Eğitimi, İstanbul 1999.

**AYKAN, Recep;**

Kelime ve Konularına Göre Alfabetik Kur'an Fihristi, 2. bs., İstanbul 2000.

**AYTAÇ, Kemal;**

Avrupa Eğitim Tarihi, Ankara 1980.

**AZİZ, Aysel;**

Araştırma Yöntemleri-Teknikleri ve İletişim, Ankara 1994.

**BALTAŞ, Acar;**

Eğitimin Başarısını Yükseltmede Sağlıklı ve Mutlu İnsanlar Yetiştirmede Ailenin Rolü, Ana-Baba Okulu, 5. bs., İstanbul 1995.

**BALTAŞ, Acar ve ark.;**

Stres ve Başaçıkma Yolları, 18. bs., İstanbul 1998.

**BALTAŞ, Zuhâl;**

Aile Çocuk ve Boşanma Üzerine, Aile ve Çocuk Dergisi, Sayı 7, İstanbul 1988.

**BARRET D. ve ark.;**

"Chronic Malnutrition and Child Behaviour: Effects of Early Caloric Supplementation on Social and Emotional Functioning at School Age", Developmental Psychology, 1983.

**BAŞARAN. İ. Ethem;**

Psikoloji, Ankara 1978.

Eğitime Giriş, Ankara 1994.

Eğitim Psikolojisi, Ankara 1994.

**BAUMRIND, D.;**

"Current Patterns of Parental Authority" Developmental Psychology Monographs, 4 (1Partz), 1971.

"New Directions in Socialization Research", Amerikan Psychologist, 35, 1980.

"Rearing Competent Children", W. Damon (Ed.), Child Development Today and Tomorrow, San Francisco, Jossey-Bass. 1989.

**BAYMUR, Feriha;**

Genel Psikoloji, 8. bs. İstanbul 1989.

**BAYRAKLI, Bayraktar;**

İslam'da Eğitim, İstanbul 1980.

Kadın Sevgi ve Temel Haklar, İstanbul 2000.

- BAYRAKTAR, M. Faruk;**  
İslam Eğitiminde Öğretmen Öğrenci Münasebetleri, 3. bs., İstanbul 1989.
- BERGSON, Henri;**  
Şuurun Doğrudan Doğruya Verileri (Çev. M. Şekip Tunç), İstanbul 1990.
- BEKİR, Hüviyet;**  
Beş Mürebbi, 2. bs., ys. 1931.
- BİLGİN, Beyza;**  
"Okulöncesi Çağı Çocuğunda Din Duygusu", Din Öğretimi Dergisi, Sayı 7, Ankara 1986.  
İslam ve Çocuk, Ankara 1991.
- BİLGİSEVEN, Amiran Kurtkan;**  
Sosyal İlimler Metodolojisi, İstanbul 1982.  
"Türk-İslam Felsefesi Tarihinde Teoloji ve Teolojizm", Türk Dünyası Araştırmaları Dergisi, Sayı 47, Şubat 1987.
- BİLMEN, Ömer Nasuhi;**  
Büyük İslam İlmihali, İstanbul ts.
- BİNGÖL, Dursun;**  
İşyeri Disiplini ve Çalışma Başarısı, İstanbul 1990.
- I.AİLE ŞURASI, Aile Eğitimi Komisyonu Raporu, Ankara 17-20 Aralık 1990.**
- BLOOM, B. S.;**  
Human Characteristics and Social Learning, McGraw Hill, New York. 1976.
- BOLAY, S. H.- TÜRKÖNE, Mümtaz'er;**  
Din Eğitimi Raporu, Ankara 1995.
- BOVET, Pierre;**  
Din Duygusu ve Çocuk Psikolojisi (Çev. S. Odabaş), Ankara 1998.
- BROCK, T. C.-BECKER, L. A.;**  
"In effectiveness of 'overhard' Counterpropaganda", journal of Social Issues, 17, 1965.
- BRUNER, Jerome S.;**  
Toward a Theory of Instruction, New York, W. W. Norton and Co, 1966.
- BUDAK, Selçuk;**  
Psikoloji Sözlüğü, Ankara 2000.
- BUHARİ, Ebu Abdillâh Muhammed b. İsmail;**  
el-Camiu's-Sahih, I-VIII, İstanbul 1979 (ofset).
- BULUT, Işıl;**  
Parçalanmış Aileden Gelen Çocukların Davranış Özellikleri, Aile Yazıları 3, Ankara 1990.
- BUYRUKÇU, Ramazan;**  
Ortaokullardaki Din Kültürü ve Ahlâk Bilgisi Öğretimine Genel Bir Yaklaşım, Dinî Araştırmalar, c. 2, Sayı 4, Ank 1999.



**BÜYÜK LAROUSSE, I-XXIV, ys. 1993.**

**CANAN, İbrahim;**

Hız. Peygamberimizin Sünnetinde Terbiye, İstanbul ts.

**CARREL, Alexis;**

İnsan Denen Meçhul (Çev. R. Özdek), 2. bs., İstanbul 1982.

Başarının Sırları (Çev. Özcan Ünlü), İstanbul 1997.

**CEBECİ, Suat;**

"Genel Din Eğitimi Çağı ve İlkokullarda Din Dersleri", Orta Dereceli Okullarda Yürütülen Din eğitimi-Öğretiminin Problemleri Sempozyumu, Kayseri 1998.

**CEBECİOĞLU, Ethem;**

Hacı Bayram Veli, Ankara 1994.

**CLARK, W. H.;**

"Çocukluk Dönemi Dini" (Çev. Neda Armaner), AÜİFD, Ankara 1981.

**COLE, Luella ve ark.;**

Çocukluk ve Gençlik Psikolojisi (Çev. Belkis Halim Vassaf), İstanbul 2001.

**COLMAN, Patricia M.;**

"Suggestions for Implementing Cooperative Time" Social Science Record, Learning for the First Time v. 31, n. 1., Spr. 1992

**CRIDER Andrew, GEORGE R. G., ROBERT D. K., PAUL R. S.;**

Psychology, Scott, Foresman and Company, Glenview, Illinois, 1983.

**CÜCELOĞLU, Doğan;**

İçimizdeki Çocuk, İstanbul 1994.

İnsan ve Davranışı, Remzi Kitabevi, 8. bs., İstanbul 1998.

Yetişkin Çocuklar, 18. bs., İstanbul 2000.

Yeniden İnsan İnsana, Remzi Kitabevi, 23. bs., İstanbul 2000.

**ÇAKMAKLI, Kemal;**

Çocuklara Söz Dinletebilme Sanatı ve Yönlendirme Teknikleri, 2. bs., İstanbul 1999.

**ÇAM, Esat;**

Siyaset Bilimine Giriş, İstanbul Üniversitesi, İktisat Fakültesi No:351, İstanbul 1975.

**ÇAMDİBİ, H. Mahmut;**

Eğitim İlkeleri ve Rehberlik, İstanbul 2000.

**ÇETİN, Abdurrahman;**

Kur'an Okuma Esasları, İstanbul ts.

**ÇULHA, Meral;**

"Kimlik Sorununu Bağımsızlık Çözebilir", Cumhuriyet Gençlik Eki, 5 Ocak 1985.

**DAREKUTNİ, Ali İbnu Ömer;**

es-Sünen, Kahire 1966.

**DARİMİ, Ebu Muhammed Abdullah b. Abdurrahman;**

es-Sünen I-II, Beyrut ts.

**DEESE, J.-HULSE, S.H.;**

The Psychology of Learning (3d ed.), McGraw-Hill, New York 1967.

**DİYANET İŞLERİ BAŞKANLIĞI KUR'AN KURSLARI YÖNETMELİĞİ,**  
Ankara 1991.

**DODSON, Fitzhugh;**  
Çocuk Yaşken Eğilir (Çev. S. Cılızoğlu), İstanbul 1976.

**DODURGALI, Abdurrahman;**  
Ailede Çocuğun Din Eğitimi, İstanbul 1996.  
Din Eğitimi ve Öğretiminde İlkeler ve Yöntemler, İstanbul 1999.

**DOĞAN, D. Mehmet;**  
Büyük Türkçe Sözlük, Ankara 1981.

**DÖNDÜREN, Hamdi;**  
Delilleriyle İslam Hukuku, İstanbul 1983.

**DÖNMEZ, Ali;**  
Hitler İsteseydi..., Ankara 1994.

**DÖNMEZER, Sulhi;**  
Sosyoloji, 3. bs. Ankara 1984.

**DÖKMEN, Üstün;**  
İletişim Çatışmaları ve Empati, İstanbul 2000.

**DRAKE, Releigh M.;**  
Anormal Davranışlar Psikolojisi (Çev. Nezahat Arkun), İstanbul 1970.

**DULCK, Jean;**  
L'Enseignement en Grande Bretagne, Armand Colin, Paris, 1968.

**EBU DAVUD, Süleyman b. Eş'as es-Sicistani;**  
es-Sünen, I-IV, Beyrut, ts.

**EBU GUDDE, Abdulfettah;**  
Bir Eğitimci Olarak Hz. Muhammed ve Eğitim Metodları (Çev. Enbiya Yıldırım), İstanbul 2001.

**EKŞİ, Aysel;**  
Çocuk Genç Ana Babalar, İstanbul 1990.

**EL-HAKİM en-Nisabûri;**  
el-Müstedrek Ala's-Sahihayn, I-IV, Beyrut, ts.

**EL-HEYSEMİ, Nureddin ebu'l-Hasan Ali;**  
Mecmau'z-Zevaid ve Menbau'l-Fevaid, I-X, 2. bs., Beyrut, 1967.

**ELKIN, Frederick;**  
Çocuk ve Toplum Çocuğun Toplumsallaştırılması (Çev. Nazife Güngör),  
Ankara 1995.

**ER, İzzet;**  
"Metodoloji" Maddesi, Sosyal Bilimler Ansiklopedisi, İstanbul 1990.

**ERDOĞAN, İlhan;**  
İşletmelerde Davranış, İstanbul Üniversitesi, İşletme Fak. Yay. No:242,  
İstanbul 1991.

**ERDOĞAN, İrfan;**  
Çağdaş Eğitim Sistemleri, İstanbul 1997.

**ERIKSON Erik H.;**  
Growth and Crises of the Healthy Personality, New York 1959.  
İnsanın Sekiz Çağı (Çev. T. Bedirhan Üstün, Vedat Şör), Ankara 1984.

**EROĞLU, Feyzullah;**

Davranış Bilimleri, İstanbul 1996.

**ERÖZ, Mehmet;**İktisat Sosyolojisine Başlangıç, İstanbul 1982.  
Türk Ailesi, İstanbul 2000.**ERTUĞRUL, Halit;**

Ailede ve Okulda Çocuk Eğitimi, 3. bs., İstanbul 2000.

**EVANS, Richard I.;**

Jean Piaget İnsan ve Fikirleri (Çev. Şebnem Çiftçioğlu), Ankara 1999.

**FİDAN, Nurettin ve ark.;**

Eğitime Giriş, Ankara ts.

**FİLİBELİ, Ahmet Hilmi;**

İslam'ın Esası (Üss-i İslam) Sad. Baloğlu, Adnan Bülent ve ark., Ankara 1997.

**FİŞEK, Güler Akman ve ark.;**

Çocuk Gelişimi, İst 1983.

**FROMM, Erich;**Psikanaliz ve Din (Çev. Aydın Arıtan), İstanbul 1982.  
Sevme Sanatı (Çev. Işıtan Gündüz), İstanbul ts.**GANDER, J. Mary ve ark.;**

Çocuk ve Ergen Gelişimi (Çev. Bekir Onur ve ark.), 3. bs., Ankara 1998.

**GAZALİ, Ebu Hamid Muhammed b. Muhammed;**

İhyau Ulumi'd-Din (I-IV), İstanbul 1321.

**GENÇTAN, Engin;**

İnsan Olmak, İstanbul 1994.

**GİTMEZ, Ali Sadi;**

0-5 Yaşlarında Zihinsel Gelişme, Ankara 1989.

**GODIN, Andre;**

Psychologie des Experiences Religieuses, Paris 1981.

**GORDON, Thomas;**

Çocukta Dış Disiplin mi? İç Disiplin mi? (Çev. Emel Aksay), 2. bs., İstanbul 2000.

**GÖKÇEN, Birsen;**Toplumsal Bilimlerde Araştırma, Ankara 1988.  
Çocuğun Kişiliğinde Aile, Okul ve Dış Çevrenin Rolü, Aile Yazıları 3, Ankara 1990.**GÖZÜTOK, Şakir;**

Tasavvufta Şahsiyet Eğitimi, İstanbul 1996.

**GÜNAY, Ünver;**

Türkiye'de Dinî Sosyalleşme, T1DES, Ankara 1981.

**GÜNGÖRMÜŞ, Oya;**

"Hırpalanmış Çocuk Sendromu", Aile ve Çocuk Dergisi, Sayı 8, İstanbul 1989.

**HEILER, Frédéric;**

La Prière ( Fransızca'ya Çev. Kurger et Marty), Paris 1931.

**HOVLAND, C. I.-WEISS, W.**

"The, Influence of Source Credibility on Communication Effectiveness",  
Public Opinion Quarterly, 15, 1951.

**HÖKELEKLİ, Hayati;**

Din Psikolojisi, Ankara 1993.

"Çocukta Ahlak Gelişimi ve Eğitimi" (tebliğ), Çocuk Gelişimi ve Eğitimi  
Sempozyumu, İstanbul 1998.

Ergenlik Çağı Gençlerinin Dinî Gelişimi (Yayınlanmamış Doktora Tezi),  
UÜSBE, Bursa 1983.

**HUMPHREYS, Tony;**

Çocuk Eğitiminin Anahtarı Özgüven (Çev. Tanju Anapa), İstanbul 1998.

**HURLOCK, E.B.;**

Developmental Psychology, New York, 1968.

**İBN MANZUR, Cemaeddin Muhammed b. Mükerrerem;**

Lisanü'l-Arab, (I-XX), Mısır 1308-1890.

**KAPTAN, Faik;**

Din Öğretiminde Gezi Gözlem Metodu (Yayınlanmamış Yük. Lis. Tezi),  
UÜSBE, Bursa 1999.

**İBN Arabî;**

İlahi Aşk (Çev. Mahmut Kanık), 2. bs., İstanbul 1992.

**İBN FARİS, Ahmed b. Faris b. Zekeriyya;**

Mu'cemu Mekayisi'l-Lüğa, Kahire 1948.

**İBN MACE, Ebu Abdillah Muhammed b. Yezid;**

es-Sünen I-II, Kahire 1954.

**İBN TUFEYL, Ebu Bekr Muhammed;**

Hayy b. Yekzan (Sad. A. Özalp), İstanbul 1985.

**İLKÖĞRETİM VE ORTAÖĞRETİM DİN KÜLTÜRÜ VE AHLÂK BİLGİSİ**

**DERSİ PROGRAMI**, Milli Eğitim Bakanlığı Tebliğler Dergisi, Sayı 2356,  
13 Nisan 1992.

**İMAM MALİK, Malik b. Enes;**

el-Muvatta, Mısır 1951.

**JACQUIN, Guy;**

Çocuk Psikolojisinin Ana Çizgileri (Çev. M. Toprak), İstanbul 1967.

**JERSILD, Arthur T.;**

Çocuk Psikolojisi (Çev. Gülseren Günce), 3. bs., Ankara 1979.

**KAPAKLIKAYA, Alişan,**

Bunları Kimseye Anlatmamıştım, İstanbul 1999.

**KELEŞ, Ahmet;**

Hadislerin Kur'an'a Arzı, İstanbul 1998.

**KAĞITÇIBAŞI, Çiğdem;**

İnsan ve İnsanlar, 7. bs., İstanbul 1988.

İnsan-Aile-Kültür, 3. bs., İstanbul 1996.

Kültürel Psikoloji, İstanbul 1998.

**KAHYA, Halil İbrahim;**

İlköğretim Okullarında Din Kültürü ve Ahlâk Bilgisi Dersleri ve Öğretimi  
(Yayınlanmamış Yük. Lis. Tezi), UÜSBE, Bursa 1997.

**KANAD. H. Fikret;**

Ailede Çocuk Terbiyesi, 2. bs., İstanbul 1976.

**KAPTAN, Saim;**

Bilimsel Araştırma Teknikleri ve İstatistik Yöntemleri, Ankara 1984,

**KARACABEY, Salih;**

"Hadisleri Anlama Çerçevesinde Çocuklara İbadet Öğretimi ile İlgili Bir  
Hadisin Tahlili" (Yayınlanmamış Makale).  
Hadis Tenkidi, Hadislerin Hz. Peygambere Aidiyetini Belirleme Yolları,  
İstanbul 2001.

**KARAÇAM, İsmail;**

Kur'an-ı Kerim'in Faziletleri ve Okuma Kaideleri, İstanbul 1984.

**KARASAR, Niyazi;**

Bilimsel Araştırma Yöntemi, Ankara 1994.

**KARATAŞ, Birgül;**

Araştırma Teknikleri, İstanbul 1984.

**KARDAŞ, Rıza;**

Eğitim Psikolojisi, Ankara 1976.

**KAYA, Mevlüt;**

Din Eğitiminde İletişim ve Dinî Tutum, Samsun 1998.  
"Eğitimde Program Geliştirme Sürecinde Din Kültürü ve Ahlak Bilgisi  
Öğretim Programının Geliştirilmesi", Orta Dereceli Okullarda Yürütülen  
Din Eğitimi-Öğretiminin Problemleri Sempozyumu, Kayseri 1998.

**KAYA, Remzi;**

Kur'an'da Dostluk İlişkileri, İstanbul 2000.

**KEMERTAŞ, İsmet;**

Uygulamalı Genel Öğretim Metodu, İstanbul 1995.

**KILIÇ, Recep;**

Ahlakın Dini Temelleri, Ankara 1992.

**KIŞLALI, Ahmet Taner;**

Öğrenci Ayaklanmaları, Ankara 1974.

**KOCA, Ferhat;**

"İbadet" Maddesi, TDV İslam Ansiklopedisi, İstanbul 1999.

**KOCACIK, Faruk- ÖZKALP, Enver;**

Davranış Bilimlerine Giriş, T.C. Anadolu Ünv. Yay. No:173, Ankara  
1986.

**KIŞLALI, Ahmet Taner;**

Siyaset Bilimi (Giriş), 3.bs., İmge Kitapevi Yayınları:22, Ankara 1992.

**KORKMAZ, H. Hüseyin;**

Çocuk Eğitimi, İzmir 1993.

**KÖKNEL, Özcan;**

"Ailede Çatışma", Aile ve Çocuk Dergisi, Sayı 7, İstanbul 1988.

- KÖKTAŞ, M. Emin;**  
Türkiye’de Dini Hayat, İstanbul 1993.
- KRATHWOHL, D. ve ark.;**  
"Taxonomy of Educational Objectives", The Classification of Educational Goals, Handbook 2. Affective Domain, New York 1964.
- KIŞLALI, Ahmet Taner;**  
Öğrenci Ayaklanmaları, Ankara 1974.
- KLUCKHONN, C.-MURAY, H. A.;**  
Personality in Nature, Society and Culture, New York, 1955,
- KULAKSIZOĞLU, Adnan;**  
"Anne Baba Tutumları Açısından Gençlik Sorunları", Aile ve Çocuk Dergisi, Sayı 4, İstanbul 1985.  
Erginlik Psikolojisi, İstanbul 1998.
- KURTKAN, Amiran;**  
Sosyal Bilimler Metodolojisi, İstanbul 1982.
- KUTUB Seyyid;**  
Fizilal-il-Kur’an (Çev. Emin Saraç ve Ark.), İstanbul ts.
- LEIF, J.-RUSTIN, G.;**  
Psikoloji Doktrinleri Açısından Genel Pedagoji (Çev. Nejat Yüzbaşıoğulları), Ankara 1974.
- MAVİŞ, Hakkı;**  
Almanya Avusturya ve Türkiye’de Din Eğitimi, İstanbul 1970.
- McCANN, R. V.;**  
Developmental Factors in the Growth of a Mature Faith, Religious Education, 1955.
- MEGGINSON, Leon C.;**  
Personal and Human Resources Administration, Ontario, 3th Ed., Irwin-Dersey Limited, 1977.
- MEVDUDİ, Ebu’l Ala;**  
Kur’an’a Göre Dört Terim (Çev. O. Cilacı, İ. Kaya), İstanbul 1983.
- MEYDAN LAROUSSE, I-XII,** Meydan Yay. İstanbul ts.
- MILGRAM, S.;**  
"Behavioural Study of Obedience", Reading in Social Psychology, ed. Freedman, Calsmith, Sears, Prentice-Hall, New Jersey, 1971.  
Obedience to Authority, London 1974.
- MILLS, J. ARONSON, E.;**  
Opinion Change as a Function of Communicator’s Attractiveness and Social Psychology, 1, 1965.
- MİLLÎ EĞİTİM BAKANLIĞI TEBLİĞLER DERGİSİ,** (2515) Ekim 2000.
- MONTESSORI, Maria;**  
Çocuk Eğitimi (Çev. G. Yücel), 3. bs., İstanbul 1992.
- MORGAN, T. Clifford;**  
Psikolojide Giriş (Çev. Hüsnü Arıcı ve ark.), 8. bs., Ankara 1991.

- MORGAN, C.T.-DEESE, J.;**  
How to Study (Rev. Ed.). New York, McGraw-Hill, 1969.
- MOUNTROSE, Philip;**  
Çocuklarla ve Gençlerle İletişime Geçmenin 25 Yöntemi, İstanbul 2000.
- MUNN, L. Norman;**  
Psychology, The Fundamentals of Human Adjustment, Fourth Edition, Houghton Mufflin Company, Boston, 1961.
- MUTLU, Kayhan;**  
"Bir Dindarlık Ölçeği (Sosyolojide Yöntem Üzerine Bir Tartışma)", İslami Araştırmalar Dergisi, c. 3, Sayı 4, Ankara 1989.
- MÜNAVÎ, Şemsuddin Muhammed Zeynuddin Abdurrauf;**  
Feyzu'l-Kadir Şerhu Camiu's-Sağir (I-V), Beyrut 1972.
- MÜSLİM, Ebu'l Huseyn Müslim b. Haccac el-Kuşeyri;**  
Sahihu Müslim I-V. (thk. M: F: Abdulbaki) 3. bs., Beyrut 1972.  
Sahihu Müslim Tercüme ve Şerhi (Çev. A. Davudoğlu), İstanbul 1980.
- NESAİ, Ebu Abdirrahman Ahmed b. Şuayb;**  
es-Sünen I-VIII, Kahire 1964.
- NAVARO, Leyla;**  
Gerçekten Beni Duyuyor musun?, 4. bs., İstanbul 2000.
- ONUR, Bekir;**  
Gelişim Psikolojisi V Yay., 2. bs., Ankara 1991.
- ÖCAL Mustafa;**  
Temel Eğitim ve Ortaöğretimde Din Eğitimi ve Öğretiminde Metodlar, 2. bs., Ankara 1991.  
İmam Hatip Liseleri ve İlköğretim Okulları, İstanbul 1994.  
Din Bilgisi Dersleri İçin Yeni Bir Müfredat Programı, Bursa 1998.  
"Çocukta Sosyal Gelişim", Çocuk Gelişimi ve Eğitimi (Tartışmalı İlmi Toplantı), İstanbul 1998.  
"Din Kültürü ve Ahlâk Bilgisi Derslerinde Ulaşılmaması Gereken Hedefler ve Gerçekleşme Oranları", Orta Dereceli Okullarda Yürütülen Din Eğitim-Öğretiminin Problemleri Sempozyumu, Kayseri 1998.  
"Ailede Çocukların Dinî ve Ahlâkî Eğitimlerinde Karşılaşılan Problemlerin Başlıca Sebepleri ve Çözüm İçin Bazı Teklifler" Aile ve Çocuk Sempozyumu, 4-6 Ekim 1991, Bursa.
- ÖMER, Seyfettin;**  
Kaşağı, İstanbul 1988.
- ÖNCÜL, Remzi;**  
Eğitim ve Eğitim Terimleri Sözlüğü, İstanbul 2000.
- ÖNKAL, Ahmet;**  
Rasulullah'ın İslama Davet Metodu, Konya 1981.
- ÖZBAYDAR, Belma;**  
Din ve Tanrı İnancının Gelişmesi Üzerine Bir Araştırma, İstanbul 1970.
- ÖZBAYDAR, Sabri;**  
"Bebeklikte Uyandırılan Güvensizliğin Yakın ve Uzak Etkileri", Aile ve Çocuk Dergisi, Sayı 6, 1987.



**ÖZBEK, Abdullah;**

Bir Eğitimci Olarak Hz. Muhammed, 2. bs., Konya 1991.  
 "Din Kültürü ve Ahlak Bilgisi Dersi Öğretmeni Yetiştirme Problemi",  
 Orta Dereceli Okullarda Yürütülen Din Eğitimi-Öğretiminin Problemleri  
 Sempozyumu, Kayseri 1998.

**ÖZCAN, A. Osman;**

"Din ve Ahlâk Eğitiminde Ailenin Rolü", Kubbealtı Akademi Mecmuası,  
 Sayı 4, İstanbul 1985.

**ÖZDEMİR, Şuayip;**

"Orta Öğretimde Din Kültürü ve Ahlak Bilgisi Derslerinde Öğretmenlerin  
 Yardımcı Ders Araç ve Gereçleri Kullanma Durumu", Orta Dereceli  
 Okullarda Yürütülen Din Eğitimi-Öğretiminin Problemleri Sempozyumu,  
 Kayseri 1998.

**ÖZER, A. Kadir;**

İletişimsizlik Becerisi, İstanbul ts.

**ÖZEK, ALİ;**

"Çocuk Gelişimi ve Eğitimi (Tartışmalı İlmî Toplantı) Kapanış  
 Konuşması", İstanbul 1998.

**ÖZGÜR, N. İbrahim;**

Ailede Okulda Çocuk ve Gencin Ruh Sağlığı, İstanbul 1976  
 Öğrencilerin Çeşitli Özellikleri ve Bellibaşlı Eğitim ve Rehberlik  
 Sorunları, Ankara 1977.

**ÖZKAN, Pelin;**

İyi Ana Baba Olma Yolunda 10 Dev Adım, Evde ve Okulda Mutlu Çocuk  
 Yetiştirmenin Temelleri, Çocuk ve Aile Kitapları, Ankara 2000.

**PARLADIR, Selahattin;**

Din Eğitimi Bilimine Giriş, İzmir 1996.

**PAZARLI, Osman;**

Din Psikolojisi, İstanbul 1968.

**PEKER, Hüseyin;**

"Din Kültürü ve Ahlak Bilgisi Öğretiminde Metod", Orta Dereceli  
 Okullarda Yürütülen Din Eğitimi-Öğretiminin Problemleri Sempozyumu,  
 Kayseri 1998.

**PRESSEY, Sindey, L. ve ark.;**

Psikoloji ve Yeni Eğitim I (Çev.Hasan Tan), Milli Eğitim Basımevi,  
 İstanbul 1991.

**ROBERT, Paul;**

Petit Robert Dictionnaire de la Langue Française 1, Paris 1991.

**ROEDIGER L. Ve ark.;**

Capaldi, Scott G. Paris, Psychology, Little, Brown and Company,  
 Boston, 1984.

**ROSENBERG, M.S.;**

"Cognitive Structure and Attitudinal Affect", Journal of Abnormal and  
 Social Psychology, 53, 1956.

**ROUSSEAU, Jean Jacques;**

Emil Yahut Terbiyeye Dair (Çev. H. Z. Ülken-A. R. Ülgener-S. Güzey 6. bs., İstanbul 1966.

Emile ya da Çocuk Eğitimi Üzerine (Çev. Mehmet Baştürk-Yavuz Kızılgim), Erzurum 2000.

**RUSSELL, Bertrand;**

Terbiyeye Dair (Çev. H. Dereli), Ankara 1954.

**RYAN, Jhon J.;**

Eğitim Psikolojisi (Çev. Sabri Akdeniz), İstanbul 1991.

**SAĞLAM, İsmail;**

İslam ve Batı Eğitiminde Okulöncesi Eğitimi (Hedefler-Etkinlikler), 2. bs., Bursa 2001.

"Çocuklarda Davranışların Şekillenmesinde Etkili Olan Faktörlere Teorik Bir Yaklaşım", UÜİF Dergisi, c.10, sayı 2, Bursa 2001, s. 209-223.

**SAMİ, Şemseddin.;**

Dictionnaire Français-Turc, İstanbul 1898.

**SANDSTRÖM, C. I.;**

Çocuk ve Gençlik Psikolojisi (Çev. Refia Uğurel Şemin) 2. bs., İstanbul 1982.

**SARAÇ, Tahsin;**

Büyük Fransızca-Türkçe Sözlük, İstanbul 1994.

**SIMPSON, E.;**

"Classification of Education Objectives" Psychomotor Domain, University of Illinois Press, 1972.

**SPIELBERGER, C. D.;**

"The Effects of Manifest Anxiety On the Academic Achievement of College Students", Mental Hygiene, 46, 1962.

**STEWART, Michael;**

Baba Çık Dışarı Oynayalım! (Çev. U. Umut. Bulsun ve Alpay Öztürk), İstanbul 1998.

**SUNAR, Cavit;**

"Aşkın Terbiyede Rolü" AÜİFD Sayı XXV, Ankara 1984.

**SUYUTİ, el- İmam Celâleddin Abdurrahman;**

el- Eşbah ve'n- Nezâir, 2. bs., Kahire 1959.

**ŞANVER, Mehmet;**

Kur'an'da Tebliğ ve Eğitim Psikolojisi, İstanbul 2001.

**ŞAYLAN, Gerçay;**

Çağdaş Siyasal Sistemler, Ankara 1981.

**ŞENTÜRK, Habil;**

Psikolojik Açından Hz. Peygamber'in İbadet Hayatı, İstanbul ts.

**ŞERİF, Muzaffer;**

The Psychology of Social Norm, New York 1936.

**ŞERİF, Muzaffer-ŞERİF, Carolyn W.;**

Sosyal Psikolojiye Giriş I-II (Çev. Mustafa Atakay, Aysun Yavuz), Sosyal Yayınları, İstanbul 1996.

- ŞEVKANİ, Muhammed Ali b. Muhammed;**  
Neylu'l-Evtar Şerhu Munteka'l-Ahbar, Kahire 1971.
- ŞİMŞEK, Eyüp;**  
Çocukluk Döneminde İbadet Eğitimi, Yayınlanmamış Yük. Lis. Tezi, Erzurum 1998.
- TABERANİ, Ebu'l-Kasım Süleyman b. Ahmet b. Eyyüb;**  
el-Mu'cemu's-Sağir (tashih Abdurrahman Muhammed Osman), Kahire 1968.
- TEKİNEŞ, Ayhan;**  
Hadisin Sübûtunu Tespitte Kur'an ile Karşılaştırma Meselesi, İlam Araştırma Dergisi, c. II, Sayı 2, İstanbul 1997.
- TEZCAN, Mahmut;**  
Eğitim Sosyolojisi, Ankara 1994.
- TİRMİZİ, Ebu İsa Muhammed b. İsa b. Sevre;**  
es-Sünen I-V, (thk. A. M. Şakir), Kahire ts.
- TOLAN, Barlas ve ark.;**  
Ben ve Toplum, Sosyal Psikoloji-I, Teori Yay., Ankara 1985.
- TÜRKÇE SÖZLÜK, TDK;** 6. bs., Ankara 1974.
- TÜRKER, Vural;**  
Ankara'daki Üç Lisede Sosyo-Ekonomik Bakımdan Avantajsız Öğrencilerin Çeşitli Özellikleri ve Bellibaşlı Eğitim ve Rehberlik Sorunları, Ankara 1977.
- TÜRKİYE GENÇLİĞİ 98, Suskun Kitle Büyüteç Altında, Konrad Adenauer Vakfı, Ankara 1999.**
- TÜRKKAN, Reha Oğuz;**  
İkna ve Uzlaşma Sanatı, İstanbul 1998.
- ULUDAĞ, Süleyman;**  
Bâyezid-i Bistâmi, Ankara 1994.  
İbn Arabi, Ankara 1995.
- ULVAN, Abdullah Nasih;**  
İslamda Aile Eğitimi (Çev. Celal Yıldırım), İstanbul ts.
- UYSAL, Nebi;**  
Islam in Meinem Leben, Religionslehrbuch, Für Die 3. Und 4. Schulstufe, Köln 1993.
- UYSAL, Veysel;**  
Din Psikolojisi Açısından Dinî Tutum, Davranış ve Şahsiyet Özellikleri, İstanbul 1996.
- ÜLGEN, Gülten ve ark.;**  
Çocuk Gelişimi, 7. bs., İstanbul 1992.
- VERGOTE, Antonie;**  
Psychologie Religieuse, 3. édt., Charles Dessart Edt, Bruxelles 1569.  
"Çocukta Din" (Çev. E.Firat), AÜİFD. c.XXII, Ankara 1978,  
Religion, Foi, İncroyance, Pierre Mardaga édt., Bruxelles, 1983.
- VARIŞ, Fatma;**  
Eğitim Bilimine Giriş, Ankara 1991.

**WALSTER, E., Aronson, E. ve Abrahams D.;**

"On Increasing the Persuasiveness of a Low Prestige Communicator",  
Journal of Experimental Social Psychology, 2, 1966.

**WALSTER, E.-FESTINGER L.;**

"The Effectiveness of 'overhard' Persuasive Communications", Journal  
of Abnormal and Social Psychology, 65, 1962.

**WEBER, Max;**

L'Étique Protestante et L'Esprit du Capitalisme (Fransızca'ya Çev.  
Jacques Chavy), Plon, Paris, 1976,

**WILLAIME, Jean-Paul;**

"Le Croire. L'acteur et Le Chercheur Introduction au Dossier Croire et  
Modernité", Archives de Sciences Sociales des Religions 81, Centre  
National Des Recherche Scientifique, Janvier-Mars 1993.

**YAVUZ, Kerim;**

Çocukta Dini Duygu ve Düşüncenin Gelişimi, Ankara 1987.  
99 Soruda Çocuk ve Din, İstanbul 1994.

**YAVUZER, Haluk;**

Çocuk Psikolojisi, 2. bs. İstanbul 1985.  
Psiko-Sosyal Açıdan Çocuk Suçluluğu, İstanbul 1986.  
"Dağılmış ve Huzursuz Aile Ortamlarının Çocuklardaki Uyum ve  
Davranış Bozukluğuna Olan Etkisi", Aile ve Çocuk Dergisi, sayı 7,  
İstanbul 1988.  
"Aile İçi Etkileşim" (tebliğ) 1990'ların Çocuk Politikası Kongresi, Ankara  
1990.  
Çocuk Eğitimi El Kitabı, 8.bs. İstanbul 1999.

**YAZIR, Elmalılı M. Hamdi;**

Hak Dini Kuran Dili, Eser Neş., ys., ts.

**YALIN, Halil İbrahim;**

Öğretim Teknolojileri ve Materyal Geliştirme, Ankara 2001.

**YEŞİLYAPRAK, Binnur;**

Eğitimde Rehberlik Hizmetleri, Ankara 2000.

**YÖRÜKOĞLU, Atalay;**

Değişen Toplumda Aile ve Toplum, 4. bs., İstanbul 1992  
Değişen Toplumda Aile ve Çocuk, Ankara 1986.  
Gençlik Çağı, 3. bs., Ankara 1986.  
"Eğitimde Başarı ve Ruh Sağlığı", Aile ve Çocuk Konferans ve Panelleri,  
İstanbul 1986.  
Çocuk Ruh Sağlığı, 18. bs., Ankara 1993.  
"Evde ve Okulda Mutlu Çocuk Yetiştirme Temelleri", Çocuk ve Aile  
Kitapları, 2. bs. Ankara 2000

**ZEBİDİ, Zeynüddin Ahmet b. Abdillatif;**

Sahih-i Buhari Muhtasarı Tecrid-i Sarih Tercemesi ve Şerhi (Çev.  
Ahmet Naim- Kamil Miras), I-XII, Ankara 1976.



**EKLER**

### **Ek 1: Mülakatların Tam Metni**

"İbadet Eğitimi-Öğretimi ve Metotlar" konusunu işlerken, teorik bilgilere ve anket verilerinin yanı sıra mülakat yöntemine de başvurduk. Mülakat yaptığımız kişiler, hem yıllardır eğitim öğretim kurumlarında din eğitimi ve öğretimiyle uğraşmış hem de fiili olarak kendi çocuklarına ailede din eğitimi verme ve ibadetlerini yerine getiren çocuklar yetiştirme gayreti içerisinde bulunmuş kişilerdir. Fiili olarak denenmiş, başarılı veya başarısız olmuş uygulamaların neler olduğunu tespit edebilmek için, bu yönetime başvurulmuştur.

Mülakat yapılan kişilere; "Uzun yıllardır din eğitimi ve öğretimi yaptırılan kurumlarda çalışan bir din eğitimcisi olarak ve aynı zamanda çocuk yetiştiren bir anne/baba olarak, çocuklarımızın severek ve isteyerek ibadetlerini yapan birer birey olmaları için ailede nasıl bir yöntem uygulanmalıdır. Bu konuda daha ziyade tecrübelerinize dayanarak neler söylemek istersiniz?" ve "Kendi çocukluğunuzu hatırlamaya çalışarak ibadetlere nasıl alıştığınızı bize anlatır mısınız?" şeklinde iki soru yönelttik. Mülakata katılan kişilerin isimlerini vermemek için, cevapları numaralandırarak aşağıda sunuyoruz.

#### **Mülakat No: 1**

*"Benim çocuklarımla hepsi erkek ve ergenlik yaşına kadar babaya (bana) çok bağlı idiler. Ben ibadetlerimi yaparken yer yer onların da katılmalarını temine çalışıyordum. Onların makul isteklerini ben hiç reddetmediğimden olsa gerek, onlar da benim bu isteğimi pek reddetmezlerdi ve mümkün oldukça evde cemaat halinde namaz kılmaya özen gösterirdik. Çoğu kere bu ibadetler çocuklar için bir eğlenceye dönüşürdü. Ben de onların kendi aralarında imamlik müezzinlik yapmalarını sağladım. Çocuğun evde namaz kılan, Kur'an okuyan, dinî hayatı canlı tutmaya çalışan anne-baba görmesinin çok önemli olduğunu düşünüyorum.*

*Ailemizde insanlar duygu ve düşüncelerini çok rahat bir şekilde dile getirebilirlerdi. Bu konuda kimse kimseden çekinmezdi. Bu yapı aynı zamanda aile bireyleri arasında sevgi ve saygıyı da beraberinde getirmektedir. İnsanların birbirinden saklı-gizli ve halledilmemiş bir problemi kalmazdı. Yine ailede adil davranmak çocuklar arasında paylaşmayı beraberinde getiriyor.*

*Çocuklara dinî bilgileri ve İslam kültürünü öğretme noktasında da birtakım gayretlerimiz oldu. Mesela Kur'an okumasını, namaz kılmasını, gerekli dinî bilgileri öğretme noktasında hiç ihmalkar davranmadık ama onların çocuk olduğunu da hiçbir zaman unutmadık. Yine yeri geldi onlara Arapça öğrettim, yeri geldi İslam klasiklerinden (mesnevi vs.) çeşitli bölümler (hikayeler) okudum ve okuttum. Evde duvar gazetesi çıkardık. Herkes kendine göre bir şeyler hazırlayıp bu gazeteye katkıda bulunuyordu. Yine gerek çocukların okul dersleriyle ilgili ve gerekse dinî konularla ilgili olarak evde etüt saatleri düzenliyorduk. Dinlenme saatlerinde de baba olarak çocuklarımla beraber oyun bahçelerine gidip onların oyunlarını seyrediyordum. Gerektiğinde evde de her çeşit oyunu beraber oynuyorduk.*

*Çocukların dinî açıdan menfi veya müspet şekillenmesinde ilkökul öğretmenin de çok önemli olduğunu düşünüyorum. Yine belli bir yaştan sonra arkadaş çevresi ve kitle iletişim araçlarının da etkisini görmek mümkün. Anne-babanın öğrettikleri bu çeşit dış etkenlerle bazen erozyona uğrayabiliyor.*

*Şahsen çocuklarımla tabii ihtiyaçlarını karşılamak için hiçbir fedakarlıktan kaçınmadım ve onların en temel gıdası olan sevgiyi hiç esirgemedim. Şu anda çocuklarımla bazısı üniversiteyi bitirip iş hayatına başladı, bazısı da üniversiteyi bitirmek üzere ve hepsi ibadetlerini severek isteyerek yerine getirmekte. Allah'a şükrediyorum.*

*Benim ibadete alışmama gelince; babam köy şartlarına göre dinî yaşantısı olan ve bize bir şeyler öğretmeye çalışan bir insandı. Mızraklı ilmihalinden, takvim yapraklarından hep bize bir şeyler öğretme gayretinde idi. Bunun etkisinden bahsedebilirim bir, diğer bir husus ise ergenlik döneminde gördüğüm güzel rüyalarıdır. Esrarlı bir şekilde başımdan geçen bu olaylar beni dinî hayata doğru çekti diyebilirim."*

#### **Mülakat No: 2**

*"Anne-babanın söyledikleriyle yaptıkları arasında çelişki olmaması çok önemli. Çünkü çocuklar daha ziyade anne-babanın davranışından etkileniyor. Yine de telkinin etkisini gözden uzak tutmamak gerekir. Çocuklara iyi ve güzel olan şeyler yeri ve zamanı geldikçe telkin edilmeli.*

*Ailede alınan eğitime sosyal çevrenin, çocuğun gözlemlediği tabii çevrenin ve kendi gözlemlerinin çok büyük etkisi olmaktadır. Onun için ailede verilmek istenen eğitimin etkili olabilmesi için hem çocuğun arkadaş çevresine hem de ailenin bulunduğu sosyal çevreye çok dikkat etmek gerekir. Şu anda çocuklarımla namazlarını kıldıklarını söyleyebilirim.*

*Kendime gelince, babam ilmi bir muhitte olan bir insandı. Beş yaşında iken bile babam beni elimden tutup camiye götürüyordu. İlkokulu bitirdiğimde dinî bilgim oldukça genişlemişti. 13 yaşında iken büyük bir nahiyede hutbe okuduğumu hatırlıyorum. Dinî içerikli şiirler ve bir çok dinî metni orijinal dilinde (Farsça, Arapça)*



*okuyup anlayabiliyordum. Demek istediğim tabii olarak çok yoğun bir dinî eğitim ve öğretim atmosferi içerisinde idim. Bu da benim dinî yaşantıyı alıp benimsememi kolaylaştıran bir etken olmuştur. Son olarak şunu söyleyebilirim ki, her şeyde olduğu gibi çocukların din eğitiminde de aşırıya gitmemek, çocukları bilgi bombardımanına tutmamak ve onların dine olan iştiaklarını köreltmemek çok önemlidir.”*

### **Mülakat No: 3**

*“Yetişkinlerin ibadeti büyük bir ciddiyet içerisinde yapması çok önemli. Yetişkin ibadetle iç içe olduğunu ve ibadete her an hazır olduğunu çocuğa hissettirmelidir. Yine çocuğun, huşu içerisinde namaz kılan anne-babasını görmesi bu açıdan çok önemli mesajlar vermektedir. İbadetin kötülüklerden insanı alıkoyduğunu yaşayarak çocuğa göstermek gerekir. Mesela yaramazlık yapan çocuğu yetişkin namazdan çıkar çıkmaz cezalandırmamalı, “Bak çocuğum yaptığın iş çok kötü, sana ceza vermem gerekiyor, ancak şimdi namazdan çıktığın için sana caza vermek istemiyorum.” Şeklinde bir uyarının çocuk üzerinde etkili olacağını düşünüyorum. Ayrıca böyle bir tavrın, çocuğu namaza karşı ilgi duymaya sevk edeceği söylenebilir.*

*Vaktiyle 5-6 yaşlarındaki çocuğumu zaman zaman camiye götürüyordum. Çocuğun camiye ve cemaate alışması için bu çok önemli bir tecrübe idi. Yine bir gün çocuğumla beraber camiye gittik. Namaz esnasında çocuğum biraz sağa sola baktı ve gezindi. Aslında bir çocuk için bu davranış gayet tabii bir davranış idi. Fakat cemaatten bilinçsiz biri bu davranışından dolayı çocuğa bir tokat vurdu ve azarladı. Çocuk rencide oldu ve çok üzüldü. İşte o gün bu gündür çocuk büyüdü yetişkin oldu, fakat bir daha camiye ayak basmadı. Bu acı tecrübeyi yaşamış bir baba olarak, hem cami cemaatinin hem de çocuğunu camiye götürecek babaların çok dikkatli olmalarını tavsiye ediyorum.*

*Kendi çocukluğuma gelince, babam bana dinimi ve namaz kılmayı küçük yaşlardan itibaren sevdirdi, ben de isteyerek ve sevinçle ibadetlerime devam ettim.”*

### **Mülakat No: 4**

*“Çocuklara sözlü olarak telkinde bulunmanın yanında, anne-babanın samimi ve içten gelerek ibadet hayatına yönelmesi çok önemli bir husus. Çocuklara zor kullanarak baskıyla ibadet yaptırılmamalı, çünkü serbest kalınca ibadetleri terk ediyorlar. Çocuğumun birine çok katı disiplin uyguladım ve zor kullanarak ibadetlerini yapmasını sağladım. Fakat ne yazık ki şu anda bu çocuğum büyüdü ve namazını kılmıyor. Demek ki bu çocuğa namazı sevdirememişiz. Bu durumu görünce diğer çocuklarıma hiçbir zorlayıcı tedbir uygulamadık. Sadece telkinde bulunduk ve yaşayışımızla örnek olmaya çalıştık. Şu anda bu çocuklarımız büyüdü ve isteyerek, severek namazlarını kıyorlar. Anne-babalara tavsiyem; sakın çocuklarda ibadetlere karşı nefret uyandıracak uygulamalara başvurmasınlar. Bağırıp çağırarak çocuklara namaz kıldırmak mümkün değil. Ara sıra ibadetlerini aksatmaları, ibadet sevgilerini kaybetmelerinden çok daha*

*güzelidir. Çünkü ibadet sevgisi canlı olunca yetişkinlikte ibadetlerini aksatmadan yerine getiriyorlar.*

*Kendi hayatıma gelince; annemin örnek yaşayışı beni çok etkiledi. Huşu içerisinde namaz kılışı, ibadet edışı beni etkiliyordu. Bir müddet sonra özentiyle ben de annemle beraber ibadet etmeye başladım. Annem de bana hem ibadetle ilgili bilgileri hem de Kur'an okumasını öğretti. Bana çeşitli ödüller de veriyorlardı. Belli bir yaşa gedikten sonra anne-babama ibadet için artık bana ödül vermemelerini söyledim. Demek ki anne-babamın uygulamaları meyvesini vermişti ve beni namaza alıştırmışlardı."*

#### **Mülakat No: 5**

*"Evde yoğun dinî hayatın olması çocukların farkında olmadan, bu hayata adapte olmalarını sağlamakta. Bununla beraber evde cemaatle namaz kılmanın, muttaki insanların hayat hikâyelerinin anlatılmasının (mesela biz evde Asr-ı Saadetini okuyoruz), dinî derslerin yapılmasının, yeri ve zamanı geldikçe ayet ve hadislerle namazın ve diğer ibadetlerin önemini anlatılmasının uygun olacağını söyleyebilirim.*

*Çocuğun camiye götürülmesinin ve namaz kılan çevre ile temasının sağlanmasının da diğer önemli bir husus olduğunu belirtebilirim. Fakat hiçbir suretle çocuğa bu konularda baskı yapılmamalı, çünkü ibadete karşı nefret uyanabilir ki, bu onun gelecekteki dinî hayatı için çok olumsuz neticeler doğurabilir.*

*Babam alim bir zattı ve ilmi bir çevrede büyüdüm. Babam beni ibadete teşvik etti ve ısrarla takip etti. Sosyal çevrenin müsait olması ve babamın ilgisi, ibadete kolay alışmamda önemli etkenlerdi. Şu anda kazaya bıraktığım hiçbir namazım yoktur."*

#### **Mülakat No: 6**

*"Üzerinde en fazla durduğum konu, çocuklarda ibadete karşı antipatinin uyanmamasıdır. Bununla beraber anne-baba olarak bizler namaz kılarken ara sıra da onların namaz kılmalarını sağlamaya çalışıyoruz. Şu anda çocuklarımız henüz muntazam bir şekilde namaz kılacak bir yaşta değiller. Onun için namazı onlara sevdirmeye çalışıyoruz. Namaz vakitlerinin haricinde sohbet esnasında ibadetlerin Müslümanın hayatındaki öneminden ve mutluluğuna etkisinden bahsetmeye çalışıyoruz. Kısaca yeri ve zamanı geldikçe doğal bir şekilde çocuklarımızın gündemine namaz ve diğer ibadetleri sokmaya çalışıyoruz. Zaten şimdiden çoğu kere biz namaz kılarken onların da gelip yanımızda namaza iştirak ettiklerini görüyoruz. Zamanı gelince çocuklarımızın severek ve isteyerek, aksatmadan ibadetlerini yapacaklarını ümit ediyorum.*

*Küçüklüğümü düşündüğümde kardeşler olarak bizim namaza alışmamızda babamızın çok büyük etkisi olduğunu söyleyebilirim. Ailemizde namaz mihenk taşı idi. Günlük hayatta her şey namaza göre ayarlanırdı. Çarşıda, pazarda, piknikte babam,*

"Haydi çocuklar hele önce bir namazımızı kılalım, sonra diğer işlerimizi yaparız derdi" ve öyle de yapardık. Bu bizde, günlük hayatımızda namazın en önde gelen işimiz olduğu fikrini doğurdu. Yine babam ibadetlerimizi yerine getirdiğimizde bize karşı aşırı ilgi ve sevgi gösterirdi. Bu da bizim motivasyonumuzu artıran bir unsurdu. Sonuçta namazın hayatın en tabii bir parçası olduğu düşüncesi bizde yer etti ve ibadetlerimize istekle devam ettik."

#### **Mülakat No: 7**

"Evde anne-babanın ibadetlerini huşu içerisinde yapması çok önemli. Çocukların ibadetlere alıştırılmasını usta-çırak ilişkisi şeklinde düşünmek gerekir. Bununla beraber çocuklara dinî hikayelerin anlatılması, evde cemaatle namaz kılınması, dinî ve tarihi yerlerin gezdirilerek tarihine ve dinine karşı özendirilmesi, dinî konulardaki bilgi eksikliğini tedricen aile içerisinde giderilmesi diğer önemli hususlardır. Mesela gerekli dua ve surelerin ezberlenmesi için, ben teybe ilgili yerleri okuyordum, sonra çocuklar bunu dinliyorlardı ve kendileri de teybe okuyarak kendilerini test ediyorlardı.

İnsani ilişkiler açısından çocuklarla aramızda öyle bir sevgi saygı oluştu ki, olumsuz bir durumda kızdığımı hissettiklerinde, cezalanmaktan daha fazla etkilendiklerini görüyorum.

Kendi hayatımla ilgili olarak ise şunları söyleyebilirim; annem ve babam dindar insanlardı. Anadolu'da sanki ibadet tevarüs yoluyla nesillere aktarılıyor gibi geliyor bana. Çocukken babamla tarlalardan camiye beraber geliştik. Annemin yatarken ve yolda yürürken bile bana dinî içerikli tekerlemeler okuması, cennet tasvirleri yapması çocukluğumun en tatlı hatıralarıdır. Bütün bunlar ister istemez zamanla kişiyi kendini dinî bir atmosferin içerisinde bulmasına itmektedir. Hatta kendisi ibadetlerini yerine getirmeyen anne-babaların bile çocuğunun ibadetlerini yerine getirmesini istediğini ve bununla kıvanç duyduğunu görmekteyiz.

Daha sonra ilkokul 4. ve 5. sınıflarda din dersi kitaplarıyla tanışmam dinî yönden bende yeni bir uyanış başlattı. Her ne kadar sınıfta çok ciddi din dersi işlenmese de, ben konuların tümünü büyük bir istekle okuyup kavramaya çalışıyordum. Köyümüzün camisine gitmeye başladım. Özellikle teravih namazları bizim için çok eğlenceli geçiyordu. Cami hocası da bize şeker gibi ödülleri veriyordu, camiye ısınmamızda bunun da önemli etkisi vardı. En azından bizim buraya geliştik onaylanıyordu hatta motive ediliyorduk. Bütün bunlarla beraber dinî duygu ve yaşayışın sanki insan hücrelerine enjekte edilmiş bir his olduğunu düşünüyorum."

#### **Mülakat No: 8**

"İbadetler konusunda azarlama ve icbara baş vurmaktan, çocuklara anne-babaların model oluşturmaları gerekir. Aile sohbetlerinde yeri geldikçe konunun işlenerek, çocuğun ibadetin gereğini kavraması sağlanmalıdır. Özellikle çocuk soru

sorduğu zaman gerekli bilgiler verilmelidir. Anne-baba, öğretmen tavrına bürünmeden çocuğuna bilgi aktarımı yapmaya çalışmalıdır. Bütün mesele yeri geldikçe bilgi eksikliğini tamamlayarak, çocuğun kendisine ibadet hayatını yaşamayı hedef edinmesini sağlamaktır. Çocuk kendisine böyle bir hedef edinirse eninde sonunda ibadetlerini yerine getiren birisi olacaktır. Mesela Uludağ'ın zirvesine varmayı kendisine hedef edinen birisi ne yapıp edip oraya ulaşır. Fakat böyle bir hedefi olmayan bir kişiyi siz ne kadar zorlasanız da ilk fırsatta geriye dönecektir. İbadetleri de böyle algılamak gerekir diye düşünüyorum.

Kendim namaz kılan bir çevrede yetiştim. Daha sonra şehirde Kur'an kursuna gittim ve orada hocamız bizi topluca camiye götürüyordu. Bir yıl boyunca bu Kur'an kursunda namaza iyice alıştım ve bir daha bırakmadım."

#### **Mülakat No: 9**

"Sözden önce fiili olarak ibadetlerin nasıl yapıldığı konusunda anne-babalar iyi bir model oluşturmaları. İbadetin kişiye büyük bir manevi huzur kazandıracağı çocuğa hissettirilmeli. Dinimizdeki korku ve ümit ikilisi burada sanki %80 ümit (sevgi, manevi mutluluk), %20 korku (manevi ceza) şeklinde uygulanmalı gibi geliyor bana. Diğer bir ifade ile %80 ibadeti yapınca insanın karşılaşacağı cennet, Allah'ın sevgisi ve büyüklerin taktiri, övgüsü gündeme gelmeli; %20 de ibadetleri yapmayınca Allah'ın sevgisini kaybetme, büyüklerin takdirini kazanamama gündeme gelmelidir. Böylece çocukları ibadete alıştırmada mükafat cezadan ağır basmalıdır. Nitekim köyümüzde çok sert yapılı, çatik kaşlı ve hep Allah'ın azabından ve cehenneminden bahseden Pire Ahmet isimli bir hoca vardı. Pire Ahmet'in haşa köyümüzün Allah'ı olmadığını ben 15 yaşında anladım. Demek ki böyle bir atmosferde çocuğun dinî gelişimi sağlıklı bir şekilde olmamaktadır.

Anne-baba ile çocuk arasında büyük bir sevgi ve saygı bağı oluşturulmalı ve ibadetle ilgili yapılacak eğitim bunu üzerine bina edilmelidir. Çocuğu dikkate almadan üzerine vararak bu işin davranışa dönüşmesini sağlamak biraz zor görünmektedir. Burada şu anekdotu anlatmak istiyorum:

Vaktiyle köyümüzde Deliağa ismiyle tanınan bir kişi 12-13 yaşlarında iken çobanlık yapıyormuş. Akşamleyin yorgun argın eve dönen Deliağa, yatsıyı kılmadan yatağına yatmış. Annesi ise ısrarla çocuğu yatsı namazı için camiye göndermek istemiş. Annesinin aşırı ısrarı karşısında yapacak başka bir şeyi kalmayan Deliağa; "İşte namaza gidiyorum, ama vallahi namazda hiçbir duayı okumayacağım." der.

Çocukları ibadete alıştırma konusunda üst değer, çocuğun ibadeti benimseyip yerine getirmesidir. Geriye kalanlar bu üst değere varmak için söylenen ve düşünülen şeylerdir ve bunların hepsi değişkendir, bir araçtır. Çocuğa (ferdi farklılığa), zamana ve zemine göre en uygun yöntemi kestirmek ve üst değer dediğimiz, çocuğu ibadete alıştırma hedefine varmak en önemli unsurdur."

**Mülakat No: 10**

"Anne-babanın dinî yaşayışı, çocukların ibadetlere alışmalarında en önemli unsur olarak görülüyor. İbadet esnasında cemaatin veya anne-babanın çocuğa hoşgörü ile davranması, çocuğun ibadetlere katılımını sağlayıcı davranışlarda bulunması, yerine göre çocuğun dinî davranışlarının ödüllendirilmesi diğer önemli konulardır.

Çocuğumu küçükken camiye götürdüğümde çıkışta bazen dondurma, çikolata vb. şeyler alıyordum. Bu da çocuğu camiye gelmeye motive ediyordu. Ancak çocukların bu işin bilincine varmaları 11-12 yaşlarına kadar pek mümkün olmuyor. Nitekim büyük oğlum İmam Hatip Lisesi orta 1. sınıfta iken bir gün eve döndüğünde; "Baba ben artık namaz kılmalıyım değil mi? Çünkü ergenlik yaşı olan 12 yaşına ulaştım." dedi. Ben de bunu bekliyordum. Artık çocuğum namaz kılmaya hazır bir vaziyette diye düşündüm ve o güne kadar hiç inmediğim detayları yavaş yavaş anlatmaya başladım.

Küçük çocuğum bu konularda biraz ihmalkar davranıyor. Baba olarak onu biraz ihmal ettiğimi söyleyebilirim. Aynı zamanda ev çevremiz değişti, farklı bir muhite taşındık, sosyal çevre çocuğun ibadetlere alışması için çok avantajlı değildi. Diğer çocuklarım İHL'de okudular, bu ise ilköğretim okulunda okuyor. Bütün bunlar üst üste gelince diğer çocuklarımın elde ettikleri dinî hassasiyeti bunda henüz göremiyoruz. Ancak henüz ilköğretim 8. sınıfta okuyor ve eğitimine devam ediyoruz. Diğerlerinden geç de olsa, bununda gerektiği şekilde ibadetlerine önem vereceğini ümit ediyorum.

Küçüklüğümde hatırladığım; yaz aylarında ve 15 tatilde hocaya giderek dinî bilgileri öğrendiğimiz ve köyümüzde namaz kılan küçüklerin büyükler tarafından takdir edilip sevilmesidir. İlk defa halamın oğluyla gizlice beraber namaz kıldık ve birbirimize bilmediklerimizi hatırlattık. Bir müddet bu şekilde namaz kıldıktan sonra, artık herkesin yanında da kılmaya başladık."

**Mülakat No: 11**

"Anne-baba fiili olarak örnek olmalı ve ibadetin neden yapılması gerektiği örnekleriyle anlatılmalıdır. Özendirici bir tarzda çocuk ibadetlere yönlendirilmelidir. Gerekirse ödüllendirilmelidir. Yine mümkün oldukça birlikte ibadet yapılmalı, çünkü kolektif olarak yapılan işlerden çocuk, hem hoşlanır hem de sıkıntı duymaz.

Yapılan eğitimin kalıcı olabilmesi için çocuğun ruh dünyasını dikkate almak gerekir. Eğitimi hem kendisiyle barışık olmalı hem de çocukla barışık olmalı, hoşgörü, güven ve samimiyet ortamı hakim olmalıdır. Bir de biçimle özü birbirine karıştırmamak gerekir diye düşünüyorum."

**Mülakat No: 12**

"Anne-baba çocuk nezdinde çok sevilen kişiler olmalıdır. Çocuk anne-babamın hatırını kırmamalıyım diye düşünmemelidir. Bunun için de anne- baba çocuğun her şeyine müdahale eden bir tip olmamalıdır. Çünkü çocukta hem anne-babaya hem de iletilmek istenen mesaja karşı, bıkınlık ve antipati meydana gelebilir. Yine anne-baba



ibadetlerini yerine getiren çocuğu fark etmeli ve bir şekilde memnuniyetini çocuğa hissettirmelidir. Çocukların camiye götürülmesi, çocukları namaz kılan ailelerle tanıştırılması, başka namaz kılan çocuklardan da haberdar edilmesi bu konuda akla gelen hususlardır.

Bütün bunlar yapılırken en fazla dikkat edilecek husus çocuğun zihninde doğru yanlış terazisinin oluşmasını sağlamaktır. Eğer bu ölçü verilebilirse çocuğa başka şeylerin öğretilmesi ve güzel davranışların kazandırılması çok daha kolay olacaktır.

Ailede uyguladığımız şu yöntemden bahsedebilirim. Söz ve davranış olarak kim uygunsuz davranırsa, diğer aile üyelerine kendi harçlığından birer çikolata alması konusunda anlaştık. Uygunsuz söz ve davranışların neler olduğunu önceden kendi aramızda kararlaştırdık. Kim bu söz ve davranışları işlerse diğerleri hemen "çikolata!" diye hatırlatmada bulunuyor ve neşe ile uygun olmayan davranış sahibi uyarılıyor, hedef davranışa ulaşması için motive ediliyor. Bir gün eve gelen babaanne böyle bir hataya düşünce herkes bir ağızdan "çikolata!" diye bağırmaya başlayınca kadıncağız neye uğradığını şaşırıldı."

#### **Mülakat No: 13**

"Kendimi bu konuda başarılı olmuş bir baba olarak göremiyorum. Çocuklarla pek fazla meşgul olmadık. İHL'ye verdik, nasıl olsa orada öğrenirler diye düşündük, maalesef öyle olmadı. Evde özel bir ilgi göstermedik ve bir program uygulamadık. Onun için anne-babalar çocuklarını iyi tanımalı ve gençlik yıllarına kadar yakından alakadar olmalı. Onların kişisel farklılıklarına mutlaka dikkat edilmeli ve usandırmadan dinî yaşantı konusunda onlara rehberlik edilmeli, allede TV mutlaka kontrollü bir şekilde kullanılmalıdır. Bu konuda uygulanacak metotlar sanki mağazadaki elbiseler gibidir. Herkes kendine uygun olanını alıp uygulamalıdır.

Çocukların dindar ve ibadetlerini yerine getiren kişiler olmaları için dikkat edilecek diğer bir konu da, onların iyi bir sosyal çevrede yetişmelerini sağlamaktır. Hem ailenin dostluk kuracağı kişilere, hem de çocukların arkadaşlık yapacakları kişilere bu açıdan çok dikkat etmek gerekir. Çünkü insanlar içerisinde buldukları sosyal çevreden çok etkilenmektedirler. Kömürün yanında bulunanın kömür, misginin yanında bulunanın mis koktuğu gibi, biz de bu açıdan pek misçilerin yanında (dinî açıdan iyi bir sosyal çevrede) bulunamadık."

#### **Mülakat No: 14**

"Anne-babaların çocuklardan istedikleri şeyi, kendileri içtenlikle yerine getirmeleri gerekir. Sözden ziyade fiili olarak rehberlik etmek gerekiyor. Bununla beraber zaman zaman çocukların ibadete katılımını sağlamak yerinde olur. İbadetin gayesinin ne olduğu, neden ibadetin yapılması gerektiği de çocuğa izah edilmelidir. İbadet eğitimiyle beraber, top yekûn islami kimliğin temeli atılmalı, dinin inanç ve ahlâk boyutuna da dikkat çekilmelidir.

*Biz evde şu uygulamaları gerçekleştirmeye çalışıyoruz; haftada bir dinî gece düzenliyoruz, duvar gazetesi çıkarıyoruz ve çocuklara da bu organizasyonlarda sorumluluk veriyoruz. Sorumluluklarını yerine getiren çocukları onore ediyoruz. Mümkün oldukça ibadetlerimizi çocukları rahatsız etmeden onların yanında yapmaya çalışıyoruz ki, ibadet eden anne babalarını gözlemleyebilsinler. Bu esnada da çocukları aşırı disipline mecbur etmiyoruz. Zaman zaman onların ibadetlere iştirakini sağlarken onların çok istekli ve müsait oldukları anları yakalamaya çalışıyoruz.*

*Tabii bütün bunlar yaptırılırken sevgi ve saygı esas alınmalı, hoşgörölü olmalı ve hiçbir zaman çocuğu zorlayıcı tavır içerisinde girilmemeli, çünkü çocukta ibadetlere ve dinî hayata karşı antipati meydana gelebilmektedir.*

*Çocukluğumu hatırlamaya çalıştığımda, yapı olarak ibadetlere yatkındım ve özellikle helâl-haram konusuna çok dikkat etmeye çalışırdım. Aile çevremde yoğun bir dinî hayat yaşanmakta idi ve ailemiz dinî açıdan sosyal çevrede örnek alınan bir yapıda idi. Aile büyüklerimiz bizim eğitimimizde zaman zaman bu figürü de kullanırlardı. Aman çocuklar etrafınızdaki çocuklara örnek olacak şekilde hareket edin derlerdi.*

*Bir yakınım bize çok özel dinî içerikli olaylar anlatırdı. Bunun üzerimizde psikolojik etki bıraktığını ve bizi dine karşı motive ettiğini söyleyebilirim. İlkokul 4. sınıfta iken bir arkadaşımın teşviki ile bir gün akşam namazı ile namaz kılmaya başladım ve bir daha bırakmadım. Orta okuldan itibaren de dini yaşama ve anlatma arzusu içerisinde yetiştim."*

#### **Mülakat No: 15**

*"Okulöncesi dönemden itibaren çocukta bir alt yapı hazırlanmalı, çocuk dinî hayatı evde gözleme imkanına sahip olmalı, anne-baba mutlu ve dindar kimseler olduklarını çocuklarına hissettirebilmeliler. Sevgi ve şefkatle yaklaşarak, dinî önderlerin hayat hikâyelerini anlatarak, çocukların bilgi ve duygu boyutunda dinî yaşantı ile tanışmalarını sağlamak gerekir ki, arkadan ibadetin davranış boyutu gelsin. Bunlara dikkat etmeden sık sık çocuğu sıkıştırıp "oğlum namaz kıl/kızım namaz kıl" demenin bir faydası olmadığını bir çok olayla müşahede ettik. Mesela babası din görevlisi olan ve ibadetler konusunda kendisini aşırı sıkı bir arkadaşımız, aileden ayrılıp şehre okumaya geldiğinde namazı tamamen bıraktığını ve "oh be, rahatladım" dediğini anlatmaktadır. Daha sonra İlahiyat yıllarında yeniden kendi isteği ile namaza başladığını söylemektedir. Demek ki çocukların kişiliğini dikkate almadan, bilgi ve duygu boyutu ile ilgili olarak gerekli alt yapıyı hazırlamadan, kuru kuruya onları ibadetlere zorlamanın hiçbir faydası yoktur diyebiliriz.*

*Üzerinde durulması gereken önemli konulardan biri de çocuklarda fitri (insani) erdemlerin yerleşmesine öncelik vermek ve bunların üzerine dinî erdemleri bina etmeye çalışmaktır. İbadetin mana kazanabilmesi için bunun önemli olduğunu düşünüyorum."*



**Mülakat No: 16**

"Anne-babanın birlikte model oluşturması, ibadetler konusunda çocuğa rehberlik etmesi ve ailece bazı ibadetlerin icra edilmesi çok önemli diye düşünüyorum. Yine çocuğu ibadet hayatına sevk ederken motivasyon enstrümanlarının kullanılması, çocuğun yaşlılarıyla beraber bu tecrübeyi tatması gerekli bir durumdur.

İbadetlerin icra edilmişinde, çocuğa bazı görevlerin verilmesinin, onu ibadetlere karşı motive ettiğini kendi çocuğumuzda gözlemledim. Komşularla beraber kılınan teravih namazının birinde çocuğa müezzinlik görevi verilmişti. Başarıyla bu görevi yerine getiren çocuğun, diğer teravihlere daha istekli olarak katıldığını ve müezzinlik görevini yerine getirmenin gururunu yaşadığını gördüm. Çocuğun bu psikolojisi değerlendirilerek, ibadetlere motive edilmesi gerekir. Yetişkinler ibadetlerini özellikle toplu halde yaparken hem çocuklara müsamahakar davranmalılar hem de onlara çeşitli roller vererek bu işe alıştırmalılar."

**Mülakat No: 17**

"Çocuğun ibadet hayatını benimsemesinde, anne-babanın farz, sünnet ve nafile ibadetlerle geçen, günahlardan kaçınan bir hayat sürmeleri önemlidir. Namaz kılan, oruç tutan, Kur'an okuyan, içkiden, kumardan, gıybetten vs. sakınan bir hayat süren anne-babanın, çocuğuna dindarlık açısından iyi örnek olduğu, dolayısıyla çocuğu namaza alıştırmada başarılı olacağı söylenebilir. Bu başarıda anne-babanın günlük hayatta; şükretmesini bilen, sabırlı, metanetli, Allah'ın ismini anarak işlerine başlayan ve tevekkül ehli olan bir yapıda olmalarının büyük katkı sağlayacağını düşünüyorum.

Çocukların gönülden ibadet eden kişiler olmalarını sağlamak için, sevgi ve bilgi sahibi olmalarını sağlamak gerekir. Dinî konularda gerekli bilgileri vermenin yanında, seven Allah ve sevilen Allah, seven peygamber ve sevilen peygamber, doğru yolu gösteren Kur'an imajının çocukta yer etmesi gerekir. Yine Allah'ın sevgisinin, rahmetinin yanında, cezasının da olduğu insanlara hatırlatılmalıdır.

Tabii ki bütün bunları ailede başarıyla yerine getirebilmek için başta, eş seçimine dikkat etmek gerekir. Eş seçiminde dindarlığın esas alınması çocukları dindar yetiştirmede en önemli esastır."

**Mülakat No: 18**

"Ben çocuğuma namaz kılmasını hatırlattığımda, canı sıkılıyor namaz kılmak istemiyor. Sebebini düşündüğümde, çocuklara fazla zaman ayıramadığımızı, benim akademik çalışmalarım eşimin işi ve işteki bazı özel problemleri yüzünden sürekli evde stres ortamının hakim olması aklıma geliyor. Ailede insanların insani ilişkilerde başarılı olmaları ve dingin bir hayata sahip olmaları, her başarının anahtarı gibi geliyor bana. Maalesef biz bunu gerçekleştiremediğimiz için, çocuklarımızın ibadet eğitimi ve öğretimi noktasında da fazla mesafe alamadığımızı söyleyebilirim. Ailemizin içerisinde bulunduğu bu problemleri aşmakta zorlanmasının sebeplerinden birinin de gurbette

*oluşumuz ve çekirdek aile yapısında hayatımızı devam ettirmek zorunda oluşumuz gösterilebilir.”*

**Mülakat No: 19**

*“Benim çocukları ibadete alıştırmada uyguladığım yöntemin pek başarılı olmadığını söyleyebilirim. Ben bu konuda çok sert davranıyorum. İkazlarım sürekli ve kesin bir şekilde olmaktadır. Fakat çocuk otoritemden etkilenerek emirlerimi yerine getirse de bu uygulamadan hiç hoşlanmadığını hissediyorum. Onun için bu tecrübelerden edindiğin izlenim, anne-babanın örnek yaşayış ortaya koyarak, çocuğuna yumuşak bir üslupla bu konularda rehberlik etmesi gerektiğidir.*

*Çocukların dinî hayatı benimsemelerinde akran guruplarının çok etkili olduğu da tespit ettiğim diğer bir konudur. Benim uğraşarak zorla yaptırmaya çalıştığım bazı davranışları, çocuk arkadaş gurubu içerisinde farkında olmadan kolaylıkla kazanabiliyor.”*

**Mülakat No: 20**

*“Bize yaramazlık gibi, aşırılık gibi gelen çocukların bir çok hareketi, aslında onların normal fitri davranışları diye düşünüyorum. Çocukların bu fitri davranışlarına aşırı müdahaleci olmak, onlarla anne-babalar arasındaki iletişimi çok olumsuz yönde etkilemektedir. Çocuklarda iç gerilim meydana getirici tutum ve davranışlardan mutlaka uzak durulmalı, istenen hedef davranışı onların kendi tercihleri durumuna getirip meydana gelmesini sağlamak gerekir. Bunun için de anne-baba ailede hiçbir zaman öğretmen rolüne bürünmemeli ve samimi, bilge anne-baba olmaya gayret göstermelidir. Anne-baba çocuklarıyla dostluğunu hiçbir zaman bozmamalı, çünkü bu dostlukla bir çok problemin kolaylıkla çözülmesi mümkün olur.”*

**Ek 2: Örnek Aylık Namaz Takip Formu ve Uygulanış Şekli**

Adı Soyadı:..... Dönem: Mart 1999

Sıra	Sabah	Öğle	İkindi	Akşam	Yatsı	Toplam	Onay
1	-	-	-	-	20	20	x
2	-	-	-	20	-	20	x
3	-	-	-	20	20	40	x
4	20	-	-	20	-	40	x
5	-	-	-	-	20	20	x
6	-	-	-	20	-	20	x
7	20	-	-	-	-	20	x
8	-	-	-	-	-	-	x
9	20	-	-	20	20	60	x
10	-	-	20	20	-	40	x
11	-	-	-	-	-	-	x
12	20	-	20	20	20	80	x
13	-	-	20	20	20	60	x
14	20	-	-	20	20	60	x
15	-	20	20	20	20	80	x
16	-	20	20	20	20	80	x
17	20	20	20	20	20	100	x
18	20	20	20	20	20	100	x
19	20	-	-	20	20	60	X
20	20	-	-	20	20	60	x
21	20	20	20	20	-	80	x
22	20	-	-	20	-	20	x
23	-	20	20	20	20	80	x
24	-	-	20	20	-	40	x
25	20	-	-	-	20	40	x
26	-	-	-	-	-	-	x
27	-	-	-	-	-	-	x
28	20	-	-	-	-	20	x
29	-	-	20	20	20	60	x
30	20-	-	-	-	-	20	x
31	-	-	-	20	20	40	x
<b>Genel toplam:1360 puan</b>							

*Yukarıdaki formda bir ay boyunca her vakit namaz için ayrılmış bir hücre olduğu görülmektedir. Denek her vakit namaz kılışında, ilgili hücreye 20 puan yazılır. Gün boyunca elde edilen puanlar ise toplanarak ilgili hücreye yazılır ve onaylanır. Sonrada günlük puanların toplanmasıyla deneğin bir ay içerisinde elde ettiği puanlar, genel toplama yazılarak o ayki toplam puan elde edilir.*

*Elde edilen bu puan oranına göre de, sürpriz olacağı söylenen veya önceden kararlaştırılan ödül, deneğe verilerek motivasyonu artırılır ve bir sonraki ayın uygulamasına geçilir.*

*Örnek olarak yukarıdaki formun nasıl hesaplanıp, yüzdesinin bulunacağını açıklamaya çalışalım:*

*Formda 31 gün ve her günde 5 vakit namaz olduğundan,  $31 \times 5 = 155$  vakit namaz olduğu bulunur. Her vakit namaza 20 puan verileceğinden, bütün vakitlerin tam puan toplamı  $155 \times 20 = 3100$  puan olarak bulunur.*

*Formdaki deneğin elde ettiği toplam 1360 puanın, 3100 puan içerisindeki yüzde oranı  $136000/3100 = 43.8$  olarak hesaplanır. Böylece deneğin bu formdaki verilere göre namaz ibadetini yerine getirme oranının yaklaşık %44 olduğu sonucuna varılır\*.*

---

\* Bu çalışma araştırmacı tarafından kendi çocuklarına yönelik yapılmıştır. Bunu yapmaktaki amacımız çocukların sürekli namaz kılışlarının çetelesini tutmak değildir. Amacımız çocukları ibadetlere alıştırmada planlı, programlı davranmanın, yumuşak bir tarzda ve sevdirerek onları ibadetlere teşvik etmenin, bu esnada da çeşitli ödüllerle başvurmanın nasıl bir sonuç doğuracağını test etmektir.

### Ek 3: Anket Formları

#### ANKET FORMU I

Sevgili öğrenciler!

Bu anket, **İbadet Eğitimi ve Öğretimi** konusunda, ilköğretim 8. sınıfa kadar ailede ve okulda edindiğiniz bilgi ve tecrübelerinizle ilgilidir. Bu bilimsel çalışmanın hedefi, siz değerli öğrencilerin, **İbadet Eğitimi ve Öğretimi** hakkındaki bilgilerinizi, yaşadıklarınızı, beklenti ve problemlerinizi bizzat sizden öğrenmektir. Bu sebeple, cevaplarınızın kendi bilgi ve fikirlerinizi yansıtması, doğru ve samimi olması bizim için çok önemlidir.

Bu bir sınav değildir. Dolayısıyla, ankete adınızı, soyadınızı ve numaranızı yazmanızı istemiyoruz. Ancak soruları dikkatli okumanızı ve cevapsız bırakmamanızı özellikle bekliyoruz.

Gösterdiğiniz ilgi ve yapmış olduğunuz katkıdan dolayı teşekkür eder, başarılar dileriz.

**Araştırmayı Uygulayan**  
**İsmail SAĞLAM**

*Uludağ Üniversitesi İlahiyat Fakültesi*  
*Din Eğitimi Anabilim Dalı*  
*Araştırma Görevlisi*

**Araştırmayı Yöneten**  
**Doç. Dr. Mehmet Emin AY**

*Uludağ Üniversitesi İlahiyat Fakültesi*  
*Din Eğitimi Anabilim Dalı*  
*Öğretim Üyesi*

#### BİRİNCİ BÖLÜM

**Bu bölüm kısa cevaplı yirmi (20) sorudan oluşmaktadır. Lütfen sizin durumunuza uygun olan sikkın önündeki ( ) içerisine X işareti koyarak cevaplandırınız.**

1. Cinsiyetiniz: 1. ( ) Kız 2. ( ) Erkek
2. Yaşınız: 1. ( ) 13 2. ( ) 14 3. ( ) 15 4. ( ) 16 ve daha yukarı
3. Öğreniminize devam ederken nerede kalıyorsunuz?  
1. ( ) Ailemin yanında 2. ( ) Bir akrabamın yanında 3. ( ) Özel bir yurttan  
4. ( ) Resmi yurttan/pansiyonda 5. ( ) Başka.....
4. Aileniz aşağıdaki yerleşim birimlerinden hangisinde oturmaktadır?  
1. ( ) Köy 2. ( ) Belde/İlçe 3. ( ) Şehir 4. ( ) Büyükşehir 5. ( ) Yurtdışı
5. Ailenizin toplam aylık geliri aşağıdakilerden hangisine uymaktadır?  
1. ( ) 100 milyondan az 2. ( ) 100-250 milyon arası  
3. ( ) 250-400 milyon arası 4. ( ) 400-600 milyon arası  
5. ( ) 600-900 milyon arası 6. ( ) 900 milyondan fazla
6. Annenizin öğrenim durumu aşağıdakilerden hangisine uymaktadır?  
1. ( ) İlkokul mezunu 2. ( ) Ortaokul mezunu  
3. ( ) Lise mezunu 4. ( ) Üniversite mezunu
7. Babanızın öğrenim durumu aşağıdakilerden hangisine uymaktadır?  
1. ( ) İlkokul mezunu 2. ( ) Ortaokul mezunu  
3. ( ) Lise mezunu 4. ( ) Üniversite mezunu

- 8. Annenizin işi veya mesleği aşağıdakilerden hangisine uymaktadır?**  
 1. ( ) Ev hanımı 2. ( ) İşçi 3. ( ) Memur  
 4. ( ) Serbest meslek 5. ( ) Başka.....
- 9. Babanızın işi veya mesleği aşağıdakilerden hangisine uymaktadır?**  
 1. ( ) İşsiz 2. ( ) İşçi 3. ( ) Memur  
 4. ( ) Serbest meslek 5. ( ) Başka.....
- 10. Anneniz:** 1. ( ) Öz 2. ( ) Üvey 3. ( ) Ölü 4. ( ) Sağ fakat ayrı yaşıyor
- 11. Babanız:** 1. ( ) Öz 2. ( ) Üvey 3. ( ) Ölü 4. ( ) Sağ fakat ayrı yaşıyor
- 12. Şu an hayatınıza yön vermede, size kimlerin etkisi olmaktadır?**  
 1. ( ) Annem 2. ( ) Babam 3. ( ) Öğretmenlerim 4. ( ) Arkadaş çevrem  
 5. ( ) Cami görevlileri 6. ( ) TV, radyo, gazete vb. 7. ( ) Başka.....
- 13. Dini inançlarınızın oluşmasında ve ibadet eğitimi-öğretiminizde size kimlerin katkısı olmaktadır?**  
 1. ( ) Annem 2. ( ) Babam 3. ( ) Öğretmenlerim 4. ( ) Arkadaş çevrem  
 5. ( ) Cami görevlileri 6. ( ) TV, radyo, gazete vb. 7. ( ) Başka.....
- 14. Sizce ibadet eğitimi ve öğretimi için en verimli kurum hangisi/hangileridir?**  
 1. ( ) Aile 2. ( ) Okul 3. ( ) Cami Kursları 5. ( ) Özel Pansiyon/Yurt
- 15. Ailenizde aldığınız ibadet eğitimi ve öğretimini yeterli buluyor musunuz?**  
 1. ( ) Evet 2. ( ) Hayır 3. ( ) Kısmen
- 16. Bir şey yerken veya içerken "Bismillah" veya "Bismillahirrahmanirrahim" diyor musunuz?**  
 1. ( ) Evet 2. ( ) Hayır 3. ( ) Bazen
- 17. Kur'an-ı Kerim okumasını biliyor musunuz?**  
 1. ( ) Evet 2. ( ) Hayır 3. ( ) Biraz biliyorum
- 18. Sevinçli veya üzüntülü anlarınızda Allah'a el açıp gönülden dua eder misiniz?**  
 1. ( ) Evet 2. ( ) Hayır 3. ( ) Bazen
- 19. Gerek dua ve surelerin doğru öğretilmesi açısından, gerekse Kur'an-ı Kerim okumasını öğrenmeniz açısından, sizce ilköğretim okullarında isteğe bağlı olarak Kur'an-ı Kerim dersi okutulmalı mıdır?**  
 1. ( ) Evet 2. ( ) Hayır 3. ( ) Kararsızım
- 20. İlköğretim 4. sınıftan, 8. sınıfa kadar okuduğunuz Din Kültürü ve Ahlak Bilgisi dersinde ibadet eğitimi ve öğretiminin yeterince yaptırıldığını söyleyebilir misiniz?**  
 1. ( ) Evet 2. ( ) Hayır 3. ( ) Kısmen

## İKİNCİ BÖLÜM

**Bu bölümde de size onaltı (16) adet soru sorulmaktadır. Lütfen soruların bütün şıklarını okuyarak, cevabınızı, şıkların sonundaki görüşünüze uygun olan ( ) içerisine X işareti koyarak belirtiniz.**

- 21. Kendinizi tanımlarsanız, aşağıdakilerden hangisine/hangilerine uymaktasınız? Lütfen işaretleyiniz.**
- |  | Evet | Kısmen | Hayır |
|--|------|--------|-------|
| 1. Çekingenim, arkadaşlık kurmakta ve topluluk içinde fikrimi açıklamakta zorlanıyorum | ( )  | ( )    | ( )   |
| 2. Medeni cesaret sahibiyim. Gerektiğinde her ortamda fikrimi açıklayabilirim.         | ( )  | ( )    | ( )   |
| 3. Hoşgörülü ve sabırlıyım. Çevremle iyi geçiniyorum.                                  | ( )  | ( )    | ( )   |
| 4. Sinirli, tahammülsüz ve aceleci biriyim.  | ( )  | ( )    | ( )   |
| 5. Başka (Farklı bir özelliğiniz varsa yazınız.) .....                                 |      |        |       |

**22. İbadetle ilgili aşağıdaki ifadeleri nasıl değerlendiriyorsunuz? Lütfen her şıkkı cevaplandırınız.**

	Fikrime uygun	Kararsızım	Fikrime aykırı
1. İbadet, insan için gereklidir ve birçok faydası vardır.	( )	( )	( )
2. İbadet, insanı olgunlaştırır ve güzel ahlak sahibi yapar.	( )	( )	( )
3. İbadet, biz insanların Allah'ın nimetlerine karşı bir şükür ifadesidir.	( )	( )	( )
4. İbadet, iman (inanç) esaslarını kabulden sonra en önemli görevdir.	( )	( )	( )
5. İbadet, dinin özüdür ve kişi ibadetsiz dindar olamaz.	...( )	...( )	.( )
6. İbadet, insanın ruh sağlığını korur ve sosyalleşmesini sağlar.	( )	( )	( )
7. İbadet, milli birlik ve beraberliği sağlayan bir etkidir.	( )	( )	( )
8. İbadetin eğitim ve öğretimi, hem ailede hem de okulda verilmelidir	( )	( )	( )

**23. Herhangi bir hata yaptığınızda, anne ve babanızın size karşı tepkisi nasıldır? Lütfen ilgili şıkları işaretleyiniz.**

	Annem	Babam
1. Çok kızarlar ve kırıcı söz söylerler.	( )	( )
2. Biraz kızarlar, fakat fazla üzerinde durmazlar.	( )	( )
3. Biraz kızarlar ve üzerinde dururlar.	( )	( )
4. Hiç umursamazlar.	( )	( )
5. Konuşup izah ederek, hatamı telafi yoluna giderler.	( )	( )
6. Başka (Farklı bir cevabınız varsa lütfen belirtiniz.).....		

**24. Anne ve babanızı değerlendirecek olursanız, aşağıdakilerden hangilerine uymaktadırlar? Lütfen işaretleyiniz.**

	Annem	Babam
1. Hoşgörülü ve sabırlıdır.	( )	( )
2. Beni ciddiye alıp sorularımı cevaplandırmaktadır.	( )	( )
3. Uyguladığı kurallarda tutarlı ve kararlıdır.	( )	( )
4. Benim ilgi ve isteklerimi dikkate almaktadır.	( )	( )
5. Kültürel ve sanatsal etkinliklere katılmamı sağlamaktadır.	( )	( )
6. Benim için ideal bir insan örneği oluşturmaktadır.	( )	( )
7. Benim problemlerimi çözebilecek bilgi ve eğitime sahip değil.	( )	( )
8. Beni baskı ve otorite ile kontrol altında tutmaya çalışıyor.	( )	( )
9. Gerekliğinde dayığa başvurmaktadır.	( )	( )
10. Başka (Farklı bir cevabınız varsa lütfen belirtiniz.).....		

**25. Anne ve babanızı ibadetler açısından değerlendirecek olursanız, durumları aşağıdakilerden hangisine uymaktadır? Lütfen uygun olan şıkları işaretleyiniz.**

	Annem	Babam
1. Beş vakit namazını düzenli kılar. Ramazan orucunu sürekli tutar.	( )	( )
2. Ara sıra namaz kılar. Ramazan orucunu sürekli tutar.	( )	( )
3. Cuma, bayram, kandil vb. durumlarda namaz kılar. Ramazan orucunu tutar.	( )	( )
4. Bazen namaz kılıyor ve bazen de ramazan orucunu tutuyor.	( )	( )
5. Ne namaz kılıyor, ne de oruç tutuyor.	( )	( )
6. İbadetlerini mükemmel yapmak istiyor fakat yapamıyor.	( )	( )
7. İbadetlere karşı hiç isteği yok. Hiçbir ibadeti yapmak istemiyor.	( )	( )



**26. Anne ve babanızın dini inanç ve ibadetlere karşı tutumları nasıldır?  
Lütfen uygun olan şıkları işaretleyiniz.**

Annem Babam

1. Dini inançları oldukça güçlüdür ve ibadetlerin yapılmasına taraftardır. ( ) ( )
2. Dini inançları vardır, ancak ibadetlerin yapılmasına taraftar değildir. ( ) ( )
3. Dini inançlara ve ibadetlere karşı ilgisizdir. ( ) ( )
4. Dini inançları yoktur ve ibadetlerin yapılmasına taraftar değildir. ( ) ( )

**27. Ailenizin, ibadetler konusunda sizinle ilgilenme durumu aşağıdakilerden hangisine uygundur? Lütfen durumunuza en uygun olan şıkkı işaretleyiniz.**

1. ( ) İbadetler konusunda benimle ilgilenmez ve teşvik etmezler.
2. ( ) Sadece ramazan ayında, oruç tutmamı ve namaz kılmamı isterler
3. ( ) Cuma, bayram vb. günlerde namaz kılmamı yeterli görürler.
4. ( ) Bütün ibadetlere beni teşvik etmekte ve bana yardımcı olmaktadırlar.

**28. Ailenizin, ibadetler konusundaki teşvik veya ilgisizliği sizi nasıl etkiliyor?  
Lütfen belirtiniz.**

1. ( ) Ailem ibadetlerini düzenli yaptığı için, teşviklerini olumlu karşılıyorum.
2. ( ) Ailem ibadetlerini düzenli yaptığı halde, teşviklerini olumlu karşılamıyorum.
3. ( ) Ailem ibadetlerini düzenli yapmadığı için, teşviklerini olumlu karşılamıyorum.
4. ( ) Ailem ibadetlerini düzenli yapmadığı halde, teşviklerini olumlu karşılıyorum.

**29. Kendinizi değerlendirecek olursanız, şu anda aşağıdaki ibadetlerden hangilerini yapabiliyorsunuz?**

1. ( ) Beş vakit namazı düzenli kılıyorum. Ramazan orucunu tutuyorum.
2. ( ) Ara sıra namaz kılıyorum. Ramazan orucunu sürekli tutuyorum.
3. ( ) Sadece cuma, bayram, kandil vb. günlerde namaz kılıyorum. Ramazan orucunu ise sürekli tutuyorum.
4. ( ) Bazen namaz kılıyorum ve bazen de ramazan orucunu tutuyorum.
5. ( ) Ne namaz kılıyorum, ne de oruç tutuyorum.
6. ( ) İbadetlerimi mükemmel yapmak istiyorum fakat yapamıyorum.
7. ( ) Hiçbir ibadeti yapmak istemiyorum.

**30. Ailenizde, bireyler arası ilişkileri değerlendirecek olursanız, aşağıdakilerden hangisi / hangileri size uygundur? Lütfen, tek tek okuyarak aileniz için en doğru olan şıkları işaretleyiniz.**

1. ( ) Anne-baba ve çocuklar arasında çok mükemmel bir sevgi-saygı bağı vardır.
2. ( ) Anne-baba ve çocuklar arasında ufak tefek problemler yaşanmaktadır.
3. ( ) Anne-baba ve çocuklar arasında çok ciddi problemler yaşanmaktadır.
4. ( ) Anne-baba arasında ufak tefek problemler yaşanmaktadır.
5. ( ) Anne-baba arasında çok ciddi problemler yaşanmaktadır.
6. ( ) Anne-baba arasında hiç bir problem yoktur.
7. ( ) Kardeşler arasında ufak tefek problemler yaşanmaktadır.
8. ( ) Kardeşler arasında çok ciddi problemler yaşanmaktadır.
9. ( ) Kardeşler arasında hiç bir problem yoktur.
10. ( ) Yakın akrabalarla aramızda problemler yaşanmaktadır.
11. Başka (Farklı bir cevabınız varsa lütfen belirtiniz).....

**31. Aşağıdaki ibadetleri ilk defa kaç yaşında ve kimin teşviki ile yaptınız?  
Lütfen hatırlamaya çalışınız ve yazınız.**

1. Abdest alma (.....) yaşında,.....teşviki ile
2. Namaz kılma (.....) yaşında,.....teşviki ile
3. Oruç tutma (.....) yaşında,.....teşviki ile
4. Dua etme (.....) yaşında,.....teşviki ile
5. Camiye gitme (.....) yaşında,.....teşviki ile
6. Başka (Özel bir hatıranız varsa belirtiniz).....

**32. Şu anda, eğer ibadetleri yapamıyorsanız, sizce en önemli sebebi/sebepleri nelerdir?**

1. ( ) Ailemin ibadetlere önem vermeyişi.
2. ( ) Uygun arkadaş çevremın olmayışı ve ibadet konusunda yalnız kalışım.
3. ( ) Derslerin yoğunluğundan, ibadet için vakit bulamayışım.
4. ( ) Televizyon, bilgisayar vb. eğlencelere kendimi kaptırarak ibadete karşı ilgimin azalması.
5. ( ) Üşenme ve tembellikten dolayı.
6. ( ) İbadetler konusunda bilgimin yetersiz oluşu.
7. ( ) İbadetlerin gereğine yeterince inanmayışım.
8. Başka (Farklı bir cevabınız varsa lütfen belirtiniz.).....

**33. İlkokul 4. sınıfta Din Kültürü ve Ahlak Bilgisi dersi görmeden önce aşağıdakilerden hangilerini biliyordunuz? Lütfen hatırlamaya çalışınız ve işaretleyiniz.**

1. ( ) Kelime-i Tevhidi ve Kelime-i Şehadeti
2. ( ) İslamın ve imanın şartlarını
3. ( ) Abdest almasını
4. ( ) Namaz kılmasını
5. ( ) Orucun nasıl tutulacağını
6. ( ) Bazı durumlarda (yemek, uyku vb) dua etmesini
7. ( ) Namaz dualarını (Sübhanek, Tahiyât, Salli, Bârik, Rabbenâ ve benzeri)
8. ( ) Namaz surelerini (Fatiha, Kevser, İhlâs, Felâk, Nâs ve benzeri)
9. ( ) Yukarıdakilerden hiç birini bilmiyordum.

**34. Şu anda aşağıdakilerden hangilerini biliyorsunuz? Lütfen bildiklerinizi işaretleyiniz.**

1. ( ) Kelime-i Tevhidi ve Kelime-i Şehadeti
2. ( ) İslamın ve imanın şartlarını
3. ( ) Abdest ve gusül abdesti almasını
4. ( ) Namaz kılmasını
5. ( ) Orucun nasıl tutulacağını
6. ( ) Bazı durumlarda (yemek, uyku vb) dua etmesini
7. ( ) Namaz dualarını (Sübhanek, Tahiyât, Salli, Bârik, Rabbenâ ve benzeri)
8. ( ) Namaz surelerini (Fatiha, Kevser, İhlâs, Felâk, Nâs ve benzeri)
9. ( ) Yukarıdakilerden hiç birini bilmiyorum.

**35. İbadet eğitimi ve öğretimi hangi metotla verilmelidir? Lütfen benimsediğiniz şıkları işaretleyiniz.**

1. ( ) Gezi ve gözlem yolu ile eğitim ve öğretim desteklenmelidir
2. ( ) Öğretim sürekli olmalıdır, kısa bir döneme sıkıştırılmamalıdır.
3. ( ) Öğretilen ibadetleri uygulama ve tekrar etme imkanı bulunmalıdır.
4. ( ) İbadetlerin öğretimi ve gereği konusunda baskı değil ikna yolu seçilmelidir.
5. ( ) Öğreten kişi, davranışları ile de iyi bir örnek teşkil etmelidir.
6. ( ) Azar azar, derece derece öğretilmelidir.
7. Başka (Farklı bir cevabınız varsa lütfen belirtiniz.).....

**36. Okulda ibadetle ilgili konuları işlerken aşağıdakilerden hangilerini gerçekleştirebiliyorsunuz?**

1. ( ) Gerektiğinde camiye gidip konuyu orada işliyoruz.
2. ( ) Gerektiğinde konuyu video, bilgisayar, slayt vb. desteğinde işliyoruz.
3. ( ) Sınıfta uygulama yaparak konuyu pekiştiriyoruz.
4. ( ) Sınıfta öğrendiklerimizi evde uygulayarak pekiştiriyoruz.
5. Başka (Farklı bir cevabınız varsa lütfen belirtiniz.).....



## ANKET FORMU II

Saygıdeğer veli!

Çocuklarımızın bilgili, kültürlü ve vazife bilinci içerisinde yetişmesi hepimizin ortak hedefidir. Bu hedefe ulaşmak için okul-aile ve bilimsel araştırma yapan üniversitelerimiz arasında dayanışmanın tesis edilmesi yanında, bilgi ve tecrübe akışının da sağlanması gerektiğine inanıyoruz.

Elinizdeki anket soruları da, bu düşünceden hareketle size yöneltilmektedir. Sorular, ilköğretim dönemindeki çocuklarımıza, ailede ve okulda verilen **ibadet eğitimi ve öğretimi** ile ilgilidir. Söz konusu eğitimin pedagojik ve psikolojik ilkeler doğrultusunda ve bilimsel metotlar ışığında, çocukların gelişim özellikleri dikkate alınarak verilmesi, önemli bir konudur. İşte, "**İbadet Eğitimi ve Öğretiminde Metotlar**" isimli doktora tez çalışmamız bu konuyu araştırıp bazı bilimsel sonuçlara varmayı amaçlamaktadır. Ancak, siz değerli anne ve babaların görüşlerine başvurmadan yapılacak bu tür çalışmaların, bir yönü ile eksik kalacağı düşüncesindeyiz. Bu eksikliği gidermek ise, sizlerin yapacağı samimi ve değerli katkılarıyla mümkün olacaktır.

Cevaplarınızın kendi fikirlerinizi yansıtmaması bizim için çok önemlidir. Çünkü bu bilimsel çalışmanın hedefi, çocuklarınızın İbadet Eğitim ve Öğretimi hakkındaki bilgilerinizi, yaşadıklarınızı, beklenti ve problemlerinizi bizzat sizden öğrenmektir.

Ankete sizin veya çocuğunuzun adı, soyadı ve adresinizi yazmanızı istemiyoruz. Ancak soruları dikkatli okumanızı ve cevapsız bırakmamanızı özellikle bekliyoruz.

Gösterdiğiniz ilgi ve yapmış olduğunuz katkıdan dolayı teşekkür eder, esenlikler dileriz.

**Araştırmayı Uygulayan**  
**İsmail SAĞLAM**

*Uludağ Üniversitesi İlahiyat Fakültesi*  
*Din Eğitimi Anabilim Dalı*  
*Araştırma Görevlisi*

**Araştırmayı Yöneten**  
**Doç. Dr. Mehmet Emin AY**

*Uludağ Üniversitesi İlahiyat Fakültesi*  
*Din Eğitimi Anabilim Dalı*  
*Öğretim Üyesi*

## BİRİNCİ BÖLÜM

**Bu bölüm kısa cevaplı onaltı (16) sorudan oluşmaktadır. Lütfen sizin durumunuza uygun olan sikkın önündeki ( ) içerisinde X işareti koyarak cevaplandırınız.**

1. **Cinsiyetiniz:** 1. ( ) Bayan (Anne) 2. ( ) Erkek (Baba)
2. **Yaşınız:** 1. ( ) 25 - 35 arası 2. ( ) 35 - 45 arası  
3. ( ) 45 - 55 arası 4. ( ) 55 ve daha yukarı
3. **Aşağıdaki yerleşim birimlerinden hangisinde oturuyorsunuz?**  
1. ( ) Köy 2. ( ) Belde/İlçe 3. ( ) Şehir 4. ( ) Büyükşehir 5. ( ) Yurtdışı

- 4. Ailenizin toplam aylık geliri aşağıdakilerden hangisine uymaktadır?**
1. ( ) 100 milyondan az                      2. ( ) 100-250 milyon arası  
3. ( ) 250-400 milyon arası              4. ( ) 400-600 milyon arası  
5. ( ) 600-900 milyar arası                6. ( ) 900 milyondan fazla
- 5. Öğrenim durumunuz aşağıdakilerden hangisine uymaktadır?**
1. ( ) İlkokul mezunu                      2. ( ) Ortaokul mezunu  
3. ( ) Lise mezunu                            4. ( ) Üniversite mezunu
- 6. İşiniz veya mesleğiniz aşağıdakilerden hangisine uymaktadır?**
1. ( ) Ev hanımı                              2. ( ) İşçi                                      3. ( ) Memur  
4. ( ) Serbest meslek                      5. ( ) Başka.....
- 7. Şu an çocuğunuzun hayatına yön vermede, kimlerin etkisi olmaktadır?**
1. ( ) Anne    2. ( ) Baba    3. ( ) Öğretmenler                      4. ( ) Arkadaş çevresi  
5. ( ) Cami görevlileri                      6. ( ) TV, radyo, gazete vb.    7. ( ) Başka.....
- 8. Çocuğunuzun dini inançlarının oluşmasında ve ibadet eğitimi-öğretiminde, kimlerin katkısı olmaktadır?**
1. ( ) Anne    2. ( ) Baba    3. ( ) Öğretmenler                      4. ( ) Arkadaş çevresi  
5. ( ) Cami görevlileri                      6. ( ) TV, radyo, gazete vb.    7. ( ) Başka.....
- 9. Sizce ibadet eğitimi ve öğretimi için en verimli kurum hangisi/hangileridir?**
1. ( ) Aile    2. ( ) Okul    3. ( ) Cami Kursları    5. ( ) Özel Pansiyon/Yurt  
Çünkü.....
- 10. Çocuğunuza ibadet eğitimi ve öğretimi verme konusunda, aşağıdaki kurumların/şahısların hangilerinden yardım almak istersiniz?**
1. ( ) Okuldan/öğretmenlerden              2. ( ) Cami görevlilerinden  
3. ( ) Özel kurum ve kişilerden              4. ( ) Başka.....
- 11. Çocuğunuz, bir şey yerken veya içerken "Bismillahirrahmanirrahim" veya "Bismillah" demesini istiyor musunuz?**
1. ( ) Evet                                      2. ( ) Hayır                                      3. ( ) Bazen istiyorum
- 12. Çocuğunuzun, gerek dua ve sureleri doğru öğrenmesi açısından, gerekse Kur'an-ı Kerim okumasını öğrenmesi açısından, ilköğretim okullarında isteğe bağlı olarak, Kur'an-ı Kerim dersi okutulmasını ister misiniz?**
1. ( ) Evet                                      2. ( ) Hayır                                      3. ( ) Kararsızım
- 13. Çocuğunuzdan edindiğiniz izlenimlere göre; okulda, ilköğretim 4. sınıftan, 8. sınıfa kadar okutulan Din Kültürü ve Ahlak Bilgisi dersinde ibadet eğitimi ve öğretiminin yeterince yaptırıldığını söyleyebilir misiniz?**
1. ( ) Evet                                      2. ( ) Hayır                                      3. ( ) Kismen  
Çünkü.....
- 14. Çocuğunuzun başarılı bir öğrenci olmasının yanında, ibadetlerini de yapan birisi olmasını ister misiniz?**
1. ( ) Evet                                      2. ( ) Hayır                                      3. ( ) Kararsızım
- 15. Çocuklarınıza ibadet eğitimi ve öğretimini verme konusunda, kendinizi yeterli buluyor musunuz?**
1. ( ) Evet                                      2. ( ) Hayır                                      3. ( ) Kismen
- 16. Ailenizde çocuklarınıza verdiğiniz ibadet eğitimi ve öğretimini yeterli buluyor musunuz?**
1. ( ) Evet                                      2. ( ) Hayır                                      3. ( ) Kismen

## İKİNCİ BÖLÜM

**Bu bölümde de size beş (5) adet soru sorulmaktadır. Lütfen soruların bütün şıklarını okuyarak, cevabınızı, şıklarda bulunan ve görüşünüze uygun olan ( ) içerisine X işareti koyarak belirtiniz.**

**17. Kendinizi tanımlarsanız aşağıdakilerden hangisine / hangilerine uymaktasınız? Lütfen işaretleyiniz.**

	Evet	Hayır	Kismen
1. Çekingenim, arkadaşlık kurmakta ve topluluk içinde fikrimi açıklamakta zorlanıyorum	( )	( )	( )
2. Medeni cesaret sahibiyim. Gerektiğinde her ortamda fikrimi açıklayabilirim.	( )	( )	( )
3. Hoşgörülü ve sabırlıyım. Çevremle iyi geçiniyorum.	( )	( )	( )
4. Sinirli, tahammülsüz ve aceleci biriyim.	( )	( )	( )
5. Başka (Farklı bir özelliğiniz varsa yazınız.) .....			

**18. İbadetle ilgili aşağıdaki ifadeleri nasıl değerlendiriyorsunuz? Lütfen her şıkkı cevaplandırınız.**

	Fikrime uygun	Kararsızım	Fikrime aykırı
1. İbadet, insan için gereklidir ve birçok faydası vardır.	( )	( )	( )
2. İbadet, insanı olgunlaştırır ve güzel ahlak sahibi yapar.	( )	( )	( )
3. İbadet, biz insanların Allah'ın nimetlerine karşı bir şükür ifadesidir.	( )	( )	( )
4. İbadet, iman (inanç) esaslarını kabulden sonra en önemli görevdir.	( )	( )	( )
5. İbadet, dinin özüdür ve kişi ibadetsiz dindar olamaz.	( )	( )	( )
6. İbadet, insanın ruh sağlığını korur ve sosyalleşmesini sağlar.	( )	( )	( )
7. İbadet, milli birlik ve beraberliği sağlayan bir etkidir.	( )	( )	( )
8. İbadetin eğitim ve öğretimi, hem ailede hem de okulda verilmelidir	( )	( )	( )

**19. Çocuklarınızla ilişkilerinizi değerlendirecek olursanız aşağıdakilerden hangilerine uymaktasınız? Lütfen durumunuza uygun olan şıkları işaretleyiniz.**

1. ( ) Çocuklara karşı hoşgörülü ve sabırlıyım.
2. ( ) Onları ciddiye alıp sorularını cevaplandırmaktayım.
3. ( ) Uyguladığım kurallarda tutarlı ve kararlı davranmaktayım.
4. ( ) Onların ilgi ve isteklerini dikkate almaktayım.
5. ( ) Kültürel ve sanatsal etkinliklere katılmalarını sağlamaktayım.
6. ( ) Onlar için ideal bir insan örneği oluşturduğumu söyleyebilirim.
7. ( ) Onların problemlerini çözebilecek bilgi ve eğitime sahip değilim.
8. ( ) Onları baskı ve otorite ile kontrol altında tutuyorum.
9. ( ) Gerektiğinde dayığa başvuruyorum.
10. Başka .....

**20. Ailenizde, bireyler arası ilişkileri değerlendirecek olursanız, aşağıdakilerden hangisi / hangileri size uymaktadır? Lütfen, tek tek okuyarak aileniz için en doğru olan şıkları işaretleyiniz.**

1. ( ) Anne-baba ve çocuklar arasında çok mükemmel bir sevgi-saygı bağı vardır.
2. ( ) Anne-baba ve çocuklar arasında ufak tefek problemler yaşanmaktadır.
3. ( ) Anne-baba ve çocuklar arasında çok ciddi problemler yaşanmaktadır.
4. ( ) Anne-baba arasında ufak tefek problemler yaşanmaktadır.
5. ( ) Anne-baba arasında çok ciddi problemler yaşanmaktadır.
6. ( ) Anne-baba arasında hiç bir problem yoktur.



7. ( ) Kardeşler arasında ufak tefek problemler yaşanmaktadır.
8. ( ) Kardeşler arasında çok ciddi problemler yaşanmaktadır.
9. ( ) Kardeşler arasında hiç bir problem yoktur.
10. ( ) Yakın akrabalarla aramızda problemler yaşanmaktadır.
11. Başka (Farklı bir cevabınız varsa lütfen belirtiniz.).....

**21. Çocuğunuz herhangi bir hata yaptığında ona karşı tepkiniz nasıl olmaktadır? Lütfen belirtiniz.**

1. ( ) Çok kızar ve kırıcı söz söylerim.
2. ( ) Biraz kızarım fakat fazla üzerinde durmam.
3. ( ) Biraz kızarım ve üzerinde dururum.
4. ( ) Hiç umursamam.
5. ( ) Konuşup izah ederek, hatasını telafi yoluna giderim.
6. ( ) Başka.....

### ÜÇÜNCÜ BÖLÜM

**Bu bölümde ise size onüç (13) adet soru sorulmaktadır. Lütfen soruların bütün şıklarını okuduktan sonra sizin durumunuza uygun olan şıkların önündeki ( ) içerisine X işareti koyarak cevaplandırınız.**

**22. Kendinizi ibadetler açısından değerlendirecek olursanız, durumunuz aşağıdakilerden hangisine uymaktadır?**

1. ( ) Beş vakit namazı düzenli kılarım ve ramazan orucunu sürekli tutarım.
2. ( ) Ara sıra namaz kılar, ramazan orucunu sürekli tutarım.
3. ( ) Cuma, bayram kandil vb. durumlarda namaz kılarım ve ramazan orucunu sürekli tutarım.
4. ( ) Bazen namaz kılarım, bazen de ramazan orucunu tutarım.
5. ( ) Ne namaz kılarım, ne de oruç tutarım.
6. ( ) İbadetleri mükemmel yapmak istiyorum, fakat yapamıyorum.
7. ( ) İbadetlere karşı hiç isteğim yok. Hiç bir ibadeti yapmak istemiyorum.

**23. Dini inanç ve ibadetlere karşı tutumunuz nasıldır? Lütfen belirtiniz.**

1. ( ) Dini inançlarım oldukça güçlüdür ve ibadetlerin yapılmasına taraftarım.
2. ( ) Dini inançlarım vardır ancak ibadetlerin yapılmasının şart olduğuna inanmıyorum.
3. ( ) Dini inançlara ve ibadetlere karşı ilgisizim.
4. ( ) Dini inançlarım yoktur ve ibadetlerin yapılmasına taraftar değilim.

**24. İbadetler konusunda çocuğunuzla ilgilenme durumunuz aşağıdakilerden hangisine uymaktadır? Lütfen durumunuza en uygun olan şıkkı işaretleyiniz.**

1. ( ) İbadetler konusunda çocuğumla ilgilenmem ve teşvik etmem.
2. ( ) Sadece ramazan ayında, oruç tutmasını ve namaz kılmasını isterim.
3. ( ) Cuma, bayram vb. günlerde namaz kılmasını yeterli görürüm.
4. ( ) Bütün ibadetlere onu teşvik ederim ve ona bu konuda yardımcı olmaya çalışırım.

**25. İbadetler konusunda, çocuğunuzun teşvikiniz veya ilgisizliğiniz onu nasıl etkiliyor? Lütfen belirtiniz.**

1. ( ) Ben ibadetlerimi düzenli yaptığım için, teşviklerimi olumlu karşılıyor.
2. ( ) Ben ibadetlerimi düzenli yaptığım halde, teşviklerimi olumlu karşılamıyor.
3. ( ) Ben ibadetlerimi düzenli yapmadığım için, teşviklerimi olumlu karşılamıyor.
4. ( ) Ben ibadetlerimi düzenli yapmadığım halde, teşviklerimi olumlu karşılıyor.



**26. Çocuğunuzu ibadetlere teşvikiniz nasıl olmaktadır? Lütfen belirtiniz.**

1. ( ) İbadetlerini düzenli yapması durumunda, onu maddi ve manevi mükafatlarla ödüllendireceğimi söyleyerek.
2. ( ) İbadetlerin vakti gelince, ben ibadetlerimi yaparken ona da hatırlatarak.
3. ( ) Bu konudaki uyarılarımın, onun oyun gibi önemli saydığı uğraşlarına denk gelmemesine özen göstererek.
4. ( ) İbadet vakti gelince, hangi durumda olursa olsun mutlaka o anda ibadetini yapmasını sağlayarak.
5. ( ) Başka.....

**27. Çocuğunuz, şu anda aşağıdaki ibadetlerden hangilerini yapabiliyor? Lütfen belirtiniz.**

1. ( ) Beş vakit namazı düzenli kılıyor. Ramazan orucunu sürekli tutuyorum.
2. ( ) Ara sıra namaz kılıyor. Ramazan orucunu sürekli tutuyor.
3. ( ) Sadece cuma, bayram, kandil vb. günlerde namaz kılıyor. Ramazan orucunu sürekli tutuyor.
4. ( ) Bazen namaz kılıyor ve bazen de ramazan orucunu tutuyor.
5. ( ) Ne namaz kılıyor, ne de oruç tutuyor.
6. ( ) İbadetlerini mükemmel yapmak istiyor fakat yapamıyor.
7. ( ) Hiçbir ibadeti yapmak istemiyor.

**28. Çocuğunuz, şu anda eğer ibadetleri yapamıyorsa, sizce en önemli sebebi/sebepleri nelerdir?**

1. ( ) Ailemizin ibadetlere önem vermeyişi.
2. ( ) Uygun arkadaş çevresinin olmayışı ve ibadet konusunda yalnız kalışı.
3. ( ) Derslerin yoğunluğundan, ibadet için vakit bulamayışı.
4. ( ) Televizyon, bilgisayar vb. eğlencelere kendini kaptırarak ibadete karşı ilgisinin azalması.
5. ( ) Üşenme ve tembellikten dolayı.
6. ( ) İbadetler konusunda bilgisinin yetersiz oluşu.
7. ( ) İbadetlerin gereğine yeterince inanmayışi.
8. Başka (Farklı bir cevabınız varsa lütfen belirtiniz.).....

**29. İbadet eğitimi ve öğretimi hangi metotla verilmelidir? Lütfen benimsediğiniz şıkları işaretleyiniz.**

1. ( ) Azar azar, derece derece öğretilmelidir.
2. ( ) Öğretim sürekli olmalıdır, kısa bir döneme sıkıştırılmamalıdır.
3. ( ) Öğretilen ibadetleri uygulama ve tekrar etme imkanı bulunmalıdır.
4. ( ) İbadetlerin öğretimi ve gereği konusunda ikna yolu seçilmelidir.
5. ( ) Öğreten kişi, davranışları ile de iyi bir örnek teşkil etmelidir.
6. ( ) Gezi ve gözlem yolu ile eğitim ve öğretim desteklenmelidir.
7. ( ) Başka.....

**30. Aile içinde, çocuğunuza ilk yaşlardan itibaren şimdiye kadar, aşağıdakilerden hangilerini öğretebildiniz?**

1. ( ) Kelime-i Tevhidi ve Kelime-i Şهادeti
2. ( ) İslamın ve imanın şartlarını
3. ( ) Abdest ve gusül abdesti almasını
4. ( ) Namaz kılmasını
5. ( ) Orucun nasıl tutulacağını
6. ( ) Bazı durumlarda (yemek, uyku vb.) dua etmesini
7. ( ) Namaz dualarını (Sübhanek, Tahiyât, Salli, Bârik, Rabbenâ ve benzeri)
8. ( ) Namaz surelerini (Fatiha, Kevser, İhlâs, Felâk Nâs ve benzeri)
9. ( ) Hiç birini öğretmedik



## ANKET FORMU III

Değerli meslektaşımızı!

Bu anket, "İbadet Eğitim ve Öğretiminde Metotlar ( 7-14 Yaş )" isimli doktora tez çalışmasına kaynak oluşturmak amacıyla hazırlanmıştır. İlköğretim okullarında Din Kültürü ve Ahlak Bilgisi dersi öğretmenliği yaparak, söz konusu eğitim ve öğretimi bizzat gerçekleştiren siz değerli meslektaşlarımızın, görüş ve fikirlerine başvurmadan bu çalışmanın yapılması, bir yönüyle eksik kalacağı anlamına gelmektedir. Bu eksikliği gidermek, ancak sizlerin katkılarıyla mümkün olacaktır.

Ankete adınızı, soyadınızı yazmanızı istemiyoruz. Ancak görüş ve tecrübeleriniz, bu tür bilimsel çalışmalarda bizim için çok önemlidir. Dolayısıyla, soruların dikkatli okunmasını ve cevapsız bırakılmamasını özellikle bekliyoruz.

Gösterdiğiniz ilgi ve yapmış olduğunuz katkıdan dolayı, sizlere şükranlarımızı sunar, başarılar dileriz.

**Araştırmayı Uygulayan**  
**İsmail SAĞLAM**

*Uludağ Üniversitesi İlahiyat Fakültesi*  
*Din Eğitimi Anabilim Dalı*  
*Araştırma Görevlisi*

**Araştırmayı Yöneten**  
**Doç. Dr. Mehmet Emin AY**

*Uludağ Üniversitesi İlahiyat Fakültesi*  
*Din Eğitimi Anabilim Dalı*  
*Öğretim Üyesi*

**1. Üniversiteden mezuniyet yılınız:**

1. ( ) 1975'den önce      2. ( ) 1975-1979 arası      3. ( ) 1980-1984 arası  
4. ( ) 1985-1989 arası      5. ( ) 1990-1994 arası      6. ( ) 1995-1998 arası

**2. Memuriyette hizmet yılınız:**

1. ( ) 1-4 yıl arası      2. ( ) 5-9 yıl arası      3. ( ) 10-14 yıl arası  
4. ( ) 15-19 yıl arası      5. ( ) 20-24 yıl arası      6. ( ) 24 yıldan fazla

**3. Şimdiye kadar ki memuriyet hayatınızda hangi görevlerde bulundunuz?**

1. ( ) Sadece ilköğretim okullarında öğretmenlik yaptım.  
2. ( ) İmam Hatip Liselerinde öğretmenlik yaptım  
3. ( ) Diğer liselerde öğretmenlik yaptım.  
4. ( ) Kur'an Kurslarında öğretmenlik yaptım  
5. ( ) Din görevliliği (vaizlik, imam-hatiplik vb.) yaptım.  
6. ( ) Başka.....

**4. Yüksek öğretimden mezun olduğunuzda aşağıdaki konularda yeterince bilgi kazanmış durumda mıydınız?**

- |                        | Evet | Hayır | Kismen |
|------------------------|------|-------|--------|
| 1. Pedagojik formasyon | ( )  | ( )   | ( )    |
| 2. Mesleki bilgi       | ( )  | ( )   | ( )    |
| 3. Genel kültür        | ( )  | ( )   | ( )    |

**5. Bir Din Kültürü ve Ahlak Bilgisi öğretmeninin, gerek ibadet eğitimi ve öğretimi konusunda, gerekse diğer konularda, öğrenciler üzerinde daha fazla etkili olabilmesi için sizce hangi özelliğinin öne çıkması gerekir?**

1. ( ) Genel kültür 2. ( ) Mesleki bilgi 3. ( ) Pedagojik Formasyon  
4. ( ) Kişilik ve karakter 5. ( ) Başka.....

**6. Din Kültürü ve Ahlak Bilgisi dersinin haftada 2 saatlik süresini yeterli buluyor musunuz?**

1. ( ) Yeterli 2. ( ) Kısmen yeterli 3. ( ) Yetersiz→Bence süre.... saat olmalıdır.

**7. Din Kültürü ve Ahlak Bilgisi dersinin müfredat programını yeterli buluyor musunuz?**

1. ( ) Yeterli 2. ( ) Kısmen yeterli 3. ( ) Yetersiz

**8. Din Kültürü ve Ahlak Bilgisi ders konuları arasında, ibadetle ilgili konuların dağılımını nasıl buluyorsunuz?**

1. ( ) 4. ve 6. sınıflarda ibadet konuları yığılmış durumda, diğer sınıflara da dağıtılması gerekir.  
2. ( ) İbadet konularına daha fazla yer verilmelidir.  
3. ( ) İbadet konuları yeterlidir. Ancak diğer sınıflara da dağıtılmalıdır.  
4. ( ) Başka.....

**9. İbadet eğitimi ve öğretimini gerçekleştirirken hangi zorluklarla karşılaşyorsunuz?**

	Evet	Kısmen	Hayır
1. Dua ve surelerin ezberletilmesi için ders saati yeterli oluyor mu?	( )	( )	( )
2. Namaz konularını işlerken, sınıf ortamında uygulama imkanı bulabiliyor musunuz?	( )	( )	( )
3. Namaz konularını öğrencilerle camiye gidip işleme imkanı bulabiliyor musunuz?	( )	( )	( )
4. Video, bilgisayar slayt vb. yardımcı malzemeden yararlanma imkanınız var mı?	( )	( )	( )
5. Başka.....			

**10. Öğrencilere gerek dua ve surelerin doğru öğretilmesi açısından, gerekse Kur'an-ı Kerim okumasını öğretme açısından, sizce ilköğretim okullarında isteğe bağlı olarak Kur'an-ı Kerim dersi okutulmalı mıdır?**

1. ( ) Evet 2. ( ) Hayır 3. ( ) Kararsızım

**11. Sizce ibadet eğitimi ve öğretimi için en verimli kurum hangisi / hangileridir?**

1. ( ) Aile 2. ( ) Okul 3. ( ) Cami Kursları 4. ( ) Özel Pansiyon/Yurt  
Çünkü.....

**12. Gerek öğrencilerin hayatlarına yön vermede, gerekse dini inançlarının oluşmasında ve ibadet eğitim öğretiminde sizce, en çok kimler etkili olmaktadır ?**

1. ( ) Anne 2. ( ) Baba 3. ( ) Öğretmenler 4. ( ) Arkadaş çevresi  
5. ( ) Cami görevlileri 6. ( ) TV, radyo, gazete vb. 7. ( ) Başka.....

**13. Öğrenciler ibadetleri bildiği ve gereğine inandığı halde yapamıyorsa, sizce en önemli sebebi / sebepleri nelerdir?**

1. ( ) Ailenin ibadete önem vermeyişi.  
2. ( ) Uygun arkadaş çevresinin olmayışı ve ibadet konusunda yalnız kalışı.  
3. ( ) Derslerin yoğunluğundan, ibadet için vakit bulamayışi.  
4. ( ) Televizyon, bilgisayar vb. eğlencelere kendini kaptırarak ibadete karşı ilgisinin azalması.  
5. ( ) Üşenme ve tembellikten dolayı.  
6. ( ) İbadetler konusunda bilgisinin yetersiz oluşu.  
7. ( ) İbadetlerin gereğine yeterince inanmayışi.  
8. Başka (Farklı bir cevabınız varsa lütfen belirtiniz.).....



#### **Ek 4: Açık Uçlu Sorulara Verilen Cevaplar**

##### **Anket Formu I**

**31. Soru (Başka özel bir hatıranız varsa belirtiniz):** Evde annem önce kendi gösterir sonra da bize yaptırırdı./ Ben sakat olduğum için kendimi bildim bileli beni normal yapması için her gece Allah'a dua ediyorum./ 4-5 yaşlarında iken annem elimden tutup beni camiye götürürdü. Annem camiden çıkıncaya kadar orada beklerdim./ Bayramlarda babamla birlikte Ulu Cami'ye bayram namazı kılmaya baba-oğul gideriz./ Ben namaz kılmayı ve camiye gitmeyi çok seviyorum. Ancak ailem yapmadığı için ben de yapamıyorum./ Küçüğüm diye sekiz yaşında iken annemler oruç tutmamı istemiyorlardı. Ancak ben kendim sahura kalkıp oruç tutuyordum./ On iki yaşında cami hocasının teşviki ile camide müezzinlik yaptım ve bu benim çok hoşuma gitti.

**39. Soru (Bizim sorularımıza ilave olarak, ibadet konusuyla ilgili sizin eklemek istediğiniz hususlar varsa yazar mısınız?):** Allelerin çocuklara biraz daha dostluk, sevgi ve yakınlık duymalarını istiyorum. Çocuklarına her konuda yardımcı olsunlar ve onları arkadaşları gibi görsünler. Onlara dayakla değil sevgiyle yaklaşsınlar ve onları çok sevsinler./ İsteyen öğrencilerin ibadetlerini yapabilmeleri için okullarda bir yer gösterilsin. Bunu bütün büyüklerimden saygıyla istiyorum. Böyle bir anket hazırladığınız için size de teşekkür ediyorum./ Arkadaşlarımda dinî konularda daha duyarlı olmasını çok isterim./ Bu anketin bize ve ailelerimize çok yararlı olduğunu söyleyebilirim./ Allah'ın ahiret işlerine karıştığını ve dünya işlerine karışmadığını düşünüyorum./ Başka söyleyecek bir şeyim yok. Bu ankette her şey düşünülmüş./ Ben çok üşenip ibadetlerimi yapamayan biriyim. Ancak bunun böyle olmaması gerektiğini biliyorum. Kendime bir an önce çeki düzen vermem gerekiyor./ İbadet konusunda insanların hemfikir olduklarını söyleyemeyiz. Bu anketi ben çok beğendim. Bize çok önemli şeyler hatırlattığını söyleyebilirim./ Okullarda Kur'an öğretilmesini çok isterim. Yaz aylarında camilere gidiyoruz, ancak öğrenemiyoruz. Çünkü okuldaki gibi ders ortamı pek oluşmuyor./ Biz çocukların hacca götürülmemesini hoş karşılamıyorum./ Okullarda DKAB dersi haftada 2 saat değil, en az 4 saat olmalı ki bu konuları yeterince ve detaylı bir şekilde öğrenebilim./ Siz eğitimcilerin bu konularla daha fazla ilgilenmesini ve bilimsel sonuçlarla bu sorunlara çözüm üretmesini istiyorum./ Kur'an öğrenmeme



yardımcı olacak birini arıyorum. Ailemin de bana bu konularda yardımcı olmasını istiyorum./ İbadetlerimizi zamanında yerine getirmemiz çok önemlidir. Anne-babamızdan ve öğretmenimizden bu konuda daha fazla destek vermelerini istiyorum./ Dinî konularda bilgimi genişletmek ve Kur'an okumasını öğrenmek istiyorum./ İbadetlerini yapanlara engel çıkarılmamasını ve saygı ile karşılanmasını istiyorum./ İbadetle ilgili gezi ve incelemeler yapmıyoruz. Kur'an-ı Kerim'i fazla tanımıyoruz./ İbadet her şeyin başıdır. İbadetlerimizi yaptıkça işlerimiz rast gider. Okullarda bu konulara biraz daha önem verilmelidir. Kur'an dersi de okutulsa ne kadar güzel olur./ Ben bazen derslerden veya TV seyretmekten ibadetlerimi aksatıyorum. Bundan da çok rahatsız oluyorum./ İbadet etmek sadece namaz kılmak ve oruç tutmak değildir. Kur'an okumak da ibadet olduğuna göre okullarda bu dersin okutulması çok iyi olur. Ben Kur'an okumasını pek bilmiyorum ailemde de bilen yok. En iyisi DKAB öğretmenimizin bize bunu öğretmesidir./ Arkadaş çevreme baktığımda bu konularla ilgilenen arkadaş sayısının çok az olduğunu görüyorum. Onun için okullarda ve ailelerde bu konuların üzerinde biraz daha fazla durulursa iyi olur./ Bizim için böyle bir anketin hazırlanmasına çok sevindim./ Allah'a inanıyorum ve bundan çok mutlu oluyorum. İbadetlerimi de yerine getirmeye çalışıyorum./ Dinle ilgili derslerin daha çok olmasını isterim./ Okullarda öğretmenlerimizin bize namaz kılmasını ve Kur'an öğretmesini istiyorum./ Anne ve babaların çocuklara dinle ilgili daha çok şey öğretmesini ve onları dine bağlı olarak yetiştirmelerini istiyorum./ Benim bu yaşta ibadet etmemin en büyük nedeni, küçük yaşta annemin bana ibadet etmenin Allah katında ne kadar önemli olduğunu anlatmasıdır. İbadetlerin insana ne gibi faydalar sağladığını bilmek, bana ibadetleri kolaylaştırıyor ve huzur buluyorum./ Allah'ı çok seviyorum. Dinî konuları çok merak ediyorum. Peygamberimiz ve onun zamanındaki dinî yaşayış hakkında, ahiret hayatıyla ilgili konularda, cennet ve cehennem hakkında bir çok bilgi öğrenmek istiyorum./ Bence bu ibadetler çeşitli yollarla insanlara öğretilmeli ve insanların bu ibadetleri içten gelerek yapmalarının yolları gösterilmeli./ DKAB dersinde öğrendiğimiz ibadetleri isteyen öğrencilerin yerine getirebilmesi için okullarda imkân tanınmalı. Haftada 2 saat din dersinde bu konuları yeterince öğrenemiyoruz./ Bu anket bizim dinle ilgili bilgilerimizi ibadetle ilgili durumumuzu çok güzel ölçmektedir. Size teşekkür ediyorum./ Ailelerin biraz daha çocuklarına yaklaşmalarını, onların problemlerini paylaşmalarını isterim. Dinî konularda çocuklarına hiç olmasa belli bir zaman diliminde yoğun bir eğitim vererek bu eksikliklerin giderilmesi gerekir. Benim ailem dinî konularda bilgi sahibi olmam için bana çok güzel imkanlar tanıdı. Herkesin böyle imkanlara kavuşmasını çok arzu ederim./ TV, radyo ve gazetelerin dinî konulara yer vermelerini isterim./ Okullarda Kur'an öğretilmelidir. Öğrendiğimiz bilgileri uygulama imkanı verilmelidir./ İbadet eğitimi sadece ailede ve okullarda değil, basın yayın vasıtasıyla da verilmelidir. Genel ahlâk dışı basın ve yayınların kişilerin dinî heyecanını söndürdüğünü söyleyebilirim./ Okullarda Kur'an öğretilmesini ve küçük yaşlarda çocuklara ölümden, cehennemden bahsedilmemesini



istiyorum. Ancak belli bir yaştan sonra Allah'ın azabının da olduğu mutlaka bizlere hatırlatılmalı. Bu hatırlatma bizleri ibadete motive edebilir./ Dinî yayınların cazip bir şekilde artmasını istiyorum./ Anne ve babaların çocuklarına din ile ilgili daha fazla şeyler öğretmelerini ve onları dinine bağlı yetiştirmelerini istiyorum./ Ailem bana pek fazla dinden ve ahlaktan bahsetmiyor. Sadece öğretmenlerden bu konularda bilgi alabiliyorum. Dinî konularda ailenin destek olmasının çok önemli olduğunu düşünüyorum.

### **Anket Formu II**

**33. Soru (Bizim sorularımıza ilave olarak, ibadet konusuyla ilgili sizin eklemek istediğiniz hususlar varsa yazar mısınız?):** İbadet yapılmalı ama gösterişsiz, başkalarını düşünmeden, ben ibadet yapıyorum, sizden iyiyim demeden, Allah ile kul arasında manevi bir haz duyarak yapılmalı. Yarattınlara bakarak Allah'a saygı duymalıyız, hoşgörü ve sevgiyle bakmalıyız. Kalp kırmamalı./ Çocuğumuza okulda Din Kültürü Dersinin ve ibadetle ilgili konuların daha çok verilmesini istiyoruz./ İbadet insanı gerçekten mutlu eden bir şey. Ancak günümüzde kaç kişi bu mutluluğu yakalayabiliyor? Maddi sıkıntılar maneviyatımızı engelliyor./ Okullarımızda yeterince din eğitimi verildiğini söyleyemeyiz. Anlatmaktansa yaşanarak bu eğitimin verilmesini beklerim. Ahlâk kuralları dinle bağdaştırılarak anlatılmalı./ Okullarda din dersine önem verilmesini istiyorum./ Dinî konuların çocuklara öğretiminin hem okullarda hem de cami kurslarında verilmesini istiyorum. Fakat buralarda dinle siyaset birbirine karıştırılır diye tercih etmiyorum. Bunun için bu eğitimi ailede vermek istiyorum. Hepimiz Müslüman olduğumuza göre bunu ailede yapabiliriz. Ayrıca böyle bir anket hazırlayıp fikirlerimize başvurduğunuz için size çok teşekkür ederiz./ Kur'an-ı Kerim öğretimini çok istiyorum./ Okullarda yeterince eğitim verilmiyor. Zaten ortam müsait de değil./ Çocuklarımızın iyi bir geleceğe sahip olmasını herkes ister. Ancak maddî imkansızlıklardan maneviyatı unuttur olduk./ Dinî konularda eğiticilik yapanların çok iyi bilgi sahibi olması gerekir./ 1- Din ve kültür birbirinin parçasıdır. 2- Din eğitimi kültürümüzle iç içe fakat siyasetten uzak olması gerekir. 3- Kültürümüze aykırı olarak sokulan adetler din alimlerince ayıklanması gerekir. Çocuklar ikna edilerek bu yabancı adetlerden uzak tutulmalıdır. 4- İnançlarından dolayı insanlar çağdışı olmakla suçlanmamalıdır. Memleketteki birçok olumsuzluğun eksik ve yanlış din eğitiminden kaynaklandığı fikrindeyim. 6- İlköğretim okullarında Kur'an okutulmasına imkân verilmesini istiyorum. Kültürlü ve çağdaş olmanın İslâm'ı doğru bilmekle çok ilgili olduğunu düşünüyorum. Bu anket vesilesiyle bana fikirlerimi açıklama imkanı verdiğiniz için çok teşekkür ederim./ İlköğretim okullarında isteğe bağlı Kur'an dersi verilmeli ve isteyene öğrendikleri ibadetleri yapma fırsatı tanınmalı./ Bir veli olarak çocuğumun okulda Kur'an öğrenmesini ve daha esaslı dinî bilgi elde etmesini çok isterim./ Çocuğumun iyi dinî bilgi almasını çok arzu ediyorum. Bunun için iki defa Kur'an kursuna gönderdim ama olmadı. Dinî bilgilerin zorla değil de sevdirek verilmesi gerekir ki başarı elde edilsin./ Okullarda Kur'an öğretilmesinin çok gerekli olduğunu

düşünüyorum. Çünkü bu işin dini iyi bilen öğretmenler tarafından devletin okullarında yapılmasında çok büyük faydalar görüyorum./ İbadet eğitimi ancak bu konularda çok iyi eğitimi olan öğretmenler tarafından verilmelidir. İbadetleri çocuklarımızın kalbine sevdirerek nakşetmeliyiz./ Din hocalarının dinimizin gereklerini çocuklara öğretmelerini istiyorum./ Sekizinci sınıfa kadar çocuklarımıza dinimizi beraberce öğretmeye çalışıyoruz. Bu anketle şunu bir kez daha anladım ki, bu işi aile ve okul mutlaka birlikte götürmelidir. Sizlere çok teşekkür ederim. Çünkü bu konuyu detaylı bir şekilde gündemimize getirdiniz./ Türklüğün ve insanlığın gereği açısından, yavrularımızın Allah'tan korkan, kuldan utanan nesiller olarak yetişmeleri en büyük dileğimizdir. Bu güzel anketiniz için çok teşekkür ederiz./ Yöneticilerimize şunu söylemek isterim; lütfen dini iyi bilen insanlara dini anlatma görevi verin. Din diye kendini anlatmasın./ Bir öğrenciye din konusunu anlatan kişinin, öncelikle dinî bilgisinin çok iyi olması gerekir. Zaman içerisinde uygun koşullar meydana geldikçe, çocuğa ibadet konuları kavratılabilir. Bu anketin bizlere uygulanmasından çok memnun oldum./ Vatandaş olarak diyorum ki; gelecekte iyi bir nesil yetişmesi için ilkokul birinci sınıftan itibaren "Ali koş.", "Ali yat yat uyu." cümleleri öğretilirken, "Allah birdir, eşi ve benzeri yoktur." gibi cümlelere de yer verilsin. Böylece din eğitiminin daha sağlam olacağına inanıyorum./ İbadet konularını okullarda öğrenen öğrenciler ibadet yapmak isteyince, onlara yardımcı olunarak bir mescit gösterilmelidir. İsteyen öğrenci rahatça namazını kılabilirdir. Aksi durumda çocuklar ibadete ilgisiz kalıyorlar./ Günümüzde ibadet konusu ilerideki yaşlarda yapılacak bir iş olarak aksettiriliyor. Hayatını yaşa bir daha bu dünyaya gelmeyeceksin fikri empoze ediliyor. Oysa ki ibadetin insana kazandıracığı; doğruluk, adalet, sevgi, saygı vs. düşünülmeli. İbadet bilincine sahip bir toplum, düzenli ve huzurlu bir toplumdur./ Hazırlamış olduğunuz anket gerçekten çok güzel. Benim söyleyeceğim okullarda din eğitimine biraz daha ağırlık verilsin./ Okullarda 2 saatlik din dersinin çok yetersiz olduğunu söyleyebilirim. Sekiz yıllık eğitim sonunda çocukların yeterince din eğitimi alamadıklarını görüyoruz./ Anne-babanın ailedeki yaşantısı önemli bir etkidir. Anne-baba çocukların eğitiminde birlikte hareket etmelidirler. Birinin doğru dediğine diğeri yanlış dememeli./ İbadet Allah ile kul arasında kendi benliğinin ve ruhunun ilişkisidir. Başkasının bu inanca ve duyguya müdahale etmesini tasvip etmiyorum. Çocukların zihninde sadece dinsel bilgilerin yer etmesini istemiyorum. Pozitif bilgilerin de öğretilmesi gerekir./ TV yayınlarında uygun saatlerde beş dakikalık programlarda bu konular anlatılırsa iyi olur./ Din nedir? Müslümanlıktan önce hangi dinler vardı? Neden Müslümanlık farklı ve en güzeldir? Bunlar çocuğa kavratılmalıdır. Dualar Türkçe de ezberletilmelidir. Din beş vakit namaz, bir ay oruç ve camiye gitmekten ibaret olarak anlatılmamalıdır. Şekilcilikten uzak kalarak dinin özü çocuklara kavratılmalıdır./ Allah'ın bize verdiği nimetlerin kıymetini bilip iyi kullanmalıyız./ Din dersinde namazda okunacak dua ve sureler iyi ezberletilip, namazın nasıl kılınacağı güzelce öğretilmelidir./ İbadetlerimize önem vermeliyiz. Müslüman olan kişiye dinini doğru öğrenme imkanı verilmelidir. Özellikle ergenlik

dönemine giren gençler, bu konularda bilgilendirilmelidir./ Önce kişi Allah'ı tanıyıp bilmeli ve sevmeli, asıl olan budur. Arkasından ibadet kendiliğinden gelir./ Çocuklara verilecek ibadetle ve dinle ilgili bilgilerin kulaktan dolma değil, doğru bilgiler olması gerekir. Bu bilgiler büyük bir sabırla verilmeli. Çocuklara güzel örnekler sunmalı, hataları tatlılıkla anlatılmalı./ Çocuklara ibadetleri sevdirecek öğretmeliyiz. Onların ruh sağlığına dikkat etmeliyiz. O zaman başarıya ulaşırız./ Çocuklara küçük yaştan itibaren ibadetin gereği, kişi için sağladığı güzellikler, ikna ederek anlatılmalıdır. Anne-baba çok güzel örnek olmalıdır./ Bir anne olarak en büyük isteğim, çocuklarımın Allah'ın emirlerine uyan kişiler olmalarıdır./ ABD başkanı Clinton'ün 17 Kasım 1999' da Efes'e gidip Meryem Ana'yı ziyaret ederek hacı olduğunu hatırlıyorum. Bunu saygıyla karşıladım. Demek ki her dinden insanın kendi dininin gereklerini yerine getirmesi önemlidir. İbadet eden bir toplumda hırsızlık, anarşi vb. olumsuzluklar azalır./ İbadet Allah ile kul arasında bir iletişimdir. Bu iletişimin kurulabilmesi için, öncelikle çocuklara Allah sevgisi öğretilmelidir. Bu da korkutmakla değil, müjdelemekle yapılabilir./ Aile büyüklerinin, çocuğun dinî gelişiminde çok büyük etkisi vardır. Okullarda da önce iman ile ilgili konular sonra ibadet ile ilgili konular işlenmelidir./ Din eğitimi ilköğretim okullarında yeterince verilmelidir. Çünkü aileler bu konuda yeterli donanıma sahip değil./ Bu anketiniz sayesinde ben çocuğumu çocuğum da beni tanıdı. Çok teşekkür ederim./ Din eğitimi almış kişinin topluma daha faydalı olacağını düşünüyorum ve bir veli olarak okullardaki din eğitiminin yetersiz olduğunu bunun için de, daha kapsamlı, daha verimli bir din eğitimi yaptırılması gerektiğini söyleyebilirim./ Din eğitiminin gerekliliğine inanıyorum ancak anketinizin başında da belirttiğiniz gibi bilimsel metotlar ışığında, çocukların ruhsal ve bedensel gelişimlerini dikkate alan bir din eğitimi verilmelidir. Vatanını milletini seven aynı zamanda da dinine bağlı evlatlar yetiştirmeliyiz. Çocuklarımızın aydın, mutlu, sağlıklı olmaları bizlere güven verir./ Okullardaki din eğitimi, yeterli değil. Daha fazla din eğitimi verilmesini ve Kur'an öğretilmesi çok yerinde olur./ Çocuğumun iyi bir din eğitimi almasını her şeyden çok istiyorum./ İlköğretim okullarında bir Müslüman'a gerekli olan her şeyin öğretilmesini isterim./ 3-5 yaşındaki çocukların beyinleri yıkanıp, dünyadan koparılıp ziyan edilmesin. En az 16 yaşından sonra onlara bir şeyler öğretilip, kendi yollarını seçmelerine fırsat verilmelidir./ Ben çocuğumun namaz kılmasını çok istiyorum. Bütün güzel davranışların da ibadet olduğunu düşünüyorum. Bu konuda aile kadar arkadaş çevresi de çok önemlidir./ Radyo ve TV'lerde bazı hocalar bizim kafamızı karıştırıyorlar. Dinin açık seçik anlatılarak halkın kafasının karıştırılmaması gerekir./ Çocuklarımıza dinî bilgilerin öğretmenler tarafından verilmesini isterim./ İbadetle ilgili bu tür çalışmaların gereğine yürekten katılıyorum. Bu tür çalışmaların biz velilere yol göstereceğini düşünüyorum./ Din eğitimcilerinin bu tür çalışmalar yaparak halkı aydınlatmasını çok önemsiyorum ve sizi kutluyorum./ Din eğitimi almış, ibadetlerini yerine getiren kişi kötülüklerden kaçır, kimsenin malına ve canına zarar vermemeye çalışır./ Okullarda çocukların seviyesine göre din eğitimi verilmeli, ailelere bu konularda

yol gösterilmeli, bilgi verici ve teşvik edici yönlendirmeler yapılmalı./ Toplum olarak hem maddi hem de manevi olarak çok ilerlememiz gerekir./ Dindar insan, toplum için zararlı olan davranışlardan kaçınan insan demektir./ Ben çocuğumun dinî bilgileri çok iyi bilmesini ve sevmesini isterim. Keşke dinî konularda çocuklarımızın aklını karıştıran, şüphe sokan bazı insanlar olmasa da, tertemiz dinimizle mutlu olarak yaşasak./ Bu anketin uygulanmasının çok yararlı olduğunu düşünüyorum ve sonucunu merakla bekliyorum./ Her insan dini ve inançları konusunda hür olmalı. Okullarda da bu yönde eğitim verilmeli. İnançtan değil inançsızlıktan zarar gelir. Onun için kim neye inanacaksa inansın ve o insana inançlarının gereğini yerine getirmesine yardımcı olunsun./ Çocuklara din öğretirken ezberci bir mantıkla değil de, yorumlayıcı bir mantıkla öğretilmelidir. Kişinin okuduğu duanın, surenin ne demek istediğini, yapılan bu ibadetten maksadın ne olduğunu kavraması çok önemlidir. Yapılan ibadetin başka bir maksat için değil, sırf Allah için yapılması gerekir./ Biz millet olarak dinimize bağlı insanlarız. Ancak bu konuları çocuklara öğretirken, Milli Eğitimin programındaki diğer dersleri aksatmamak gerekir./ Anket ibadet eğitimi üzerine oturtulmuş. İlköğretim dönemindeki çocuklar için bu konunun üzerinde bu kadar durmaya gerek var mı? Bence ahlâk ibadetten önce gelir. Düzenli ibadet yapan insanların ahlaklı ve iyi insanlar olduğu genellemesini yapmak yanlış olur./ İlkönce ibadetle ilgili bilgilerin aile tarafından çok iyi bilinmesi gerekir. Öğretmeninse okulda daha detaylı ve bilimsel bir yaklaşımla çocuklara bu konuları anlatması gerekir./ Dinî konularda bu tür çalışmaların devamını diliyorum. Teşekkürler./ Çeşitli dönemlerde çocuklarımızın kafasına takılan dinî soruları, her zaman sorup öğrenecekleri eğitimcilerin bulunmasını çok isterim./ Okulda verilen din eğitiminin faydalı olacağını düşünüyorum. Cami görevlilerinin bu açıdan fazla imkanlara sahip olduğunu söyleyemeyiz./ İbadet eğitiminde en önemli kurum ailedir. Diğer kurumlar bu konuda destekleyici olmalıdır./ Her insan inançları doğrultusunda ibadetlerini yerine getirmelidir. Ancak kimse kimseyi bu konuda zorlamamalıdır. Kişinin inancının gereği olarak, samimiyetle Allah'a ibadet etmesi çok önemlidir./ İlahiyat Fakülteleri ile Diyanet İşleri Başkanlığı'nın, ilk ve orta öğretimde pek etkili olduğu söylenemez. Bu konularda sözkonusu kurumların öneri ve tekliflerini kamuoyunda hiç görmüyoruz. Bu açıdan bu anket çalışmasının çok geç kalmış bir çalışma olduğunu düşünüyorum./ İlahiyat Fakültelerinin ve Diyanet İşleri Başkanlığı'nın memleketimizdeki dinî hayatın yapısı üzerinde daha etkin olmasını bekliyorum./ Her şeyden önce sağlam inanç çok önemli, çocuklarımızın ibadetten önce bu özelliğe sahip olması gerekir. Allah insanı hür iradeli olarak yaratmıştır, bu hür irade ile Allah'ın varlığını ve birliğini kabullenmek meselenin en önemli yanıdır. Sonra da ibadetin ve dinî yaşamışın neden gerekli olduğu çocuklara kavratılmalıdır./ Din eğitimi bir dersten ziyade, hayatın doğal bir parçası olarak ve yaşayarak vermeliyiz. Çocukların hayallerine girip, kalplerine o yüce din duygusunun sıcaklığını yerleştirerek onların dinî tanımalarını sağlamalıyız. Baba olarak bu konuda çok şey yapmak istiyorum, fakat hayat şartları, sıkıntılar, zaman darlığı bu yüce duyguyu doyasıya yaşamamıza pek imkân vermiyor./



*İlköğretim okullarında gerekli din eğitiminin verilerek, çocuklarımızı bilinçli birer Müslüman olarak yetiştirilmelerini istiyorum. Çocuklar okullarda yeterince dinî eğitim alamayınca çeşitli akımlara kapılıyorlar ve ziyan oluyorlar./ Okuldan ricam beş vakit namazın ve Cuma namazının nasıl kılınacağıнын çocuğuma öğretilmesidir.*

### **Anket Formu III**

**17. Soru (Bizim sorularımıza ilave olarak, ibadet konusuyla ilgili sizin eklemek istediğiniz hususlar varsa yazar mısınız?):** Verimli bir ibadet için en az devlet büyüklerinin yardımları yoksa da engel olmamalıdır. Dinî inanca giyim ve kuşama müdahale edilmemelidir. Devletin her kurumunda batı ülkelerinde olduğu gibi ibadet edilecek yer ve zemin hazırlanmalıdır./ Aile-Okul- İdare yakın ve uzak çevre ,komşular ve arkadaş grubu birbirini destekleyici, tamamlayıcı ve takviye edici olarak bu konularda dayanışma içinde olurlarsa amaca daha güzel ulaşılabilir. Cami koruma dernekleri camileri çinilerle tezyin edeceklerine gelirlerini camilere genç cemaat kazandırmak için harcasalar çok daha kârlı hizmetler yapmış olurlar. Basın yayın organları da bu konuda en güçlü desteği verebilirse daha da başarılı olunabilir./ Bence ibadet eğitimi sağlam bir inanç eğitimi sonrasında kolaylıkla gerçekleşecek bir süreçtir. İnanç eğitimi ne kadar sağlam olursa ibadet eğitimi de o kadar kolay ve istenilir düzeyde gerçekleşir./ Sigara içen bir babanın çocuğunun da sigara içme şansı %90 bu çocuğa sigara içmeme konusunda ikna etmeniz zordur. İbadetler genellikle küçük yaşlardan itibaren aile içinde yaşanarak, tatbik edilerek, uygulanarak kazanılır ve şuurlu hale gelinir. Gösteriş, riyakarlık, yapmacık davranış ve hareketler ibadete süreklilik kazandırmaz. Ancak kendimizi aldatırız./ Problemimizin temelinde devletin dine ve ibadet etmek isteyip, dini yaşamak isteyenlere karşı nötr olmamasıdır./ 1 Din Kültürü Dersinin konularına yardımcı olmak için Peygamberimizin, sahabelerin hayatından veya günlük hayattan örnekler sunan yardımcı ders kitabı olsa çok iyi olur.2 Namaz dua ve surelerinin okunduğu M.E.B. tavsiyeli bir kaset iyi olur. Mehmet Emin Ay Bey'den böyle bir çalışma bekliyoruz./ Ezanın ruhuna uygun ve makamlı, güzel seslerden okutulması, İlahiyat Fakültelerimizdeki değerli hocalarımızla periyodik olarak diyalog kurmak. İlahiyat müfredatında bütün inanç sistemlerine yeterli seviyede yer verilmesi. İlköğretim Okullarımızdaki Din-Kültürü ve Ahlâk Bilgisi dersinin özel hazırlanmış video kasetlerle müfredatın takviye edilmesi. İlahiyat müfredatında Arapça dışında yabancı bir dilin bütün dönemlerde okutulması. En az Arapça kadar ciddiye alınmasını./ İnsanın gelişiminde hepimizin bildiği gibi aile-okul ve çevre çok önemlidir. Ailede ibadet eğitimini almamış, sağlam bir inanca sahip olmamış öğrencilere okul ne kadar uğraşırsa uğraşsın yeterli olmaz. Aynı zamanda çevresinde din ile imanla ibadetle ilgisi olmayan kişilerin çokluğu , televizyon ve basında ibadet edenlerin kötülenmesi ,çocukta ibadete karşı bir ilgisizlik hatta nefret uyandırmaktadır./ Dinî eğitim, sadece okuldan ve camiden değil, aile, çevre hep birlikte yürütülmelidir. Çünkü bunların hepsi bir bütündür./Öğretmen çok bilgill olsa dahi haftada iki saat az gelmekte öğretmenin oluşturmuş olduğu bu manevi havanın diğer dış etkenler tarafından

*bertaraf edilmesi neticesinde gerekli verim elde edilmemektedir. Onun için öğrenci-öğretmen ilişkisiyle beraber, öğrencinin arkadaş çevresini sağlıklı seçmesi, yani diğer zamanlarda da manevi hava azalmadan devam edeceği bir atmosferin meydana getirilmesi gereklidir./Eğitim için, maddi destek önemli. Organize becerisi olan birilerinin önderliğinde, çocuklara yönelik (6, 12, 15 yaş arası) haftalık kültürel aktiviteler düzenlenmeli ve bu ikram (yemek, çay, meyva) ile desteklenmeli. Hiç unutulmamalı, sanırım çocuklar böyle yetişecek. Hem dünyayı hem ukbayı bilen, millet ve memlekete yararlı nesiller yetiştirmek için, halk ve akademisyen omuz omuza uğraşmalı, çalışmalıdır./ Okullarda mescidlerin mutlaka olması. Yetkililerin ibadetini yapmak isteyenlere kolaylık tanınması gerekmektedir. Çünkü ibadet insanları olgunlaştırır, çalışkan yapar, özverili yapar. Başkasını düşünmeyi öğretir. Hatta trafik sorunlarının çözümünde, rüşvet belasının çözümünde, adam kayırmacılığın kaldırılmasında, şahsiyetli vatandaşların yetiştirilmesinde önemli ve olumlu etkisi olur./ Son gelişmeler çerçevesinde, din eğitimi bundan böyle büyük ölçüde ailelere kalmıştır. İlk öğretim okulları mevcut sistemleriyle özellikle din eğitimi için verimli bir eğitim yuvası olma özelliğini hemen hemen yitirmiştir. 8. sınıfta "Peygamberimizin hayatı" kuru bir kronolojik tarihi bilgi olarak anlatılmamalıdır. Özellikle peygamberimizin ahlaki yönü, aile hayatı, toplumla ilişkileri gibi konuların detaylı olarak işlenmesi gerekir. 7. Sınıfın müfredatı çok kısır, zenginleştirilmeli./ En önemli husus kurumlar ve yöneticiler dine saygılı olmalı, bunu vurgulamalı ve insanların dinî yönden eğitilmeleri için gerekli ortam oluşturulmalıdır./ İbadet eden sadakatli insanların, bu davranışlarından dolayı herhangi bir olumsuz duruma maruz bırakılmaması gerekir./ Din eğitimi ve öğretimi emin ve ehil eller tarafından verilmediği zaman, başka kanallardan bu ihtiyaç giderilmeye çalışacaktır. Belki çocuklar satanist vs. lerin kucağına düşecektir. Kaliteli ve daha fazla din eğitimi verilmeli.*