

**T.C.
ULUDAĞ ÜNİVERSİTESİ
SOSYAL BİLİMLER ENSTİTÜSÜ
TARİH ANABİLİM DALI
GENEL TÜRK TARİHİ BİLİM DALI**

108994

**XVIII. YÜZYILDA SİİRT YÖRESİNDE
İLMİ KURUMLAR VE İLİM ADAMLARI**

YÜKSEK LİSANS TEZİ

108994

**Hazırlayan
Nadir AL**

**T.C. YÜKSEKÖĞRETİM KURULU
DOKÜMANTASYON MERKEZİ**

**Danışman
Yard. Doç. Dr. SEZAI SEVİM**

BURSA 2001

ÖNSÖZ

Osmanlı Devleti, kısa bir zaman içinde küçük bir beylikten bir "Cihan Devleti" konumuna gelmiştir. Bu gelişimi sağlayan birçok sebepler vardır. İlk dönem Osmanlı idarecileri bu sebepleri olumlu yönde kullanarak kısa bir zaman içinde üç kıtada söz sahibi olan bir devletin temellerini atmışlardır.

Bir devletin hızla güçlenmesi ve uzun süre tarih sahnesinde kalabilmesi için devleti oluşturan bütün kurumların da aynı hızla gelişmesi gerekir. Devlet yapısındaki herhangi bir kurumun aksaması, o devletin yükselişini durduracak, belki de devletin tarih sahnesinden kısa bir zaman içinde çekilmesine sebep olacaktır. Altı yüzyıl boyunca varlığını sürdüren Osmanlı Devleti'nde, devletin genişlemesiyle kurumların gelişmesi ve çağın ihtiyaçlarına cevap vermesi açısından bir paralellik vardır. Bu denge bozulunca Osmanlı Devleti tarih sahnesinden çekilmek zorunda kalmıştır.

Günümüzde Osmanlı Devleti ile ilgili birçok araştırma yapılmıştır. Ne yazık ki, Osmanlı'da bilim, bilgi üretim sisteminin oluşumu, bilimsel çalışmalar ve bunların boyutları vb. konularda yapılan çalışmalar yeterli olmaktan uzaktır.

XVIII. yüzyılda Siirt yöresindeki ilmi kurumlar ve ilim adamları başlığındaki çalışmada kaynak toplama işi ilk önce Siirt'te başlamış ve daha sonra başta Ankara olmak üzere İstanbul'da da devam etmiştir. Konu ile ilgili kaynakların bir çoğuna ulaşılmıştır.

Çalışmanın giriş bölümünde, XVIII. yüzyılda Osmanlı'nın siyasi durumu üzerinde durulmuştur. Bu dönemde Batı ile olan ilişkiler ve bunların boyutlarına değinilmiştir.

Birinci bölümde Osmanlı'daki ilmi kurumlar üzerinde durulmuş ve kuruluştan itibaren kurumların yapı ve işlevleri konusunda açıklayıcı bilgiler verilmiştir. Sadece Sıbyan Mektebi, Medreseler ve Enderun üzerinde durulmamış, teknik eğitim, tekke ve zaviyelerdeki eğitim ve serbest eğitim ve kültür kurumları üzerinde de durulmuştur. Daha sonra XVIII. yüzyılda Osmanlı'daki bilimsel ortam tanıtılmaya çalışılmıştır. Bu yüzyıldaki Osmanlı bilimi, Batı ile olan ilk etkileşimler, Batı biliminin Osmanlı'ya girmeye başlaması ve bunun boyutları üzerinde durulmuştur. Bu yüzyılda yaşamış bazı bilim adamları hakkında kısa bilgiler verilerek XVIII. yüzyıl Osmanlı'sının

düzeyi saptanmaya çalışılmıştır. Üçüncü bölümde ise çalışmanın yapılacağı coğrafyanın siyasi tarihi üzerinde durulmuştur. İlk çağlardan itibaren Siirt ve çevresindeki siyasi teşekküller, tarihi gelişimi içinde anlatılmıştır. Dördüncü bölümde Siirt yöresindeki ilmi kurumlar üzerinde durulmuştur. Bu bölümde, ilkönce bu ilmi kurumlarda verilen eğitim ve öğretim ve daha sonra bu kurumlar hakkında daha ayrıntılı bilgi verilmeye çalışılmıştır. Son bölümde ise, bu yüzyılda Siirt yöresinde yaşamış ilim adamları üzerinde durulmuştur. İlim adamlarının hayatları ve eserleri hakkında bilgi verilmiştir. Araştırma daha çok pozitif bilimler alanındaki çalışmalara yönelik olduğu için Erzurumlu İbrahim Hakkı üzerinde daha fazla durulmuştur. İbrahim Hakkı'nın pozitif bilimlere yaklaşımı, bu alandaki çalışmaları ve özellikle "Marifetnâme" adlı eseri üzerinde durulmuştur. Pozitif bilimler alanındaki çalışmalarını destekleyen harita ve fotoğraflar ekler bölümüne alınarak çalışmaya son verilmiştir.

Osmanlı'da bilim konusunda yeterli bir araştırmanın yapılmamış olması, çalışmayı dar bir alanda bırakmış olmasına rağmen, böylesine bir çalışma konu ve konuya yaklaşım açısından bir başlangıçtır. Bu konuda daha geniş çalışmalar yapmak mümkündür.

Tez çalışması boyunca konunun tespiti ve hazırlanmasında yardımlarını esirgemeyen danışmanım Yard. Doç. Dr. Sezai SEVİM'e ve çalışma boyunca yardımcı olan Okutman Ömer DÜZBAKAR'a şükranlarımı belirtmeyi bir borç bilirim.

Nadir AL

BURSA 2001

İÇİNDEKİLER

ÖNSÖZ	II
İÇİNDEKİLER	IV
KISALTMALAR	VII
GİRİŞ	1

I. BÖLÜM

OSMANLI İLMİ KURUMLARI	11
A- SIBYAN MEKTEPLERİ	11
B- MEDRESELER	12
a- Kuruluş Dönemi Osmanlı Medreseleri	12
b- Sahn-ı Seman (Medaris-i Semaniye) Medreseleri	15
c- Kanuni Devri Osmanlı Medreseleri	17
C- ENDERUN	18
D- TEKNİK EĞİTİM	20
E- KÜTÜPHANELER	21
F- TEKKE VE ZAVİYELER	27
G- YAYGIN EĞİTİM VE KÜLTÜR KURUMLARI (Konaklar-Meclisler)	28

II. BÖLÜM

XVIII. YÜZYILDA OSMANLI'DA İLİM	30
A- BATI İLE İLK TEMASLAR	30
B. XVIII. YÜZYILDA OSMANLI'DA YETİŞMİŞ BAZI İLİM ADAMLARI	36
a- Gelenbevî İsmail Efendi	36
b- Kalfazâde İsmail Çınarî	37
c- Hüseyin Rıfkı Tamanî	37
d- Ömer Şifâî	38
e- Ali Münşi	39
f- Abbas Vesim b. Abdurrahman	39
g- Gevrekzâde Hafız Hasan Efendi	40
h- Mustafa Zeki	40

III. BÖLÜM

SİİRT TARİHİ	42
A- SİİRT ADININ MENŞEİ	42
B- İSLAMİYETTEN ÖNCE SİİRT.....	42
C- İSLAM SONRASI SİİRT	44
a- Dört Halife Devri	44
b- Emevi ve Abbasi Devri	45
c- Hamdaniler ve Mervaniler Devri	47
D- SELÇUKLU DÖNEMİNDE SİİRT	48
a- Artuklular	49
b- Dilmaçoğulları	50
c- İnal(Yınal)oğulları.....	51
E- EYYÜBİ VE MEMLÜKLER.....	51
F- MOĞOL İSTİLASI VE SONRASI.....	52
G- KARAKOYUNLU VE AKKOYUNLU DEVLETİ.....	54
H- OSMANLI YÖNETİMİNDE SİİRT	55

IV. BÖLÜM

SİİRT YÖRESİNDEKİ İLMİ KURUMLAR	57
A- MEDRESELER	57
a- Medreselerdeki Eğitim ve Öğretim	57
b- Siirt'teki Medreseler	61
B- CAMİLER VE MESCİTLER	63
a- Cami ve Mescitlerde Eğitim.....	63
b- Siirt'teki Cami ve Mescitler	66
C- TEKKELER VE ZAVİYELER	67
a- Tekke ve Zaviyelerdeki Eğitim	67
b- Siirt'teki Tekke ve Zaviyeler	71
D- KÜTÜPHANELER	73
a- Kütüphanelerdeki Eğitim	73
b- Siirt'te Bulunan Kütüphaneler.....	74

V. BÖLÜM

XVIII. YÜZYILDA SİİRT'TE YAŞAMIŞ İLİM ADAMLARI.....	75
A. İSMAİL FAKİRULLAH.....	75
B. ERZURUMLU İBRAHİM HAKKI (1703-1780).....	77
a. Soyu.....	77
b. Erzurumlu İbrahim Hakki'nın Doğumu	78
c- İbrahim Hakki'nın Tillo'ya Gelişi ve Babasının Ölümü.....	83
d- Eserleri	88
e- İلمي Durumu.....	100
C. MOLLA HASANÜ'L HATİB.....	116
D. HALİDİ ŞEYH ABDÜLVEHHAB	116
E. HALİLÜ'L ÖMERİ	116
F. SULTAN MEMDUH	117
SONUÇ	118
BİBLİYOGRAFYA	120
EKLER	127

KISALTMALAR

a.g.e.	Adı geen eser
a.g.m.	Adı geen makale
a.g.t.	Adı geen tez
bkz.	Bakınız
C.	Cilt
s.	Sayfa
S.	Sayı



GİRİŞ

Osmanlı Devleti kuruluşundan iki yüzyıl sonra dünya siyasetine yön veren bir devlet konumuna gelmiştir. Osmanlı Devleti'nin kurulup geliştiği zaman dilimi, kurulduğu coğrafya, bu dönemdeki batıdaki ve doğudaki komşularının siyasi durumu ve üstün vasıflardaki idarecilerin birbirini takip etmesi küçük bir beyliği çok kısa bir zaman içinde bir "Cihan Devleti" konumuna getirebilmiştir.¹

XVI. yüzyıl Osmanlı Devleti'nin en güçlü olduğu bir dönemdir. Bu yüzyıldan sonra Osmanlı Devleti'nin yükselişi durmuş ve Batı karşısındaki üstünlüğünü ancak XVII. yüzyılın sonuna kadar devam ettirebilmiştir. XVI. ve XVII. yüzyıllarda Batı dünyasına baktığımızda; Batıda büyük değişimlerin yaşandığını görülmektedir. Avrupa da feodalitenin yerine mutlak krallıklar almış, coğrafi keşifler yapılmış bunun sonucunda Avrupa başta ekonomi olmak üzere düşünce hayatında da büyük çıkışlar yapmıştır.

XVII. yüzyıla girdiğimizde Avrupa çıkışını hızla sürdürmüştür. Bu yüzyılda Batının Osmanlı karşısındaki üstünlüğü yavaş yavaş ortaya çıkmaya başlamıştır. Yüzyılın sonuna doğru yaklaştığımızda bu fark daha da artmıştır.

XVII. yüzyılın son yarısında Osmanlı idâresinde etkili olan Köprülüler sülalesinin bir ferdi olan, Merzifonlu Kara Mustafa Paşa, Katolik Avusturya'nın Protestan Macarlara karşı uyguladığı baskıya son vermek ve Osmanlı'yı eski gücüne kavuşturmak için Avusturya'ya bir sefer düzenlemiştir. Merzifonlu Kara Mustafa Paşa'nın Viyana'yı kuşatması Avrupa'da büyük bir heyecan uyandırmıştır. İki ay süren kuşatmada şiddetli çarpışmalar olmuş ve o sırada Lehistan Kralı olan Jan Sobieski'nin büyük bir orduyla Avusturya'nın yardımına gelmesiyle Osmanlı büyük bir yenilgiye uğramıştır. Osmanlı ordusu Belgrat'a çekilmiş ve bu yenilgi Avrupa'da yeni bir haçlı ittifakına yol açtığı gibi Osmanlı'nın gerileme ve parçalanma sürecini de başlatmıştır. 1684'te Avusturya, Lehistan ve Venedik ile "Kutsal İttifak" yapmış ve bu ittifaka 1686'da Rusya da katılınca savaş 1699'a kadar Osmanlı Devleti'nin aleyhine bir şekilde devam etmiştir. Uzun yıllar birçok cephede devam eden savaş devleti oldukça yıpratmıştır. Artık savaşlardan yorulmuş orduya yeniden toparlanma imkanı sağlamak

¹ Bkz. Fuat Köprülü, *Osmanlı Devletinin Kuruluşu*, Ankara 1981, s. 35.

ve iç huzuru temin etmek amacıyla barış ön plana alınmış ve 1699 yılında Karlofça Antlaşması imzalanmıştır. Anlaşma ile Macaristan Avusturya'ya Mora ve Dalmaçya kıyıları Venediklilere, Kamanıçe ve Podolya Lehistan'a ve Rusya'ya da Azak Kalesi verilmiştir.² Böylece Osmanlı'nın Orta Avrupa'daki üstünlüğü sona ermiştir.

Karlofça Antlaşması, 16 yıl süren bir savaşı sona erdirmesine rağmen, Osmanlı Devleti bu savaştan maddi ve manevi yönden çok büyük bir kayıpla çıkmıştır. Elden çıkan birçok topraktan başka memleket, idarî, askerî, malî, adli ve içtimai bakımdan tam bir çöküntü içine girmiştir. Gerek uzun süren savaş nedeniyle artan vergiler ve angaryalar yüzünden ve gerekse otorite boşluğundan, haksızlık ve soygunculuktan bıkan köylüler toprağını bırakıp şehir ve kasabalara sığınmışlardır. Köylerde üretim durmuş ve nüfusu artan şehirlerde ise işsizlik ve düzensizlik, toplumu patlama noktasına getirmiştir.³

Öte yandan savaş sonrası halkı rahatlatacak bazı tedbirler alınmış, sükûnet temin edilmeye çalışılmışsa da, Osmanlı merkezi idaresi yeni bir iç krizle karşı karşıya kalmıştır. Bu, barış dönemine girdikten dört yıl sonra patlak veren Edirne Vak'ası sonucunda, II. Mustafa'nın tahttan indirilmesi; Amcazâde Hüseyin Paşa, Râmi Mehmet Paşa gibi devlet adamlarıyla birlikte huzuru temin için çalışan, fakat bu arada oldukça nüfuz kazanan, padişahın hocası Şeyhülislâm Feyzullah Efendi katledilmiştir.⁴

Kapıkulu tarafından çıkarılan isyanda hiç şüphesiz 1683'ten itibaren meydana gelen sarsıntıların derin etkileri olmuştur. Sosyal ve iktisadi yönden sıkıntı içinde olan Kapıkulu askerlerinin ayaklanmasında, maaş meselesi bahane olmuştur. Kapıkulu askerî savaş sırasında oldukça kalabalıklaşmış ve barış yıllarında aleyhlerine alınan tedbirler, bu zümrenin tepkilerine yol açmıştır. Ayrıca büyük bozgunun manevi ağırlığı onlara yüklenmiş ve kendilerine duyulan itimat sarsılmıştır. Padişahın Edirne'de bulunması da bir ölçüde İstanbul halkının, özellikle sarayla iş yapan esnafın huzursuzluğuna yol açmış ve Şeyhülislâm Feyzullah Efendi'nin süratle artan nüfuzu, huzursuzluğu, patlama noktasına getirmiştir.

² Stanford Shaw, *Osmanlı İmparatorluğu ve Modern Türkiye*, C.1, 2.baskı, İstanbul 1994, s.306-307.

³ İsmail Hakkı Uzunçarşılı, *Osmanlı Tarihi*, C. IV/1, 5. baskı, Ankara 1995, s. 1.

⁴ Ayrıntılı bilgi için bkz. Uzunçarşılı, a.g.e., C IV/1, s. 24.

Tahta çıkan III. Ahmet (1703-1730) ilk önce iktidarını sağlamlaştırmak için gerekli tedbirleri almıştır. Padişah ilk önce rakiplerini ortadan kaldırmış ve hazine gelirlerini artırmak için iltizam sistemine ağırlık vermiştir. Ayrıca ordu üzerindeki otoritesini sağlamlaştırmıştır.

XVIII. yüzyıl başlarında Lehistan üzerinde İsveç ile Rusya'nın rekabeti baş göstermiştir. İsveç'in Ruslara karşı birlikte hareket etme isteği dahi, iç durum ile meşgul olan Osmanlı devlet adamlarınca çekimserlikle karşılanmıştır. Fakat gelişen olaylar Osmanlı Devleti'ni yeni bir savaşın içine itmekte gecikmemiştir. İsveç Kralı XII. Karl (Charles, Demirbaş Şarl) Ukrayna Kazakları ile anlaşıp Ruslara saldırmıştı. Fakat daha sonra Poltova'da yenilgiye uğrayınca Osmanlı'ya sığınmak zorunda kalmıştı. İsveç kralını takip eden Çar I. Petro, Boğdan'a girince savaş kaçınılmaz olmuştur. Prut Nehri boyunca ilerleyen Rus ordusu, Osmanlı ordusu tarafından kuşatılınca Rus çarı barış teklifinde bulunmak zorunda kalmıştır. Baltacı Mehmet Paşa bozgun yıllarında Kapıkulu askerinin durumunu gördüğü için savaşı göze almamış ve Rus çarının barış teklifini yeterli görmüştür. 1711'de yapılan Prut Antlaşması'yla; Azak Kalesi ve çevresi Osmanlı Devleti'ne geri verilecek, Ruslar İstanbul'da devamlı bir elçi bulundurmayacak ve İsveç Kralı ülkesine serbestçe dönebilecektir.⁵ Böylece Osmanlı Devleti Karlofça'da Rusya'ya verdiklerini geri alabilmiştir.

Büyük bir moral kaynağı olan Prut seferi sonrası Osmanlı Devleti dikkatini, otuz yıldır Mora'yı idare eden Venedik'e çevirmiştir. Bu sırada çöküş dönemine giren Venedik, Doğu Akdeniz'deki üstünlüğünü kaybetmiştir. Osmanlı Devleti Karadağ meselesini öne sürerek Mora'ya girmiş ve Mora'nın büyük bir kısmını ele geçirmiştir.⁶ Zaten Mora'daki Rumlar, Katolik Venedik idaresinden hiç de memnun olmamışlar, hatta bir kısmı istila sonrasında Müslüman halk ile birlikte Ege adaları ve Batı Anadolu sahillerine göç etmişlerdir.

Osmanlı Devleti'nin Venediklilere karşı başarısı, Avusturya'yı telaşlandırmış ve Avusturya Mora'nın Venedik'e verilmesini isteyince savaş başlamıştır. Osmanlı Devleti Avusturya karşısında ilk önce Temeşvar bölgesini kaybetmiş ve 1717'de

⁵ Uzunçarşılı, a.g.e., s. 84.

⁶ Shaw, a.g.e., s. 316.

Petervaradin'de ağır bir yenilgiye uğrayınca Belgrad düşmüştür. 1718 yılında yapılan Pasarofça Antlaşması'nda Venedik toprak kaybından kurtulamamış ama Avusturya'ya Belgrad, Yukarı Sırbistan, Temeşvar ve Semendere'yi topraklarına katmıştır.⁷ Osmanlı Devleti'nin XVI. yüzyıldan beri elinde tutmak için uğraştığı Macaristan'ı kaybetmesi ve arkasından Belgrad'ın düşüşü, Balkanlar'daki varlığını tehlikeye sokacak bir gelişme olmuştur.

Osmanlı Devleti Pasorofça Antlaşması sonrası 1683'den beri Orta Avrupa'daki uğradığı sürekli gerilemenin de tesiriyle fetih siyasetini terk edip Avrupa'daki gelişmeleri yakından izlemeye başlamıştır. Batıyla başlayan bu barış döneminde kendilerine karşı üstünlük sağlayan Batı gücünün, kültür ve teknik kaynaklarına yönelme gereğini duymuştur. Böylece "Lale Devri" diye isimlendirilen, oldukça müreffeh bir devir başlamıştır. Teknik sahada olduğu kadar sanat, mimari ve edebiyatta da Batı tesirli yeni gelişmeler meydana gelmiştir. Bu dönemdeki en önemli gelişmelerin başında Paris elçisi 28. Mehmet'in oğlu Sait Efendi ile İbrahim Müteferrika'nın ilk matbaayı kurmaları olmuştur. Ayrıca Yalova'da bir kağıt fabrikası ve sık sık yaşanan yangınlara karşı Yeniçeri Ocağı'ndan bir itfaiye teşkilatı kurulmuştur. Ayrıca bu dönemde lale bahçeleri, köşkler ve çeşitli mimari eserler yapılmıştır. Damat İbrahim Paşa'nın açtığı zevk ve eğlence devri uzun sürmemiş; yapılan eğlenceler ve israf, fakir halk arasında hoşnutsuzluğa sebep olmuştur. Ayrıca İbrahim Paşa'nın yakınlarını önemli mevkilere getirmesi karşı bir cephenin oluşmasında etkili olmuştur.

Ayaklanma, 1730'da Patrona Halil öncülüğünde başlamıştır. İsyancılar hapisaneleri boşaltarak taraftar toplamışlar ve bir kısım askerın desteğiyle saraya saldırmışlardır. Arkasından Sadrazam Damat İbrahim Paşa başta olmak üzere bazı devlet adamlarının başını istemişler ve bu isteklerinde başarılı olduktan sonra da III. Ahmet'i tahttan uzaklaştırarak I. Mahmud'u padişah yapmışlardır.⁸

Patrona Halil İsyanı'nın çıkışında 1723'ten beri devam eden Osmanlı-İran savaşları da etkili olmuştur. Bu dönemde İran'da iç karışıklıklar çıkmıştır. İran doğudan Afganlılar tarafından sıkıştırılmış ve öte yandan Ruslar da Derbent ve

⁷ Uzunçarşılı, a.g.e., s. 144.

⁸ Shaw, a.g.e., s. 333-334.

Bakü'ye yönelmişlerdir. Osmanlı Devleti, İran'ın Rusların eline geçmesini önlemek ve Dağıstan'daki Müslümanlara yardım etmek için İran üzerine yürümüştür. Osmanlı Devleti başlangıçta Kirmanşah, Hemedan, Revan ve ardından Tebriz'e girerek Gence ve Gürcistan'a hakim olmuş, daha sonra Patrona Halil isyanı ve devamındaki iç sarsıntılar sonunda aldıkları yerleri geri bırakmak zorunda kalmıştır. Osmanlı-İran mücadelesi, 1733'ten itibaren, İran'da Nadir Şah'ın idareyi tamamen ele geçirmesi ile Osmanlı Devleti'nin aleyhine gelişmiştir. Bu sırada Orta Avrupa'da yeni problemlerle karşı karşıya kalmaları, doğuyla gereği gibi ilgilenmelerini önlemiş, fakat Batıda sükûnet sağlanınca 1743'te çatışmalar yeniden alevlenmiştir. Nihayet 1723'ten beri aralıklarla süren ve son dönemlerde Osmanlı Devleti topraklarında cereyan eden savaşlar, 1746'daki anlaşma ile sona ermiş, her iki taraf 1639'daki Kasr-ı Şirin Antlaşması'ndaki sınırlarına dönmüştür.⁹

Osmanlı Devleti doğuda İran ile mücadele ederken Ruslar uzun süreden beri kendilerini rahatsız eden Tatar akınlarını önlemek ve Karadeniz'i bir Rus gölü haline getirmek düşüncesindeydiler. Zaten İsveç'in yenilmiş olması, Lehistan'ın başına da Rus yanlısı III. Augustus'un geçmesi ve Avusturya ile anlaşmaları, Rusları oldukça cesaretlendirmiştir. Rusya savaş hazırlığını yapıp biri Azak Kalesi, diğeri Kırım Yarımadası'nda olmak üzere iki koldan saldırıya geçmiş ve kısa süre içinde Kırım'ı işgal etmişler ve üç ay süren bir kuşatmadan sonra Azak'ı almışlardır.¹⁰

Avusturya ise Osmanlı Devleti'ni bir müddet oyaladıktan sonra ansızın Bosna ve Eflâk'a hücum etmişse de, Bosna Beylerbeyi Hekimoğlu Ali Paşa bu hücumu geri püskürtmüştür. 1738'de Orsava alınmış ve daha sonra Belgrad önlerinde Avusturya yenilgiye uğratılmıştır. Osmanlı Devleti'nin her iki devlete karşı başarılı olması üzerine Fransa'nın aracılığı ile 1739'da Belgrad Antlaşması imzalanmıştır. Antlaşmaya göre; Azak Kalesi yıkılacak ve kalenin çevresi boşaltılacak, Ruslar Karadeniz'de ticaret ve savaş gemisi bulundurmuyacak ve savaşta aldığı toprakları geri vermek zorunda kalmıştır.¹¹ Ayrıca Avusturya, Pasarofça ile aldığı yerleri geri vermiş, Bosna'da, Karlofça sonrasındaki sınır esas kabul edilmiştir.

⁹ Ayrıntılı bilgi için bkz. M. Aktepe, *Patrona İsyanı*, İstanbul 1958, s. 26.

¹⁰ Uzunçarşılı, a.g.e., s. 255.

¹¹ Uzunçarşılı, a.g.e., s. 292-293.

XVIII. yüzyılda Osmanlılar genellikle barışçı bir siyaset uygulayarak eski gaza anlayışını terk etmişlerdir. Fakat şartlar savaşı gerektirince bundan da kaçmamışlardır. Bununla birlikte barış ve huzur ortamına duyulan ihtiyaç, Osmanlı devlet adamlarının temel siyasetini oluşturmuştur. Bunda Avrupa'da karşı karşıya kalınan zorlukların da rolü olmuştur. Bu yüzyılda Rusya ve Avusturya kolayca ittifak yapıp Osmanlı Devleti'ni geniş bir cephede savaşmak zorunda bırakmışlardır. Batıya karşı 1739 başarısının ardından yaklaşık otuz yıl süren uzun bir barış döneminin tesirinde bütün bunlar önemli bir rol oynamıştır. Avrupalı devletlerle olan ilişkilerde diplomanın önemi çok iyi anlaşılmış, savaşların her zaman kesin bir sonuç getirmediği yakından görülmüş ve Osmanlı Devleti bu uzun barış döneminde Avrupa'daki gelişmeleri yakından takip etmiştir. Ayrıca bu dönemde bir başka önemli gelişme, devletin Kuzey Afrika, Mısır, Suriye ve Bağdat gibi uzak topraklarında meydana gelmiştir. Bu bölgelerin merkezle olan irtibatı gittikçe zayıflamış, güçlü valilerin veya zümrelerin diledikleri gibi idarî tasarrufta buldukları bir devir başlamıştır.¹² Diğer taraftan bu barış dönemi Osmanlı Devleti'ni giderek sıkılaşmaya başlamıştır. Osmanlı Devleti'nin eski gücü hafızalarda yaşıyor ve bir kısım devlet adamları eski devleti yeniden ihya ve 1739'un başarısını tazelemek için âdeta fırsat gözlemeye başlamıştır. Beklenen fırsat, nihayet Lehistan meselesi yüzünden çıkmıştır.

1763'te Lehistan Kralı III. August'un ölümü ile Avrupa'daki büyük güçler, yeni krallık seçimlerine karışmışlar; Rusya ve Prusya'nın baskısı ile 1764'te Poniatowski kral olmuştur. Bunun üzerine Lehistan'da Rus baskısı artmış ve buna muhalefet eden cephe, Bar Konfederasyonu'nu kurup Osmanlı Devleti'nin himayesini istemişlerdir. Rusların saldırısına uğrayan Bar Konfederasyonu kuvvetleri, çareyi Osmanlı topraklarına sığınmakta bulmuşlardır. Ruslar da onları takip ederek Osmanlı sınırını ihlal edince, 1768'de uzun barış dönemine rağmen askerî yönden oldukça geri kalmış ve yeterli hazırlığı bulunmayan Osmanlı Devleti, Rusya'ya savaş ilan etmiştir. Savaş, yeniden fetih ve toparlanma hülyasına kapılan devlet adamları için tam bir felâkete dönüşmüştür. Askeri ve idarî zaaf bütün çıplaklığı ile ortaya çıkmış, Rus orduları, Ukrayna'dan itibaren Tuna'ya ilerleyip sınır boylarını ele geçirmişler, Eflak ve Boğdan'a girerek, Kırım'ı işgal etmişlerdir (1771). Rusya Baltık donanmasını

¹² Shaw, a.g.e.. s. 334-335.

İngilizlerin rehberliğinde Akdeniz'e ulaştırmış ve Çeşme'de bulunan Osmanlı donanmasını İngilizlerin desteğiyle yakınca, Osmanlı Devleti'ne ağır bir darbe indirmişlerdir. İngiliz ve Rus donanması Çanakkale'den Marmara'ya açılmak istemişse de bunda başarılı olamamış ve 1774 yılında Rus donanması Akdeniz'den ayrılmak zorunda kalmıştır.¹³ Diğer taraftan Ruslarla 1772'de yapılan mütarekenin ardından Kırım yüzünden anlaşma sağlanamayınca Ruslar, Kafkasya cephesinden de saldırdıkları gibi, Tuna'yı aşım Kozluca mevkiinde Osmanlıları bozguna uğratmışlardır. Bunun üzerine 1774'de imzalanan Küçük Kaynarca Antlaşması ile Ruslar Osmanlı topraklarından çekilmişlerse de, Kırım Osmanlı himayesinden çıkarılarak müstakil hale getirilmiş, böylece Rusya'ya ilhak süreci başlamıştır. Öte yandan Ruslar Ortodoks halk üzerinde manevi himaye hakkına sahip olmuş, bu sayede bir sonraki yüzyılda istedikleri zaman Osmanlı Devleti'nin iç işlerine karışma fırsatını bulmuşlardır.¹⁴ Osmanlı Devleti bu savaşta ekonomik yönden de büyük bir darbe almıştır. Anlaşmaya göre Ruslar Karadeniz'de serbest ticaret yapabileceği gibi Osmanlı Devleti Rusya'ya üç yılda 7,5 milyon akçe savaş tazminatı ödeyecekti ki, zaten pek yoksul olan bütçe için bu çok ağır bir yük olmuştur.

Altı yıla yakın bir süre devam etmiş olan bu savaştan sonra Osmanlı Devleti, artık derme çatma ordularla düşman karşısına çıkılamayacağı gerçeğinin farkına varmıştır. Genelde diğer Avrupa orduları kadar düzenli ve talimli olmayan Rus ordusu karşısında uğranılan bu yenilgi, devletin zafiyetini bütün çıplaklığı ile gözler önüne sermiştir.

Küçük Kaynarca Antlaşması sonrasında çeşitli sahalarda ıslahatlar yapılmak istenmişse de, büyük ve kalıcı bir başarı sağlanamamıştır. Islahat çalışmaları genelde askerî mahiyette bazı teşebbüsler halinde kalmış olup köklü herhangi bir değişiklik yapılamamıştır. Bu arada, Anadolu'da bir huzursuzluk ve anarşi kaynağı haline gelen Levent teşkilâtı ortadan kaldırılmış ve bu dönemde Fransa'dan uzman askerler getirilerek Topçu ve Lağımçı ocaklarının ıslahına çalışılmış ve III. Mustafa devrinde kurulan "Sürat Topçuları"nın mevcudunun artırılmasına da gayret edilmiştir. Rusya ile ileride olabilecek muhtemel bir savaşa hazırlıklı olabilmek için Rumeli ve Kafkas

¹³ Uzunçarşılı, a.g.e., s. 403-404.

¹⁴ Shaw, a.g.e., s. 304.

sahillerinde ve özellikle boğazlarda tahkimata özen gösterilmiştir. 1773'te Baron de Tott'un katkılarıyla Riyâziye Mektebi adıyla matematik eğitimi verecek bir mektep açılmıştır. Ordunun teknik ihtiyaçları için alınan bu gibi tedbirler yanında, tımarlı sipahilerin de durumlarının düzeltilmesine çalışılmıştır. Bütün bunlara rağmen asıl ıslahata muhtaç olan Yeniçeri Ocağı'nda herhangi bir reforma gidilmesine cesaret edilememiştir. Ruslar tarafından Çeşme'de yakılan donanmanın yeniden inşa edilmesine çalışılmış ve bunun için Ege, Marmara, Karadeniz ve İstanbul'daki tersaneler gözden geçirilerek ihtiyaca cevap verebilecek nitelikte gemilerin yapımına özen gösterilmiştir. Bu arada son zamanlarda ilgisizlikten ötürü fonksiyonunu tamamen yitirmiş ve unutulmuş olan matbaacılığın tekrar canlandırılmasına çalışılmıştır.¹⁵

Küçük Kaynarca Antlaşması ile Kırım müstakil bir hale getirilmişti, ancak bu durum tarafları memnun etmekten uzaktı. Rusya Kırım'ın müstakil bir hale gelmesini, bu ülkenin kendi sınırları içine alınması yönünde atılmış bir adım olarak görmekte; Osmanlı Devleti ise burasının tekrar eskisi gibi devletin kontrolü altında tutulmasını hayati bir zaruret olarak görmekteydi. Bu durumda Küçük Kaynarca Antlaşması geçici bir mütareke havasına bürünmüştü. Kırım'daki Rus nüfuzu ve gizli Rus işgali Rus taraftarı Şahin Giray ile perçinlenirken, Osmanlı Devleti de çoğunluğu Müslüman olan Kırım'ın Rusya'ya katılmasıyla doğacak sıkıntıların tedirginliğini duymaya başlamıştı. Zira Kırım'ın Rusya'nın eline geçmesi İstanbul'u doğrudan tehdit etmekteydi.

Rusya Kırım'ı işgal etmek için fırsat ararken Rus Çariçesi II. Katerina, Kırım'da Şahin Giray aleyhine çıkan bir ayaklanmayı bahane ederek Kırım'ı işgal etmişti. Bu durum karşısında askerin disiplinsizliği, harp hazırlıklarının yetersizliği, malî kısıntılar gibi kötü şartları göz önüne alan Osmanlı Devleti, o sıralarda Amerika'nın istiklal savaşı ile meşgul olan ve bu yüzden birbirleriyle mücadele içinde bulunan İngiltere ve Fransa'dan da herhangi bir yardım göremeyeceğini hesaba katarak, Rusya'nın bu işgalini 1784'te kabul etmek zorunda kalmıştı.¹⁶ Kırım'ın Rusya

¹⁵ Alpay Kabacalı, *Türk Yayın Tarihi*, İstanbul 1987, s. 42-43. Ayrıca bkz. K. Beydilli, *Türk Matbaa Tarihinde Mühendishane, Mühendishane Matbaası ve Kütüphaneleri*, İstanbul 1994, s. 140.

¹⁶ Shaw, a.g.e., s. 354.

tarafından işgalini mecburiyetten doğan geçici bir çözüm olarak gören Osmanlı Devleti harp hazırlıklarına devam etmiş ve nihaî hesaplaşmayı ileri bir tarihe bırakmıştı. Kırım'a sahip olan ve burasını kısa zamanda Osmanlı Devleti'ne karşı girişilecek genişleme politikasında askerî bir üs olarak kullanmayı düşünen II. Katerina "Grek Projesi" adını verdiği bir hayalin peşine düşmüştü. Projeye göre; Osmanlı Devleti yıkılacak ve eski Bizans canlandırılacaktır. Bu projeyi gerçekleştirmek için Çariçe, 1779'da doğan torununa "Kostantin" gibi anlamlı bir isim vermiş, Osmanlı topraklarının nasıl bölüşüleceğini gösteren haritaları hazırlatmış ve Avusturya hükümdarı ile görüşmeler yapmıştır¹⁷.

Kırım'ın işgalinden sonra Rusya ile Osmanlı Devleti arasındaki sorunlar her geçen gün sürekli artmış ve Rusya Osmanlı Devleti'nin savaşamayacak kadar zayıf olduğunu düşündüğü için Osmanlı Devleti'nden isteklerini sürekli olarak artırmıştır. Osmanlı Devleti ise kendini henüz savaşa hazır hissetmediği için bu istekleri geçiştirmeye çalışmıştır. 1787'ye gelindiğinde Sadrazam Koca Yusuf Paşa'nın enerjik faaliyetlerinden cesaret alan ve sabrı taşan Osmanlı Devleti, aralarındaki ihtilafli konuların görüşmeler yolu ile çözülmesi teklifini Rusya'nın reddetmesi üzerine Rusya'ya savaş ilan etmiştir. Osmanlı Devleti'nin henüz savaş hazırlığını tamamlamaması ve Avusturya'nın Rusya'nın yanında savaşa katılması, savaşın kaderini çoktan belirlemiş ve Osmanlı Devleti her iki cephede harekete geçerek mücadele etmek zorunda kalmıştı. Başlangıçta özellikle Avusturya'ya karşı bazı başarılar kazanıldıysa da daha sonra bu başarıyı devam ettirememiş, ordunun eğitimsizliği, disiplinsizliği ve komutanların yetersizliği Hotin gibi önemli bir kalenin elden çıkmasına sebep olmuştu. Osmanlı donanması Karadeniz'de beklenen başarıyı sağlayamadığı gibi Ruslar da önemli bir mevki olan Özi Kalesi'ni almışlar ve 25.000'e varan sivili katletmişlerdi. Bu haber İstanbul'u sarsmış ve I. Abdülhamit bu olumsuz gelişmeler üzerine ölmüştür¹⁸.

III. Selim tahta çıktığında Rusya Eflâk ve Boğdan'ı işgal etmiş, Avusturya kuvvetleri yeni bir harekâtla Sırbistan ve Bosna'da büyük başarılar elde ederek Belgrad'ı ele geçirmişlerdi. 1789 yılında Osmanlı Devleti'nin İsveç ile ittifak etmesi

¹⁷ Uzunçarşılı, a.g.e., s. 578.

¹⁸ Shaw, a.g.e., s. 360.

Avusturya'nın gelişip büyümesini ve Osmanlı Devleti ile yaptığı savaştan galip olarak çıkmasını istemeyen Prusya, Avusturya'yı barış masasına oturtmayı kabul ettirmişti. Avusturya'nın Prusya'nın tehditleri karşısında savaştan çekilmesiyle başlayan barış görüşmeleri uzun pazarlıklardan sonra Zıştovi'de imzalanmış ve yapılan barış ile Osmanlı Devleti yeniden savaştan önceki sınırlarına kavuşmuştu.

Avusturya'nın savaştan çekilmesiyle Rusya, Osmanlı Devleti'yle ittifak içinde bulunan İsveç'i kendi tarafına çekerek aralarındaki mücadeleye son vermek zorunda kalmıştı. Osmanlı Devleti'nin Prusya ile ittifak halinde olmasına rağmen, Prusya'nın Rusya ile savaşmak istememesi üzerine Osmanlı Devleti ile Rusya savaşı tek başlarına devam ettirmek zorunda kalmışlardı. Osmanlı Devleti'nin hedefi Kırım'ı geri almaktı. Ancak Osmanlı ordularının gittikçe kötüleşen düzensiz durumu Kili ve İsmail gibi önemli yerlerin düşman eline geçmesine sebep olmuştu. Nitekim Maçin de alınan son yenilgi antlaşma masasına oturmayı zorunlu kılmış ve taraflar arasında Yaş'ta başlayan görüşmeler, Osmanlı Devleti'nin aleyhine sonuçlanmıştır. Osmanlı Devleti Kırım'ı tekrar ele geçirme sevdasından vazgeçmiş, sınırlarını Aksu Nehri'nden Turla (Dinyester) Nehri'ne geri çekmişti. Rusya savaş sırasında ele geçirdiği Eflâk-Boğdan, Bender, İsmail, Akkırman ve Bucak'ı tekrar iade etmişti.¹⁹

Osmanlı Devleti'nin XVIII. yüzyıldaki genel durumunu değerlendirdiğimizde, yüzyılın başında Karlofça ile kaybettiklerini kazanmak için başta Rusya ve Avusturya ile mücadele etmek zorunda kalmıştır. Osmanlı bu yüzyılda Batının üstünlüğünü anlamış ve batı tarzı reform hareketlerine girişmiştir. Yapılan reformların köklü ve devamlı olmaması, devlet adamlarının yetersizliği, kötü gidişin durdurulmasının önünü kesememiştir. Devlet Batıyla olan mücadelesinde tek başına başarılı olamayacağını anlamış ve yaptığı ikili ittifaklarla varlığını devam ettirmeye çalışmıştır.

¹⁹ Uzunçarşılı, a.g.e., s. 591-593.

I. BÖLÜM

OSMANLI İLMİ KURUMLARI

Selçuklu devlet tecrübesine sahip olan Osmanlılar, İznik'in fethine müteakip 1326 yılında Bursa'yı alarak devletin başkenti yapmış ve arkasından ülkeyi ayakta tutmak için her sahada büyük hamlelere girişmişlerdir. Bu hamlelerin en önemlisi, bürokrasinin oluşması ve halka yönelik hizmetlerin verilmesinde birinci derece müessir olan eğitim öğretim kurumlarının açılması olmuştur.

A- SIBYAN MEKTEPLERİ

Osmanlı Devleti'nde ilk eğitim ve öğretimin yapıldığı yer sıbyan mektebi (ilk mektep) idi. Çocukların eğitimi için teşkil edilen bu mektepler klasik islâm medeniyetindeki "küttâb" adlı okulların devamı mahiyetindedir. Bu okullara ayrıca dârü't-tâlim, dârü'l-huffâz, taş mektep veya sadece mekteb de denilmiştir.²⁰

Genellikle devlet ileri gelenleri ve padişahlar tarafından külliyelerin içerisinde, camilerin bitişiğinde veya müstakil bir yapı halinde kurulan sıbyan mektepleri, malî ve mekân açısından fazla bir külfet getirmediğinden her köyde, her mahallede ve her semtte açılmıştır. Ayrıca bu mektepler vakfiyelerinde belirtildiği üzere karma veya kız ve erkekler için farklı binalarda olabilirdi. Vakıf sistemiyle kurulan ve yürütülen bu mekteplerin çalışma prensipleri vakfiyede belirlenmesine rağmen eğitimin pek çok ortak yönleri mevcuttu.

Beş yaşına ulaşmış çocuklar "amin alayı" ve "bed-i besmele" adı verilen canlı ve hareketli bir törenle bu mekteplerde derse başlardı. Bilebildiğimiz kadarıyla okula kayıt-kabul gibi herhangi bir işlem söz konusu değildi. Müslüman olan her ailenin çocuğu bu mekteplere gidebilirdi. Öğretmenler ise medrese eğitimi görmüş veya okuma yazma bilen imam, müezzin, kayyum vb. kişiler arasından seçilirlerdi. Bunun yanında vakfiyede belirtilmişse yazı dersleri için meşk hocaları görev alırdı.²¹

²⁰ Cahit Baltacı, *Maarif Sistemimiz*, İstanbul 1980, s. 14.

²¹ Faik Raşit Unat, *Türkiye Eğitim Sisteminin Gelişimine Tarihi Bir Bakış*, İstanbul 1964, s. 6-7.

Sıbyan mekteplerinin resmen belirlenmiş bir eğitim programının varlığı bilinmemektedir. Ancak dersler hakkında vakfiyelerdeki şartlardan ve zaman zaman çıkarılmış hükümlerden hareketle bazı bilgiler vermek mümkündür. Bu okulların genel amacı bir çocuğa okuma yazma öğretmek, islam dininin kaidelerini ve Kur'an-ı Kerim'i belletmektir. Bundan dolayı mekteplerde elif be, Kur'an-ı Kerim talimi, bazı surelerin ezberletilmesi, temel ilmiyal bilgileri, tecvid, yazı yazma ve kara cümle denilen dört temel aritmetik işlem öğrencilere öğretilmeye çalışılmıştır. Bunların yanında "Sübha-i Sıbyanlar ve "Tuhfe-i Vehbi" gibi XIX. yüzyıl için klasikleşmiş bazı manzum lügatler okutulmuştur.²² Sıbyan Mekteplerinin eğitim dilinin Türkçe olduğu kabul edilmektedir. Mekteplerden mezuniyet yemininin belirtilmemiş olmasına rağmen mezun olabilmek için en az bir defa Kur'an-ı Kerim'i hatmetmek mecburiyeti vardır.²³

B- MEDRESELER

Medrese "ders görülen ve öğretim yapılan yer" anlamındadır. Arapça "derase" kökünden gelen bu kelimenin çoğulu "medaris"tir.²⁴

İlk olarak 10. asırda Buhâra, Nişabur ve Horasan gibi islam dünyasının doğu bölgelerinde ortaya çıkan medrese. buralardan Bağdat, Suriye, Mısır, Tunus ve Endülüs gibi diğer İslam merkezlerine yayılmıştır.²⁵

a- Kuruluş Dönemi Osmanlı Medreseleri

İlk dönem Osmanlı Medreseleri, Osmanlı öncesi Amasya, Konya, Kayseri, Karaman ve Aksaray idi. Anadolu şehirlerinde geleneksel eğitim faaliyetlerinin bir devamı olarak telakki edilebilir.

Selçuklu Türklerinden miras kalan medrese sistemi Osmanlıların yeni unsurlar katmasıyla devam etmiştir. Osmanlı Devleti fetih politikasına göre fethedilen yerlerde

²² Bayram Kodaman, *Abdulhamid Devri Eğitim Sistemi*, Ankara 1991, s. 58-60.

²³ Ekmeleddin İhsanoğlu, "Osmanlı Eğitim ve Bilim Kurumları", *Osmanlı Devleti ve Medeniyeti*, Editör Ekmeleddin İhsanoğlu, C. II, İstanbul 1999, s. 231-232.

²⁴ M. Zeki Pakalın, "Medrese", *Osmanlı Tarih Deyimleri ve Terimleri Sözlüğü*, C.I, İstanbul 1956, s.436.

²⁵ Yaşar Sankaya, *Medreseler ve Modernleşme*, İstanbul 1997, s. 23.

ilk önce câmi ve yanında medrese açılması bir gelenek hâlini almıştır. Bu gelenek topluma ve devlete gerekli din, ilim ve eğitim hizmetleri yanında devlet idaresinde ihtiyaç duyulan idarî ve adlî personelin yetiştirilmesine yöneliktir. Böylece Osmanlılar devlet işlerinde bilgili ve aynı zamanda yapılan işlerin "şer-i şerife" ve "örfe" uygun olması hususlarına riayet eden yetişkin insan gücüne sahip olmuşlardır.

İlk Osmanlı medresesini İznik'te Orhan Gâzi kurmuştur. Bu hükümdar, İznik'i fethettikten hemen sonra, (731/1330-1331) burada yeni bir medrese binası inşa ettirmiştir. Orhan Bey, medreseye masraflarını karşılayabilecek kadar vakıfları bağladıktan sonra müderrisliğine ve mütevelliliğine de tahsilini Mısır'da tamamlayan Mevlânâ Dâvûd el-Kayserî'yi tayin etmiştir. Gerek Dâvûd el-Kayserî ve gerekse onun halefleri, Tâceddin el-Kürdî ve Alâeddin Esved gibi devrin büyük âlimleri bu medresede ders vermişlerdir.²⁶

Bizzat Osmanlı medreselerinde yetişenlerin müderris olarak iş başına geçmelerine kadar, ilk Osmanlı medreselerinde görev alan müderrisler menşei itibariyle ya Anadolu'da doğup yetişenler, ya Anadolu'da doğmuş olup tahsillerini Mısır, İran ve Türkistan gibi eski İslâm ilim merkezlerinde tamamlayarak geri dönemler, ya da Anadolu dışında doğup, oralarda yetişen ve sonradan Osmanlı ülkesine gelenlerden oluşmaktadır.²⁷

Aynı devirde Osmanlı bilginleri, ilmi ve mesleki bilgi ve tecrübelerini geliştirmek ve olgunlaştırmak gayesi ile İran, Mısır, Suriye ve Türkistan gibi ilim ve kültür merkezlerine seyahatler yapmışlardır ve oralarda devrin büyük bilginlerinden dersler görmüşlerdir. Tefsir ve fıkıh için Mehmed el-Fenâri ve oğlu Ali el-Fenâri gibi âlimler Mısır veya İran'a giderken, matematik ilimleri için ise genellikle Semerkand tercih edilmiştir. Mesela Kadizâde-i Rûmî öğrenim amacıyla Semerkand'a yolculuk yapmış ve daha sonra burada müderris olarak görevlendirilmiştir.²⁸

İlk Osmanlı medreselerinde eğitim, geleneğe dayalı olarak tamamen vâkıfların (vakfi kuranların) koymuş oldukları şartlar çerçevesinde tayin olunan müderrislerin

²⁶ Mustafa Bilge, *İlk Osmanlı Medreseleri*, İstanbul 1984, s.64.

²⁷ İhsanoğlu, a.g.e, C.I, s.235.

²⁸ Şehabettin, Tekindağ, "Medrese Dönemi" *Cumhuriyetin 50. Yılında İstanbul Üniversitesi*, İstanbul 1973, s.11.

insiyatiflerine bırakılmış görülmektedir. Mesela, İznik Orhan Bey Medresesi'nin vakfiyesinde, Müderris Dâvûd el-Kayserî'nin "medresede tâlib-i ilme her gün ders okutacağı" şartı dışında bağlayıcı bir ifade bulunmamaktadır.²⁹ Yine 1348'de kurulan Bursa Lâla Şahin Paşa Medresesi vakfiyesinde "müderrisi âlim ve ifâdeye kâdir bir kimse olması ve tatil günleri dışında şer'i bir özürlü olmadığı takdirde dersleri katiyyen terk etmemesi" ifadesi yer almıştır. II. Murat'ın Edirne'de inşa ettirdiği Dârü'l-Hadis Medresesi'nde hangi derslerin okutulacağı belirlenirken müderrisin ders günlerinde hadis ilmi ve onunla ilgili diğer ilimleri öğreteceği ancak özellikle felsefi ilimlerle iştiğal etmeyeceği kaydı konmuştur.³⁰ Osmanlıların ilk bir buçuk asır içinde yaptırmış oldukları medreselerin derece ve sınıf itibarıyla en mühimleri İznik, Bursa ve Edirne'de idi. Kuruluşun ilk yıllarında İznik medresesi bu beyliğin birinci sınıf medresesi idi, sonra Bursa'da yapılan yeni medreselerden dolayı İznik ikinci dereceye inerek Bursa'daki (Sultan Medresesi) birinci dereceye almıştır. Edirne devlet merkezi olduktan sonra II. Murat zamanında 841/1437'de başlanarak bazı ârızalar sebebiyle 851/1447 M. senesinde tamamlanan üç şerefeli cami yanındaki büyük medrese ile Darü'l-hadis o tarihte Osmanlı memleketlerindeki medreselerin üstünde yer almış ve tedris ve tahsisatı itibarıyla Bursa'daki Sultan Medresesi ikinci dereceye inmiştir. Üç şerefeli medrese müderrisine o tarihe kadar hiç bir medrese müderrisine verilmeyen yüz akçe yevmiye verilmiştir. Halbuki İznik medresesi müderrisinin yevmiyesi otuz ve Bursa'daki Sultan Medresesi'nin ise günde elli akçe idi.³¹

Müstafa Bilge'nin "*İlk Osmanlı Medreseleri*" adlı eserinde Batıda Osmanlı Tarihi yazarlarından D'ohsan ilk devir ilim hayatı hakkında şunları söylemektedir:

"Osman Gazi Söğüt'te yeni imparatorluğun etmelini atarken hazine ve silah ile beraber ilmi ve kültürel faaliyetlere karşı da gayet müteşebbis idi. İlmi yönden ilerlemeyi ve en azından eski medreseleri oldukları gibi muhafaza etmeyi arzu ederdi. Velihtı ve oğlu Orhan Gazi, İznik'te imparatorluk camiini yükseltirken orada bir de bir asrı mütecaviz bir zaman boyunca Osmanlı medreselerinin en yükseği olarak bakılacak olan bir medrese yaptırdı. Yeni kurulmuş (731/1330) ve kendi ismi ile

²⁹ Bilge, a.g.e., 297-298.

³⁰ Bilge, a.g.e., s.229-230.

³¹ Uzunçarşılı, *Osmanlı Devletinde İlimiye Teşkilatı*, 3.baskı, Ankara 1988, s.2-3.

adlandırılmış olan bu medresenin idaresi, İslâm alemindeki bütün medreseler gibi müderris tedri altında, Davud-u Kayseriye verildi"³²

b- Sahn-ı Seman (Medaris-i Semaniye) Medreseleri

Osmanlı imparatorluğu kuruluşundan yaklaşık bir buçuk asır sonra medrese kurumu, Mustafa Nuri Paşa gibi Osmanlı tarihçileri tarafından ilmin ve âlimlerin hâdimi ve hâmisi olarak nitelendirilen Sultan II. Mehmet devrinde önemli bir gelişme yaşamıştır.³³

II. Mehmet'in bilime gösterdiği özel ilgi Osmanlı Medreselerinde akli bilimlerin gelişmesi yolunda bazı adımların da atılmasını sağlamıştır. Fatih'in Rum-Ortodoks toplumuna patrik olarak atadığı Gennadius da bir bilim adamıydı. Fatih İstanbul'u dönemin tanınmış bilim ve düşün adamlarının toplandığı bir merkez yapmak istemiştir. Büyüyen imparatorluğun büyüklüğüne uygun bir düşün yaşamı yoktu. Bu nedenle Fatih dönemin ünlü bilginlerini İstanbul'da toplayarak ve kendisi de bilimsel çalışmalarla yakından ilgilenererek, bu hocalardan dersler alarak, bir bilim adamı yaşantısı sürerek İstanbul'u bir bilimsel merkez haline getirmeye çalışmıştır.³⁴

İstanbul'un fethinden yaklaşık 10 sene sonra Sultan Mehmet 1462-1470 yılları arasında kendi ismi ile anılan büyük bir külliye (Fatih Külliyesi) yaptırmıştır. Bu külliye, büyük bir câmi (Fatih Camii) bir hastane (Dâru's-Şifa), bir tımârhane, yolcuların konaklama ihtiyacı için bir han, bir ilkokul ve bir kütüphânedan meydana gelmektedir. Külliyeye asıl önem kazandıran ise câmi civarında kurulan Sahn-ı Seman medreseleri ve bu medreselere öğrenci yetiştiren Tetimme Medreseleri olmuştur.³⁵

Caminin, her medresenin ve sahn-ı semanın ayrı birer kütüphanesi vardı. Bilimin gelişmesini isteyen Fatih, kütüphanelere özel bir önem vermiş ve kendisinin

³² Bilge, a.g.e., s.6.

³³ Sarıkaya, a.g.e., s.26.

³⁴ İlhan Tekeli-Sevim İkin; *Osmanlı İmparatorluğunda Eğitim ve Bilgi Üretim Sisteminin Oluşumu ve Dönüşümü*, Ankara 1993, s.15.

³⁵ M. Şerafettin Yalçın, *Tanzimattan Evvel ve Sonra Medreseler*, İstanbul 1941 s.1; Sarıkaya, a.g.e., s.26.

çok zengin özel kütüphanesinden kurdurduğu öteki 11 kütüphaneye kitap göndermiştir.³⁶

Fatih'in kanunnâmesinde Sah-ı Seman diye meşhur olan bu medreselere eski vakfiyesinde Medaris-i Semaniye denilmiştir. Fatih İstanbul'u aldıktan sonra buradaki kiliselerden sekizini medreseye tahvil ederek bunlardan birinin müderrisliğini Bursa'da elli akçe ile Muradiye Müderrisi olan Mevlâna Alâüddin Tûbi'ye diğer ikisinin müderrisliklerini Bursalı Hocasâde ile Mevlanâ Abdülkerim'i tayin etmiştir.³⁷

Gerçekte Fatih Medresesinin kurulmasıyla medreseler arasında belli bir derecelenme ortaya çıkmıştı. Medreseler Hariç ve Dahil olarak temelde ikiye ayrılmıştır. Hariç medreseleri temel hazırlık bilgilerini vermeyi ve bilimsel eserleri izleyebilecek düzeyde Arapça öğretmeyi amaçlamış ve dahil medreseleri ise yüksek düzeyde ilim vermiştir. Her biri de kendi içinde kademelere ayrılmıştır. Katip Çelebi'ye göre Fatih döneminde 4'ü hariç, 3'ü dahil olmak üzere 7 kademeli bir medrese sistemi kurulmuştur. Bunlar:

1. Haşiy-i Tecrid Medreseleri (Yirmili Medreseler)
2. Miftah Medreseleri (Otuzlu Medreseler)
3. Kırklı Medreseleri
4. Hariç Medreseleri
5. Dahil Medreseleri
6. Sahn-ı Seman Medreseleri
7. Altmışlı Medrese olarak sıralanıyordu.³⁸

Fatih medreselerin eğitim programlarını da yeniden düzenletmiştir. Fatih külliyesinin Ali Kuşçu ve Molla Hüsrev tarafından hazırlanmış bir kanunu vardır. Bu kanunda Fatih'in kendi ilgisi doğrultusunda aritmetik, hendese (geometri), heyet (Astronomi) gibi akli bilimlere daha çok yer verilmiştir. Ama temelde akıl ile şeriataın uzlaştırılmasında yeni bir formülasyona gidilmemiştir.³⁹

³⁶ Tekeli-İlkin , a.g.e., s.15; Bkz. Cahit Baltacı, *İstanbul Medreseleri Hakkında Notlar*, Ankara 1994.

³⁷ Uzunçarşılı, a.g.e., s.5.

³⁸ Baltacı, a.g.e., s.2816.

³⁹ Tekeli-İlkin, a.g.e., s.16.

Sahn medreselerinin arka taraflarında yüksek tahsile yani Sahn-ı Seman medreselerine danişmend yetiştirmek üzere Tetimme veya Mûsıla-i Sahn ismiyle Sahn medreselerinden küçük olarak sekiz medrese inşâ edilmiştir. Bu medreseler derece itibariyle orta tahsil medreseleri demektir. Sahn medreseleri talebelerine danişmend, tetimme medresesi talebelerine de softa denilmiş ve Tetimme talebeleri yani softalar, sahn talebesi olan danişmendlerden ders görmüşlerdir.⁴⁰

Fatih'ten başka Osmanlı vezirleri İstanbul'da cami ve medrese yaptırmıştır. Mahmut Paşa , hâlâ adını taşıyan cami ve medresesini yaptırmıştır. Onu Candarlı-zâde İbrahim, Hadım Ali Mustafa ve Davut Paşaların Medreseleri takip etmiş ve daha sonra medreselerin adedi artmıştır. Vilâyetlerde medreseler yapılmış ve bu suretle medreseler derece itibariyle bir tasnife tabi tutulmuştur.

c- Kanuni Devri Osmanlı Medreseleri

Kanuni Sultan Süleyman devri Osmanlı Devleti'nin en parlak devri olmuştur. Osmanlı Devleti'nin diğer kurumları gibi eğitim kurumları da bu dönemde en üst seviyeye ulaşmışlardır.

Fatih Sultan Mehmet'in Sahn-ı Seman Medreseleri, tefsir, usul-u fıkıh, fıkıh, kelam ve Arap dili üzerine bir eğitim vermiştir. Henüz bu dönemde Tıp ve Matematik gibi alanlarda eğitim yapan bir medrese bulunmamaktadır. Müsbet ilimlerin eksikliğini hisseden ve özellikle ordunun tabip, cerrah ve mühendis ihtiyacını göz önünde de tutan Kanuni Süleyman, 1550-1557 yılları arasında kendi adı ile anılan medreseleri kurarak Osmanlı medrese sistemine yeni bir çerçeve kazandırmıştır.⁴¹

Kanuni, İstanbul'da Süleymaniye Cami'nin yanında dört medrese, bir darulhadis ve bir tıp medresesi ile dârüşşifâ, imâret ve diğer birimleriyle bir külliye tesis etmiştir. Dârulhadis, mevcut medreseler içinde en yüksek seviyede kabul edilmiş ve Fatih zamanında alt seviyedeki Haşiy-e Tecrid, Miftah ve Kırklı medreselerde ilkokul derecesine yani sıbyan mekteplerine çevrilmiştir.⁴² Geri kalan diğer medreseler, yeni

⁴⁰ Uzunçarşılı, a.g.e., s.9-10.

⁴¹ Uzunçarşılı, a.g.e., s.33.

⁴² Shaw, a.g.e., C.I, s.133.

hıyerarşik yapıyı oluřturarak yedi kategoriye ayrılmıřtır. Bu medreseler ařađıdan yukarıya řöyle sıralanmıřtır.

1. İbtidâ-i Hariç.
2. Hareket-i Hariç
3. İbtidâ-i Dâhil
4. Hareket-i Dâhil
5. Mûsıla-ı Sahn (Tetimme) ve Mûsıla-i Süleymaniye
6. Sahn-ı Semân ve Sahn-ı Süleymâniye
7. Dâruhadis

Bu medreselerin, günümüzde hangi seviyedeki okullara eşit olduđu konusunda deđişik görüşler vardır. Faik Reřit Unat'a göre İbtidâ-i ve Hareket-i Hariç medreselerinde ilköğretim, ibtidâ-i ve Hareket-i Dahil medreselerinde lise, Sahn-ı Semân ve Süleymaniye de ise yüksek öğretim seviyesinde dersler verildiđini ve Dâruhadis'te medrese öğrencilerine daha üstün İslamî ilimlerin öğretildiđini ileri sürmüřtür.⁴³

Osmanlı Devleti'nde medrese kurma içi bir gelenek haline gelmiřtir. Bir veya birden fazla cami yaptıran her hükümdar, aynı zamanda caminin yanında medresenin de içinde bulunduđu bir dizi hayır müesseselerini de açmıřtır. Medrese kurma işiyle Osmanlı'da sadece hükümdarlar ilgilenmemiř, üst düzey devlet adamlarından, ulemâdan ve diđer meslek sahiplerinden birçok hayırsever kiři ülkenin deđişik yerlerine birçok medrese yaptırmıřtır. Vezir-i azam Mahmut Pařa, Candarlı-zâde İbrahim, Hadım Ali Mustafa ve Davut Pařa medreseleri buna en iyi örnektir.⁴⁴

C- ENDERUN

Enderun mektebi Osmanlı Devleti'nin idâri mekanizmasını yürütecek seçkin elemanlarının yetiřtirildiđi saray teřkilatı içerisinde yer alan bir eğitim müessesesidir. İlk defa I. Murat döneminde açılan ve Fatih döneminde geliřen bu eğitim müessesesi,

⁴³ Uzunçarřılı, a.g.e., s.10.

⁴⁴ Bkz. Unat, a.g.e., s. 9.

yüksek seviyede bir mekteptir.⁴⁵ Enderun mektebi Osmanlı Devleti'nde medrese dışında ikinci köklü eğitim kurumu olmuştur.

Osmanlı Devleti'nde Hıristiyan ailelerden devşirilen küçük çocuklar önce Müslüman Türk ailelerinin yanında yetişir, sonra acemi oğlanlar saray ve kışlalarında eğitim görmüşlerdir. Buradaki eğitimden sonra "çıkma" adı verilen dağıtıma tabi tutularak çeşitli askerî zümreler içerisine gönderilmişlerdir. Bu zümrelerde kabiliyet ve üstün yeteneklerini gösterenler daha yüksek seviyede eğitmek üzere Enderun'a alınmıştır.⁴⁶

Medreselerde okutulan nakli ve akli ilimlerden Kur'an-ı Kerim, hadis, kelim, hat, Arapça yanında, Farsça, belâgat, şiir, felsefe, tarih riyâziye, coğrafya gibi dersler Enderun mektebinde de okutulmuştur. Enderun'un eğitiminde diğer okullardaki eğitimden asıl farklılık, talebelerin askerî ve idarî konularda görmüş oldukları uygulamaların yoğunlaşmış olmasıdır.⁴⁷ Bu açıdan Enderun eğitiminin çeşitli becerilerin, sanatların, idarî ve siyasi bilgilerin uygulamalı olarak öğretildiği ve neticede kabiliyetlerin tespit edildiği bir eğitim olduğu söylenebilir. Bu eğitim Topkapı sarayının Bâbü's-Saâde'den sonra gelen üçüncü avlusunda bulunan çeşitli koğuşlarda yapılmıştır. Belirli bir program dahilinde yapılan eğitimde bir üst mertebeye geçmek için başarılı olmak şarttı. Başarısız olanlar veya disiplin cezası alanlar "çıkma" adıyla taşradaki çeşitli görevlere gönderilmiştir.

Bu koğuşlarda okuyup yazmak ve sıkı bir terbiye sistemini öğrenmekten başka, daima savaşlarda hükümdarla birlikte bulunacakları göz önünde tutularak savaş aletlerini kullanmayı en iyi şekilde öğrenmek bunlardan başka musiki, edebiyat ve şiirle meşgul olmak ve yazı dersi olarak hattatlar derecesinde yazı yazmak, cilt, tezhip, oymacılık ve hatta resim gibi sanatları öğrenmişlerdir.⁴⁸

Enderun mektebi, bu düzeniyle imparatorluğun sonuna kadar devletin idarî kadrolarını işgal eden elit tabakanın büyük bir kısmını yetiştirmiştir. XIX. yüzyıl

⁴⁵ Baltacı, a.g.e., s.22.

⁴⁶ İhsanoğlu, a.g.e., C.II, s.251.

⁴⁷ Arslan Terzioğlu, "Sarayı Hümâyunda Teknik Eğitim", *Tarih ve Toplum*, Ekim 1984, s.53.

⁴⁸ H. İsmail Baykal, *Enderun Mektebi Tarihi*, C.I, İstanbul 1953, s.78.

başlarına kadar köklü bir değişikliğe uğramadan devam eden bu fonksiyonun bu tarihten sonra Batı tarzında açılan mekteplere bırakmıştır.

D- TEKNİK EĞİTİM

Osmanlı medreselerinde riyâzi ve tabî bilimlerin okutulduğuna dair bilgiler bu medreselerden bazılarının, "Fen" veya "Mühendislik" medreseleri olduğunu göstermemektedir. Klasik dönemde askerî ve sivil teknik eleman ihtiyacını karşılayacak insan gücünün yetiştirilmesi, sivil ve askerî meslek zümrelerinin içinde usta-çırak geleneğine bağlı olarak yenileşme dönemindeki gibi, Avrupa tarzı açılan eğitim kurumlarının faaliyete geçişine kadar devam etmiştir. Tophâne'de topçular ve top dökücüler usta-çırak ilişkisi içinde yetiştirilir ve imtihana tabi tutularak başarılı olanlar memleketin değişik yerlerindeki dökümhanelere ve kalelere gönderilmiştir. Tersane ve Humbaracı Ocağı'nda da bu türden meslek içi eğitimin sürdüğü muhakkaktır. Bu ocaklara eğitilmek üzere alınan adaylar arasında gemi ve silah yapımında başarılı olup bu işlerde ilerlemiş olanlar olmuştur.⁴⁹

Osmanlı Devleti'nde teknik alanda eğitim Enderun'da da verilmiştir. Osmanlı Devleti'nin kuruluşundan daha Osman Gazi döneminde yaya ve müsellemler denilen piyâde ve süvarilerden oluşan ordu, Orhan Gazi döneminde maaşlı ve sürekli hale getirilmiştir. Böylece Yeniçeri, Cebeci ve Sipahi denilen Kapıkulu Ocakları oluşmuştur.⁵⁰

Yeniçeri, Topçu, Cebeci ocaklarında ve diğer hizmetlere kaynak teşkil etmek üzere esir ve devşirme Hıristiyan çocuklarından müteşekkil bir acemi oğlanlar ocağı I. Murat zamanında tesis edilmiştir.⁵¹

Feth edilen bölgelerden devşirme usûlü ve Hıristiyan ahalinin 8-5 yaşlarındaki çocukları Yeniçeri Ocağı vasıtasıyla toplanarak türkçeyi ve Türk örf ve adetlerini öğrenmek maksadıyla çiftçi ailelerine dağıtılmışlardır. Bir süre burada kaldıktan sonra devşirme çocuklar Acemi Ocağına kaydedilmiştir. Burada gemi hizmetlerinde, inşaat

⁴⁹ İhsanoğlu, a.g.e., C.II. s.252.

⁵⁰ Uzunçarşılı, *Osmanlı Devleti Teşkilatında Kapıkulu Ocakları*, C. I, Ankara 1943, s. 2.

⁵¹ Uzunçarşılı, a.g.e., s.144-145.

ve sair hizmetlerde bulunmuşlar ve bir kısmı da devamlı surette hizmet etmek için Topçu, Cebeci ve diğer hizmetlere verilmiştir. Buralarda el sanatları ve mimarlık dersleri de verilmiştir.⁵²

İstanbul'un fethinden sonra inşa edilen Topkapı Sarayı'nda eski geleneğin devam ettirilerek, gittikçe büyüyen devletin ihtiyacını karşılayacak insanların yetişmesi için fen ve mühendislik kollarını da içine alan bir eğitim tatbik edilmiştir. Enderun'da Seferli Odası mensubu Ankaralı Mustafa Ağa'nın padişaha ve saray mensuplarına ramazanda zarif billur şişelerde dağıtılan Buhur Suyu'ndan değişik kimyasal karışımları elde etmesi, Enderun'da çeşitli fen bilimleri arasında astronomi, hesap ve hendesenin yanı sıra kimya okutulduğu da ortaya çıkmaktadır.⁵³ Hatta Enderun'da duvarcılık, neccarlık yani dülgerlik, kuyumculuk, saatçilik vb. gibi mekanik ve teknik dersler de verilmiştir.

Bu bilgiler ışığında kendisinden "ser mimaran-ı cihan ve mühendishâne-i deveran" diye bahsedilen Mimar Sinan'ın saray okullarından yetişmiş olması, bu okullarda teknik eğitimin verildiğine bir başka kanıttır.

Osmanlı Devleti'nde Acemi Oğlanlar Ocağı ve Enderun'da verilen teknik eğitim XVIII. yüzyılda Avrupa tarzında mühendishânelerin kuruluşuna kadar devam etmiştir.

E- KÜTÜPHANELER

Kütüphaneler medrese gibi eğitim kurumlarını tamamlayıcı yapılardandır. İslam aleminde, ilk kütüphanelerin, Kur'an-ı Kerim ve Hadislerin etrafında yoğun bir telif faaliyetinin başladığı Emeviler döneminde (661-750) aynı zamanda birer okul olarak da görev yapan mescitlerde ortaya çıktığı kabul edilmiştir. Bu dönemde bazı âlimlerin de evlerinde önemli sayılabilecek sayıda kitaptan oluşan kütüphaneleri olmasına rağmen, ulemaya ve talebeye açık ilk kütüphanenin Muaviye devrinde (661-680) Şam'da bir çeşit araştırma merkezi olan Bēytü'l-Hikme'de kurulduğu kabul edilmiştir.⁵⁴

⁵² Uzunçarşılı, a.g.e., s.57.

⁵³ Terzioğlu, a.g.m., s.268.

⁵⁴ İsmail Erünsal, "İslam Medeniyetinde Kütüphaneler", *Doğuştan Günümüze Büyük İslam Tarihi* C.XIV, İstanbul 1989, s. 212.

Emeviler'den sonra Abbasiler döneminde ise İslam medeniyeti en parlak dönemini yaşamıştır. Bu dönemde Abbasi halifeleri, vezirleri, âlimleri ve diğer sınıflara mensup şahıslar birçok kütüphanenin kurulmasında öncülük etmişlerdir. Halife Ebu Cafer el-Mansur döneminde telif sayısında büyük bir gelişme görüldüğü gibi tercüme faaliyetlerine de önem verilmiştir. Bu ortamda Grekçe, Latince, Süryanice, Pehlevice ve Farsça'dan birçok eser Arapça'ya çevrilmiştir. Harun Reşid ve daha sonra oğlu Me'mûn devrinde ilmi faaliyetler en üst noktaya ulaşmıştır. Bu dönemde kağıdın yazı malzemesi olarak kullanılmaya başlanması ve aynı zamanda Harun Reşid tarafından 794 yılında Bağdat'ta bir kağıt fabrikası kurdurulmasının telif faaliyetlerine, kitap ticaretine ve kütüphanelerin zenginleşmesine müspet tesirleri olmuştur. Abbasiler döneminde ilmi faaliyetlerin merkezi konumuna gelen Beytül-Hikme'de tercüme faaliyetlerine büyük önem verilmiştir. Ayrıca bu araştırma merkezinde zengin bir kütüphane oluşturulmuştur.⁵⁵

İslam kültür ve medeniyetinin ileriki yüzyıllarda giderek güçlenmesi oranında ilmi çalışmaların yapıldığı merkezlerde zengin kütüphaneler kurulmuştur. Bu kütüphaneler devrin yöneticileri tarafından korunmuş ve kitap yönünden zenginleştirilmiştir.

Osmanlı'ya kadar kurulmuş olan Türk-İslam devletlerinde kütüphanelere büyük önem verilmiştir. Kurulan ilmi kurumlar zengin kütüphanelerle desteklenerek gerek orada ilim tahsil eden öğrencilerin ve gerekse okumaya ve bir şeyler öğrenmeye meraklı halkın hizmetine sunulmuştur.

Osmanlı kuruluş yıllarından itibaren eğitim kurumlarına büyük önem vermiştir. Orhan Gazi döneminde İznik'te ilk medrese açılmıştır. İlk dönem Osmanlı medreselerinde kütüphanelerin de olduğu bilinmektedir. Mefail Hızlı'nın *Bursa Medreseleri* adlı çalışmasında, bu konu ile ilgili bilgi vermektedir:

"Bursa'da bazı medreselerin kütüphanelere sahip oldukları mahkeme sicillerinden kesin olarak öğrenilmektedir. Sicillerin haber verdiği ilk medrese kütüphanesi Subaşı Eyne Bey Medresesi'ndeydi. Kütüphane, medresenin üst katında müstakil bir oda olup içerden 15 basamaklı bir merdiven ile çıkılmaktaydı.

⁵⁵ Erünsal, a.g.m., s. 215.

Kütüphanede bulunan kitaplar, son zamanlarda Orhan Kütüphanesi'ne nakledilmiştir."⁵⁶

I. Murat devrinde Osmanlı ülkesine Orhan Gazi devrinde başlayan ulema akınının hızlandığı ve yavaş yavaş gelişen ilim hayatı neticesinde bir kitap birikiminin başladığı görülmüştür.

Yıldırım Beyazid döneminde bir ilim ve kültür merkezi olan Bursa'da daha önce kurulmuş olan medreselere yenileri eklenmiştir.⁵⁷ Fakat Bursa'nın Timur istilasına uğraması şehrin ilk devir tarihi hakkında vesikalara dayanarak bilgi edinmeyi güçleştirmektedir. Bu istila sonucunda Anadolu'daki birçok şehir yerle bir edilmiş ve birçok ilmi kurum bundan büyük zarar görmüştür.

Timur istilası sonrasında Osmanlı bir süre yıkılma tehlikesi yaşamıştır. İç bunalım Çelebi Mehmet'in devletin otoritesini tekrar kurmasıyla son bulmuştur. Bu döneme ait kayıtlarda Merzifon'da 1417 yılında tamamlanan Çelebi Cami ve medresesindeki kütüphaneye aittir.

Ancak II. Murat devrinde (1421-1451) sağlanabilen siyasi birlik ve istikrara kavuşmuş müesseseler, özellikle Edirne'nin hükümet merkezi olmasından sonra, Osmanlı kültür hayatının canlanmasına vesile olmuştur. Bu dönemde Osmanlı ilim ve fikir hayatı büyük bir gelişme göstermiştir. Bu gelişmeye paralel olarak ilmi merkezlerdeki kütüphane sayısı hızla artmıştır.

II. Murat döneminde Edirne'de kurulduğu tespit edilen iki kütüphane vardır. Bunlardan ilki Gazi Mihal Bey tarafından 1422 tarihinde inşa ettirilen camide, ikincisi ise Fazlullah Paşa'nın 1435-1436 yılında yaptırdığı mescide kurulmuştur. Bu dönemde Edirne dışında da birçok kütüphane kurulmuştur. Bunlar arasında serhad beyi İsa Bey'in babası İshak Bey'in 1445'te Üsküp'teki medresesi içinde kurduğu kütüphane, Yugoslavya topraklarında kurulan en eski kütüphanelerdendir.

Timurtaş Paşa oğlu Umur Bey'in Bursa, Bergama ve Biga'da vakıflar kayıtları vardır. 1440 tarihinde hazırlanan vakfiyesine göre Umur Bey, Bergama'da yaptırdığı

⁵⁶ Mefail Hızlı, *Mahkeme Sicillerine Göre Osmanlı Klasik Dönemi Bursa Medreselerinde Eğitim-Öğretim*, Bursa 1997, s. 18.

⁵⁷ Bilge, a.g.e., s. 102.

medreseye, müderrisinin ve talebelerinin yararlanmaları için bazı Arapça eserlerle Bursa'daki camiine 300 kitaptan oluşan bir kütüphane tesis etmiştir.⁵⁸

Edirne'nin başkent olmasından sonra II. Murat tarafından burada, Üç Şerefeli Camii'nin avlusunda yaptırılan Saatli Medrese'de bir kütüphane bulunduğu ve ayrıca vezir Saruca Paşa 1442 yılında Gelibolu'da kurduğu imaret ve medresesine talebelerin yararlanması için 18 ciltten oluşan küçük bir kitap koleksiyonu vakfetmiştir.⁵⁹

Kuruluş dönemi kütüphanelerinin genellikle medrese veya camilerde kurulduğu görülmektedir. Ayrıca bu dönemdeki kütüphanelerin kitap sayısının fazla olmaması ve çoğu zaman da kütüphane için ayrı bir kişinin görevlendirilmemiş olmasıdır.

II. Mehmet, İstanbul'u fethederek burayı devletin başkenti yapmakla kalmamış ve aynı zamanda bir kültür merkezi haline getirmiştir. Bunun için fetihten kısa bir süre sonra şehri yeniden inşa faaliyetine girişmiştir. Fetihden sonra yapılan Topkapı Sarayı'na Edirne'deki saraydan kitaplar getirilmiştir. Ayrıca İstanbul'da kurulan ilk vakıf kütüphanesi hakkında bazı tartışmalar olmasına rağmen Şeyh Muhammed b. Şeyh Hasan Geylani'nin sur dibindeki (At İskelesi) zaviyesinde kurulan kütüphanenin İstanbul'da ilk kurulan vakıf kütüphanesi olduğu tespit edilmiştir.⁶⁰

Mehmet Paşa Medresesi'nde ve Eyüb Külliyesi'nde kurulan kütüphaneler de ilk kurulan vakıf kütüphanelerindendir.

Fatih döneminde İstanbul dışında birçok kütüphane kurulmuştur. Bu kütüphanelerin kurucuları dönemin devlet adamları olmuştur. Bu dönemde Çandarlızâde İbrahim Paşa Edirne'deki imaretinde, Hızır Paşa Amasya ve Üsküp'teki medreselerin yanına birer kütüphane kurdurmuştur. Yine Fatih devri ulemasından Molla Yegan diye tanınan Mevlana Mehmed b. Armağan Bursa'da yaptırdığı mescidinde vakfettiği 2800 kitaptan meydana gelen bir kütüphane kurmuştur.

II. Beyazid devrinde, Osmanlı Devleti askerî ve siyasi sahadaki durgunluğun aksine ilmi ve edebi sahalarda büyük bir gelişme göstermiştir. II. Beyazid'in âlimleri

⁵⁸ Hızlı, a.g.e., s. 20.

⁵⁹ İsmail Erünsal, "İslam Medehiyetinde Kütüphaneler", *Doğuştan Günümüze Büyük İslam Tarihi*, C. XIV, İstanbul 1989.

⁶⁰ Erünsal, a.g.m., s. 260.

İstanbul'a getirmek için gösterdiği gayretler, ulema ve sanatkara karşı koruyucu tutumu, bu gelişmenin sebeplerinden sayılmıştır.

II. Bayezid 1488 yılında Tuna Nehri kıyısında yaptırdığı külliye içinde cami, medrese, imaret ve darü's-şifa yanında bir de kütüphane yaptırmıştır. Ayrıca bu dönemde, Mevlana Muhyiddin 1502 tarihinde 71 kitaptan oluşan bir kütüphane, Atik Ali Paşa'nın Çemberlitaş'taki medresesinde kurduğu 119 kitaptan oluşan kütüphane, ulemadan Muslihiddin Çelebi b. Ahmet Çelebi el-Yegani'nin 100 kitaplık kütüphanesi gibi birçok yeni kütüphane kurulmuştur.

I. Selim askerî faaliyetleri yanında ilme, ulemaya büyük değer vermiştir. Ancak kısa süren saltanatı sırasında fethedilen Suriye ve Mısır gibi ülkelerden getirilen kitaplarla sarayda büyük bir koleksiyon meydana getirilmiş, bu da daha sonraki devirlerde Osmanlı padişahları tarafından kurulacak olan birçok vakıf kütüphanesinin temelini teşkil etmiştir.

Kanuni Sultan Süleyman'ın saltanatının ilk yıllarında, I. Selim devrinde olduğu gibi, kütüphanelerin gelişiminde bir durgunluk dikkati çekmektedir. Devlet adamlarının ve ulemanın yaptırdığı kütüphanelerin çoğunun Kanuni'nin saltanatının ikinci yarısına rastlaması, siyasi ve iktisadi alandaki gelişmelerin kültür hayatına yansımaları olarak görülmüştür. Bu dönemde yapılan medreselerin çoğunda, kütüphanenin artık tamamlayıcı bir unsur olarak düşünüldüğü görülmektedir. Hayreddin Paşa (İstanbul) Abdülvasi b. Hızır (Edirne) Kasım Paşa (İstanbul ve Bursa)⁶¹ Rüstem Paşa (İstanbul ve Tekirdağ) Sofu Mehmet Paşa (Sofya), Mihrimah Sultan (İstanbul) Hüseyin Ağa (Amasya) medresesi olmak üzere daha birçok medreseye birer kütüphane kurulmuştur.⁶²

XVI. asrın sonlarına doğru özellikle padişah ve devlet adamlarının büyük merkezlerde doğum yerleri veya vazife yaptıkları bölgelerde yaptıkları medreselerde genellikle bir kütüphaneye yer verdikleri görülmektedir.

XVII. yüzyıldan itibaren okuma yazma oranının yükselmesinden ziyade, medrese eğitiminin yaygınlaşmasından dolayı kütüphanelerin sayılarında büyük bir

⁶¹ Hızlı, a.g.e., s. 19.

⁶² Erünsal, a.g.m. s. 265.

artış gözlenmiştir. Bu dönemde kütüphaneler İstanbul'un dışına da yayılmış ve yapılan kitap bağışları ile zenginleşmiştir.⁶³

XVII. yüzyılın sonlarına doğru medrese, türbe, cami ve tekke ve kütüphanelerine yeni bir tür, müstakil kütüphaneler eklenmiştir. İşleyiş bakımından diğer kütüphanelerden pek farklı olmayan ancak değişik bir bünyeye sahip olan bu tür kütüphanelerin en belirgin hususiyeti, müstakil bir binada kurulmuş olmaları ve başka bir işle uğraşmaması istenen kütüphane personeline daha fazla ücret verilmesidir.

Müstakil kütüphanelerin ilk örneği sayılan Köprülü Kütüphanesi, bir külliye içinde yer alacak şekilde tasarlanmıştır. Ancak 1661 yılında kurucusu Köprülü Mehmet Paşa ölünce külliyeyi oğlu Fazıl Ahmet Paşa tamamlayabilmiştir.⁶⁴

XVII. yüzyılın sonlarında, Anadolu'da küçük koleksiyonlara sahip cami ve medrese kütüphanelerinin kurulmasına devam edildiği, İstanbul'da ise kitaplarını vakfetmek isteyen özellikle ulema sınıfından kimselerin yeni kütüphane kurma yerine, kitaplarını daha önce kurulmuş kütüphanelere ve hayır kurumlarına verdikleri görülmüştür.

XVIII. yüzyılın ilk başlarında yaşanan iç karışıklıklar 1718'de imzalanan Pasarofça Antlaşması ile son bulmuştur. Bu tarihten sonra Lale Devri diye adlandırılan ve daha çok sosyal ve kültürel faaliyetlerin yoğunlaştığı bir dönem yaşanmıştır. Bu dönemde kütüphaneler bağış yoluyla zenginleşmiş ve ayrıca dönemin ileri gelenleri başkent dışında da birçok yeni kütüphane kurmuştur.

III. Ahmet döneminde kütüphanecilik alanında dikkate değer gelişmeler kaydedilmiştir. Bu dönemde tercüme komisyonu oluşturularak birçok yabancı eser Türkçe'ye çevrilmiştir. Ayrıca bu dönemde matbaa kurulmuştur.

XVIII. yüzyılda Avrupa tarzı eğitim sisteminin temelleri atılmış ve Batı ile olan ilişkiler hızlanmıştır. Bu dönemde başta padişahlar olmak üzere devrin ileri gelenleri yeni kütüphaneler kurmuşlar ya da kitaplarını bağışlayarak kütüphanelerin zenginleşmesini sağlamışlardır.

⁶³ Erünsal, a.g.m., s. 268.

⁶⁴ Uzunçarşılı, *Osmanlı Tarihi*, C. III/2, Ankara 1977, s. 420.

F- TEKKE VE ZAVİYELER

İslam kültür tarihinde önemli bir yeri bulunan tekkeler, tasavvuf düşüncesinin, anlayış ve terbiyesinin işlendiği, derinleştirildiği ve halka takdim edildiği yerler olarak işlevlerini sürdürmüştür.

Osmanlılara daha önceki İslam devletlerinden miras kalan bu kurumlar öncelikle kendi tarikat mensuplarına, daha sonra çevreden kendilerine müracaat eden kişilere kabiliyet ve istidatlarına göre "şeriat, tarikat ve hakikat" konularında ders verilen ve İslama ait kuralların halka anlatıldığı birer eğitim kurumları olarak görev yapmıştır.⁶⁵

Tekkelerdeki dinî ve tasavvufî eğitim, halka kültür hayatında büyük etkilere sahip olmuştur. Özellikle Anadolu Selçuklu döneminde geniş halk kitlelerinin İslamiyeti daha iyi anlaması ve İslamiyetin yayılmasında bu tekkelerden yetişmiş mutasavvıflar büyük roller oynamışlardır. Bunlar arasında Mevlâna Celâleddin-i Rûmî, Yunus Emre, Hacı Bayram Velî ve Hacı Bektaşî Velî gibi Anadolu halkını uzun yıllar etkileyecek şahsiyetler vardır.

Her tekke eğitimini kendi mensup olduğu tasavvuf sistemine göre ele almıştır ve bilhassa medreselerin ulaşamadığı uzak yerlerde dini-tasavvufî eğitimi sağlamıştır. Tekkeler kendilerine gelen cemiyet için zararlı birçok kişiyi eğiterek cemiyete tekrar kazandırmışlardır.⁶⁶ Bu durum aynı zamanda devletin halkı arasında din ve kültür birliğinin tesisinde yardımcı olmuştur.

Osmanlı Devleti sınırları içinde tarikat törelerinin uygulandığı ilim, sanat ve tasavvuf sahalarında eğitim veren tekkeler kuruluşundan yıkılışına kadar kendi bütünlüğü içerisinde yüzyıllar boyunca dini-tasavvufî bir eğitim müessesesi olarak varlığını sürdürmüştür.

⁶⁵ Ziya Kazıcı, *İslam Müesseseleri Tarihi*, İstanbul 1991, s.260.

⁶⁶ Baltacı, a.g.e., s.22.

G- YAYGIN EĞİTİM VE KÜLTÜR KURUMLARI (Konaklar-Meclisler)

Osmanlı toplumunda medrese ve benzeri eğitim kurumlarının yanında umumiyetle câmiler, tekkeler, kütüphaneler, zengin vezir ve âlimlerin konaklarında bir kültür ve eğitim merkezi olarak görev yapmıştır. Bu merkezler bir yönüyle resmi medrese tahsilinin tamamlayıcısı niteliğinde görev yapmışlardır.

Mescit ve camiler halkın eğitiminde oldukça etkili olmuş ve Müslüman halk düzenli olarak mescit ve camilere geldiği için en küçüğünden en büyüğüne kadar toplumun her kesimine vaizler aracılığıyla seslenilmiştir. Camilerde Kur'an, Hadis ve Fıkıh dersleri okutulmuş ve ayrıca Cuma günleri yapılan vaazlarda toplumu etkileyen olumsuz gelişmeler üzerinde durularak geniş halk kitlelerinin eğitilmesi sağlanmıştır.⁶⁷

Osmanlı toplumunda okuyup öğrenme arzusunda olan herkese açık bir eğitim müessesesi de kütüphanelerdir. Kütüphanelere "Hafız-ı kütüp" adı verilen bir memur görevlendirilmiştir. Bu kişi sıradan bir insan olmayıp kütüphanede olan kitapların içeriğini bilen bir insandır. Kütüphaneye gelen okuma ve araştırma meraklısı insanların sorunlarını çözebilecek seviyede bir uzman kişidir.⁶⁸

Osmanlı Devleti'nde XIX. yüzyılda hali vakti müsait ve ilmi kudrete sahip ulema, durumuna ve ihtisasına göre hiç bir karşılık beklemeden ders verip talebe yetiştirdiği gibi, bazı zengin konakları âdeta bir eğitim ve kültür merkezi fonksiyonuna sahip olduğu görülmüştür. XIX. yüzyılın başlarında kendisi de medrese eğitimi yanında bu tür konak ve meclislerde ders takip ederek yetişmiş, devrin büyük âlimlerinden Kethüdazâde Mehmed Arif Efendi kendi konağında birçok talebe yetiştirerek bu tarz eğitim geleneğini sürdürmüştür.⁶⁹ Kethüdazâde Mehmed Arif Efendi'nin de dahil olduğu, Beşiktaş semtinde oturan bir grup yüksek rütbeli bilim adamının oluşturduğu "Beşiktaş Cemiyet-i İlmiyyesi"⁷⁰ diye tanınan bu ülema grub-u Beşiktaş'taki konaklarında bir araya gelerek hem ilmi sohbetlerde bulunmuş ve hem

⁶⁷ Kazıcı, a.g.e., s.209-210; Baltacı, a.g.e., s.23-24.

⁶⁸ Baltacı, a.g.e., s.24-25.

⁶⁹ İhsanoğlu, a.g.e., C.II, s.254.

⁷⁰ Bkz. İhsanoğlu, "19. Asrın Başlarında Tanzimat Öncesi-Kültür ve Eğitim Hayatı ve Beşiktaş Cemiyet-i İlmiyyesi Olarak Bilinen Ulema Grubunun Buradaki Yeri" *I. Milli Türk Bilim Tarihi Sempozyumu Bildirileri*, 3-5 Nisan 1987, İstanbul 1987, s. 56.

de talebeye ders vermişlerdir. XIX. yüzyılın ortalarına doğru değişik meslek grupları arasında cemiyetleşme faaliyetleri daha da artmıştır.⁷¹



⁷¹ Bkz. İhsanoğlu, "Osmanlı İlimi ve Mesleki Cemiyetleri" *I. Milli Türk Bilim Tarihi Sempozyumu Bildirileri*, 3-5 Nisan 1987, İstanbul 1987.

II. BÖLÜM

XVIII. YÜZYILDA OSMANLI'DA İLİM

A- BATI İLE İLK TEMASLAR

XV, XVI ve XVII. yüzyıllarda bilimsel çalışmalar Avrupa'yı XVIII. yüzyılda "Aydınlanma Dönemine" getirirken, aynı yüzyıllar içinde, Osmanlı Devleti'nde bunun tam tersi gözlenmiştir. XVI. yüzyılın başlarında Coğrafi Keşifleri gerçekleştiren Avrupa'da yüzyılın sonuna doğru büyük değişimler yaşanmıştır. Coğrafi Keşifler sonrasında Avrupa tarihi için ikinci önemli olay ilk önce İtalya'da başlayan, daha sonra tüm Avrupa'ya yayılan Rönesans hareketidir. Ve son olarak, Avrupa'da bilimsel gelişmeyi önleyen, Hıristiyanlığın Ortaçağ boyunca devam eden taassubu yapılan Reform hareketleriyle ortadan kaldırılmış ve böylece Avrupa'da ileriki yüzyıllarda büyük değişimler yaşanmıştır.

XVII. yüzyıl Osmanlı Devleti için büyük değişimlerin yaşandığı bir süreç olmuştur. Bu yüzyılda felaketle sonuçlanan II. Viyana Kuşatması ve sonrası gelişmeler Karlofça Antlaşmasıyla son bulmuştur. Bu yenilgi sonrasında Osmanlı Devleti, Batının üstünlüğünü kabul etmek zorunda kalmış ve XVIII. yüzyılda bir yandan Batı karşısında mağlup olan devleti tekrar ayağa kaldırılması çareleri aranırken, diğer yandan da Batının bu başarısının nedenleri araştırılmaya başlanılmıştır. Osmanlı devlet adamları, ilk önce görülen bu gerilemenin sebebini geleneksel düzenin bozulmasında görmüşler ve eski geleneksel düzenin tekrar sağlanmasıyla Batı karşısındaki gerilemenin durdurulabileceği görüşünü savunmuşlardır.

XVIII. yüzyılda 1718'den 1730'a kadar ki 12 yıllık dönem ki, "Lale Devri" olarak bilinir, geleneksel düzene dönme görüşünün yetersizliğinin anlaşıldığı ve Batıya ilk yönelimlerim gerçekleştiği yıllardır.⁷² Artık Osmanlı Devleti Batı karşısındaki durumunu kavramış ve gerilemenin çarelerini Batıyı yakından tanımakta bulmuştur.

⁷² Niyazi Berkes. *Türkiye de Çağdaşlaşma*, İstanbul 1987, s.41-42.

XVIII. yüzyılın ilk çeyreğinde özellikle Nevşehirli Damat İbrahim Paşa'nın bilgin ve düşünürleri himaye etmesi, Lale Devri'nde, Osmanlı'da bir gelişme ve atılım devrinin yaşanmasını sağlamıştır. Bu süreç içinde ilmi hayatı dolaylı veya doğrudan etkileyen önemli olaylar gerçekleşmiştir.

Bunlardan birincisi Nevşehirli Damat İbrahim Paşa'nın desteği ile kurulan Tercüme Heyeti'dir.⁷³

Tercüme Heyeti 25 kişiden oluşmuştur ve bunların içinde devrin büyük şairlerinden Nedim'de yer almıştır. Çevrilen eserler arasında Ayni'nin "İkdel-Cûman" adlı eseri ve "Aristo Fiziği" yer almıştır.⁷⁴Bu dönemde genellikle Arapça ve Farsça yazılmış eserler tercüme edilmiştir. Çevrilen eserler tam kelime kelime çeviriler değildir. Yazar uygun gördüğü yerlerde kendi düşüncelerini de ilâve etmiştir.

Bu yüzyılda yapılan belli başlı çevirilerden biri di İbn Sina'nın meşhur eseri "El-Kânûn fi't-Tıbb" adlı eserinin çevirisidir. Yüzyıllarca Osmanlı Devleti'nde tıp medreselerinde ve hekimlerce el kitabı olarak kullanılan bu eser, XVIII. yüzyılda Tokatlı Mustafa Efendi tarafından türkçeye kazandırılmıştır.

Bu dönemde ki Tercüme Heyeti Batı kaynaklı bilimsel eserleri çevirmeyi öngörmemiş olsa dahi, mevcudiyeti bile zihniyet açısından önemli bir hareketi başlatmıştır.

Lale Devri'nin ikinci büyük olayı Yirmisekiz Mehmet Çelebi'nin Paris sefaretidir. Osmanlı Devleti kuruluşundan itibaren Fransa ile yakından ilgilenmiş ve özellikle Kanuni döneminde Fransa'ya Avrupa birliğinden ayırmak ve Akdeniz ticaretini tekrar canlandırmak düşüncesiyle kapitülasyonlar verilmiştir. Avrupa devletleri İstanbul'a muhtelif zamanlarda geçici veya daimi elçiler gönderdikleri halde Osmanlı Devleti, sadece ihtiyaç durumunda Batıya elçi göndermiştir.

1699 Karlofça Antlaşmasıyla Batı karşısında hem fikren hem de fiilen yenilgiyi kabul etmek durumunda kalan Osmanlı Batıyı daha yakından tanımanın yollarını araştırmaya başlamıştır. Damat İbrahim Paşa Sultan III. Ahmet'i ikna ederek Kudüs'teki Kamâme Kilisesi'nin tamiriyle ilgili Fransız isteklerini yerine getirmek ve

⁷³ İhsanoğlu, a.g.m.,s.6; Bkz. Salim Aydüz, "Lale Devrinde Yapılan İلمي Faaliyetler" *Divan*, Sayı 3, 1997.

⁷⁴ Adnan Adıvar, *Osmanlı Türklerinde İlim*, 5. baskı, İstanbul 1991, s.160.

bu ülkeyle yakından ilişki kurmak düşüncesiyle Fransa'ya Yirmisekiz Mehmet Çelebi'yi göndermiştir. Yirmisekiz Mehmet Çelebi iki yıl süren seyahati sırasında not ettiği bilgileri ünlü sefaretnâmesinde derlemiştir.

Tarihimizde Batılılaşma döneminin ilk yazılı kaynağı "*Paris Seyahatnâmesi*"⁷⁵ adlı eserdir. Yirmisekiz Mehmet Çelebi 46 gün süren bir yolculuktan sonra oğlu Mehmet Sait Efendi başta olmak üzere 40'a yakın maiyetiyle birlikte Güney Fransa'ya ulaşmış ve buradan Paris'e gitmiştir. Paris'te sıcak bir ilgi görmüş ve dikkatli bir gözlemci olarak Batıda başlayan sanayileşme ile ilgili araştırmalar yapmıştır. Batı kültürü ve toplumsal yapısını yakından tanımaya çalışırken bir yandan da Osmanlı toplum yapısı hakkında Fransızlara bilgi vermiştir.

Yirmisekiz Mehmet Çelebi'nin Paris Seyahatine katılan oğlu Mehmet Sait Efendi Fransa'da iken matbaanın önemini kavramıştır. Damat İbrahim Paşa döneminin önemli gelişmesi olan matbaa; 1726 yılında İbrahim Müteferrika ile Mehmet Sait Efendi Sultan III. Ahmet'e müracaat ederek, kurulması konusunda izin istemişlerdir. Aslında Osmanlı Devleti'nde bu tarihten önce, İspanya'dan kovularak Osmanlı Devleti'ne sığınmış Yahudiler tarafından ilk matbaa 1495'te İstanbul'da kurulmuş, daha sonra Selânik'te ve 1627 yılında da Rum Papazları da İstanbul'da bir matbaa kurmuştur.⁷⁶

1728 yılında ise ilk defa Türkler tarafından dinî eserler dışındaki kitapları, yani tarih, coğrafya, felsefe, matematik ve yabancı dillerle ilgili eserleri basmak için, bir matbaa kurulmuştur. İlk basılan eserler arasında Van Kulu Lûgatı, Katip Çelebi'nin Cihannüma'sı, Tarih-i Hind-i Garbi, ve Tarih-i Naima gibi eserler vardır.⁷⁷

İbrahim Müteferrika zamanında 14 yıl içinde toplam 23 cilt tutan 17 eser basılmış ve bunların 11 tanesi tarih, 3 tanesi dil ve 3 tanesi de coğrafya, mîknatis ve askerlik üzerine olmuştur.⁷⁸

Bu dönemde basılan kitapların hem baskı adeti oldukça azdır, hem de basılan kitapların fiyatı oldukça pahalıdır. Halka ve medrese öğrencilerine daha ucuz kitap

⁷⁵ Berkes, a.g.e., s.60.

⁷⁶ Bkz. Faik Reşit Unat, *Osmanlı Sefirleri ve Sefaretnâmeleri*, Ankara 1956, s.95.

⁷⁷ Alpay Kabacalı, *Türk Yayın Tarihi*, İstanbul 1987, s.34-40.

⁷⁸ Berkes, a.g.e., s.64.

sağlama düşüncesiyle kurulan matbaanın ihtiyacı olan malzemeyi dışarıdan ithal etmesi ve baskı tekniğinin henüz yeterince gelişmemiş olması basılan kitaplara olan rağbetin azalmasına sebep olmuştur.

1730'da çıkan Patrona Halil isyanı sırasında matbaa herhangi bir zarar görmemiştir. Ortalık yatışınca İbrahim Müteferrika çalışmalarına devam etmiştir. İbrahim Müteferrika'nın 1745'te ölümünden sonra matbaanın işletilmesi İbrahim Efendi ile Ahmet Efendi'ye verilmiş ve bu kişiler baskı işlerini 1756 yılına kadar devam ettirmişlerse de matbaanın çalışması 1783 yılına kadar durmuştur. I. Abdülhamit'in isteği üzerine matbaa faaliyetlerine tekrar başlamıştır.⁷⁹

Nevşehirli Damat İbrahim Paşa döneminin son önemli atılımı askerlik sahasında olmuştur. Her ne kadar onun zamanında belli bir sonuç alınamamış olsa da daha sonraki yıllarda bu alandaki gelişmelerin temeli bu dönemde atılmıştır. Osmanlı Devleti'ne modern Batı biliminin girişi askerî alanda yapılan ıslahatlarla gerçekleşmiştir. Devletin gerileyişinin önüne geçmek ve savaşlarda alınan yenilgilere bir son vermek için sunulan teklif ve raporların büyük bir kısmı sorunun kaynağını askerî başarısızlıklarda gördüğü için bu alandaki ıslahatlara büyük önem verilmiştir. Böylece askeriye teknik donanım ve düzen bakımından olduğu kadar modern bilimin, daha doğrusu Batı biliminin Osmanlıya taşınmasında uygun bir zemin oluşmuştur.

Osmanlıların askerî sahadaki Avrupa tarzı ilk yenilik uygulaması, müslüman olduktan sonra Humbaracı Ahmet Paşa adını alan Fransız general Claude Alexandre Comte de Bonneval'in 1735 yılında yeniden düzenlediği Humbaracı Ocağı ile başlatılmıştır.⁸⁰

Humbaracı Ocağı, eski Osmanlı ordusunda çok önemli bir askerî ve fen kıtası olarak görev yapmıştır. Humbara, içi patlayıcı maddelerle doldurulmak suretiyle, demirden veya tunçtan yapılan havan topu ya da el bombasıdır. Humbara yapımı ve kullanımı Fatih Sultan Mehmet zamanında gerçekleşmiş ve ilk defa İşkodra kuşatmasında kullanılmıştır.

⁷⁹ Kabacalı, a.g.e., s.41-42.

⁸⁰ Bkz. Uzunçarşılı, *Osmanlı Devlet Teşkilatında Kapıkulu Ocakları*, C. II, Ankara 1985, s. 150.

1735 tarihli ferman ile Humbaracı Ocağı'nın kuruluşu tasdik edilerek ocağın esaslarını belirten nizamnâmesi çıkmıştır. Bu nizamnâme ile Osmanlı Devleti'nde humbaracı sınıfına yeniden nizam verilip 300 kişilik tımarlı humbaracının yanında 300 kişilik ulûfeli bir humbaracı ocağı kurulmuş ve Fransız generali Bonneval'e de paşalık rütbesi verilerek ocağın başına getirilmiştir.

Humbaracı Ocağı'nın eğitimine yardımcı olması için bu dönemde Avrupa'dan benzerleri örnek alınarak "Hendesehâne" açılmıştır. Matematik eğitiminin ağırlıklı olarak verildiği okulun ilk hocası Yenişehirli Müftizâde Mehmed Said'dir.⁸¹

Mehmed Said, Humbaracı Ocağı'ndaki hendese hocalığı zamanında, top atışlarında mesafe ölçmeye yarayan Avrupalılar tarafından icat edilmiş bazı aletlerin kullanılması ve bu aletlerin özellikleri hakkında bilgi veren "Rubu Müceyyeb Zül-Kavseyn Aleti ve İstimali Risalesi" adında bir eser hazırlamıştır. Eser, Humbaracı Ocağı'nda mesafe ölçmeye yarayan "dürbünlü rubu' müceyyebi zül-kavseyn" adındaki bir aleti tanıtmaktadır. Mehmed Said, bu aleti zamanın şeyhülislamı Piri-zâde Mehmet Efendi'ye göndermiş, o da aleti padişah I. Mahmut'a sunmuştur.

Said Efendi'nin alan ve mesafe ölçümleri ile ilgili dört eseri bulunmaktadır. "Risaletü'l-Misaha" adındaki Türkçe eserinde, muhtemelen Avrupalı bir mühendisin ölçümlerini uzaktan bakarak yapmak için icat etmiş olduğu bir aletin kullanılmasını tarif etmiştir. İkinci eseri uzaktaki alanların ölçümünde kullanılan "sinüs aleti"nin kullanılmasını anlatan "Risale-i Sinüs li Mesahatü'l-Bu'd" adlı Türkçe eseridir. Üçüncü eseri de "Pergar-ı Nisbenin İmali ve Bazı Burhanı" adındadır. Said Efendi'nin hendese ve hesap konusunda Türkçe "Risale fi'l-Hendese ve'l-Hisab" adlı bir de matematik eseri bulunmaktadır.⁸²

Humbaracı Ocağı ile Hendesehâne'nin ömrü çok uzun olmamıştır. Humbaracı Ocağı'nın ulûfeli askerleri yeni talimlerden hoşlanmamışlar ve askerinin isyan edeceği korkusuyla 1738'de Hendesehane ve Humbaracı Ocağı kapatılmıştır. Böylece XVIII.

⁸¹ Esin Kahya, "Onsekizinci ve Ondokuzuncu Yüzyıllarda Genel Çizgileriyle Osmanlılarda Bilim" *Erdeni*, C. 3, s. 8, Mayıs, Ankara 1997; Berkes, a.g.e., s. 183.

⁸² Bkz. Mustafa Kaçer, "Osmanlı İmparatorluğu'nda Askeri Sahalardaki Islahatların Başlangıcı" *Osmanlı Bilimi Tarihi I*, Editör F. Günergun, İstanbul 1995.

yüzyılın başlarında Batının modern bilim anlayışını benimseyen askeri ıslahatın ömrü oldukça kısa sürmüştür.

Hendesehane'nin kapatılmasından sonra, 1773 yılında "Mühendishâne-i Bahr-i Hümayun" kurulmuştur. Bu okul askerî bir okul olup, okulun amacı donanmaya geometri ve coğrafya bilen, haritadan anlayan, gemi yapımında bilgili subaylar yetiştirmektir. Mühendishane'nin başhocası Cezayirli Seyyid Hasan Efendi'dir. Kendisi Arapça ve Farsça'nın yanında Batı dillerini bilen bir matematikçidir.

Mühendishane'nin gelişmesinde Fransa'nın katkıları büyük olmuştur. 1784 yılında Fransız elçiliği aracılığıyla Osmanlı Devleti'ne getirilen subaylar okulda öğretim faaliyetlerine katkıda bulunmakla yetinmeyip, aynı zamanda programda zaman zaman yapılan düzeltmelerde, değişikliklerde etkin rol oynamışlardır. Fransız elçiliğinde kurulan matbaa, Mühendishâne'nin kitaplarını ve ders notlarını basmıştır.

Mühendishâne'nin gelişimini sağlamak ve çalışmalarını yakından izlemek için zaman zaman padişah ve sadrazamlar bizzat kendileri yapılan uygulama ve talimleri izlemeye gelmişlerdir. Böylece Mühendishâne Osmanlı Devleti'nin yenileşme ve modernleşme hareketinin odağı haline gelmiştir. Ancak Avusturya ve Rusya'nın Fransa'ya yaptıkları baskı neticesinde Fransız subaylar İstanbul'dan ayrılmak zorunda kalmıştır.

Fransız subayların memleketlerine dönmeleri ve aynı dönemde başlayıp 1791'de Osmanlı Devleti'nin yenilgisiyle sonuçlanan Osmanlı-Rusya ve Avusturya savaşları sonrasında Mühendishâne zaafa uğramıştır. Bu okul, günümüzdeki Deniz Harp Okulu'nun ve kaptan yetiştiren Yüksek Denizcilik Okulu'nun temelini oluşturmaktadır.⁸³

XVIII. yüzyılın sonlarına doğru 1795'te Hasköy'de yeni bir bina yapılarak "Mühendishâne-i Berri-i Hümayun" adı verilen bir Kara Mühendishânesi açılmıştır. Bu yeni kurulan okulun şartları ve eğitimi daha iyi olduğu için Bahriye Mühendishânesi talebesi her hafta Pazartesi ve Perşembe olmak üzere haftada iki gün bu okula gelerek buradaki dersleri takip etmişlerdir.⁸⁴ Mühendishâne-i Berri-i

⁸³ Bkz. Fahri Çoker, *Deniz Harp Okulumuz*, Ankara 1994, s. 243.

⁸⁴ Adıvar, a.g.e., s. 206.

Hümâyun, bir süre sonra İstihkâm ve topçu sınıfına ayrılmıştır. 1883'de bu okul sivil mühendis mektebinin kurulmasını sağlamıştır ki günümüzdeki İstanbul Teknik Üniversitesi ve ayrıca Kara Harp Okulu'nun temelini oluşturmuştur.⁸⁵

Mühendishânelerde ders veren hocalar XVIII. yüzyılın önde gelen bilim adamlarıdır. Bunlar arasında Gelenbevî İsmail Efendi, Kırımlı Hüseyin Rıfıkı Efendi, İshak Hoca ve diğerleri çağdaş batı bilimini bu okulların eğitim programlarına aktarmışlardır.

XVIII. yüzyılda Osmanlı biliminin gelişmesinde etkili olan, bu yüzyılda kurulan, askerî amaçlı okulların yanında, Osmanlı eğitim ve öğretiminin temelini oluşturan medreseler de vardır. Genellikle bu yüzyılın bilim adamları da ya medreselerden mezun, orada yetişmiş ya da orada müderris olarak görev yapmışlardır.

B. XVIII. YÜZYILDA OSMANLI'DA YETİŞMİŞ BAZI İLİM ADAMLARI

a- Gelenbevî İsmail Efendi

XVIII. yüzyılın klasik Osmanlı matematik geleneğinin son büyük temsilcisi Gelenbevî İsmail Efendi olarak tanınan İsmail b. Mustafa b. Mahmud el-Gelenbevî Aydın vilayetinin Saruhan sancağının Gelenbe kasabasında doğmuştur. İlk tahsilini memleketinde almış, daha sonra İstanbul'a gelerek tahsilini tamamlamıştır.

Mühendishâne-i Bahri-i Hümâyun'da öğretmen olarak görev yapan İsmail Gelenbevî hesap, cebir, geometri, astronomi, mantık, belagat ve kelam sahalarında Türkçe ve Arapça otuz beş kitap yazmıştır. Matematik sahasındaki eserlerinin üçü Türkçe biri Arapça olmak üzere dört tanedir. Bunlardan Türkçe Azlâ-i Müsellesat Risalesi, trigonometri sahasında Osmanlı'da yazılmış önemli bir eserdir. Gelenbevî'nin diğer eseri ise "Hisâbü'l-Küsur" adını taşımaktadır ve Türkçe'dir. Bu eser genel olarak klasik islam matematiği üzerine yazılmış son dârlı toplu eserdir. Gelenbevî, klasik matematikteki teliflerinin yanında, modern matematiğin konularından olan logaritma

⁸⁵ Bkz. Mustafa Kaçer, "Osmanlı İmparatorluğu'nda Askerî Teknik Eğitimde Modernleşme Çalışmaları ve Mühendishanelerin Kuruluşu (1808'e kadar)" *Osmanlı Bilimi Araştırmaları II*, (Yay. Haz. F. Günergun) İstanbul 1998, s. 143.

sahasında da Şerh-i Cedâvil-Ensab adlı bir eser yazmıştır. Şerh-i Logaritma olarak da tanınan bu eser, logaritma cetvellerinin çıkarılması ve kullanılmasına dairdir.

Ayrıca o, matematikle ilgili olmayan Âdab-ı Gelenbevî, İmkân Risalesi, Celâl Risalesi gibi risaleler yazmıştır.⁸⁶

b- Kalfazâde İsmail Çınarî

XVIII. yüzyılda yaşamış önemli astronom ve matematikçilerden birisidir. İsmail Çınarî Mühendishâne-i Berri-i Hümâyun'da öğretmenlik yapmıştır.

İsmail Çınarî, uzun süre Laleli Camii'nin muvakkitliğini yapmış ve bazıları Arapça olmak üzere çeşitli matematik ve astronomi kitapları yazmıştır. İsmail Çınarî, Astronomi ile ilgili Kitab el-Merâsîd adlı eseri yazmış, bilimin sadece teorik yönü ile ilgilenmemiş, aynı zamanda teknik yönüne de ilgi duymuştur.

İsmail Çınarî'nin tercüme eserleri de vardır. Bunlardan ikisi Fransızca zîctir. Tercüme ettiği ilk zîc Fransız astronomlardan Clairaut'a ait Theorie de la Lune'dür. Çınarî bu zîci 1768'de Tercüme-i Zîc-i Clairaut adıyla tercüme etmiştir. İkinci zîc ise yine Fransız astronomlardan J. Cassini'nin Tables Astronomiques adlı eseridir. Çınarî bu zîci de Tuhfe-i Behic-i Rasinî Tercüme-i Zîc-i Kasini adıyla Türkçeye kazandırmıştır.⁸⁷

c- Hüseyin Rıfıkı Tamanî

XVIII. yüzyılın sonunda yaşamış olan Hüseyin Rıfıkı Tamanî Kırımlı olup, oradan İstanbul'a gelmiş ve daha sonra Mühendishâne-i Berri-i Hümâyun'da öğretmenlik yapmış bir matematikçidir.

Hüseyin Rıfıkı'nın matematik konusunda yazmış olduğu eserlerinden birisi, "Mecmuatü'l-Mühendisîn" adlı eserdir. Bu eser devrinde yazılmış önemli matematik kitapları arasındadır. Eserde üçgen, dörtgen daire gibi geometrik şekillerle ilgili

⁸⁶ Adıvar, a.g.e., s. 203-204; Aykut Kanancıgil, *Osmanlılarda Bilim ve Teknoloji*, İstanbul 1999, s. 234-235.

⁸⁷ Adıvar, a.g.e., s. 199-201; İhsanoğlu, "Batı Bilimi ve Osmanlı Dünyası: Bir İnceleme Örneği Olarak Modern Astronominin Osmanlı'ya Girişi (1660-1860)", *Belleten*, C. LVI, Ankara, Aralık 1992, s. 757-758; Kazancıgil, a.g.e., s. 233-234.

problemler ele alınıp, incelenmiş ve onlarla ilgili şekiller kitabın sonunda sunulmuştur.⁸⁸

Hüseyin Rıfkı'nın bir başka eseri, Medhal-i Coğrafya'dır. Sultan II. Mahmut adına kaleme alınmış olan bu eserde, ilkin coğrafya ile ilgili bilgi verilmiş, daha sonra dünya ve dünyanın basıklığı, enlem ve boylam hesapları konusunda bilgiler sunulmuştur.

"Telhîs el-Eşkal" Hüseyin Rıfkı'nın bir başka eseri olup, lağım denen hendeklerin kazılması, onların yapımı ile ilgili hesaplar resim ve şemalarıyla birlikte verilmiştir.

d- Ömer Şifâî

XVIII. yüzyılda tıp sahasında eser veren hekimlerin başında olan Derviş Ömer Şifâî b. Hasan el-Bursevî, tahsilini tamamladıktan sonra Bursa'ya yerleşmiş ve Yıldırım Beyazıd Darü'ş-şifası'nda baş hekim olarak görev yapmıştır. Eserlerinde Paracelsus⁸⁹ tesiri görülen Ömer Şifâî'nin üç Türkçe eseri vardır. Bu eserlerden biri sekiz cüz olan ve Paracelsus tesirini açık bir şekilde taşıyan, Cevherü'l-Ferid fi't-Tıbbi'l-Cedîd adlı eserdir. Ömer Şifâî eserinde kimyayı, tıbbın bir bölümü kabul etmiş ve "ispençiyarî" adını vermiştir. Eserinde ilaçların hazırlanışı ve tesirlerinden bahseden farmakolojik bir eserdir.

Ömer Şifâî'nin ikinci eseri Minhâcü'ş-Şifâî fi Tıbbi'l-Kimyâî adını taşımaktadır. Bu eser Salih b. Nasrullah'ın, Paracelsus'dan Tıbbü'l-Kimyâî adıyla Arapça'ya tercüme ettiği eserinin, Ömer Şifâî tarafından bazı eklerle Türkçe'ye yapılmış tercümesidir. Üçüncü eseri ise Kitâb-ı Tıbb adını taşımaktadır ve sahasında yazılmış önemli eserler arasında sayılmıştır.⁹⁰

⁸⁸ Kahya, a.g.m., s. 494-495.

⁸⁹ On altıncı yüzyılda yaşamış olan Paracelsus, insan vücudunun yapı ve fonksiyon olarak kimyasal temellere dayandığı tezini savunmuştur.

⁹⁰ Kahya, a.g.e., s. 496-497; Kazancıgil, a.g.e., s. 220-221. Ayrıca Bkz. F. N. Uzluk "Bursalı Tabib Mevlevi Ömer Şifai Dede", *Dirim*, S. 25, İstanbul 1950.

e- Ali Münşi

Osmanlı'da bazı hekimler medrese kökenli iseler de bazıları hastahanelerde usta çıracak münasebetiyle yetişmişlerdir. Bursa'da Beyazıt Darüşşifası'nda hekim Ömer Şifa'nın yanında yetişen Ali Münşi de bunlardan biridir. XVIII. yüzyılın tanınmış hekimlerinden olan Ali Münşi ilk önce hassa hekimi olmuş ve daha sonra da Galatasaray Enderun Mektebi Hastalar Dairesi'ne başhekim olarak tayin edilmiştir.⁹¹

Ali Münşi devrinde birçok hekimin aksine devrinde cerrahi ile ilgilenmiş ve bu konudaki bilgilerini de Cerrahnâme adlı eserinde yazmıştır. Eser anatomi bilgileri vermesinin yanında, çeşitli cerrahi tedavilerden bahsetmiştir. Ali Münşi, 1731 yılında kaleme aldığı ve I. Mahmut'a sunduğu Bidaatü'l-Mübtedî adlı Türkçe eserinde ilaç isimlerini alfabetik olarak sunmuştur. Ayrıca eserinde hangi ilaçların ne tür hastalıklara iyi geldiğinden bahsetmiş ve ilaçların hazırlanışı hakkında bilgi vermiştir.

Ali Münşi'nin çeviri eserleri de vardır. Micheal Ettmüler'den "Kurazat el-Kimya" ve Andrian von Mynsicht'den "Akrabadin Tercümesi"nin dışında Kınakına Risalesi, Risale-i Fevaid-i Narçil-i Bahri, Panzehir Risalesi gibi eserleri yazmıştır.⁹²

f- Abbas Vesim b. Abdurrahman

Geleneksel Osmanlı tıbbının XVIII. yüzyılda ki en önmeli kişilerinden olan Abbas Vesim b. Abdurrahman Bursalı Hekim Ali Münşi'den tıp öğrenimi görmüş, ayrıca Ahmed el Mısri'den astronomi, Yanyalı Eşat Efendi'den hikmet-i tabiiye (Fizik) ve XVIII. yüzyılın ünlü hattatlarından Katipzâde Mehmet Refi Efendi'den ders almıştır.

Abbas Vesim'in Osmanlı tıbbında önemli bir yeri olan "Düstûrül-Vesim fi'l-Tıbbi'l-Cedid ve'l-Kadim" adlı iki ciltlik Türkçe eseri yazmıştır. Eserin giriş kısmında tıptaki temel konulardan bahsedilmiş daha sonra baştan ayağa kadar bütün organların hastalıkları, kadın ve çocuk hastalıkları, basit ve bileşik ilaçların tarifleri yaptıktan sonra sonsözde de hekimlere nasihatlerde bulunmuştur. Bu eserinin yanında

⁹¹ Kazancıgil, a.g.e., s. 222-223.

⁹² Kahya, a.g.e., s. 497. Bkz. F.N. Uzluk, "Bursalı Hekim Ali Münşi Efendi", *D.T.C.F. Dergisi*, 7 (3), Ankara 1950, s. 329-337.

Vesiletü'l-Metalib i ilmi'l-Terâkib ve Tıbb-ı Kimyâ-i Cedid adlı iki Türkçe esir yazmıştır.⁹³

Abbas Vesim etimolojiye inanmış başarılı bir gözlemcidir. Tıbbı iyi anlayabilmek için fizik, mekanik ve kimyayı iyi bilmenin gerekli olduğunu savunmuştur.

g- Gevrekzâde Hafız Hasan Efendi

XVIII. yüzyılın sonlarına doğru klasik Osmanlı tıbbının son büyük temsilcilerinden olan Gevrekzâde Hafız Hasan Efendi klasik medrese tahsilinden sonra tıp tahsili görmüştür. III. Mustafa zamanında ordu hekimbaşlığı görevini yürütmüş ve aynı zamanda Süleymaniye Tıp Medresesi'nde ders vermiştir. Sultan Abdülmecit ve III. Selim dönemlerinde de hekimbaşılık yapan Gevrekzâde telif ve tercüme şeklinde tıp alanında birçok eser almıştır. Gebelik, çocuk hastalıklarını konu alan Neticetü'l-Fikriyye fi Tedbiri Vilâdeti'l-Bikriyye adlı Türkçe eserinde çocuk hastalıklarına ait orjinal klinik gözlemler ihtiva eden "Risale-i Tıbbiyye" adlı Türkçe eseri kafa travmaları ve Risâle-i Nikris isimli eseri yazmıştır. Ayrıca Gevrekzâde Ebu Mansur Hasan G. Nuh'un "Gına ve Mena" adındaki eserini Dürretü'l-mensuriye fi tercümeti'l-mansuriye adıyla Türkçe tercüme etmiştir.⁹⁴

h- Mustafa Zeki

XVIII. yüzyılda yetişen astronomlardan Mustafa Zeki İstanbullu'dur. Çeşitli âlimlerden ilim tahsil etmiş ve Mustafa b. Derviş, Ahmet el-Mevlevî'nin yerine ikinci müneccim olmuştur. 1736'da Müneccimbaşı olan Mustafa Zeki Gıyaseddin Cemşîd el-Kâşî'nin astronomi sahasındaki "Süllemü's-Semâ" adlı eserini "Mirkatü'l-Ülâ fi Şerh-i Süllemi's-Semâ" adıyla şerh etmiştir.⁹⁵

⁹³ İhsanoğlu, "Osmanlı Bilim Literatürü", *Osmanlı Devleti ve Medeniyeti*, Editör Ekmeleddin

İhsanoğlu, C.II, İstanbul 1999, s.432; Bkz. Adivar, a.g.e., s.189-195.

⁹⁴ A. Süheyl Ünver, *Osmanlı Türklerinde Hekimlik ve Eczacılık Tarihi Hakkında*, İstanbul 1952, s.7. Kazancıgil, a.g.e., s.228-229.

⁹⁵ Bursalı Mehmet Tahir, *Osmanlı Muellifleri*, C.III, İstanbul 1975, s. 270; Adivar, a.g.e., s. 99.

XVIII. yüzyıl Osmanlı bilim hayatına baktığımızda Batı karşısında oldukça geri olduğunu görüyoruz. Osmanlı devlet adamları bu yüzyılın başında Batının üstünlüğünü kavramışlar ve Batıyı yakından tanımak için geçici elçiler atamışlardır. Bu yüzyılda Batı bilimi genel olarak askerî amaçlı açılan okullar aracılığıyla Osmanlı'ya girmiştir. Fakat bu devletin gerilemesini durduramamıştır.

Bu yüzyılda yetişmiş birçok bilim adamı vardır. Fakat Osmanlı Devleti'nin geneline baktığımızda bu sayının yetersiz olduğunu görüyoruz. Zaten o dönemdeki çok az sayıdaki bilim adamı Batıyı tanıma ve Batıdaki eserleri tanıma fırsatını elde edebilmiştir. Bu kişiler Batıdan değişik alanlarda yazılmış birçok eseri tercüme ederek Osmanlı bilim hayatını canlandırmaya çalışmışlardır. Fakat bu oldukça yetersiz kalmıştır.



III. BÖLÜM

SIİRT TARİHİ

A- SIİRT ADININ MENŞEİ

Siirt adının nereden geldiği kesin olarak bilinmemektedir. Kelimenin, Sami menşei olması kuvvetle muhtemeldir. Kadri Perk'in "Cenup Doğu Anadolu Tarihi" adlı eserinde: Sirt, Sert, Tiğramosert: Hüseyin Cahit Tarihinde: -serad; Şemseddin Sami'nin "Kamûsul Alâm" adlı eserinde Tiğrakert olarak Siirt'ten bahsedilmiştir.⁹⁶

Bazı Tarih araştırmacıları, Ermenilerin "şehir" anlamına gelen "Gord" ekini insan isimlerine eklediklerini belirterek Tigranogerta şehrinin şimdiki Siirt'in yerinde olduğunu iddia etmişlerdir. Bunların başında Macdonald Kinneir (1814) ve Shied (1836) gelir. Bazı kaynaklarda Siirt adının Keldanilerde şehir anlamına gelen "Keert" kelimesine dayandığı ileri sürülmüştür.

Çeşitli islâm ve batı kaynaklarında şehrin adı sert, sirt seert, söört ve sairt şekillerinde kaydedilmiş, bugün ise Türkçede kullanılan Siirt adı, değişmez bir kent adı olarak genelleşmiştir.⁹⁷

Şimdiki Siirt, eski Siirt'in üstündeki sırtlarda kurulmuş olduğu için yukarıdaki sözü edilen "Sirt" kelimesi mevki ve kelime ilgisi bakımından daha uygun olarak görülmüştür.⁹⁸

B- İSLAMİYETTEN ÖNCE SIİRT

M.Ö 3000 ve 2000'lerde Güneydoğu Toroslar iki kültür alanını birbirinden ayırmaktadır. Güneyde Mezopotamya'da gelişmiş Tarım kültürü, kuzeyde ise Doğu Anadolu'nun yüksek yaylalarında ilkel tarımcılığa ve hayvancılığa dayalı, daha yavaş

⁹⁶ Ömer Atalay, *Siirt Tarihi*, İstanbul 1946, s.9.

⁹⁷ Siirt İl Yıllığı 1973, s.1.

⁹⁸ Siirt İl Yıllığı 1998, s.33.

gelişen bir kültür vardır. İki kültürün kesiştiği yerde bulunan Siirt'te yayla kültürü özellikleri görülmektedir.⁹⁹

M.Ö 3000 yıllarına doğru, buralarda Subartalara ait birçok kabile ve krallıklar bulunmuş ve bunlar Sümer imparatorluğunun nüfusu altında yaşamışlardır.

Bunlardan biri "Trika" krallığı imiş ki; ülkesi, Habur ve Fırat suları arası ve Yukarı Fırat'a doğru uzanmıştır.

Dicle'ye akan Botan Suyu ile Van Gölü havzasında büyük bir krallık olan Hurriler bu dönemde zaman zaman Sümerlerin nüfusu altında yaşamışlardır.

Bu devirlerde, bu bölgeye yapılan istila hareketlerinde başarı elde edilmesi çok güçtür. Çünkü:

Buralarda şehir pek az daha ziyade, göçebe olan boylar dahi, herhangi bir sıkışma karşısında dağlık bölgeye sarp yerlere çekilmişlerdir.

Buradaki insanlar akarsu kıyılarında kayalık ve sarp arazilerde barınmışlardır. Böylece dışarıdan gelen saldırıları karşı kendilerini rahatça savunabilmişlerdir.¹⁰⁰

M.Ö 2750 yılına kadar su bölge Sümer hakimiyetinde kalmıştır. Samiler için, "Sargon" adında birisi, Akat bölgesini alarak, Sümer imparatorluğunu ortadan kaldırmış ve Samiler kuzeye doğru genişleyerek küçük yerel beyliklerle mücadele etmişlerdir.

M.Ö 2000'li yıllarda bu bölge 200 yıl kadar Hurri'lerin egemenliğinde kalmış ve Hurriler sınırlarını Aras nehrinin kuzeyinden güneyde Musul batıda Van Gölü ve Botan Suyu'na kadar genişletmişlerdir.

Bölge, M.Ö 1280 yılında Asurluların hakimiyetine geçmiştir. Asur krallığı, M.Ö 9. asırdan itibaren gerileme dönemine girmiş ve M.Ö IX. yüzyılın ortalarına doğru bölgede Hurri ve Mittanni soyundan gelen krallıklar kurulmuştur.

M.Ö IX yüzyıl sonlarında bölge Urartuların hakimiyetine geçmiştir. Urartu hakimiyeti sırasında bölgede birçok ayaklanma çıkmış ve ayrıca İskit akınları

⁹⁹ Siirt İl Yıllığı, 1998., s.33.

¹⁰⁰ Kadri Perk, *Cemup Doğu Anadolu'nun Eski Zamanları*, İstanbul 1944, s.6.

bölgedeki Urartu hakimiyetinin zayıflamasına ve M.Ö VII. yüzyılın sonlarına doğru bölgenin hakimiyetinin Medlerin eline geçmesinde etkili olmuştur.

Medlerden sonra Romalıların hakimiyetine geçen Siirt ve çevresi, sürekli Roma ile İran arasındaki çatışmalara sahne olmuştur. Bölgenin hakimiyeti zaman zaman taraflar arasında yer değiştirmiştir.

M.S VI. Yüzyıl sonlarında Bizans ile İran arasında savaşlar başlamış. Bizans İranlıları "Viranşehir" de yenince Erzan ve Garzan'a kadar ilerlemiştir. Daha sonra Batman Suyu batısındaki toprakların Bizans'ta kalması şartıyla taraflar arasında anlaşma yapılmıştır.

M.S 604'te İran-Bizans çatışmaları tekrar başlamış ve İran ordusu Batman Suyunu geçerek Miyafarkin (Silvan), Amit'i (Diyarbakır) almıştır.¹⁰¹

Yıllardır devam eden İran-Bizans çatışması İran'ı zayıflatmış ve daha sonraki yıllarda İslam ordularının fethini kolaylaştırmıştır.

C- İSLAM SONRASI SİİRT

a- Dört Halife Devri

Hiz. Ömer'in halifeliği zamanında İyaz bin Ganem bölgeye ilerlemek emrini almıştır. Emrinde bin kişisi sahabeden olmak üzere sekiz bin kişi ile bölgeye girmiştir. İslam ordusunda cesaret ve iktidarı ile tanınmış müslüman komutanlarından Halit bin Velit varmış. Bu kuvvet bölgeye güneyden girmiş ve evvelâ Mardin, Nusaybin, Urfa ve Diyarbakır'ı M.S 638'de almışlardır. İlk alınan yerlerle bir vilâyet teşkil edilmiş ve merkezi Nusaybin olmuştur.

Bölge halkı şimdiye kadar muhtelif istilâ ve akınlarda gördüğü şiddet, zulüm ve tahribi bu defa görmemiştir. Müslümanlar halkı iyi bir siyasetle tatmin etmişler ve sadece dinlerine davet ederek girmeyenlerden de sadece vergi almışlardır. Bu hoşgörü ortamında İslamiyet kısa bir sürede hızla bölgede yayılmaya başlamıştır.¹⁰²

¹⁰¹ Atalay, a.g.e., s.56-57.

¹⁰² Perk, a.g.e., s.11.

İslam orduları Fırat Nehri kıyısındaki şehirleri kendi kontrollerine aldıktan sonra Hasankeyf Kalesi'ni ve çevredeki önemli yerleri almak için harekete geçmişlerdir. İslam ordusu Hasankeyfe iki bin kişilik bir orduyla kuşatmış ve savaşın başında İslam ordusu zor anlar yaşadığıysa da daha sonradan Halit bin Velid komutasında üç bin kişilik bir yardım kuvvetinin gelmesiyle Hasankeyf'in fethi gerçekleşmiştir. Hasankeyf'in müslümanların eline geçmesi ve bu savaşta İslam ordularının üstün cesareti bölgedeki diğer fetihleri kolaylaştırmıştır.

Hasankeyf'ten ayrılan Halit bin Velid beş bin kişilik bir orduyla Dicle Nehri'ni geçerek Tiğramosert (Siirt) iline doğru hareket etmiştir. Halit bin Velid'in bu ilerleyişi sırasında Hüseyin Bucağı bağlılığını bildirmiş ve yoluna devam eden Halit bin Velid, Boru Kalesi'nde otağını kurmuş ve bundan sonra hareketini Tiğramosert'e doğru çevirmeye karar vermiştir. Hasankeyf Kalesi'nin fethinde İslam ordularının başarısını görmüş olan Tiğramosert (Siirt) hakimi Harsela, Boru Kalesinde Halit'e itaatını sunmuştur. Halit bin Velid ordusuyla Tiğramosert'e girdikten sonra, hakimliğini sahabeden Hişşam oğlu Hakem'e vermiştir.

Siirt'in alınmasından sonra İslam ordularının bölgedeki ilerleyişi devam etmiş ve İyaz bin Ganem ordusuyla Erzen'i, daha sonra da Bitlis ve Ahlat'ın fethini gerçekleştirmiştir.¹⁰³

b- Emevi ve Abbasi Devri

Muaviye halife seçildiğinde, Emevi Devleti Şam'da kurulmuştur. Mezopotamya bölgesinden sayılan Urfa, Diyarbakır, Mardin Erzen ve Siirt şehirleri bu dönemde Emevilerin kontrolüne geçmiş fakat Zübeyr oğlu Abdullah ayaklanmış ve Mezopotamya'nın büyük bir kısmını kontrolüne geçirmiştir. Bu iç sorunlardan dolayı bu bölgede asayiş bozulmuş ve bölgedeki iç karışıklıklardan faydalanan Bizans taarruza geçerek Güney Doğu Anadolu bölgesini Emevilerden geri almıştır. Bizans bu bölgedeki hakimiyeti halife Mervan dönemine kadar devam ettirmiştir.¹⁰⁴

¹⁰³Atalay, a.g.e., s.57-58.

¹⁰⁴Atalay, a.g.e., s.59.

M. 733 yılında dokuz ilçeden oluşan Siirt ili Mezapotamya'dan ayrılarak Cerrah bin Abdullah verilmiştir. Bu kişi kendine bağlı askerî birliklerle Kafkaslara ve Hazar Denizi kıyılarına seferler düzenlemiş ve Tiflis ve Beyza şehirlerini almıştır. Cerrah bin Abdullah'ın saldırılarına Hazar Türkleri karşı koymuşlar ve Cerrah'ı öldürmüşlerdir.

Cerrah bin Abdullah'ın ölümü sonrasında Hazar Türklerinin bölgeye saldırıları başlamış ve Diyarbakır'a tabi Erzen'e saldırmışlardır. Hazar Türklerinin akınları Musul'a doğru sarkmaya başlayınca bu bölgedeki Türk akınlarını Muaviye bin Hişam Sadülhâresi komutasındaki bir Emevi ordusu durdurabilmiştir. Ayrıca Hazar Türklerine esir düşmüş 5000 kadar müslüman da kurtarılmış ve daha sonra Siirt bölgesini Mezapotamya'nın başkenti olan Diyarbakır'a bağlayarak yönetimini de Müslim bin Abdülmelik'e verilmiştir.

Müslim bin Abdülmelik döneminde, Hazar Türkleri üzerine yapılan akınlar devam etmiştir. 734 yılında Müslim bin Abdülmelik'in Şam'a gitmesinden faydalanan Hazar Türkleri saldırıya geçince, 120 bin kişilik bir Emevi ordusu Türkler üzerine yürümüş ve yapılan savaşta Emevi ordusunun Hazar Türklerini ağır bir yenilgiye uğratmıştır.¹⁰⁵

Emeviler döneminin sonuna kadar Siirt ve çevresinin kuzeyden Hazar Türklerinin saldırılarına maruz kalmasına rağmen bölgenin kontrolünün Emevi valilerinin elinde olduğu görülmüştür. Emeviler bu saldırılara karşılık vererek bölgenin kuzeyine doğru ilerlemeyi başarmışlardır.

Cezire vilayeti halkı yeni Abbasi halifesine itaat etmemiştir. Kendilerine "İshak" adında birisine reis seçmişler ve Abbasilerin Harran amili Musa'yı hapsedmişlerdir. Cezire vilâyeti valiliğine tayin edilmiş olan ilk Abbasi valisi ki, aynı zamanda halifenin kardeşi Mansur 754 yılında güçlü bir ordu ile Cezire vilayetine girmiştir. Abbasi ordusu karşısında başarılı olamayacağını anlayan İshak çareyi kaçmakta bulmuş ve Mansur Urfa ve Mardin çevresini otoritesi altına almıştır. Ayrıca İshak'ta Mansur'a itaat ettiğini bildirince bağışlanmıştır.

Aynı yıl içinde bu bölgedeki karışıklıktan faydalanan Bizans, ilk önce Kemah'ı daha sonra Malatya'yı almıştır. Bizans da bölgede yaşayan müslümanlara karşı sert

¹⁰⁵ Perk, a.g.e., s.162-163.

davranınca burada yaşayan halk Cezire vilâyeti şehirlerine göç etmek zorunda kalmıştır.

757 yılında Yezid bin es-Seyyüdüislam'ın bölgede valiliği zamanında Süleyman adında bir komutanın idaresindeki müslüman kuvveti Van bölgesine büyük bir baskın yapmıştır. Civardaki Ermeni prenslerle yapılan zorlu mücadelelerde başarılı olunmuş ve ileriki yıllarda bölgedeki Ermenilerin saldırıları devam ettiyse de yapılan düzenli akınlar ile bu saldırıları zararsız hale getirilmiştir.

Halife Harun Reşit döneminde bu bölgede "Sugur" şehirlerini kurmuştur. Bu şehirlere Türkleri yerleştirerek Bizans ve Ermeni saldırılarından korunmayı amaçlamıştır. Harun Reşit'in halifeliğinin sonuna doğru Cezire, Musul, Nusaybin bölgesinde Harici ayaklanmaları çıkmış, ayrıca bölgeye Hazarların saldırıları başlamıştır. Abbasi halifesi bölgeye gönderdiği vali Yezid bin Mezid sayesinde bu saldırılardan kurtulabilmiştir.¹⁰⁶

c- Hamdaniler ve Mervaniler Devri

Halife Muktefi, Abdullah bin Hamda'yı Musul'a vali olarak oğlu Hüseyin geçmiş ve Hüseyin Abbasi devletindeki otorite boşluğundan faydalanarak Musul'da Hamdani Devletini M. 941 tarihinde kurunca, halifede yeni kurulan bu devleti tanımak zorunda kalmıştır.

Hamdaniler Siirt, Erzen, Diyarbakır, Hasankeyf, Mardin ve Cizre'ye hakim olmuşlardır.

Hamdani Devletinin son hükümdarı Ebu Tahir olmuş ve M. 991 tarihinde kardeşi Abdullah da Mervanilere esir düşünce Hamdani devleti yıkılmıştır. Hamdani devletinin yıkılmasından sonra bu bölge Mervanilerin kontrolüne geçmiştir.

Mervaniler, Erciş'te "Ebuşucabad" liderliğinde kurulmuştur. Çobanlıktan yetişip, yiğitliğiyle ün salan Ebuşucabad yeterli bir kuvvetle Erciş'ten hareket ederek Abbasi emiri "Simsamüddeve" ile yaptığı savaşta; Diyarbakır, Erzen, Miyafarkin ve Hasankeyf almıştır. Karargahını Hasankeyf'e kurduktan sonra 990 Midyat üzerinden

¹⁰⁶ Perk, a.g.e., s.164-165.

Musul'a giderken Finik dağlarında attan düşerek ölünce yerine yeğeni "Ebu Ali Ahmet" geçmiştir.

Ebu Ali Ahmet Benimervan adında bir devlet kurarak, Diyarbakır'ı başkent yapmıştır.

Hamdanilerden Ebu Tahir ve kardeşi Abdullah Diyarbakır'ı almak için Musul'dan güçlü bir ordu ile hareket edince, Ebu Ali Ahmet derhal kuvvetlerini toplayarak bunları Nusaybin önünde karşılamış ve yapılan savaşı Hamdaniler kaybetmiştir.

Sefer dönüşünde Ebu Ali Ahmet Miyafarkin'e uğrayarak buradaki ayaklanmayı bastırmış ve daha sonra Diyarbakır'a dönerken Şeyh Abdülber Diyarbakır halkıyla birleşerek Ebu Ali Ahmet'i şehre girerken öldürmüştür.

Ebu Ali Ahmet'in ölümünden sonra yerine kardeşi "Mumahhidu Devle Sait" geçtiyse de diğer kardeşi "Ebunasır" bunu tanımayınca kardeşler arasında taht kavgaları başlamıştır.

1014'te Sait'in ölümünden sonra Ebunasır Mervani devletinin başına geçmiş ve 1023'te Abbasi halifesi tarafından hükümdarlığı tasdik olunmuştur.

Ebunasır'dan sonra oğlu Mansur Mervani Devleti'nin başına geçtiyse de 1096 yılında Musul beyleri tarafından öldürülerek Mervani Devletine son verilmiştir.¹⁰⁷

D- SELÇUKLU DÖNEMİNDE SİİRT

Oğuzlar, 24 boy halinde X. yüzyılın sonlarına doğru Sir-Derya (Seyhun) ile Aral Gölü arasında yaşıyor iken Kınık boyuna mensup Selçuk Bey güçlü bir devletin temellerini atmıştır.

Selçuk Bey'den sonra gelen yöneticiler devletin sınırlarını kısa zamanda genişletmişler ve Çağrı Bey'in komutasında bir ordu Anadolu'ya keşif amaçlı akınlarda bulunmuştur. Bu akınlarda Anadolu'nun siyasi ve coğrafi durumunun Türklerin bu bölgede yaşamasına müsait olduğu anlaşılınca Selçuklu Devleti batıdaki fetih faaliyetlerine daha fazla önem vermiştir. Batıya gönderilen Selçuklu emirleri

¹⁰⁷ Atalay, a.g.e., s.62-63.

Anadolu'nun çeşitli bölgelerinin fetihlerini gerçekleştirmişler, aldıkları yerlerde otoritelerini kurduktan sonra Büyük Selçuklu Devletine bağlı kalarak varlıklarını devam ettirmişlerdir. Böylece Anadolu Türk beyliklerin temelleri atılmıştır.

Siirt ve civarında Anadolu'nun fethi sırasında birçok beylik kurulmuş ve bu beylikler değişik zamanlarda bölgeyi kontrol etmişlerdir.

a- Artuklular

Artuklular, Doğu ve Güney-doğu Anadolu'da XI. yüzyıl ile XV. yüzyıllar arasında üç kol halinde hüküm sürmüştür. Oğuzların Kayı veya Döğen boyundan olduğu sanılan Artuklular, bu adı ünlü Selçuklu komutanlarından Eksükoğlu Artuk'tan almışlardır.¹⁰⁸

Artukoğlu, önce Sultan Alparslan'ın hizmetinde bulunmuş ve Malazgirt Savaşı'na katılmış daha sonra da diğer Selçuklu komutanları ile birlikte Anadolu'nun fethinde önemli bir rol oynamıştır. Melikşah'ın Mervanilerin elinde bulunan Diyarbakır ve çevresini devletin sınırlarına katmak için gönderdiği orduda Artuk Bey'de bulunmuştur. Daha sonra Artuk Bey'in Melikşah'la arası açılmış ve kuvvetleriyle birlikte Suriye Selçuklu hükümdarı Tutuş'un hizmetine girerek Tutuş ile birlikte Türkiye Selçuklu hükümdarı Süleymanşah'a karşı savaşmıştır. Artuk Bey, savaşın Tutuş lehinde sonuçlanmasında önemli bir rol oynamıştır.

Tutuş, Artuk Bey'e Kudüs'ü dirlik olarak vermiş, ölünce de oğulları Sökmen ve İlgazi Kudüs'ün yönetimi almışlardır. Sökmen Bey, Kudüs'te pek durmayarak faaliyetlerini daha çok Kuzey Suriye ve Diyarbakır'da yoğunlaştırmıştır.¹⁰⁹

1098'de Kudüs'ün Fatimilerin eline geçmesi ve Musul emirinin ölümüyle doğan otorite boşluğundan Sökmen Bey faydalanarak Artukluların Hısn-ı Keyfa Kolunu kurmuştur. Sökmen Bey, Mardin'i aldıktan sonra Harran Ovası'nda Haçlılar'ı mağlup etmiştir.

Sökmen Bey'den sonra başa geçen Rükneddin Davud döneminde, 1131 tarihinde, önce Harput ve Palu bölgesi sonra da Siirt ve havalisi ele geçirilmiştir.

¹⁰⁸ Erdoğan Merçil, *Müslüman Türk Devletleri Tarihi*, Ankara 1991, s.43.

¹⁰⁹ Ali Sevim-Yaşar Yücel, *Türkiye Tarihi*, C.1, Ankara 1990, s.164-165.

Onun bu yayılma siyaseti Mardin Artuklularının ile Musul Atabeyi'nin birleşmesine sebep olmuş ve bu iki müttefik karşısında yenilgiye uğrayan Davut, 1144'de ölmüştür.

Hısn-ı Keyfa Artuklu yöneticileri ileri yıllarda bazen Türkiye Selçuklularına, bazen de Eyyübiler'in himayesine girerek varlıklarını devam ettirmişlerse de 1222 yılında Eyyubi Devleti tarafından ortadan kaldırılmışlardır.

b- Dilmaçoğulları

Bitlis, Erzen ve çevresinde üç yüz yıldan fazla bir zaman hüküm süren Dilmaçoğulları, Sultan Alp Arslan'ın kumandanlarından Demleçoğlu Mehmet (Muhammed) Bey tarafından 1085 tarihinde kurulmuştur.¹¹⁰ Malazgirt savaşına katılmış olan, Demleçoğlu Mehmet (Muhammed) Bey, savaştan sonra Büyük Selçuklu Devletinin Güney-Doğu Anadolu'daki fetihlerine katılmıştır.

Dilmaçoğulları idarecileri ilk önce Suriye Selçuklu Devleti hükümdarı Tutuş'un hizmetine girmiş daha sonra Türkiye Selçuklu Sultan I. Kılıç Arslan daha sonra da Sökmenli Beyliği ve Mardin Artuklu Beyliğine tabi olmuşlardır.¹¹¹

Dilmaçoğulları Sökmenlilerle birlikte Gürcülere karşı yapılan sefere iştirak etmişler ve ayrıca Büyük Selçuklu Devleti'nin Gürcülere karşı yaptığı seferlere diğer Anadolu emirleriyle birlikte katılmışlardır.

1207 yılında Bitlis Eyyübiler'in hakimiyeti altına girmiştir. Ancak burada yine de Dilmaçoğullarından bir kolun hüküm sürdüğü görülmüştür.

Dilmaçoğulları Beyliğinin bir süre sonra Moğollar'a tabî olarak varlığını sürdürdüğünü, daha sonra İlhanlı hakimiyetine girdiği görülmüştür.

1336'da İlhanlı Devleti'nin çöküşü Anadoludaki beyliklere rahat bir nefes aldirmiş fakat bu kez kendi aralarında üstünlük mücadelesine girişmişlerdir. İşte Artuklular ile Eyyubiler arasındaki Siirt üzerindeki hakimiyet mücadelesinden bıkan yerli halk Dilmaçoğullarından Celâled-Din'i davet etmiştir. Celâled-Din ise kardeşini Siirt valiliğine göndermiştir.

¹¹⁰ Merçil, a.g.e., s.244-245.

¹¹¹ Sevim-Yücel. a.g.e., s.159-60.

Timur'un Doğu Anadolu seferi sırasında Dilmaçoğlu Beyliği'nin başında Sultan Ali bulunuyordu. Sultan Ali Timur'u hediyelerle karşılayarak itaatini bildirmiş ve bu suretle varlığını devam ettirebilmişti. Üç yüz yıl gibi uzun bir süre Erzen ve Bitlis'de hüküm süren Dilmaçoğulları Beyliği, Akkoyunlular devrinde (1378-1508) yıkılmıştır.¹¹²

c- İnal(Yinal)oğulları

Diyarbakır (Amid)'da bir yüzyıla yakın hüküm sürmüş bir Türk sülalesidir. 1093 yılı ortalarında Büyük Selçuklu Devleti Sultanı Melikşah'ın ölümü sonrasında çıkan karışıklıklar sırasında Suriye Selçuklu Sultanı Tutuş tarafından Diyarbakır alınmıştır. Tutuş, Büyük Selçuklu tahtı için yaptığı mücadelede başarısız olunca Diyarbakır ve çevresinde birçok küçük beylik kurulmuştur. Bu sırada Türkmen emirlerinden "Sadr"da Diyarbakır'a hakim olmuş ve Sadr'ın ölümünden sonra yerine beyliğe adını veren oğlu İnal(yinal) geçmiştir. Onun ölümünden sonra da oğlu İbrahim, tahta geçmiş ve Suriye Selçuklu Devletine tabi olmuştur.¹¹³

İnaloğulları Haçlılardan Antakya'yı kurtarmak için harekete geçen Musul emiri Kürdboğa idaresindeki orduya katılmıştır.

İbrahim ve ondan sonraki idareciler beyliğin varlığını devam ettirmek için Artuklularla ve Anadolu Selçuklu Devletine tabi olmak zorunda kalmıştır.

Eyyübi hükümdarı Salahaddin, Hasankeyf Artuklu emiri ile birlikte Diyarbakır'ı uzun ve şiddetli bir kuşatmadan sonra ele geçirerek İnaloğulları Beyliği'ne son vermiştir.¹¹⁴

E- EYYÜBİ VE MEMLÜKLER

Selahaddin Eyyübi soyundan "Melik Süleyman", Hasankeyf, Erzen ve Siirt'i kazandığı bir savaşta almış ve Hasankeyf şehrini kendine merkez yapmıştır. Bundan

¹¹² Mercil, a.g.e., s.266-267.

¹¹³ Sevim-Yücel, a.g.e., Ankara, s.162.

¹¹⁴ Merçil, a.g.e., s.271-272.

sonra Siirt idâresi Hasankeyf'e bağlanmıştır. Melik Halil zamanında Akkoyunlular baskı yaparak bu şehirleri almış ve Siirt bir süre Akkoyunlular da kalmıştır. Fakat Akkoyunlular arasında başlayan emirlik kavgası, Eyyübi'lere bir genişleme imkânı vermiş ki, Akkoyunlu istilası sırasında Hama'ya kaçmış olan Melik Halil, birçok aşireti toplayarak, Siirt'i kuşatmış ve Akkoyunlulardan geri almıştır.¹¹⁵

Eyyubi'ler ikinci kez bu bölgeyi kontrollerine alabilmişlerdir. Melik Halil, İran Şahı Safevi İsmail'in kızkardeşiyle evlenmiş ve Safevilerle bir yakınlık oluşmuştur.

Bu evlilikten doğan yakınlıktan dolayı Hasankeyf, Erzen ve Siirt'in idaresi yine Melik Halil'e bırakılmıştır. Şah İsmail Kürt Beylerini Tebriz'e çağırması ve bunlarla birlikte giden Melik Halil, Kürt beyleriyle hapsedilmiştir. Melik Halil ve Kürt Beyleri üç yıl Tebriz'de hapis kalmışlar.¹¹⁶ Bu süre içinde Hasankeyf, Erzen ve Siirt İranlıların eline geçmiştir. Fakat İranlıların "Çaldıran" mağlubiyeti, Melik Halil'in kaçmasını kolaylaştırmıştır. Hasankeyf ahalisi bu sırada, Melik Halil'in oğlu Süleyman'ı kendilerine emir kabul etmiş ve Erzen ve Siirt'in idaresini ona vermişlerdir. Bu sırada "Bahti" (Eruh) ilçesinin aşiretleri, Siirt'i abluka altına almışlardır. Melik Halil bu aşiretlerin başına geçerek ilk önce Siirt kuşatmasına son vermiş ve daha sonra bölgedeki hakimiyetini genişletmiştir.

Melik Halil'in bölgedeki hakimiyeti Yavuz Sultan Selim'in İran Seferi sonrasında son bulmuştur. İdris-i Bitlisi'nin aracılığıyla bölge Osmanlı hakimiyetine girerek Diyarbakır Beylerbeyliği'ne bağlanmıştır. Osmanlı döneminde beylik sistemi varlığını bir süre daha devam ettirmiştir.¹¹⁷

F- MOĞOL İSTİLASI VE SONRASI

M. 1259 tarihinde, Bağdat'ta İlhanlı Devleti'ni kuran Cengiz'in torunu Hülagü, Bağdat'ı aldıktan ve Abbasoğullarının halifeliğine son verdikten sonra, Erbil üzerinden Urmiya'ya gitmiştir. Oğlu Yeşmut'u büyük bir kuvvetle Güney-Doğu

¹¹⁵ Atalay, a.g.e., s.67.

¹¹⁶ Pars Tuğlacı, "Osmanlı Şehirleri", *Milliyet*, İstanbul 1985, s.265-266.

¹¹⁷ Atalay, a.g.e., s.67.

Anadolu Bölgesinin ele geçirilmesi için yola çıkarmış ve bu kuvvet Cizre üzerinden Dicle Nehri boyunca yıkımlar yaparak kuzeye doğru ilerlemiştir.

Siirt emiri Lulu buna karşı mücadele yapmak için komşularından topladığı kuvvetle Botan Suyu'nun aktığı Karahan Boğazı'nı tutmuş ve burada iki gün müdafaada bulunarak, Yeşmut'un buraya girmesine meydan vermemiştir. Yeşmut, savaşla Siirt'e giremeyeceğini anlayınca, aldatıcı birtakım sözlerle Lulu'yu kandırarak Siirt'e girebilmiştir. Moğol Siirt'i alınca on beş binden fazla insan öldürmüş ve şehrin büyük bir kısmını da yakıp yıkmışlardır.¹¹⁸

Moğol ordusu Siirt'ten batıya doğru yönelmiş ve Erzen şehrini tamamıyla yakıp yıkmıştır. Erzen hakimi "Emir Tığa" da esir edilmiştir. Moğollar, Eyyübi sülalesinden olup, o sırada Silvan'da oturan Melik Kâmil Mehmed'in hakimiyetinde bulunan Diyarbakır'ı kuşatmıştır. Diyarbakır'ı aldıktan sonra Silvan'ı kuşatan Moğollar yaklaşık iki yıllık bir kuşatmadan sonra Silvan'ı alabilmişlerdir.

Bu bölgedeki zulüm ve kargaşalık sonucunda müslüman halk dağlara çekilmek zorunda kalmış ve Hülagü'nün himaye ettiği Hıristiyan halk ile Müslüman halkın arası açılmıştır.¹¹⁹

Bu sırada Eyyübi Devleti'nin gönderdiği güçlü bir ordu Moğolları yenilgiye uğrattı, Moğolların bölgedeki hakimiyeti sona ermiş ve Musul, Siirt, Silvan, Diyarbakır ve Mardin'i tekrar Eyyübilere geçmiştir. Eyyubi ordusu bu bölgede fazla kalmamış ve bu bölgeyi idare etmek üzere bir vali tayin ederek ayrılmıştır.

Bu sırada ordusu ile Ahlât'a gelmiş olan Hülagü Suriye seferine başlamıştır. Hülagü Ahlât'tan çıkıp Hakkari üzerinden, Zap Suyu vadisinden Musul'a inmiş ve Cizre üzerinden Siirt'e, sonra da Silvan'a yürümüştür. Diyarbakır, Nusaybin, Urfa ve Malatya civarından Fırat'ı geçerek Halep'e ulaşmıştır.¹²⁰

Moğollar, iki defa Siirt ve çevresini hakimiyetleri altına almak için gelmişler ve her gelişlerinde Siirt ve çevresine büyük zararlar vermişlerdir.

¹¹⁸ Perk, a.g.e., s.210.

¹¹⁹ Atalay, a.g.e., s.68.

¹²⁰ Perk, a.g.e., s.210.

Moğolların bölgedeki üstünlüğü sona erdikten sonra 1340 tarihinde Celâyirilerden olan Şeyh Hasan İran'da bir devlet kurmuş ve Bağdat'ı kendine başkent yapmıştır. Bu sırada Güney-doğu Anadolu Bölgesi'nde müstakil ve yarı müstakil kalmış İlhanlı valileri bulunuyordu. Fakat bunların da nüfuzları kalmamıştır. Çünkü bölgeye gelen Akkoyunlu ve Karakoyunlu aşiretleri, bölgeye dağılarak müstakil yaşamaktaydılar.

1346 tarihinde ölen Şeyh Hasan'ın yerine oğlu Şeyh Üveys geçmiş ve bu da 1365'te Musul, Siirt, Silvan ve Diyarbakır bölgelerini ele geçirmiştir. Yarım yüzyıldan fazla bu bölgeye yerleşmiş Akkoyunlu ve Karakoyunlu aşiretleriyle mücadeleye başlamış ve başkentleri Ahlât olan Karakoyunlu aşiretinin reisi Bayram Hoca'yı hizmetine alarak bu aşireti kendine bağlamıştır.

1394 tarihinde Timur bölgeye girerek beş günlük bir kuşatmadan sonra, Diyarbakır'ı almış ve yönetimini Akkoyunlu aşiretinin reisi Osman Bey'e vermiştir. Bu sırada Karakoyunlu aşireti reisi Kara Yusuf, Celayirlilerin son hükümdarı olan Sultan Ahmet'i bir savaşta öldürerek bu devleti ortadan kaldırmıştır.

G-KARAKOYUNLU VE AKKOYUNLU DEVLETİ

Karakoyunlular veya Bâraniler Oğuz boyundandır. Bu boylardan bir kısmı Moğol istilası esnasında Maverâünnehir ve Horasan taraflarından batıya sürülmüşlerdir.

Akkoyunlu ve Karakoyunlu aşiretleri İlhanlılar zamanında Fırat ve Dicle Nehirleri'nin yukarı vadilerine yerleşmişlerdir. Konar göçer bir Türkmen aşireti olan Karakoyunlular yazı Aladağ yaylalarında ve kışı Diyarbakır ve Fırat civarında geçirirlerdi.¹²¹

Karakoyunlular Kara Yusuf döneminde bir devlet şeklini almıştır. Kara Yusuf Timur'a karşı giriştiği mücadelede ilk önce başarısız olduysa da daha sonra Timur'un Diyarbakır valisi olan Kara Osman'ı yenerek bölgeyi ele geçirmiştir. Akkoyunluları da hakimiyeti altına alarak Siirt, Silvan, Erzen, Hasankeyf ve Mardin'i ele geçirmiştir.

¹²¹ Uzunçarşılı, *Anadolu Beylikleri ve Akkoyunlu, Karakoyunlu Devletleri*, Ankara 1988, s.180.

1468'de Akkoyunlu hükümdarı Uzun Hasan Karakoyunlu hükümdarı Hasan Ali'yi yenerek Silvan, Erzen ve Siirt yöresini kontrolü altına almıştır.¹²²

Akkoyunlu Devleti önceleri Diyarbakır ve yörelerinde, XV. yüzyılın ikinci yarısından sonra da bütün İran ve Azerbeycan, Irak, Acem Irak'ını içine alarak genişlemiş, fakat 1490 yılından sora da gücünü kaybetmeye başlamıştır. Sultan Yakup'tan sonra hükümdarların küçük yaşta olması ve öteki aile bireyleri arasında, devleti yönetecek kudretli bir hükümdarın bulunmaması, iç çatışmalarla devletin sarsılmasına sebep olmuş ve nihayet Şah İsmail gibi güçlü bir hükümdarın ortaya çıkması, esasen zayıflamış olan Akkoyunlu Devleti'nin 1508'de yıkılmasına neden olmuştur.¹²³

Şah İsmail, Osmanlı Devleti'nin doğu sınırlarını ele geçirdikten sonra bir takım değerli armağanlarla Mısır sultanlarını Osmanlı Devleti'ne karşı kıskırtarak Şii mezhebini bu bölgeye yaymaya çalışmıştır.

Şah İsmail'in bölgedeki olumsuz çalışmaları Yavuz Sultan Selim'i rahatsız etmiş ve 1514'te Çaldıran'da iki devleti karşı karşıya getirmiştir. Çaldıran Savaşı'nda ağır bir yenilgiye uğrayan Safevi Devleti bir süre de olsa bölgede tehlike olmaktan çıkmıştır.

Çaldıran Savaşı sonrası Güney Doğu Anadolu Bölgesi'ne yönelen Yavuz Sultan Selim bu dönemle Siirt ve çevresini kontrol eden Melik Halil'i İdris Bitlisi'nin aracılığıyla kendi hakimiyetine almıştır.

H- OSMANLI YÖNETİMİNDE SİİRT

Siirt, Osmanlı hakimiyetine girdiği 1514 tarihinden itibaren yönetim olarak Diyarbakır beylerbeyliğine bağlı olmasına rağmen, Siirt'teki yerel yapı bozulmamış Osmanlı öncesi yönetim şekli varlığını kısmen devam ettirmiştir.

Siirt'in Osmanlı'ya katılışından 1638 yılına kadar Siirt'i yöneten kişilerin ve bu kişilerin ve bu kişilerin hangi aileye mensup olduğuna dair herhangi bir bilgi yoktur.

¹²² Atalay, a.g.e., s.69.

¹²³ Sevim-Yaşar, a.g.e., C.1. s. 355.

Yalnız IV, Murat'ın Bağdat Seferi dönüşü sırasında Diyarbakır'da bulunduğu sırada, Siirt için bir idare memurunun tayinini gerekli görmüştür.¹²⁴

IV. Murat'ı Bağdat'ın kuşatılması sırasında oldukça yararlılık gösteren Turhan oğlu Mahmut Paşa'ya, Batman Suyu'ndan itibaren Siirt zeametini vermiştir. İşte bu olaydan sonra Mahmut Paşa Siirt'e gelmiş ve yönetimde etkili olmuştur.

Osmanlı merkezi otoritesinin zayıflaması ile Siirt zeametini elinde tutan Mahmut Paşa ve onun varisleri derebeylik esaslarına göre bu bölgede söz sahibi olmuşlardır. Mahmut Paşa'dan sonra yerine Hacı Recep Ağa ve bunun yerine oğlu Hasan Ağa geçmiştir.¹²⁵

Siirt'teki derebeylik esaslarına benzer bir yönetim 1964 yılına kadar devam etmiştir. Osmanlı Devleti Siirt'in yönetimi için merkezden bir kaymakam göndermiş ise de bunun uygulanmasında birçok sıkıntılar yaşanmış ve bu sıkıntılar Cumhuriyet dönemine kadar devam etmiştir.

¹²⁴ Atalay, a.g.e., s.71.

¹²⁵ Cumhur Kılıçoğlu, *Her Yönüyle Siirt*, Siirt 1992, s.8.

IV. BÖLÜM

SIİR YÖRESİNDEKİ İLMİ KURUMLAR

A- MEDRESELER

a- Medreselerdeki Eğitim ve Öğretim

Arapça bir kelime olan "tedris" mastarından türetilen "müdris" medrese ve camilerde öğrencilere ders veren kişi anlamında kullanılmıştır.¹²⁶

İslamiyetin ilk yıllarından itibaren, camilerde veya ders verilmesi için oluşturulan medreselerde ve bu işlevi yerine getirecek ortamlarda sürekli öğrencilere ders verecek eğitimcilerle ihtiyaç duyulmuştur. Ayrıca, insanların bildiklerini başkasına öğretmek için gayret sarf etmesi de teşvik edilmiştir. Bütün bunlar, İslam dünyasında müdrislerin yetişmesinde etkili olmuştur. İlk önceleri, hükümdar, emir veya herhangi vakıf tarafından tayin edilen müdris devrin en seçkin âlimleri arasından seçilirdi. Onun, hemen hemen bütün dinî ilimlerde bilgi sahibi olması ve özellikle kendi mezhebi hakkında usul ve fûru' ilimlerine iyice vakıf olması aranan temel şartlardan olmuştur.¹²⁷

Selçuklular devrinde Anadolu medreselerinin işleyişi hakkında geniş bilgiler ihtiva eden vakfiyelerde, müdrislerin hangi dersleri okutacağı ayrıntılı olarak belirlenmiştir. Konya Karatay Medresesi vakfiyesinde müdrisin hadis, tefsir, usul ve fûru' gibi dinî ilimlerde söz sahibi olması aranmıştır. Medresenin bulunduğu bölgedeki halkın daha çok Şafii ya da Hanefi olmasına göre müdrislerden bu mezheplerden olması istenilmiştir. Mesela Altun-Aba Medresesi vakfiyesinde, müdrisin Hanefi olacağı istenirken, Sivas Gök Medrese'ye ait vakfiyede müdrisin Şafii mezhebinden olması istenmiştir.¹²⁸

Osmanlı dönemi medreselerinde, belirli bir tahsilden sonra icazet, mülazemet ve beratla medreselerde ders veren kimselere müdris denmiştir. Osmanlı medrese teşkilatında "Hariç" ve "Dahil" derslerini gören talebe "Sahn-ı Semân" veya

¹²⁶ Pakalın, a.g.e., C. II, s. 598.

¹²⁷ Mefail Hızlı, *Mahkeme Sicillerine Göre Osmanlı Klasik Dönemi Bursa Medreselerinde Eğitim-Öğretim*, Bursa 1997, s. 47.

¹²⁸ Tekindağ, a.g.m., s. 8.

"Süleymaniye" seviyelerindeki medreselerden mezun olduktan sonra icazet alırdı. Anadolu ya da Rumeli de görev almak istiyorsa ilgili Kadıaskere müracaat eder ve sırası gelince en küçük seviyedeki bir medresede göreve başlardı.¹²⁹

Medreselerde müderrisin derslerini tekrarlayıp izah eden günümüzde asistanların yaptığı işi yapan Muidler bulunurdu. En liyakatli danışmendlerden seçilen muidler, dersi derste talebenin anlayamadığı ve bazen de sormayı çekindiği konuları açıklardı. Örencilerle beraber kalan muid ayrıca onların disiplininden de sorumludur. Muidlik görevi İslam tarihinde ilk kez XI. yüzyılda ortaya çıkmıştır. Nizâmiye Medreseleri ile başlayan dönemde muid, tedrisatın önemli bir unsurunu oluşturmuştur. Bu medreselerde görev alan muidlerin, Osmanlı medreselerindeki muidlikten farklı olarak, talebelik bittikten sonra işe başladıkları bildirilmektedir.¹³⁰

İslam eğitim ve öğretim tarihinde medreselerin esas unsurlarından biri de şüphesiz ki talebeler olmuştur. Talebelerin gerek zeka ve gerekse bedeni bakımdan sağlam olmalarına dikkat edilmiştir. Bu bakımdan hocalar talebelere zeka testleri uyguladıktan sonra bir seçim yapmışlardır. Çünkü farklı zeka seviyesindeki öğrencilerin aynı yerde aynı eğitimi almalarını hoş karşılamamışlardır. Medreselerde öğretim için belli bir yaş söz konusu değilse de bazı müderrisler belli ilimlerde öğrenme kabiliyetlerini dikkat ederek belli yaş gruplarını tercih etmişlerdir. Mesela hafız olacak bir talebenin belli bir yaştan büyük olmaması tercih edilmiştir. İnsanların ezber gücünün zamanla kaybolması bunu böyle gerekli kılmıştır.¹³¹

Osmanlı medreselerinde talebelerin yetişmesi üzerinde çok durulmuş ve onlara büyük değer verilmiştir. Öğrencilerin ihtiyaçlarını karşılamak için güçlü vakıflar kurulmuş, onlara imaret vasıtasıyla da yeme, içme, yatma ve para temin etme gibi imkânlar da sağlanmıştır.¹³²

Öğrenciler, Osmanlı Devleti'nin kurulduğu ilk dönemlerden itibaren, sıbyan mekteplerini bitirdikten ya da aynı seviyede bir öğretim gördükten sonra Haşiye-i

¹²⁹ Uzunçarşılı, *Osmanlı Devleti İlimiye Teşkilatı*, Ankara 1988, s. 45.

¹³⁰ Cahit Baltacı, *XV-XVI. Asırlarda Osmanlı Medreseleri*, İstanbul 1976, s. 33.

¹³¹ Ziya Kazıcı, *İslam Medeniyet ve Müesseseleri Tarihi*, İstanbul 1999, s. 388.

¹³² Geniş bilgi için bakınız: Kazıcı, *İslam ve Sosyal Açından Vakıflar*, İstanbul 1985.

Tecrid denilen ve 20 akçe yevmiye alan müderrisin derslerine devam etme hakkına sahipti. Bu medresedeki derslerde başarılı olan öğrenci, müderristen aldığı "temessük" adlı bir belge ile bir üst derecedeki bir medresede okuma hakkını kazanırdı.

XVI. yüzyılda medrese öğrencilerinin, Semâniye derecesindeki medreselere ulaşabilmek için beş yıldan az ders görmemeleri gerekiyordu. Kanuni döneminde bu sürenin daha az tutulmaması için müderrislerin dikkati çekilmiştir.¹³³

Medreselerde müderrisler haftanın belli günlerinde ve değişen sayılarda ders yapıyorlardı. Medresede görev alan müderrisin statüsüne göre okunması adet haline gelmiş kitaplar, ilk önce müderris tarafından öğrenciye okunuyor ve her ibare üzerinde duruluyordu. Müderrisler, tatil günlerinin dışında XV. yüzyılda günde dört ders XVI. yüzyılda ise günde dört ders, XVI. yüzyılda ise günde beş ders yapmak zorundaydılar.¹³⁴

Müderrisler, derslerin türüne göre, takrir metodunu kullandıkları gibi, öğrencilere okuttıkları derslerde münazara da yaptırmışlardır.

Medreselerde dersler, genelde sabah ve öğleden sonra olmak üzere iki bölümde yapılmıştır. Medreselerde kitapların takibi ve izahı yapılan dersler, daha sonra muidi bulunan medreselerde muid olmayanlardaysa muhtemelen en çalışkan öğrenci tarafından tekrar ediliyordu. Müderrisin verdiği dersler o gece tekrar edilmekte, eksik yerler tamamlanmakta ve ders sırasında sorulamayan veya unutulmuş sorular muide sorulabilmekteydi. Böylece öğrenci ile müderris arasındaki irtibat daima canlı tutulabilmekteydi. Muid, medreselerde öğrencilerle beraber kaldığından, müderrise göre daha yakın hissedilmiştir. Böylece konuları öğrenme seviyesi en üst seviyeye çıkabilmekteydi.¹³⁵ Öğrenciler öğrendikleri bilgileri mescit, dersane ya da yıllık tatillerde tatbikatla daha iyi kavrama imkânına sahip olmuşlardır.

Medrese vakfiyelerinin tamamında, meşru bir mazeret dışında müderrislerin eğitim-öğretim faaliyetlerine ara vermeleri ve müderrislerce belirlenecek haftalık tatil günlerinin haricinde izinsiz görevlerini terk etmeleri konularında ciddi ikazlar yer

¹³³ Hızlı, a.g.e., s. 132.

¹³⁴ Baltacı, a.g.e., s. 44.

¹³⁵ Hızlı, a.g.e., s. 157.

almaktadır. Müderrisler, hafta içindeki tatil günlerini, verecekleri dersleri dikkate alarak düzenliyorlardı.

Medresede cuma günü, İslam dünyasında malum sebeplerden dolayı kendiliğinden tatil günü kabul edilmiştir. Kutsal sayılan bugün ile birlikte birçok Osmanlı medresesinde, salı ve perşembe günleri de tatil sayılmış ve haftalık tatil günleri toplam üç güne çıkarılmıştır.¹³⁶

Medreselerde yıllık tatiller, Recep, Şaban, Ramazan aylarını içeren "üç aylar"da yapılmaktaydı. Medreseler, Recep ayı başlarında kapanmakta ve Ramazan ayı sonrasında öğretime tekrar başlamaktaydı. Öğrenciler bu aylarda, medreseden uzaklaşarak yurdun değişik yerlerine dağılıyorlardı. Köy köy dolaşarak halka vaaz ve nasihat etmeleri karşılığında, köylülerin para, yiyecek ve giyecek verdikleri bu uygulamaya "cerre çıkmak" adı veriliyordu. Öğrenci, müderrisin direktif ve tavsiyeleri doğrultusunda her yıl başka bir köye veya kasabaya gidilmiştir. Öğrenci bu tatbikatta, kendi memleketinden uzak bir yere gidiyor ve böylece hem öğrendiklerini halka anlatarak pekiştiriyor ve hem de her yıl yeni bir yere giderek farklı insan kitlelerine seslenebiliyordu. Böylece her yıl yeni yerler görecer tecrübelerini arttırabilme şansını yakalamışlardır.¹³⁷

Fatih devri öncesi Osmanlı medreselerinde okutulan kitap ve dersler konusunda kesin bir bilgiye şu ana kadar ulaşılammıştır. Osmanlı medrese teşkilatının kurulmasında ilk önemli adım bu padişah tarafından atılmıştır. Kurduğu medreselerde Osmanlı ilim tarihine adını yazdıran Fatih, medreseler teşkilatının ve ders programlarının düzenlenmesi görevini, bilimsel kariyere sahip bir heyete havale etmiştir. Ali Kuşçu, Molla Hüsrev ve Mahmut Paşa'dan oluşan heyetin hazırladığı program padişah tarafından onaylanmıştır. Fatih medreseleri genelde beş bölümde ele alınmış ve her medrese için değişen sayılarda kitap okunması istenilmiştir. Hariç ve Sahn medreselerinde, programdaki eserlerin okutulması yanında, tercihi müderrise

**T.C. YÜKSEKÖĞRETİM KURULU
DOKÜMANTASYON MERKEZİ**

¹³⁶ Hızlı, a.g.e., s. 158.

¹³⁷ *Türk Ansiklopedisi*, "Cer", C. X, s. 208.

birakılan seçme kitaplar ve yine müderrisin kapasitesi ölçüsünde fıkıhla ilgili metin ve şerhlerin öğrencilere okutulması sağlanmıştır.¹³⁸

Osmanlı medreselerinde Kelam, Mantık, Belagat, Fıkıh, Matematik, Meani, Tefsir, Usul-i Fıkıh gibi dersler okutulmaktadır. Medresenin derecesine göre ve müderrislerin tercihine göre bu dersler için değişik eserler tercih edilmiştir. Öğrencinin seviyesine göre bu eserler seçilmiş ve daha sonra eğitim düzeyi arttıkça eserlerin seviyesi de buna paralel olarak artmıştır.

b- Siirt'teki Medreseler

Siirt'te bulunan medreselerle ilgili eski kayıtlara baktığımızda birbirinden farklı sonuçlarla karşılaşırız. 1892 Bitlis Vilayet Salnamesi'nde Siirt merkezinde 15, Eruh'ta 15, Garzan (Kurtalan)'da 5, Şirvan'da 2 ve Pervari'de 5 medrese olduğu belirtilmektedir.¹³⁹ Fakat bu kayıtlarda medreselerle ilgili başka bir bilgi bulunmamaktadır.

H. 1321 tarihli Salnâme-i Nazarat-ı Maarif-i Umumiyye kayıtlarına baktığımızda Siirt merkezde 4 medrese, Garzan'da 5, Pervari'de 5, Şirvan'da 1 ve Eruh'ta 4 medresenin olduğundan bahsetmiştir.¹⁴⁰

Salnâme-i Nazarat-ı Maarif-i Umumiyye kayıtlarına göre Siirt'te bulunan medreseler:

1. Salihyye Medresesi: Medine Siirt merkezde bulunmaktadır. Medresenin bânisi Hacı Mahmut Ağa'dır.

2. Mahmudiyye Medresesi: Medrese Siirt merkezde bulunmaktadır. medresenin bânisi Salih Paşa'dır.

3. Rahimiyye Medresesi: Medrese Siirt merkezde bulunmaktadır. Medresenin bânisi Hacı Abdurrahim Ağa'dır.

¹³⁸ Hızlı, a.g.e., s. 144.

¹³⁹ 1892 Bitlis Vilayet Salnamesi, s.226; Kılıçoğlu, a.g.e., s. 23.

¹⁴⁰ Salnâme-i Nazarat-ı Maarif-i Umumiyye, İstanbul H. 1321, s. 397.

4. Fahriyye Medresesi: Medrese Siirt merkezde bulunmaktadır. Medresenin bânisi Hacı Hüseyin Ağa'dır.

5. Zevkıyd Medresesi: Siirt'in Garzan kazasının Zevkıyd köyündedir.

6.Cevmâni Medresesi: Medrese Siirt'in Garzan kazasının Cevmâni köyündedir.

7. Bikud Medresesi: Siirt'in Garzan kazasının Bikud köyünde olan medresenin bânisi o bölgenin ileri gelenleridir.

8. Nazrân Medresesi: Medrese Garzan kazasının Nazrân köyündedir. Medreseyi Osmanlı padişahlarının yaptırdığı belirtiliyorsa da kimin yaptırdığı hakkında bir bilgi yoktur.

9. Hacz Medresesi: Medrese Pervari kazasının Hacz köyündedir.

10. Haşın Medresesi: Medrese Pervari kazasının Haşın köyündedir.

11. Savro Medresesi: Medrese Pervari'nin Savro köyündedir.

12. Bidar Medresesi: Medrese Pervari'nin Bidar köyündedir.

13. Küfre Medresesi: Medrese Şirvan ilçesinin merkezindedir. Medresenin bânisi Zeynel ve Abdi Bey'lerdir.

14. Barışân Medresesi: Medrese Eruh'un Barışân köyündedir. Bânisi Zeynel ve Abdi Bey'lerdir.

15. Tenti Medresesi: Medrese Eruh'un Basriyet köyündedir. Medresenin bânisi Mir el-Nasreddin'dir.

16. Basriyet Medresesi: Medrese Eruh'n Basriyet köyündedir. Medresenin bânisi Şeyh Halid Efendi'dir.

17. Raşine Medresesi: Medrese Eruh'un Raşine köyündedir. Medresenin bânisi Şeyh Abdi Efendi'dir.

B- CAMİLER VE MESCİDLER

a- Cami ve Mescitlerde Eğitim

Mescit, Arapça'da dik durmak, eğilmek, baş eğmek, alnını yere koymak anlamlarına gelen "secede" kökünden bir mekan ismi olup genel anlamda bütün ibadet yerleri için kullanılmıştır. Peygamber zamanında ve onu takip eden dönemlerde vakit namazların yanında, özellikle Cuma namazı kılınan yerler için İnsanları bir araya toplayan yer anlamında "cami" veya "el-mescidü'l-cami" kelimeleri kullanılmıştır. Daha sonraki yıllarda cami denilince, beş vakit namaz, cuma ve bayram namazları kılınan yerler akla gelmiştir. Sadece vakit namazı kılınan yerlere ise, mescit, mahalle mescidi veya kabile mescidi gibi isimler verilmiştir. Günümüzde ise her iki yerde de Cuma namazı kılındığı halde kenar semtlerde, mahalle aralarında, bazı işyerlerinde ibadet için ayrılan yerlere de genelde mescit, şehir merkezlerindeki mescide göre daha büyük olan ibadet yerlerine de cami adı verilmiştir.¹⁴¹

İslam kültür ve medeniyetinin yayılmasında fevkalade rolü bulunan cami ve mescitlerin eğitim ve öğretim faaliyetleri ile de yakından ilgisi vardır. Esasen, İslamın ilk devirlerinden itibaren mescitlerde ders halkaları teşekkül etmeye başlamış ve b, günümüze kadar devam ede gelmiştir. Hatta bu manada İslamda ilk eğitim müessesesidir de denilebilir. Mescitler Müslümanların fethettikleri yerlerde gerek ibadet merkezi olarak, gerekse eğitim kurumu olarak büyük bir hizmet ifa etmiştir.

İslamiyetin ilk yıllarından itibaren mescit müslümanların yaşamlarında önemli bir yer tutmuştur. Mekke'den Medine'ye hicretten sonra hemen bir mescit yapılmış ve müslümanlar burada hem günlük namazlarını eda etmişler hem de dinin öğretilmesini sağlamışlardır. Müslümanlar, daha Medine döneminden itibaren "Mescidin vazifesi" anlayışını çok geniş tutmuşlardır. Mescit, ibadet yeri, eğitim mahalli, kaza dairesi, ordu karargâhı, yabancı elçilerin kabul yeri, meşveret mahalli vs. gibi hizmetleri ifa etmiştir. Böylece mescit ve cami İslam müesseseleri arasında önemli bir yer işgal etmiştir.¹⁴²

¹⁴¹ "Camii", *Türk Ansiklopedisi*, C. II, s. 256.

¹⁴² Ziya Kazıcı, *İslam Medeniyet ve Müesseseleri Tarihi*, İstanbul 1999, s. 334.

Caminin ilk şekli Araplarda ortaya çıkmıştır. Bugün Mescidu'n-Nebi adı ile anılan Medine'deki camide, birbirinden ayrı üç bölüm vardır. Bunlar, namazın kılınması için büyük bir salon, mektep vazifesi görmek üzere bir suffa ve peygamberin ailesi için birkaç ayrı küçük oda yapılmıştır.

Peygamber camiinde bulunan suffa, gerçek manada İslamın ilk üniversitesidir, denilebilir. Burada, bizzat Peygamber dersler vermiştir. Ashaptan bazıları suffa öğrencilerine verilen derslerde Peygambere yardım etmiştir. Kısa bir süre sonra Suffa yetersiz kalmıştı. Bunun üzerine Medine'nin değişik yerlerine ilk yahut hazırlık okulları diyebileceğimiz muhtelif mektepler kurulmuştur. Daha hicretin ikinci yılında Medine'de Mahreme b. Nevfel'in evinde tesis edilen ve "Daru'l-kurra" adını taşıyan bir Kur'an mektebinden bahsedilmektedir. Peygamberin sağlığında Medine'de dokuz caminin varlığından bahsedilir ki buralar aynı zamanda bir mektep olarak kullanılmıştır.

Gerek Peygamber, gerek diğer ashop, camide oturup etrafına toplanan halkı aydınlatmışlardır. Peygamberi dinleyenler işittikleri hadisleri ezberlerdi.

İslam dünyasında, toprakların genişlemesine paralel olarak camiler de hızla çoğalmıştır. Yeni fethedilen yerde, kurdukları her köy ve kasabada bir veya daha fazla mescit yaptırmak prensip haline gelmiştir.

Kuruluşundan itibaren, camilerde tedrici bir gelişme ile hemen hemen bilinen bütün ilimlerin tedris edildiği anlaşılmaktadır. Kur'an ilimleri, dil, hadis, fıkıh ve usul-i kelam ve buna bağlı olarak cedel ile mezhepler bilgisi gibi dinî ilimler daha ilk hicri asırdan itibaren camilerde okunmaya başlamış, ikinci ve üçüncü asırlarda da olgunluk derecesine ulaşmışlardır. Yine bu asırlarda tercüme faaliyetleri ve dolayısıyla eskilerin kültür mirası diyebileceğimiz felsefe, matematik, tıp, kimya gibi ilimlerin tedris edildiği yerler camiler olmuştur. Bu bakımdan gerek dini, gerekse tabii ilimlerin gelişmesinde camilerin büyük bir rolü olduğu anlaşılmaktadır. böylece medrese öncesi ilmi faaliyetlerin büyük bir bölümünün icra edildiği camiler, en güzel yerler olduğu gibi, birçok âlimin yetişmesinde etkili olmuşlardır¹⁴³.

¹⁴³ Kazıcı, a.g.e., s. 336.

Yapı olarak, dinî mimari grubunun başında gelen cami, özellikle Osmanlılarda mahallenin idare merkezi ve imamların karargahı olmuştur. Bu nedenle sosyal müesseselerimizin başında gelen camiler, hem ibadet yeri hem de cemaatin toplu bulunması sebebiyle memleket, muhit ve mahalleye ait işlerin görüşülüp karara bağlandığı yerlerdir. Bunun içindir ki Osmanlılarda cami, bir mahallenin odak noktasını teşkil etmiştir. Camilerin etrafında evler kurulmuştur. Camilerin yakınına medrese, kütüphane, imaret, hamam, darü'ş-şifa vs. gibi sivil ve sosyal hizmetlerin görüldüğü binalar da yapılmıştır. Bu haliyle bunlar, bir külliye meydana getirir ve adeta yeni bir mahallenin kurulmasına yardımcı olurlardı. Çünkü bir cami yapmak isteyen hayır sahibi etrafına gerekli sosyal binaları da yaparak böylece cami sayesinde oraya bir üniversite kampüsüne benzer bir ortam meydana getirirdi. Ayrıca öğrenciler (sohta), asistanlar (muid, danişmend) öğretim üyeleri olan profesörler (müderris) mahalleye ayrı bir renk ve karakter veren başlıca simalar olmuştur.¹⁴⁴

Cami, çevresinin bir kültür merkezi haline gelmesine de sebep olmuştur. Nitekim kitapçı dükkanları genellikle camilerin etrafında açılmışlardır. Ayrıca "okuma evi" manasına gelen kıraathanelerin açılış sebebini camilere bağlayanlar da vardır. Namaz-vakitlerinden evvel camiye gelen ve fakat kapısını kapalı bulanlar, yahut iki namaz arasındaki vakti geçirmek isteyenlerin bir müddet oturması ve beklemesi için, ilk önce her caminin yanında birer yer tahsis edilmiş ve hicretin X. (M. XVI.) asrında Yemen'den kahve gelince buralarda kahve içilmesi adet haline gelmiştir. Ve ondan dolayı buralara kahvehane adı verilmiştir. Kahvehanelerde namaz aralarında halk oyalanmış ve ayrıca akşam ile yatsı namazları arasında Hamzanâme, Battalgazi vs. ibi halk kitapları okunarak halkın kültürel seviyesinin yükseltilmesine çalışılmıştır.¹⁴⁵

Günümüzde camiler ibadet yeri olma özelliğinin yanısıra, insanların iman, ibadet, ahlak gibi dinî konularda eğitildiği örgün eğitim kurumları olarak hizmet vermeye devam etmektedir. Haftanın belirli günlerinde, halka gerek dini ve gerekse toplumu ilgilendiren konuların anlatıldığı birer mekan olarak vazifesini sürdürmektedir.

¹⁴⁴ Baltacı, a.g.e., s. 24.

¹⁴⁵ Kazıcı, a.g.e., s. 338.

b- Siirt'teki Cami ve Mescitler

1. Siirt Ulu Camii: Selçuklu Sultanlarından Mugizüddin Mahmut tarafından 1129 yılında yaptırılmıştır. 1260 yılında Cizre Hakimi Selçuk Atabeylerinden El-Mücahid İshak tarafından camiye bazı ilaveler yapılmış ve ayrıca camiye hamam, dükkan ve tarlalar vakfedilmiştir.

Siirt Ulu Cami Selçuklu devri mimarisinin en eski yapılarından. Cami malzeme olarak tuğla yerine içten moloz, dıştan kesme taştan yapılmıştır. Mavi mozaiklerle süslenen mimarisi onarıma alınmıştır. Caminin minberi Siirtli Şeyhünneccat tarafından çivi kullanılmadan 1219'da yapılmıştır. Çok ince bir sanatla ceviz ağacından yapılmış minber Ankara Etnografya Müzesine götürülerek koruma altına alınmıştır.¹⁴⁶

2. Çarşı (Asakir) Camii: Artukoğullarından Melikü's-Salih Nasıruddin tarafından 1225 yılında yaptırılmıştır. Camiye ait kitabe 1939 yılında Cumhuriyet Caddesi açılırken kaybolmuştur. Caminin içerisinde el-Şeyh Hasan-ı Askeri adında bir kişiye ait bir türbe vardır.

3. Cumhuriyet Camii: Caminin kim tarafından ve ne zaman inşa edildiği belli değildir. Cami içinde bulunan hücrede Hz. İsa'nın havarilerinden Yehova'nın yattığı ileri sürülmektedir. Cami 1929 yılında onarılmış ve bu tarihten sonra adı Hıdrul-Ahdar'dan "Cumhuriyet"e çevrilmiştir.

4. Veysel Karani Camii: Bu cami, Baykan'a 8 km mesafede, Yeşil Çevre Köyü'nün bir mahallesinde olup "Ziyaret" adı ile bilinmektedir. Cas denilen harçla ve kısmen moloz taşlarla yapılmış ve çatısı tonozlarla örtülmüş olan türbe, mimari tarzı itibarıyla bir önem taşımadığından 1967 yılında yıktırılmış ve eski ölçülere sadık kalınarak yeniden inşa edilmiştir.

5. Hızır Bey Camii: Kozluk ilçesinin en büyük camii olup, içten kubbeler şeklinde görülen cami damı çok sayıda kemerler üzerinde oturmaktadır. Cami minaresi yıkılmıştır, kaidesi meydandadır. Cami cephe duvarındaki kısmen silinmiş

¹⁴⁶ Kılıçoğlu, a.g.e., s. 105; 1973 Siirt İl Yıllığı, s. 89.

olan kitabesinden 1512 tarihinde Sason Beyi Ebubekir Raski'nin oğlu Hızır Bey tarafından inşasına emir verildiği anlaşılmaktadır.

6. İbrahim Bey Camii: Kozluk ilçesinde olan caminin ne zaman ve kimin tarafından yapıldığı belli değildir. 1705 tarihinde Garzan Aşiretinden Murtaza Bey'in oğlu İbrahim Bey tarafından tamir yapıldığı kapısındaki kitabeden anlaşılmaktadır. Minarenin kible yönünde cami kubbesi hizasında bir güneş saati vardır. On iki çizgiye bölünmüş bir taşa dik olarak tespit edilmiş demir bir çubuğun gölgesine göre zamanın tayin edildiği anlaşılmaktadır.¹⁴⁷

Yukarıda belirttiğimiz camilere ilaveten Kozluk'ta tarihi değeri oldukça yüksek İslam Bey, Mehmet Bey, Şemdin Bey ve Şemdin Ağa Camileri de bulunmaktadır. Ayrıca Şirvan ilçesinde Özdoğan (Mazoran) Köyü Camii'de oldukça eski camilerdendir.

Şiirt ile ilgili 1898 Bitlis Vilayet Salmâmesi kayıtlarına baktığımızda Siirt merkezi ve Siirt'ten 6 km uzakta Tillo (Aydınlar)¹⁴⁸ köyünde toplam 4 cami ve 42 mescidin olduğu belirtilmektedir. Ayrıca kayıtlarda Şirvan'da 95, Eruh'ta 219, Pervari'de 45 ve Garzan (Kurtalan)'da 14 mescit ve caminin olduğu belirtilmektedir.¹⁴⁹

C- TEKKELER VE ZAVİYELER

a- Tekke ve Zaviyelerdeki Eğitim

Tasavvufi hayat ve düşüncenin, tarikatların müessesesi olarak görülen tekke ve zaviyeler İslam dünyasında dergâh, han-gâh, ribât, âsitane gibi değişik isimlerle anılmışlardır.¹⁵⁰

VII-VIII. yüzyıllar İslam dünyasında değişik akımların etkili olduğu bir dönemdir. Bu dönemde medrese; zâhiri ilimler alanında görülen gelişmelerin ortaya

¹⁴⁷ 1973 *Siirt İl Yıllığı*, s. 100.

¹⁴⁸ Tillo'nun adı günümüzde Aydınlar olarak değiştirilmiştir. Eskiden köy olan bu yerleşim yeri şimdi Siirt'in küçük bir ilçesidir.

¹⁴⁹ 1892 *Bitlis Vilayet Salmamesi*, s.226.

¹⁵⁰ Baltacı, a.g.e., s. 23.

çıkardığı bir müessese olarak ortaya çıkarken, tekke de manevi ve ruhani ilimler alanında görülen ilerlemenin ortaya çıkardığı bir müessese olmuştur. Tasavvufi düşünceyi İslam dünyasının en ücra köşelerine kadar götürmeyi başarmış olan tekke ve zaviyeler, günlük hayatın birçok alanına el atmışlardır.¹⁵¹

Tekkeler, yeni fethedilen yerlere kendi kültür ve düşüncelerini yayarak o bölgenin İslamlaşmasında etkili olmuşlardır. Ayrıca sosyal yardım açısından bir kervansaray, bir imaret gibi vazife görmüşler ve bu tür müesseseleri kendi çatıları altında toplamışlardır.

Tekkeler bazı yerlerde zaman zaman ruh ve sinir hastalıklarının tedavisi için bir merkez olmuşlardır. Hatta buralarda toplumdan tecrit edilen cüzzamlı hastalar bile tedavi edilmiştir.

Tekkeler, fikri hayatta mevcut olan değişik fikirlere saygı göstermişler, farklı fikirlere kapılarını daima açık tutarak hizmet vermeye çalışmışlardır. Dini ve siyasi görüşü farklı, mezhebi ve meşrebi ayrı olan Müslümanları ve diğer dinlere mensup olan insanları hor görmemişler, onların dertlerine ortak olmuşlardır. Hayatın gayesini, toplumdaki fertlerin münasebetlerini, toplumdaki adabı, terbiye, ahlak gibi kavramların fertlerde yerleşmesi için çalışmışlardır.¹⁵²

İlk zamanlarda ahlakî bir müessese olan ahî zaviyeleri zamanla iktisadi bir mahiyet kazanarak işçi ve esnafın hak ve hukukunu belirleyen, onların iş ahlakına uygun hareket etmelerini sağlayan bir teşkilat olmuştur.

Doğru olmak, kimsesizleri sevmek, onlara sahip çıkmak, zor durumda olan arkadaşını gözetmek, yaptığı işin hakkını vermek gibi esaslar ahî teşkilatının düsturları olmuştur. Ayrıca bu teşkilat içerisinde yardım sandıkları oluşturulmuş, mensuplarının durumlarını düzeltmeleri, sermaye yapmaları için krediler vermiştir. Savaş durumunda ordunun çeşitli ihtiyaçlarını karşılamışlar ve çıraklara mesleki formasyon kazandırılması için kurslar düzenlemişlerdir.

Tekke ve zaviyeler İslamlaştırma alanında çok aktif faaliyetlerde bulunmuştur. Sınır boylarına ve yeni fethedilen bölgelere kurulan tekke ve zaviyeler, İslam kültür ve

¹⁵¹ İrfan Gündüz, *Osmanlılarda Devlet Tekke Münasebetleri*, İstanbul 1989, s. 92.

¹⁵² Mustafa Kara, *Tekke ve Zaviyeler*, İstanbul 1980, s. 184.

inancının yayılmasında etkili olmuşlardır. Tekkeler kuruldukları yerlerde etrafındakilere mümkün olduğu kadar faydalı olmaya çalışmışlardır.¹⁵³

XIV ve XVI. asırlarda yazılmış vakayinâme ve menakıbnâmelere baktığımızda bu zaviyelerin Anadolu ve Rumeli'nin İslamlaştırılması faaliyetlerine dair birçok örnek bulabiliriz. Meselâ, XII. asırda Amasya yakınlarındaki Çat köyünde bulunan Baba İlyas-ı Horasanî zaviyesinin çevresindeki gayr-i müslimlerin İslamlaştırılması faaliyetlerinde bulunduğu bilinmektedir.

Tekke ve zaviyeler askerî alanda önemli vazifeler görmüşlerdir. Devlet otoritesinin zayıf olduğu yerlerde inzibatı sağlamışlardır. Tehlikeli bölgelerde kurulan ribatlar sayesinde adeta bir karakol vazifesi görmüşlerdir.¹⁵⁴

Osmanlı Devleti'nin kuruluşunda tekke ve zaviyelerde bulunan alpler, gaziler, abdallar ve ahiler savaş zamanlarında devletin ordusuna katılarak, savaşa iştirak etmişlerdir. Ocağı Bektaşiyân denilen tekkelerde askerlere dinî terbiye verilip moralleri yükseltilmiştir. Şehadet ve gaza duygusu İslam prensiplerine göre telkin edilerek cihat düşüncesi daima canlı tutulmaya çalışılmıştır. Tekke, zaviye ve ribatlar hem kendi mensubu olan dervişlerini savaşa göndererek, hem de ordunun moralini yükselterek ona belli esasları kazandırmak, onların dinî yönden yetişmelerini sağlamak gibi faaliyetlerde bulunmuşlardır.

Tekkeler sportif faaliyetlerde de bulunmuşlardır. Güreş, okçuluk ve binicilik gibi sporların yapıldığı tekkeler ve zaviyeler kurulmuştur. I. Murat'ın Edirne'de yaptırdığı Güreşçiler Tekkesi'nde seksen çift pehlivan derviş yaz kış her cuma günü yağlı güreş tutmuştur.¹⁵⁵ Bu tür tekkeler mensuplarının bu alandaki kabiliyetlerini geliştirmeyi ve onlara çeşitli hap oyunlarını kazandırmayı amaç edinmişlerdir.

Tekke ve zaviyeler, sanat alanında da çeşitli faaliyetlerde bulunmuşlardır. Çeşitli alanlarda büyük sanatçıların ortaya çıkmasına zemin hazırlamışlardır. Ayrıca tasavvufî bir edebiyatın oluşmasını sağlayarak kültür hayatımızı zenginleştirmişlerdir.

¹⁵³ Kara, a.g.e., s. 161.

¹⁵⁴ Gündüz, a.g.e., s. 89.

¹⁵⁵ Yahya Akyüz, *Türk Eğitim Tarihi*, İstanbul 1999, s. 92.

Dinî musikinin olduğu yer tekkedir. Bu alanda çeşitli güfteler, besteler yapılmış, bunların icrası esnasında da ney, kudüm gibi aletler kullanılmıştır. Bütün bunların gayesi insanda belli bir heyecanın uyandırılması, kişinin tekke atmosferine uyumunun sağlanmasıdır. Deruni bir his uyandıran bu musiki, Osmanlılarda mehterle hap alanlarına sokularak askerlerin, şevk ve cesaretleri arttırılmak istenmiştir. Ayrıca tekke ve zaviyelerde el sanatlarına da büyük önem verilmiştir. Tahta oymacılığı, kağıt süsleme, güzel yazı yazma sanatlarına da katkı sağlamışlardır.¹⁵⁶

Diğer ilimlerin öğrenildiği yerin medrese olmasına rağmen tasavvufi ilimlerin öğrenildiği yer de tekke ve zaviyeler olmuştur. Tekkeler diğer görevleri yanında öncelikle bir dini-tasavvufi terbiye yeridir. Buralar sadece bir inziva yeri olmayıp, çevrelerinde bulunan çeşitli kültürlerle ilişki kurmuş ve karşılıklı alışverişlerde bulunmuşlardır.

Tekke ve zaviyeler okul ve medrese vazifesi görmüşlerdir. Anadolu'da ise Selçuklu döneminden itibaren medreselerin yapamadıklarını yapmışlardır. Çünkü medreseler belli bir aristokrat tabakaya hitap eden eğitim ve öğretim anlayışı ile halka mal edilememiştir. Medrese eğitiminin halkın alt seviyedeki tabakalarına hitap etmeyişi ve küçük yerleşim yerlerine giremeyişi bir boşluk meydana getirmiştir. Bu boşluk zaviyelerdeki eğitimin halkın kültür seviyesine uygun olması ve mistik bir heyecan vermesi ile doldurulmuştur. Halk çoğu zaman şeyhlerin belli günlerde halka yaptığı vaaz ve nasihatleri tercih etmiş ve ayrıca çoğu zaman medrese âlimlerinin yazdıkları anlaşılması güç eserlere, tekke şeyhlerinin sade bir dil ile yazdıkları Ahmediyye, Muhammediyye, Envârü'l-aşîkîn gibi manzum eserlere daha çok ilgi göstermiştir.

Osmanlılarda eğitimin, çeşitli kademelerinin tahsili medreselerde ve çeşitli tarikatların han-kâh ve zaviyelerinde yapılmıştır. Medreseler zahiri ilimleri, tekke ve zaviyelerde batınî ilimleri talebelerine öğretmişlerdir. Tekkelerde eğitim ve öğretim faaliyetleri okuyarak, dinleyerek ve tekkede bizzat yaşamak suretiyle yapıldı. Dervişlere el kitabı mahiyetinde olan tekke adap ve erkanını kapsayan, tasavvufun

¹⁵⁶ Kazıcı, a.g.e., s. 260.

pratik yönünü anlatan, tekke şeyhleri tarafından yazılmış "Adab-ı Sülûk, Adâb-ı Tarikat, İlm-i Sülûk" gibi eserler okutulmuştur.

Tekkelerde, mistik bir insan tipi oluşturulmuş ve mensuplarına bu tipin özellikleri olan tevazu, fahrilik, cömertlik, hoşgörü gibi huy ve alışkanlıkları kazandırmaya çalışmışlardır.¹⁵⁷

Tarikat ileri gelenleri tarafından gerçekleştirilen eğitim ve öğretimde medreselerde okutulan eserlerden büyük ölçüde istifade edilmesine rağmen, ayrı formasyonda talebe yetiştirmişlerdir. Tekkede, idareyi elinde bulunduran ve öğretim ile meşgul olan bir şeyh ve onun idaresinde olan bir öğretim kadrosu bulunurdu. Buralarda dinî ilimlerin ilk basamağını öğrenen bir talebe, aynı yerde veya başka bir yerde, aynı tarikatın bir üst derecede eğitim yapan han-gâha devam ederek, tarikatla ilgili bütün bilgileri tamamlar, dini kültürünü arttırırdı. Bu arada tarikatın adabına göre, öğrenciye muayyen zikir ve verdikleri telkin edilir ve toplu zikir meclisleri oluşturulurdu. Bu eğitimin gayesi daha ziyade halka irşat vazifesini üzerine alan vaizlerle, tarikata bağlı derviş ve halifelerin yetiştirilmesini temin etmektir.¹⁵⁸

Bazı tekkelerde te'diphane bölümü yapılmıştır. Buralarda suçlular ıslah edilmeye çalışılmıştır. Semâhanenin altında bir odaya kapatılan suçlulara dervişlerin nidaları, zikirleri ve duaları dinletilirdi. Bu durum suçlular üzerinde psikolojik bir etki meydana getirir ve böylece birçok suçlu topluma tekrar kazandırılırdı.¹⁵⁹

Osmanlı'nın son dönemine kadar çok değişik alanlarda topluma hizmet vermiş olan tekke ve zaviyeler Anadolu ve Rumeli'nin en ücra köşesine kadar ulaşarak hizmetini devam ettirmiştir.

b- Siirt'teki Tekke ve Zaviyeler

Osmanlı'nın ilk yıllarından itibaren toplumun her kesimine birçok alanda hizmet veren tekke ve zaviyeler Anadolu ve Rumeli'nin en ücra köşelerine kadar yayılmıştır.

¹⁵⁷ Kara, a.g.e., s. 107.

¹⁵⁸ Gündüz, a.g.e., s. 75.

¹⁵⁹ Hasan Turyan, *Bursa Evliyaları ve Tarihi Eserleri*, Bursa 1982. s. 333.

Siirt'le ilgili kayıtlarda Siirt merkez ve Tillo (Aydınlar)'da 6 tane tekkenin olduğu belirtilmektedir.¹⁶⁰ Araştırmamızda büyük yer tutan Erzurumlu İbrahim Hakkı ve onun yetişmesinde oldukça etkili olan İsmail Fakirullah, tarikat ehli bir kişidir.

İsmail Fakirullah "Üveysiye" tarikatını benimsemiştir. Üveysiye tarikatının kurucusu Üveys Karni (Veysel Karani) olmuştur. Üveys Karani Peygamber devrinde yaşadığı halde onunla görüşmemiştir. Bu durum tasavvufi hayata şöyle intikal etmiştir: Görmediği bir şeyh tarafından terbiye edilen sufiye üveysi, bu meşrebe de Üveysilik denilmiştir.¹⁶¹

İsmail Fakirullah'ın Üveysî tarikatında murid; zikirle, Kur'an-ı Kerim tilavetiyle ve mürşidinin telkinleriyle terbiye edilir. Yapılan zikirler, Kadiri ve Rifai tarikatlarında olduğu gibi genellikle açıktan yapılan zikirler olmakla birlikte, Nakşibendî tarikatında olduğu gibi gizliden de yapılabilir. Bu tarikatta zikirler, her gün sabah namazından sonra ve pazartesi ve cuma geceleri de yapılmaktadır. Ancak cuma geceleri yapılan zikirlerden sonra, genellikle def vuruşları eşliğinde kaside ve ilahiler de söylenmektedir. Üveysiye tarikatının gayeleri:

1. Allah ve Resulünü tanıtmak ve sevdirmek
2. İnsana yakışmayan, zararlı huyları, zamanla terk ettirip, İslamın güzel ahlakıyla donatmak
3. Nefis ve şeytana karşı duyarlı kılmak
4. İbadetle gerçek kulluğu erіştirip, ruhu sufli isteklerden âzad etmek
5. Kalbi, zikir tedavisiyle, nefsanî hastalıklardan temizleyip iman ruhu ile cilalamak

Tarikatın bu gayelerini gerçekleştirmek için şu tedbirler tavsiye edilmiştir:

1. Helal rızık olması şartıyla, az yemek ve az içmek
2. Az uyumak
3. Az konuşmak
4. Halkın zararından uzak Hakka ise yakın olmaya çaba sarf etmek

¹⁶⁰ 1892 Bitlis Vilayet Salnâmesi, s. 232.

¹⁶¹ Mustafa Kara, "Tasavvuf", *Doğuştan Günümüze Büyük İslam Tarihi*, C. XIV, İstanbul 1989, s. 398.

5. Tefekkür etmek

6. Allah'ı, lisanen, kalben ve bedenen devamlı anmak¹⁶²

İsmail Fakirullah'ın benimsediği Üveysiyye tarikatı ondan sonra Erzurumlu İbrahim Hakkı tarafından devam ettirilmiştir. Tillo'daki bu manevi ortamdan bölgedeki halk büyük ölçüde etkilenmiştir. Buradaki tekke ve zaviyelerde birçok kişi tarikatın esasları doğrultusunda yetiştirilmiştir.

D- KÜTÜPHANELER

a- Kütüphanelerdeki Eğitim

Müstakil kütüphanelerin ortaya çıkışına kadar külliye medrese ve camilerde kurulan kütüphaneler okuyucuya daha çok ödünç yoluyla hizmet ettiklerinden, kütüphane vakfiyelerinde kütüphanenin açık bulunacağı gün ve saatlerle ilgili şartlara çok az rastlanmıştır. XVII. yüzyılın başlarından itibaren ödünç vermeye karış çıkma hareketine paralel olarak, vakfiyelerde de yavaş yavaş kütüphanelerin açık olduğu günlerin ve daha sonra da saatlerin girmeye başladığı görülmüştür.

XVIII. yüzyıl kayıtlarında kütüphanelerin açık olduğu gün ve saatler üzerinde daha çok durularak daha çok çalışma saatleri güneşe göre ayarlanmıştır. XVIII. yüzyılın ikinci yarısından sonra kurulan kütüphanelerde çalışma günleri beş veya altı gün ve kütüphaneler güneşin doğuşundan bir saat sonra açılmakta ve batışından bir saat önce kapanmaktadır.

Vakfiyelerde, kütüphane içinde okuma ile ilgili hususlara genellikle pek az temas edilmiştir. Ödünç vermeye karşı çıkan kütüphane kurucuları, vakfettikleri kitapların kütüphane içinde okunması şeklinde bir şart koymuşlardır. Kitaplara zarar verebilecek hareketlerinden kaçınılması belirtilmiş, bazı vakfiyelerde, okuyucuların kitap yapraklarını kesmemeleri için hafız-ı kütüplerin ve yamakların dikkatli olması, bazılarında ise kitapların mürekkebin ve benzeri lekelerden zarar görmemeleri için, okuyucuların nazik bir şekilde hafız-ı kütüp tarafından denetlenmeleri istenmiştir.¹⁶³

¹⁶² Nureddin Sancar, *Evliyalarıyla Tillo*, Siirt 1997, s. 16.

¹⁶³ Nazif Öztürk, *Türk Yenileşme Tarihi Çerçevesinde Vakıf Müessesesi*, Ankara 1995, s. 392.

Vakıf kütüphanelerinde okuma yanında öğretimle ilgili faaliyetlerin ve ibadetin ne zaman başladığını kesinlikle söylemek mümkün değildir. Ancak kütüphanelerin müstakil bir yapıya kavuşmalarından sonra kütüphanede öğretim ve ibadet yapabilme imkânı ortaya çıkmıştır.

XVIII. yüzyılda müstakil bir mekâna sahip kütüphanelerden bazılarının daha sonraki asırlarda bağlı buldukları müesseselerin fonksiyonlarından bazılarını üstlenmeye başladıkları görülmektedir. Mesela III. Ahmet'in Topkapı Sarayı'nda kurduğu kütüphane aynı zamanda Enderun mensupları için bir öğretim yeri olmuştur.

Kütüphanelerde tedrisat ve cemaatle namazın yanında mübarek gecelerde "sakal-ı şerif" ziyaretleri, Kur'an-ı Kerim, Mevlid okuma gibi farklı bazı ibadetlerin de yapıldığı görülmektedir.

b. Siirt'te Bulunan Kütüphaneler

Siirt ile ilgili arşiv kaynaklarında kütüphanelerle ilgili ayrıntılı açıklama bulunmamaktadır. Cumhür Kılıçoğlu'nun *Her Yönüyle Siirt* adlı eserinde Siirt'in merkezindeki 15 medresede kütüphanenin olduğundan bahsedilmektedir.¹⁶⁴ Ayrıca medrese, tekke ve zaviye gibi eğitim kurumlarında kütüphanenin olması gayet muhtemeldir. Ayrıca Tillo'daki İbrahim Hakkı Müzesi'ndeki XVIII. yüzyıla ait eserler bu bölgedeki kütüphanelerin varlığını güçlendirmektedir.

¹⁶⁴ Kılıçoğlu, a.g.e., Siirt 1992, s. 23.

V. BÖLÜM

XVIII. YÜZYILDA SİİRT'TE YAŞAMIŞ İLİM ADAMLARI

A. İSMAİL FAKIRULLAH

XVIII. yüzyılda Siirt'in önde gelen âlimlerinden olan İsmail Fakirullah'ın hayatı ile ilgili bilgileri Erzurumlu İbrahim Hakkı'nın "Marifetnâme" adlı eserinde ayrıntılı bir şekilde buluyoruz:

*"Ey Aziz! O Mevlâ'nın veli kulu ve Resulullah'ın vasisi pirimiz Şeyh Fakirullah hazretleri, âlimler soyundan olup mezhebi Şafii, aslı Arabidir. Yüksek babalarının dilini Arapça olarak konuşurdu. Büyük dedesi Mevlânâ Molla Ali, Cezire-i Ekrâdın âlimlerinin reisi iken 910 H. (M. 1504) tarihinde, zâlimlerden hicret edip, iki günlük uzaklıkta bulunan Siirt ilinin doğusunda iki saat mesafede, yüksek bir yerde, havası gayet güzel, ormanlık, suyu az, sarnıç ve kuyusu çok, ve birçok dükkân, bir han, bir hamam, üç mescit ve bir cum'a camii bulunan Tillo adlı Arap kasabasına gelmiş, o cum'a camiinde imam, hatip ve müderris olmuştur. Onun kıymetli oğlu Mevlânâ Molla Abdülcemal, ondan Arabi ilimlerini alıp babasının vefatından sonra yerinde kalmıştır. Onun da değerli oğlu Mevlânâ Molla Kasım ondan ilim alıp babasından sonra onun yerini almıştır."*¹⁶⁵

Mevlânâ Molla Kasım'ın altı erkek oğlundan en küçüğü olan İsmail Fakirullah H. 1067 (M. 1657) tarihinde Şaban ayının ilk Cuma gecesi doğmuştur. İlk eğitimini babası Molla Kasım'dan alan İsmail Fakirullah yirmi dört yaşında iken babasının vefatı üzerine Tillo'daki imamlık, hatiplik ve müderrislik vazifesini babasının yerine devam ettirmiştir.¹⁶⁶

1686 tarihinde kendisi henüz otuz yaşlarında iken validesini de kaybeden İsmail Fakirullah çocuklarıyla baş başa kalmıştır. Kendisi helal rızık elde etmek için kullanılmayan bir araziyi ihya edip bir kısmına üzüm ve bir kısmını da ekin için ayırmıştır. Meşe ağaçlarından topladığı mazıları satarak, parasıyla aldığı buğdayı

¹⁶⁵ İbrahim Hakkı, a.g.e., s. 694.

¹⁶⁶ M. Nureddin Sancar, *Tillo Evliyalari*, İstanbul 1993, s. 18; Lütfü Güldoğan, *Evliyalar Diyarı Siirt*, Siirt 1996, s. 16.

bizzat kendisi tarlaya ekermiş. Hasat zamanında elde ettiği buğdayın bir kısmını tohumluk ve kalan kısmını ailenin ekmek ihtiyacı için ayıran İsmail Fakirullah yetiştirdiği üzümleri satarak hiç kimseye muhtaç olmadan ailesinin ihtiyaçlarını karşılamış.¹⁶⁷

Şöhreti kısa zamanda her tarafa yayılan İsmail Fakirullah'ın maneviyatından feyz almak için müracaat edenler eksik olmamıştır. Bunlardan Erzurumlu İbrahim Hakkı'nın babası Hasankaleli Molla Osman Efendi, Erzurumlu Molla Eyyüp ve Soranlı Molla Muhammet gibi birçok kişi İsmail Fakirullah'ın manevi ikliminden faydalanmak için uzak diyarlardan gelmişlerdir.

İsmail Fakirullah ömrünün sonuna kadar insanları irşad ile uğraşmıştır. Kadiriyye tarikatına benzerliği olan "Üveysiyye-i Fakiriyye"¹⁶⁸ tarikatının esasları doğrultusunda her kesimden insanları irşad ederken, diğer taraftan şer'î ilimler ve müspet ilimlerde meşhur birçok ilim adamı yetiştirmiştir.

Hayatını irşad faaliyetleri ile geçiren İsmail Fakirullah, yetmiş dokuz yaşında iken 1146/1734 senesinde Tillo'da vefat etmiştir. Ömer Atalay'ın Siirt Tarihi adlı eserinde İsmail Fakirullah'ın "Vasiyetnâme, Hikem-i Fakirullah ve Cevahirul İman" adlarında basılmamış eserlerinden bahsedilmiş ise de bu eserler hakkında herhangi bir açıklayıcı bilgi verilmemiştir.¹⁶⁹

İsmail Fakirullah'ın ünü Siirt'in çok dışına taşmış ve kendisine Osmanlı Sultanlarından I. Mahmut ve Mekke-i Mükerrerme Emiri Şerif Mes'ud bir mektup göndermiştir.¹⁷⁰ Ölümünden sonra Sultan I. Mahmut bir ferman göndererek İsmail Fakirullah için bir türbenin inşa edilmesini istemiş ve bu isteği oğlu Abdülkadir-i Sani tarafından gerçekleştirilmiştir. Türbe inşaatı sırasında, astronomi ilmine vakıf İbrahim Hakkı gece ve gündüzün eşit olduğu ekinos döneminde ilk doğan güneşin, Tillo'da ilk

¹⁶⁷ Aydınlar İlçesi Kaymakamlığı, *Aydınlar (Tillo)*, Ankara 1997, s. 37.

¹⁶⁸ İsmail Fakirullah'ın tarikatının gayesi kulu Allah'ı tanıtmak, sevdirmek ve onu huzuruna cezbetmektir. Bunun için namazın adap ve erkanına dikkat etmek, dünya sevgisi ve lezzetlerini terk etmek, kalben ve ruhen Mevla'ya teveccüh etmek ve müşid-i kamile teslim olmak gerekir. Tarikate giren kişi özellikle şu âdap ve usullere riayet etmelidir: Helal rızık, az yemek ve içmek, az uyumak, az konuşmak, uzlet-i enam (Halktan uzak Hakka yakın olmak), fikr-i tam (kainatta cereyan eden her türlü olayla ibret ve tefekkürle meşgul olmak) ve zikir-i müdam (devamlı zikir)dir.

¹⁶⁹ Ömer Atalay, a.g.e., s. 109.

¹⁷⁰ Bkz. Ek 1. Sultan I. Mahmut ve Mekke Emiri Şerif Mesut'un mektubunun önsözü.

olarak mürşidinin kabrini aydınlatması için "Işık Hadisesi" olarak bilinen düzeneği gerçekleştirecektir.¹⁷¹

B. ERZURUMLU İBRAHİM HAKKI (1703-1780)

a. Soyu

Erzurumlu İbrahim Hakkı'nın şeceresine baktığımızda baba tarafından Onbirinci Yüzyılın akıncı Türklerine kadar çıkmaktadır. Ataları önce, bilgin ve din adamı olarak Bağdat sultanlarının hizmetine girmişler; daha sonra, Moğol istilâsı sonunda Fırat bölgesine göç etmiş ve bir müddet sonra da Erzurum'un Hasankale'sine yerleşmişlerdir.

Erzurumlu İbrahim Hakkı'nın baba tarafından dedesi olan Molla Bekir çevresinde hayli şöhret kazanmış ve cömertliği ile tanınan bir kişidir.

İbrahim Hakkı'nın "Hilm-ü hayâ madeni" diye vasıflandırdığı babası Osman Efendi 4 Ağustos 1670 yılında doğmuştur. Doğumu ev halkını sevince boğmuş ve babası Molla Bekir günlerce Hasankale halkına ziyafetler vermiş, fakirlere, muhtaçlara yardımda bulunmuş birçok hayırlı işler yapmıştır.¹⁷²

Molla Bekir oğlunun eğitimiyle bizzat ilgilenmiş, oğlunun eğitimi için Erzurum'un önemli hocalarından Şeyhoğlu Seyyid İbrahim Efendi'yi tutmuştur. Bu eğitim 30 yaşına kadar devam etmiş ve Osman Efendi fıkıh, tefsir, hadis, akaid ve kelâm gibi dinî ilimlerde kendini geliştirmiştir. Otuz yıllık bir eğitimden geçen Osman Efendi "Derviş Efendi" namıyla halk arasında ün salmıştır.¹⁷³

Osman Efendi'nin babası Molla Bekir, Azak Seferine katılmıştır. Sefer sırasında Kefe'de vefat eden Molla Bekir buradaki Ulu Cami'ye ait mezarlığa defnedilmiştir.¹⁷⁴

Osman Efendi babası Molla Bekir gibi cömertliği ile tanınan birisiymiş. Kendisi misafirden çok hoşlanır, adeta kapıda bekler, her akşam sofrasında yirmiden fazla

¹⁷¹ Sancar, a.g.e., s. 55-56. Ayrıca Işık Hadisesi hakkında geniş bilgi Erzurumlu İbrahim Hakkı bölümünde verilmiştir.

¹⁷² Mesih İbrahim Hakkıoğlu, *Erzurumlu İbrahim Hakkı*, İstanbul 1973, s.9-10.

¹⁷³ Amil Çelebioğlu, *Erzurumlu İbrahim Hakkı*, Ankara 1988, s.1.

¹⁷⁴ Cemil Çiftçi, *Erzurumlu İbrahim Hakkı*, İstanbul 2000, s.13.

misafir bulunmazsa rahatsız olurmuş. Hele yoldan gelmiş bir garip bir kişiyi sofrasında görmezse hüzünlenir. O geceyi huzursuz geçirmiş.

İbrahim Hakkı'nın annesi Hasankale'nin Kındığı Köyü'nden Şeyhoğlu Dede Mahmut'un kızı Hanife Hatun'dur.

b. Erzurumlu İbrahim Hakkı'nın Doğumu

Molla Bekir'in vefatı Osman Efendiyi derinden etkilemiştir. 1698 yılında hastalanmış ve doğan çocuklarının 3-4 ay yaşadıktan sonra ölmeleri rahatsızlığını arttırmıştır. Ne açlığın, ne susuzluğun, ne de uykusuzluğun farkındaymış. Ne derdine ortak olan, ne de derdinden anlayan biri varmış. Ne de derdini döneceği birisi.

Osman Efendi, bu tür ruh hali içinde yaşamakta iken İbrahim Hakkı doğmuştur. İbrahim Hakkı'nın doğumu Marifetnâneye şöyle geçmektedir.

"Ey Aziz! Malum olsun ki, çünkü Derviş (Osman) Efendi umurunda mütehayyir ve mağmum kalmıştır, tarih-i hicret bin yüz onbeşinci seneye baliğ olmuştur. Pes ol muharremin iptida cuma gecesini tedbir-i umuru için sıdıkla istihare kılmuştur. Rüyasında terk-i dünya ve taleb-i Mevlâ ile memur olmuştur. Uyandıktan seyahat ve mürşid-i kâmil bulmak arzusuyla dolmuştur.

Ol sabahı yevm-i cuma. Zühre saatinde tuû-u şemsle beraber anın bir oğlu dünyaya gelmiştir. İsm ü resmi İbrahim Hakkı olmuştur. Can ü cismi aşk ü şevkle dolmuştur. Küdurat-ı cismaniyyeden ve âfat-ı ruhaniyyeden inayet-i Hak'la selâmet bulmuştur.

beş oldu ol bahar,

Hakkı doğdu zar."¹⁷⁵

nı çok sevindirmiş. Fakat bu sevinci çok fazla asını bırakmamıştır. Bu rahatsızlığı kendisine nürşid bulma arzusuna dönüşmüştür. Bir gece, niş. Osman Efendi içine düştüğü bu ızdırabı ar kaydetmiştir.

"Bin yüz on tarihinde bir maraza mağlup oldum ki bir veçhile tabir mümkün değil. Hatta galebe edende kelâma kadir olamazdım. Rüyet-i basarım ve idrak-ı kalbim cümleten muattal olurdu. Hariçte bulunsan evin sokağın az derk ederdim. Eve vardıkta cemî eşya muhalif ve mugayir ve ev halkının cümle harekât ve sebenatı kabih gelirdi.

*Bu elemeler, birbirine mahlût olacak bütün azamda bir ateş peyda olup gâh bütün âzamı ve gâh bazı âzamı yakardı. Bir dahi sanarsız ki etimle derim arasını kesmez bir aletle doğram doğram edirler. Ol zaman kuluna gibi hariçte de duyardım. Ama sair vakit hariçte bir şey sezmezdim."*¹⁷⁶

Osman Efendi Erzurum'da kalacak bir ev bulduktan sonra ailesi de yanına alır. Erzurum'da kardeşlerinin yardımıyla bir manav dükkanı açmıştır. Hatıratında manav dükkanı ile şunları yazmıştır.

"Bin yüz on yedi Recebinde buraya gelmiştik. Bir manav dükkanını tuttuk. Gâh ben gâh karındaşlarımız otururuz. Ben bir haldeyim ki; -şikayet olmasın- dükkana müşteri gelende uşaklar olsa biraz ederler. Ben yalnız olsam, şiddet-i marazımdan nutka kadir olamam, geleni savarım. Çünkü, ne şey hesabın zapteder, ne akçayı seçebilir, ne müşteriye cevaba kadir olurum.

Şiddet-i marazımdan bir تنها yer elime girse ihfa ile ol kadar ağlarım ol kadar ağlarım ki gözümün yaşı nohut gibi tane tane dökülür.

*Bu halde gez amma, bir kimsenin yanına varmak muhal gibi bir hal. Zira acz-i ıstırabımdan nutka iktidarım yok. Gafil söyletirlerse cevap veremem."*¹⁷⁷

Osman Efendi bu ızdıraplı döneminde Ramazan ayında bir camiye imam olarak atanır. Ramazan ayı boyunca cemaate vaaz eder ve biraz da olsa sıkıntılarından kurtulur. Ayrıca bu dönemde Karaçaylıoğlu Seyyid İbrahim Efendi'den nahiv, fıkıh, feraiz, hadis, tefsir, ilm-i akaid okuyan Osman Efendi, okuduğu bu ilimlerle yetinmez tasavvufa yönelir. Habib Efendi'den tasavvuf âdabını ve inceliklerini öğrenmeye çalışır. Habib Efendi, Erzurum'un Mehdi Mahallesi'ne yaptırmakta olduğu caminin imamlığını Osman Efendiye teklif etmişse de, Osman Efendi bu teklife sıcak bakmaz.

¹⁷⁶ Mesih İbrahim Hakkıoğlu, a.g.e., s.13.

¹⁷⁷ Mesih İbrahim Hakkıoğlu, a.g.e., s.16-17.

Çünkü kendisine bir mürşit bulma arzusuyla seyahata çıkmayı düşünmektedir. Böyle bir mürşidi kendi çevresinde bulamadığından dış dünyaya açılma arzusu bir tutku haline dönüşür.¹⁷⁸

Derviş Osman Efendi kendisine bir mürşid bulma sevdasında iken derdini anlatacak birilerini arar. Aradığı kişi Erzurum'un sevilen kişilerinden Eyyüp Efendi'dir. İçindeki sıkıntıyı, bir mürşid bulma arzusunu ve bunun için Buhara'ya kadar gitmeyi göze aldığını anlatan Osman Efendi kışı Eyyüp Efendi ile birlikte geçirdikten sonra baharda yolların açılmasıyla birlikte yola çıkmaya karar vermişlerdir.

Bu sırada Lala Paşa Cami-i Şerifine mürşid olduğu söylenen Özbek'li bir vaizin geldiğini duyunca, Osman Efendi aradığı kişinin bu kişi olacağı düşüncesiyle hemen camiye gitmiş Özbek'li vaiz bir köşeye çekip derdini anlatmıştır. Özbek'li Şeyh'e "mürşid" kabul edip kendisiyle birlikte gitmeyi istediğini bildirmiştir. Özbek'li Şeyh, o gece mürakabeye varmış ve ertesi günü tekrar görüştüklerinde, ona hakikati bildirmek, ona müjdeli bir haber ile gelmiştir.

*"Ey mümin birâder biz seni kabûl ve istishab ederdik. Lakin bizden mukaddem seni sultanımız almıştır. Sana beşaret ki senin bir büyük bir sahibin vardır. Ki ol mürşid-i ekmel, altı seneden berû sana iştiyak-ı mukarrerdir ve iki seneye dek mülakatınız müyesserdir. Hemen sen bunları ganimet bil ki güzel alâmettir ve Mevlâ-ı Mütêâl'e tevekkül edüb, teyakkan kıl ki sonu selâmettir."*¹⁷⁹

Derviş Osman Efendi o kâmil Özbek Şeyhinin müjdeli haberini alınca çok sevinmiş ve ne yapacağını şaşırmıştır. Artık tekrar seyahâte çıkma arzusu artmış ve aradığı mürşid-i kâmil bulma arzusu her geçen gün daha da artmaktaymış.

Derviş Osman Efendi, seyahate çıkmadan önce karısına onu, boşayabileceğini söyler. Fakat İbrahim Hakkı'nın annesi Şerife Hanif Hatun son derece sabırlı ve zarif bir kadındır:

¹⁷⁸ Çelebioğlu, a.g.e., s.1-2.

¹⁷⁹ C. Server Revnakoğlu, *Erzurumlu İbrahim Hakkı*, İstanbul 1961, s.15.

"-Talâk neden hatıra gelir, ömrün varken eğer burada, eğer başka bir yerde nerede olursan ol, ancak adın üzerimde olsun."¹⁸⁰ der.

İbrahim Hakkı, çocukluğunun ilk yıllarını babasının yanında geçirmiştir. Üstün zekası ve güçlü bir hafızası ile kısa zamanda kendini göstermiştir. İbrahim Hakkı'nın ilk öğretmeni şüphesiz babası Derviş Osman Efendi olmuştur. O İbrahim Hakkı için:

" Ol kadar zekâvatı var idi ki dört buçuk yaşında iki ay okuttum. Büyük Hel Ata'ya çıktı. Cümle ezbere okudu. Beş kere yüzünden okurdu, bakardım ki ezberlemiş. Ol kadar arzusu var idi ki, çok kere oyunu unuttur, durmayıp dinlenmeyip okurdu. Bazı kere ben naz ederdim ki okutmam, gelip elimi öpüp beni okut diye rica ederdi"¹⁸¹ demiştir.

İbrahim Hakkı'nın yetişmesinde başta babası ve daha sonra yaşadığı çevre oldukça etkili olmuştur. Prof. Dr. Abdülkadir Karahan, çevrenin İbrahim Hakkı'nın yetişmesindeki etkilerini şöyle anlatır:

"İbrahim Hakkı'nın hem yetiştiği çevre, hem de soy kökü, onun tasavvuf alanında ve bilim konularında öneli ve değerli eserler yazmasına halkı aydınlatıp gönülleri fethetmesine, insanlarda ümit ve tevekkül duygularını sabır ve istikametle besleyerek yüksek bir mürşid payesine erişmesine vesile görmeseydi, Erzurum'un ünlü bilginlerinin rahlesine oturmasaydı ve özellikle gerçekten eşsiz bir kâmil insan olan Şeyh İsmail Fakirullah'a bağlanmasaydı, herhalde bugün bizlerin bilgisine, şiirlerindeki inandırıcı kudrete, manevi mertebelerdeki yüceliğine ve bu kadar candan inandığımız İbrahim Hakkı olamazdı. Elbette Cenab-ı Hakk'ın ona bağışladığı bazı üstün meziyetler, ona ihsan ettiği yetenekler vardı. Ama bunların gün ışığına çıkması, boy atıp serpilmesi ve meyva vermesi, her helde, soy kökünün, hocalarının, çevresinin ve mürşidinin etkisine çok şey borçludur."¹⁸² demiştir.

İbrahim Hakkı Erzurum'un manevi havasında yetişirken canından çok sevdiği annesi, Şerife Hanif Hatun'u 1709 yılında kaybetmiştir. Ayrıca Derviş Osman

¹⁸⁰ Uğur İbrahim Hakkıoğlu, *Erzurumlu İbrahim Hakkı ve İki Torunu, Feyyaz Efendi ile Zakir Bey*, Ankara 1998, s.20.

¹⁸¹ Uğur İ. Hakkıoğlu, a.g.e., s.19.

¹⁸² Abdülkadir Karahan, "Mutasavvıf ve Öğretici Şair Olarak İbrahim Hakkı" 192. *Ölüm Yıldönümünde Erzurumlu İbrahim Hakkı*, İstanbul 1974, s.32.

Efendi'nin rahatsızlığı daha da artmıştır. Bir yandan yıllardır aradığı mürşidini bulma arzusu bir yandan da eşini kaybetmenin acısı ancak onu ancak bir yıl Erzurum'da tutabilir.

1710 yılında Derviş Osman Efendi gönül dostu Eyyüp Efendi ile Erzurum'dan ayrılmaya kara verir. Ayrılmadan önce oğlu İbrahim Hakkı'yı iki kardeşine teslim eder ve Bitlis tarafına yönelir, giderken oğlu, kardeşleri komşuları ve birçok insan uğurlamak için toplanmıştır. Derviş Osman Efendi'ye sevdiklerini Erzurum'da bırakmanın acısını, yıllardır aradığı mürşidi bulma arzusu bastırmıştır.

Derviş Osman Efendi on beş gün kadar yol aldıktan sonra hastalanmış ve Eyyüp Efendi Erzurum'a geri dönmeyi teklif etse de kabul ettirememiştir. Yıllardır özlemine çektiği mürşidi bulmak için Bitlis'e gelen bu iki gönül dostu Siirt üzerinden Cizre'ye oradan Bağdat'a ve oradan da Kabe-i Mükerreremeyi ziyaret etmeyi düşünmektedirler. Bitlis'den Cizre'ye gitmek için yola çıkarken halk yolun tehlikeli olduğunu bir müddet daha beklerlerse Bağdat'tan bir kervanın geleceğini ve Bitlis ve civarının balını ve fındığını alıp götüreceğini, bu kervanla yolculuklarının daha güvenli olacağını bildirince beklenteye karar vermişlerdir.¹⁸³

Derviş Osman Efendi'nin içindeki arzu her geçen gün artmaktadır. Artık Bitlis'e gelecek kervanı beklemeden Eyyüp Efendi ile Siirt'e doğru yola çıkmışlardır. Yolda Bağdat'tan gelen kervanla karşılaşırlar. Kervanda bir ihtiyardan Siirt yakınlarında Tillo azizin olduğu öğrenmişler ve Cizre'ye gitmeden Şeyh İsmail'i ziyaret etmeye karar vermişlerdir.

Eyyüp Efendi İsmail Fakirullah ile tanışınca onda bir yakınlık hissetmiş ve artık Bağdat'a gitmeyi düşünmüyordur. Osman Efendi'ye:

*"Benim Kabe'm bu imiş. ben böylece teslimim. Sen var ha fırlan ha fırlan"*¹⁸⁴ demiştir. Fakat Osman Efendi de kalmış ve ileri ki günlerde içindeki sıkıntının giderek azaldığını ve İsmail Fakirullah'a karşı olan muhabbetinin giderek arttığını keşfetmiştir. Osman Efendi sekiz yıldan beri arzu ettiği mürşidini bulmuş ve İsmail

¹⁸³ Mesih İ. Hakkıoğlu, a.g.e., s.36-37.

¹⁸⁴ Uğur İ. Hakkıoğlu, a.g.e., s.21.

Fakirullah'ın sohbetleriyle sıkıntılarında kurtulmuş ve mürşidine sadakatle bağlanmıştır.

c- İbrahim Hakkı'nın Tillo'ya Gelişi ve Babasının Ölümü

Derviş Osman Efendi'nin Erzurum'dan ayrılmasının üzerinden bir sene geçmiştir. İbrahim Hakkı 9 yaşındadır. Amcası Şeyh Ali ile birlikte Tillo'ya gelmişler.¹⁸⁵ İbrahim Hakkı İsmail Fakirullah ile tanışınca kendisinde ona karşı bir yakınlık hissetmiş ve Marifetnâmede de Tillo'daki ilk karşılaşmayı anlatırken;

*"-Şeyh'in yüzü babamda daha biliş ve tanış geldi"*¹⁸⁶ demiştir.

İsmail Fakirullah kendi evinin karşısında Osman Efendi için tek odalı bir ev yaptırmıştır. Bu ev İbrahim Hakkı'nın ilkokulu olmuştur. Osman Efendi oğlunu sevgi ve şefkatle yetiştirmektedir.

Osman Efendi'nin Tillo'ya gelişinin üzerinden on yıl geçmiş ve artık kendisi 52 yaşına basmıştır. 1720 yılının Mayıs ayında rahatsızlanmış, günlerce yemeden içmeden kesilmiş ve 24 Mayıs sabahı ölmüştür.¹⁸⁷

Osman Efendi'nin ölümü 17 yaşındaki İbrahim Hakkı'yı çok etkilemiş ve artık hayatta Erzurum'daki amcaları dışında kimse kalmamıştır. İbrahim Hakkı Tillo'da daha fazla duramamış ve 1720 yılında Erzurum'a amcalarının yanına gitmiştir. Amcası Molla Muhammed'le birlikte kalmış ve sekiz yıl boyunca eğitimini aralıksız burada devam ettirmiştir.

İbrahim Hakkı 1728 yılında Tillo'ya İsmail Fakirullah'ın yanına ikinci kez gitmiştir. Tillo'ya İsmail Fakirullah hizmetine giren İbrahim Hakkı burada eğitimini devam ettirmiş ve tasavvufa ait bilgilerini kuvvetlendirmiştir. 1735 yılında İsmail Fakirullah'ın ölümü İbrahim Hakkı'yı ikinci kez Tillo'da yalnız ve garip bırakmıştır.

İbrahim Hakkı Tillo'da ikinci kez ayrılarak Erzurum'a gelmiş ve Erzurum'da Yukarı Habib Efendi Camisine imam ve hatip olmuştur. Amcalarının evlerinin karşısında bir ev satın olarak burada yaşamaya başlamıştır.

¹⁸⁵ Sami Önal, "190. Ölüm Yıldönümünde Erzurumlu İbrahim Hakkı" *Türk Kültürü*, Eylül 1970, s.792.

¹⁸⁶ Uğur İ. Hakkioğlu, a.g.e., s.21.

¹⁸⁷ Mesih, İ. Hakkioğlu, a.g.e., s.43.

İbrahim Hakkı otuz üç yaşına girdiğinde Firdevs isminde bir kızla evlenmiş ve bu evlilikten İsmail Fehim ve Ahmet Naimi adında iki oğlu olmuştur. 1738 yılında ilk defa hacca giden İbrahim Hakkı, dönüşünde aynı camideki görevine devam etmiştir. Hac dönüşünde, önde gelen Türk ve yabancı şairlerin Farsça seçme şiirlerini "Lübb-ül Kütüp" başlığı altında 7 ciltte toplamıştır.¹⁸⁸

1742 yılında Erzurum'un zenginlerinden Hüseyin Bey'in kızı Fatma hanımla ikinci evliliğini yapan İbrahim Hakkı'nın bu hanımından olan çocukları yaşamamıştır. Bu sırada amcalarından Ali Çelebi de vefat etmiştir. Üçüncü evliliğini Belkıs hanımla yapan İbrahim Hakkı'nın bu hanımdan Gülsüm adında bir kızı ile Mehmed Şakir adında bir oğlu olmuştur. Daha sonra Züleyha hanımla evlenmiş ve bu hanımdan da Osman Nedim adında oğlu olmuştur.

1741 yılında İstanbul'a giden İbrahim Hakkı, Padişah I. Mahmut tarafından saraya davet edilerek birçok iltifata mazhar edilmiştir. I. Mahmut onu takdir etmiş ve saray kütüphanesinde çalışmasına izin vermiştir. Çalışmalarını tamamlayan, İbrahim Hakkı'ya Abdurrahman Gazi zaviyedarlığı verilmiş ve müderrislik yapması uygun görülmüştür.¹⁸⁹

İbrahim Hakkı'nın bu iltifatlara mazhar olmasının sebepleri arasında, O'nun bilimsel ve tasavvufi kişiliğinin yanı sıra İsmail Fakirullah'ın nakibi¹⁹⁰ oluşu oldukça etkili olmuştur.

Erzurum'a döndüğünde Habib Efendi Camii imamlığını sürdürmüştür.

İbrahim Hakkı, divanını yazdığı 1755 yılında ikinci kez İstanbul'a gitmeye karar vermiştir. O sene Erzurum Gümrükçüsü Muhammed Sunullah Ağayı da gümrük hesapları için İstanbul'a çağırılmışlardır. İbrahim Hakkı'nın baba dostu olan Sunullah Ağa İbrahim Hakkı'ya kendisine yolculuğu sırasında arkadaş olmasını rica etmiş ve İbrahim Hakkı'da bunu kabul etmiştir.

¹⁸⁸ Uğur İ. Hakkıoğlu, a.g.e., s.22.

¹⁸⁹ Şakir Diclehan, *Erzurumlu İbrahim Hakkı*, İstanbul 1980, s.15; Amil Çelebioğlu, a.g.e., s.4; Mesih İ. Hakkıoğlu a.g.e., 56-57.

¹⁹⁰ O günün şartlarında bir şeyhin halifesi olmak için bazı dereceleri geçmek gerekiyordu. Bunlar sırasıyla Nevniyazcılık, Meydancılık ve Nakiplik idi. Bunlar hakkında geniş bilgi için Bkz. Revnakoğlu, a.g.e., s.36.

Erzurum'da Sarı Gümrükçü diye tanınan Sunullah Ağa İstanbul'a bir at yükü değerli armağanlar götürüyormuş. Bunu yolda İbrahim Hakkı öğrenince:

“- *Senin hesabından korkun varsa bu ağır armağanlarının arkadaşlığı sana elverir. Benim buradan geri dönmem gerektir*” demiş. Sunullah Ağa hesabında bir sorun olmadığını, bunu adet olduğunu söylemişse de kabul ettirememiş, sonunda İstanbul'a götürmeyi düşündüğü değerli armağanları geri çevirmek zorunda kalmıştır.¹⁹¹

İbrahim Hakkı İstanbul dönüşü Hasankale'ye çekilip en büyük eseri olan "Marifetnâme"yi" orada yazmıştır. Kendisine tevcih olunan Abdurrahman Dede Tekkesi zaviyedarlığı 1760'da Sultan III. Mustafa tarafından yenilenmiştir. Bu tarihlerde İbrahim Hakkı Hasankale'de talebe okutmaktadır.

1759 tarihinde ise, oğlu Osman Nedim, genç yaşta vefat etmiş ve İbrahim Hakkı Oğlunun mezar taşına kendisine ait olan:

*Ya İlâhi aşkın ile verdi can
Bu cihandan bi-murad olan civan
Rahmetin deryasına gark et revan
Ver ona cennette çok hür-ı cinan
Hasretiyle ağladı halk-ı cihan
Geldi tarih "gitti vay Osman civan"*

adlı manzumeyi yazdırmıştır.¹⁹²

İbrahim Hakkı, Erzurum'daki evini, eşyası ile oğlu İsmail Fehim'e, Hasankale'deki evini eşyası ile ve Erzurum Gez Mahallesiindeki bir bostan tarlasının yarısını, henüz altı yaşında olan oğlu Muhammed Şakir'e bağışlayıp 12 Temmuz 1763'te üçüncü defa Tillo'ya gitmiştir.

Bu sırada İsmail Fakirullah'ın oğullarından Hamza Ganiyullah ile küçüğü Mustafa Fani babalarının yerini almıştır. Aynı zamanda İsmail Fakirullah'ın halifesi olan İbrahim Hakkı'nın Tillo'ya gelmesiyle İsmail Fakirullah'ın oğulları oldukça

¹⁹¹ Mesih İ. Hakkıoğlu, a.g.e., s.78-79; Çelebioğlu, a.g.e., s.4-5.

¹⁹² Mesih İ. Hakkıoğlu, a.g.e., s.97.

memnun olmuşlardır. Daha sonra İsmail Fakirullahı'nın oğulları İbrahim Hakkı'yı ölen karısı Fatma'nın yerine Fakirullah'ın torunu Fatma Azize ile evlendirmişlerdir. Bir süre sonra İbrahim Hakkı Erzurum'daki eşi Züleyha Hanım'ın ölüm haberini almış ve aynı yıl içinde, hocası ve dostu, âlim ve şair bir zât olan Erzurum'lu Seyyid Mehmed Hazık Efendi'nin de ölüm haberini almıştır. İbrahim Hakkı Mehmet Hazık Efendi için yazdığı bir manzumede:

*"Hazık Efendi ilm ercümendi
Allâme kendi âlem beğendi
Asrında evhad kadriyle emced
Seyyid Muhammed nam-ı bülendi
Hak rahmet etsin rûhuna gitsin
Cennette tatsın bir şehd ü kandı
Hak denildi fevtine tarih:
Hakk'a yöneldi Hazık Efendi"*

demıştır.¹⁹³

O yılın kışını Tillo'da geçiren İbrahim Hakkı 1764 Nisanı sonlarında Hamza Ganiyyullah ve Mustafa Fâni ile birlikte hac yolculuğuna çıkmış ve hacca giderken Şam, Halep, Kudüs, Mekke ve Medine gibi ilmi merkezleri ziyaret etmiştir. Bu şehirlerde devrin ünlü bilginleriyle temaslarını sürdürmüş ve onların çeşitli konularda bilgi alış-verişinde bulunmuş ve hac dönüşünde tekrar Tillo'ya dönmüştür. Bu sırada Tillo'daki hanımından Hanife ismini koyduğu bir kızı olmuştur.

Bir yıl sonra 1766 tarihinde Firdevs Hanım'dan olma oğlu Ahmed Naîmi, yirmi sekiz yaşında, Erzurum'da vefat etmiş ve İbrahim Hakkı bir süre sonra Erzurum'a geri dönmüştür.

1768 yılında Erzurum müftüsü Şeyh Mustafa ile üçüncü defa hacca giden İbrahim Hakkı, amcasının oğlu Yusuf Nesim'e gönderdiği bir mektupta, kendi eserlerinin Şam ve civarında okunup beğenildiğini yazmıştır.¹⁹⁴ Hac dönüşünde

¹⁹³ Çelebioğlu, a.g.e., s.6-7.

¹⁹⁴ Diclehan, a.g.e., s.17.

İbrahim Hakkı vefatından iki yıl önce yazdığı bir vasiyetnâmede "Eğer şeyhimin köyünde ölürsem onun kubbesi altına beni gömmeyiniz, Onun ayak tarafı evlâdı için kalsın. Beni babam Osman Efendi'nin kabrinin arkasındaki sahraya defnedin derse de şeyhinin oğlu Mustafa Fâni Efendi, O'nu şeyhinden ayırmak istememiş, babasının türbesine gömdürmüştür.

d- Eserleri

Erzurumlu İbrahim Hakkı'nın yaşadığı asır olan XVIII. yüzyıl, Batıda büyük gelişmelerin yaşandığı, eğitim, kültür ve bilim alanında büyük değişimlerin yaşandığı bir dönemdir. Fakat bu asırda Osmanlı bilim hayatının Batının oldukça gerisinde olduğunu görüyoruz. Bu yüzyılda Batı ile ilk temaslar gerçekleşmiş, fakat bu oldukça yetersiz ve dar alanda kalmıştır.

İbrahim Hakkı oldukça kısıtlı bir çevrede yaşamıştır. Batıyı ve Batıdaki gelişimleri yakından takip edememiş olmasına rağmen Batı çizgisine yakın bir düşünce tarzı ile Arapça, Farsça ve Türkçe birçok eser vermiştir. Şiir ve nesir türünde olmak üzere 15 kadar eser kaleme almıştır.

Eserlerinin sayısı değişik kaynaklarda farklı farklı gösterilmiş ve bu sayı 54'e kadar yükselmiştir.²⁰² Bu karışıklık bazı eserlerdeki bölümlerin ayrı bir eser gibi ayrıca yazılmasından veya basılmasından kaynaklanmıştır.²⁰³

İbrahim Hakkı eserlerinde hayatı, şahsiyeti ve eserleri hakkında bilgi vermektedir. Bu yönüyle diğer yazarlardan ayrılmıştır. Ölümünden iki-üç yıl önce yazdığı bir nottan eserlerinin sayısını ve telif tarihlerini öğrenmemiz mümkün olmuştur.

İbrahim Hakkı eserlerinde "inşad, tertip, telif, cem, intihab, tasnif, tercüme, ahz(alma), nazire" vs. gibi kelimelerle eserlerinin yazılış biçimlerini ayrıca kaç eserden ve hangilerinden faydalandığı ve manzum eserlerinin beyit sayısı hakkında bilgi vermektedir. "Ana" dediği ilk beş eseri, 1755 ile 1765 tarihleri arasında on yıl

²⁰² Bkz. Bursalı Mehmet Tahir, a.g.e., C.I, s.33-36'da 39 eser; Cemalettin Toprak, "Erzurumlu İbrahim Hakkı ve Hocası Şeyh İsmail Fakirullah", isimli basılmamış lisans tezinde ve 22 Eylül 1984 yılında Siirt'e yapılan İbrahim Hakkı ve Müsbet İlimler Sempozyumu Tebliğleri'nde eser sayısı 54 olarak verilmiştir.

²⁰³ Altıntaş, a.g.e., s.31; Çelebioğlu, a.g.e., s.23-24.

içinde ve bu beş eserden faydalanarak yazdığı ve "evlad" olarak nitelendirdiği on eseri de 1767 ile 1777 yılları arasında yazmıştır.²⁰⁴

1) İlâhinâme (Divan):

1168/1755 yılında Erzurum'da yazdığı ve kendi deyişiyile ilk ana eseri olan İlâhinâme İbrahim Hakkı'nın şiirlerinin toplandığı divanıdır. Divan-ı İbrahim Hakkı Erzurumi adıyla 1263/1847 yılında İstanbul'da basılmıştır. İlk otuz sayfası dua, daha sonraki bölümleri de İlâhinâme olan eser, oğlu İsmail Fehim adına yazılmıştır. Eser aruz vezni ile kaleme alınmıştır. Baştan sona Allah aşkının işlendiği eserin İlâhinâme bölümünde yedi beyitli ve her harften kafiyelisi bulunmak üzere 366 gazel yer alır. İlk gazelde Divanın mahiyeti ve yazılış tarihi hakkında bilgiler verilir. Divanın 185. sayfasında altı ayda tamamlandığı bildirilirken, Çelebioğlu bu durumu şöyle değerlendirir: "Kanaatimizce bu, daha önce ve o sıralarda yazılmış şiirlerin tertibi ve bir arada yazılması bakımındandır."²⁰⁵

2) Marifetnâme

İbrahim Hakkı'nın asıl şöhretini sağlayan ve kendisinin ana eser dediği ve muhtelif konuları ihtiva eden ansiklopedik bir eserdir. 1170/1757 tarihinde, tamamlanmıştır. İbrahim Hakkı'nın bütün eserleri arasında en ziyade tanınmış ve istifade edilmiş, olan eser oğlu Es'Seyyid Ahmed Naimî için yazılmıştır.

Marifetnâme'nin önsözünde âlem-i kebir (macrocosmos) denen kainat ve onun sırlarını inceleyen İbrahim Hakkı, birtakım nakilleri kendi üslubuyla süsleyerek Arşı, melekleri, cennet ve cehennemi, Kürsi'yi, Levh-i Mahfuz ve benzeri soyut kavramları açıklamaya çalışır. Bu konuları, sırf Allah'ın yüce kudretini, sınırsız mülkünü düşündürmek ve insanların kulluk vazifelerine yönelmesini sağlamak gayesiyle işlediğini bildirerek bunlara inanmanın gereğinden bahisle konuyu tamamlamıştır.

Birinci bölüme Allah'ın zat ve sıfatlarını, ayet, hadis ve bunların bilimsel yorumuyla, ispat ve açıklamakla başlayan İbrahim Hakkı, daha sonra o günkü anlayışa göre maddeleri oluşturan 4 unsuru ve bunların çeşitli durumlarını inceler. Bundan sonra hesap (matematik) ve hendese (geometri) dair basit, fakat açık bilgiler verir.

²⁰⁴ Çelebioğlu, a.g.e., s.25-26.

²⁰⁵ Çelebioğlu, a.g.e., 28.

Dünyanın küre şeklinde olduğunu ispat ettikten sonra güneş sistemi ve gezegenler hususunda Kopernik'i benimsediğini bildirir. Burçlar konusunda çağına göre ilginç açıklamalarla devam eden bu bölümde İbrahim Hakkı'nın astronomi ilmine yönelmiş ve o ilmin ulaştığı o günkü verilerle Allah'ın sonsuz güç ve kudretini anlatmağa çalıştığını görmekteyiz.

Ayrıca O, varlıkların evrimi hakkındaki görüşlerini bu bölümde açıklamaktadır. Sıra Coğrafya İlmine geldiğinde iklimler, atmosfer ve rüzgâr hakkında bilgi vermekle konuya girer. Daha sonra mevsimlerin iklimlerin faydalarını ve hava değişikliklerinin insan vücudunda oluşturduğu etkileri ve sonuçlarını inceler. İbrahim Hakkı bu bölümde Beşerî Coğrafya konularına elverdiğince girer. Kırstof Kolomb ve Macellan'ın seyahatlerinden de bahseden İbrahim Hakkı, kara ve deniz hayvanlarıyla, denizlerden karalar ve üstündeki diğer sulardan bahsederek konuyu genişlemesine inceler. Bunların dışında deprem, meridyenler, kaynaklar, kutuplar, ekvator, yedi iklim hakkında bilgi verir. Birinci bölüm Biyoloji İlmi ile tamamlanır. Madenler, bitkiler, hayvanlar ve insanların teşekkülleriyle, bunlarda var olan biyolojik kuvvetlerden bahsederek bölümü tamamlar.

İkinci bölümde Anatomi (İlm-i Teşrih-i Ebdan) ilmine yönelen İbrahim Hakkı, konuya "İlimler ikidir. Dinler ilmi ve bedenler ilmi" hadisinden hareketle tıp ilminin ne kadar önemli olduğunu vurgulayarak girmektedir.

Tıp ilminin hem sağlık ve koruyucu hekimlik yönünden, hem de Allah'ı bilmek yönünden taşıdığı önemi vurgulayan İbrahim Hakkı, daha sonra geniş bir şekilde insan organizmasını incelemeye geçer. Yine burada da maksat, okuyucuya, insanda varolan eşsiz sistemleri incelettirerek kainattan Allah'ın yüceliğini göstermektir. Zira bu konu O'na göre (Marifetullahın) Allah'ı bilmenin anahtarlarından biridir. Bu hususta vücudun çalışmasını, sindirim olayını, çocuğun ana rahmindeki teşekkülünü ve insan vücudundaki değişiklikleri inceler. İnsan hayatını 0-30 yaş büyüme, 30-40 yaş olgunluk, 40-60 hafif çökme ve 60 sonrasını da tam veya hızlı çökme olarak bölümlere ayırır. İnsan bedenine faydalı besinleri tanıtarak bu husustaki incelemesini sürdürür.

Üçüncü bölümde daha önceki bölümlerde tahkikî imana hazırlamaya çalıştığı muhatabını bizzat iman konularına sokar ve bu iman gereği Allah ve Resülüne itaat etmenin nasıl önemli bir konu olduğunu anlatmaya çalışır. Daha sonra birtakım ahlakî konulara yönelen İbrahim Hakkı, tevekkül, tefviz, teslim, sabır ve rızadan oluşan

tasavvufî merhaleleri açıklar. Allah sevgisi ve Allah'ın sevdiklerinden bahsederken korulu velilere ve onların çeşitli hallerine getirerek Nakşibendi tarikatı ve onun önemli simalarından biri olan Şeyhi İsmail Fakîrullah'a yönelip onun hayatı ve kişiliğinden uzun uzun bahseder. Bu arada Allah'a imanını kuvvetlendirdiğini varsaydığı muhatabına yine Allah'a vuslatında dikkat etmesi gereken hususları ve bu yolda karşılaşacağı meşakkatleri ikna edici bir üslupla açıklamaya gayret eder.

Sonuç kısmında ise âdâp, ahlâk ve muamelata dair bilgiler verir. Bu bölüm Hz. Peygamber'in güzel ahlakının anlatımıyla başlar. Zira bölümün modeli olarak Hz. Peygamber seçilmiştir. Daha sonra halka şefkatle yaklaşmanın gerek ve faydalarından bahseden bölüm, aşağıdaki konularda bir kısmını genişçe inceleyeceğimiz evlilik, kulun mevlasıyla huzur ve ünsiyetinin âdâp ve erkânı, öğretmenin öğrencilerine; öğrencinin öğretmene; anne-babanın çocuklarına; çocukların anne-babaya, erkeğin hanımına, hanımın erkeğine karşı hak ve sorumlulukları gibi konularla devam etmektedir. Kişinin işçisi, akrabası, komşuları ile ilgi ve münasebetleri de bölümün konularındandır. Alimler, fakihler şeyhler ve veliler gibi o günkü toplumu etkileyen kişilerin isimleriyle teknik ve yaygın eğitimde dikkat edecekleri konuların anlatımıyla bölüm sona ermektedir.²⁰⁶

3) İrfaniyye

İbrahim Hakkî'nin beş ana kitap olarak zikrettiği eserlerinin üçüncüsü İrfaniyye'dir. Yazarının ifadesiyle 1174/1761 tarihinde cem' olunmuştur (derlenmiştir). Aynı zamanda, "Mecmuatü'l-Vahdaniyye fî Ma'rifeti'n-Nefsi'r-Rahmaniyye" adını taşıyan eser Yusuf Nesim tarafından 1190/1776 tarihinde ve İbrahim Hakkî'nin sağlığında istinsah edilmiştir. Eser Arapça, Farsça ve Türkçe olmak üzere üç bölümden meydana gelen bu eser, umumi mahiyette, "Men arefe nefsehu akat arefe Rabbe" (Nefsini bilen Rabb'ini bilir) hadis-i şerifi ile ilgili yazılmıştır.

Arapça olan birinci bölümde ilgili âyet ve hadislerin dışında Hz. Ali'den, Abdülkadir Geylanî'den, İbnü'l-Arabî'den, Gazzali'den, Kemâl Paşazade'den, Ömer İbnü'l-Fârid'den, Şeyh Arslan'dan, Şeyh Ebu'l-Vefa'dan, Necmeddin-i Kübra'dan, Akşemseddin'den, Molla Câmî vs. den ilgili nakil ve seçmeler bulunulmuştur.

²⁰⁶ Çelebioğlu, a.g.e., s.32.

Farsça olan ikinci bölümde ise esas olarak yine aynı konu işlenilmiş, Molla Câmî, Abdullah Ensari Hüseyin Vâiz, Feridüddin-i Attar, Şeyh Lâhici, Hakîm-i İsfahanî, Habib-i Acemî vs. den nakillerde bulunulmuştur.

Türkçe olan üçüncü bölümde aynı konu ile alakalıdır. Nakşibendiye ile ilgili bazı bilgilerden sonra "Men arefe..."ye dair Gazzali'nin Kimya-yı Saadet'inden, Molla İlâhî'den, Şeyh Ebî İshak'ın Noktatü'l-Vahde kitabından, Bâbâyı Âlem'in Vesâyâ-yı Hazret'inden naklen tercümeleler bulunmaktadır. Eser elli yedi kitaptan parçalar seçilerek hazırlanmıştır.²⁰⁷

4) İnsaniyye

Mecmûatü'l-İnsâniyye fî Ma'rifeti'l-Vahdâniyye, Erzurumlu İbrahim Hakkı'nın güldeste (antoloji) nev'inden eserlerindedir. Arapça, Farsça ve Türkçe olmak üzere üç dilde ve yüz altmış kitaptan şiirler seçilerek 1176/1763 tarihinde tertip olunmuştur. Seçilen parçaların daha çok tasavvufî ve talimî (didaktik) olmasına dikkat edilmiştir. Bununla beraber edebî mahiyetteki örnekler de az değildir. İbrahim Hakkı, eserin sonundaki tarih manzumesinde, güldestesinin bazı özelliklerini de belirtmiştir:

*Bu İnsaniyye'dir lübbü'-kütüb ilm-i tasavvuftan
Bu İnsaniyye'dir tecrîd eden kalbi tasarruftan*

*Bu İnsaniyye'nin her beyti bir iklim-i hikmettir
Bu İnsaniyye'nin her harfi bir sır-ı hakîkattir*

*Bu İnsaniyye'nin hikmet sütün nûş eyleyen âkıl
Şecâat kesb edip havf u recâyı kor olur kâmil*

*Bu İnsaniyye'dir her dem enîs-i kalb-i her âgâh
Bu İnsaniyye'dir ağleb celîs-i evliyâullah*

*Çü bin yüz yetmiş altıda bunun cem'i tamam oldu
Cihanda senden ey Hakkı bu hoş tuhfe kirâm oldu*

Birinci bölümü meydana getiren Arapça şiirler kısmı yirmi Arapça manzum tercümesi Cüneyd-i Bağdadî, Zeynelâbidin, İsmail Fakirullah vs.nin kasideleri, muhammesleri bulunmaktadır.

²⁰⁷ Eserin yapılmış olan pek çok baskıları ve yazma nüshaları hakkında geniş bilgi için Bkz. Altıntaş, a.g.e., 47; İsmet Binark-Nejat Sefercioğlu, a.g.e., s.16.

İkinci bölümü meydana getiren Farsça şiiirler, eserin en geniş bölümüdür. Bu kısımda: Gazneli Hakîm Senâî, Feridüddin-i Attar, Mevlânâ, Ârif Halife, Şâhidî, Sa'dî, Şeyh Uzletî, Hâfız, Kemâl-i Hocendî, Mağribî, İbrahimü'l-İrâkî, Evhadî, İmad, Hâkanî, Nizamî, Hüsrev, Enverî, Feyyaz, Şebüsterî, Hilâlî, Lâhicî, Molla Câmî, Örfî, Şevket, Sâib, Hayâlî, Hüseyin Vâiz Kâşifî, Ömer Hayyam, Akşemseddin, Tecellî vs.nin dîvanlarından, mesnevîlerinden ve muhtelif eserlerinden seçilmiş parçalar yer almıştır.

Üçüncü bölümde Türkçe şiiirler bulunmaktadır. Bu bölümde: Fuzûlî'nin Dîvanından, Leylâ ve Mecnun'undan, Hamdullah Hamdî'nin Yusuf ile Zeliha'sından, Yazıcıoğlu Mehmed'in Muhammediye'sinden, Kemâl Paşazade'nin Yusuf ile Zeliha'sından ve diğer şiiirlerinden, Yunus Emre'den, Elvân-ı Şirâzî'nin Gülşen-i Râz'ından, Taşlıcalı Yahya'nın Gencîne-i Raz ve Şah u Geda'sından, Niyazî-i Mısri Dîvan'ından, Cevrî'nin Hall-i Maşkilât'ından, Hayretî Dîvanı'ndan Süleyman Çelebi'nin Mevlid'inden, Bursalı Lâmiî Çelebi'nin Dîvanından, mesnevîleri ve manzum lügatından, Fehîm Dîvanı'ndan, Hakanî'nin Hilye'sinden, Şâhidî'nin Manzum lügatı (Tuhfe-i Şahidî)nden, Sabuhî, Oğlan Şeyh, Nefî, Nabî Dîvan ve mesnevîlerinden, Sultan Ahmed'in şiiirlerinden, Sâbit, Hâzık, Rûhî-yi Bağdadî ve kendisinin muhtelif eserlerinden seçme şiiirler mevcuttur.²⁰⁸

5) Mecmuaatü'l-Meani

İbrahim Hakkî'nın Erzurum'da yazdığını söylediği ana eserlerinin beşincisi ve sonuncusudur. Bazı nüshalarında Mecmuaatü'l-Hakkî başlığını taşıyan bu eser, 1178/1765 de nazm ve cem' olunmuştur. Muhtelif konularla ilgili manzum ve mensur parçalar ihtiva eden bu eserde Arapça, Farsça ve Türkçe olan kısımlar karışık bir şekildedir. Kendi eserlerinden ve başkalarından da seçmeler, ayrıca doğum, ölüm vs. tarihler ve bazı mektuplar bulunmaktadır.

Mecmuaatü'l-Meani daha önce değişik konularda yazılmış küçük risalelerin toplamıdır. Bazı araştırmacılar bu risaleleri bu gün her birini ayrı bir eser olarak aldığı için İbrahim Hakkî'nını eserlerinin sayısını bir hayli yükseltmektedir.

²⁰⁸ İbrahim Hakkî, üç dilde yazılmış birçok şairin eserlerini incelemiş, sadece şairlere ve muhtevaya dikkat etmemiş, edebi yönüne de dikkat etmiştir. Bu da onun kültür ve edebi seviyesini göstermektedir.

Mecmuatü'l-Meanî'nin bir kısım bölüm başlıkları şöyledir. Tertib-i Ulum, Vuslatnâme, Cilâü-Kulûb, Şükürnâme, Sıratü'l-Arifin, İkbâlname, Fenâname vs..

Erzurumlu İbrahim Hakkı yukarıdaki beş ana (temel) eserinden yararlanarak bazı yeni temel esere de kaleme alınmıştır. Bu eserlerin sayısı ondur.²⁰⁹

6) Tuhfetü'l Kiram

İbrahim Hakkı'nın 1180/1766 yılında yazdığı ve Mecmuâtü'l-Meânî isimli eserinden derlediğini belirttiği bu eser Arapça ve Farsça olarak kaleme alınmıştır.

7) Nuhbetü'l Kelâm

İbrahim Hakkı'nın 1182/1768 yılında yazdığı, Marifetname ve Mecmuatü'l-Meânî'nin kaynaklık ettiği bu eser de Arapça ve Farsça ve Türkçe olarak derlenmiştir.

8) Meşâriku'l-Yûh

1185/1771 yılında tertip olunmuştur. Bir kaç Arapça daha çok Farsça ve Türkçe, kendisinin ve başkalarının şiirlerinden, daha doğrusu evvelki eserlerinden seçilerek hazırlanmış bir müntehâbat (güldeste, antoloji) dir.

9) Sefine-i Rûh

Sefine-i Rûh min Vâridati'l-Fütuh, 1187/1773 tarihinde yazılmıştır. Diğer eserlerinden Türkçe, Arapça ve Farsça şiirler seçilerek kırk "vâridât" (önle gelenler, ilhamlar) kırk bölüm hâlinde düzenlenmiştir.

10) Kenzü'l-Futuh

İrfaniyye'den seçilerek 1188/1774 yılında kaleme alınmıştır. Arapça, Farsça ve Türkçe olarak üç dilde ve 1020 müfred²¹⁰ halinde yazılmıştır. Genel görünümüyle tasavvufî, ahlakî ve terbiyevî niteliktedir. Tevekkül, tevhid, tefviz, tahammül, teveccüh, rıza, sabır, fakr ve tevazu, teslimiyet, az yeme az uyuma az konuşma ve faydaları gibi daha önce İrfaniyye'de verdiği pek çok İslam mutasavvîfi tarafından

²⁰⁹ Çelebioğlu, a.g.e., s.36.

²¹⁰ Divan Edebiyatı şairlerinin kullandıkları bir nazım şekli olan müfred, müstakil olarak söylenen ve çeşitli konuları kapsayan iki mısradan oluşur.

nesir türünde işlenmiş olan konuları, İbrahim Hakkı kendine mahsus üslubuyla şiir kalıbına dökmüştür. 1020 müfredin 4'ü Farsça, 138 Arapça, geriye kalanı da türkçedir.

11) Definetür-Ruh

Türkçe, Arapça ve Farsça yazılmış şiir ve nesirleri ihtiva eden bu eser, 1189/1775 tarihinde yazılmıştır. Mecmuatü'l-Meânî kaynaklık ettiği bu kitapta, Cilâü'l-kulûb ve İnsan'ı Kâmil risaleleri ile üç mektup ve dört yüz beyit miktarında çeşitli şiirler bulunmaktadır.²¹¹

12) Rûhu's-Şüruh

1190/1776 yılında, seçmeler (müntehabat) şeklinde hazırlanan bu eser; İlahîname'den seçilmiş Mahzenü'l-Esrar'dan meydana gelmiştir. Eser daha çok ilahi aşktan bahsetmiştir.

13) Ülfetü'l-Enam

Yazarın 1190/1776 tarihinde, Marifetname'den alarak tasnif ettiğini söyledi bu eser Arapça olarak yazılmıştır.

14) Urvetü'l-İslâm

1191/1777 yılında Marifetname'den yararlanılarak yazılmıştır. Arapça ve Türkçe bölümleri vardır. Ayrıca Marifetname'de olmayan bazı bölümler de eklenmiştir.

Eser bir mukaddime, on beş bölüm ve bir sonuçtan meydana gelmiştir.

Eserin ilk bölümleri, insanın hayatını Allah ve Resülünün ölçülerine göre ayarlamasının önemi ve gereği üzerinde durmakta, daha sonraki bölümlerde ise Hz. Peygamber'in hilyesi (şemali) ve O'nunla ilgili bir iki Nat'a yer verilmiştir. 4. bölüm Kur'an okumanın teknik bilgilerini veren tecvid bilgisine tahsis edilmiştir. Şafî ve Hanefî mezheplerine göre abdest ve namaz bilgisiyle devam eden eserin çocuk psikolojisi ve çocuk eğitimi yönünden bilhassa 10. ve 11. bölümü büyük bir önem taşımaktadır. Zira bu bölümlerde Arapça ve Türkçe olarak çağına göre ilk İslâmi bilgilerin çocuklara nasıl verileceğini soru cevap metoduyla ortaya koymuştur. Bununla da yetinmeyip yaşadığı bölge olan Siirt'in kültürel durumunu gözönüne

²¹¹ Mesih İ. Hakkıoğlu, a.g.e., s.140-141.

olarak hem Şafîî hem de Hanefî mezhebine göre yazmıştır. Şafîî çocukları için olanı Arapça, Hanefî çocukları için yazdığını da Türkçe olarak kaleme almıştır.

15) Hey'etü'l-İslâm

İbrahim Hakkî'nin evlâd eserlerinin onuncusu ve sonuncusudur. Urvetü'l-İslâm ile yılda hazırlanmıştır. Marifetname'nin birinci "fenn"inde bulunan astronomi bahislerinin eski telakkilere göre olanları derlenmiştir. Hey'etü'l-İslâm, Hamza Ganiyullah'a ithaf olunmuştur.²¹²

Erzurumlu İbrahim Hakkî'nin "ana ve evlad" olarak tanıttığı 15 eserinin yanında başka eserlerini de olduğu savunulmuştur. Bu eserler şunlardır:²¹³

16) Seyr-i Sülûk (H. 1136)

İlk eseri olup Arapça derlemedir.

17) Süluk-u Tarikil Fena (H. 1140)

Arapça olup mürşidi Fakirullah Hazretleri'nin kendisine yaptığı ve zühd, rıza, tefviz, tevekkül, murakabe ve sabrı ihtiva eden altı tavsiyeyi izah etmiştir.

18) Lübbul Kütub (1154)

4 citten ibaret olup Türk İslam şiirinin seçme şiirlerinden derlenmiş antolojidir.

19) Tecvit (H. 1163)

Kur'an-ı Kerim'in tecvit üzere okunmasının usullerini öğretmiştir.

20) Saatname (H. 1164)

Zaman saati ve kullanış usullerinden bahseder.

²¹² Mesih İ. Hakkıoğlu, a.g.e., s.154.

²¹³ Cemalettin Toprak, a.g.e., s.44; Nurettin Pala, *İbrahim Hakkî ve Müsbet İlimler Sempozyumu Tebliğleri*, Siirt 1988, s.5-6.

21) Tertib'ul Ulum (1165)

İlk Türkçe manzum eser olup, Din, Dil, Felsefe, Ahlak, Hikmet, Matematik, Coğrafya, Astronomi, Anatomi, Hekimlik konularında zamanın ders programı hükmündedir.

22) Menazil'il Kamer (H. 1165)

Amca oğlu Yusuf Nesim'e armağan olarak yazdığı bu manzum eserde mevsimler, aylar ve günlerin uzayıp kısılması, bu olayların oluş sebeplerini, ayın hilâl ve bedir hallerini anlatmıştır.

23) İhtiyaratul Kamer (H. 1166)

Gezegenleri ve yörüngelerini, takvimi bilgilerle kamerî ve şemsî yılların birbirine çevirme yollarını bildirmiştir.

24) Gurre-name (H. 166)

Bu eserde yılın herhangi bir ayının birinci gününün rumi aylardan hangisinin hangi gününe ve o günün haftanın hangi gününe tekabül ettiğine dair hesaplamaları anlatmıştır.

25) Ruzname (H. 1166)

Ağaçtan yapmış olduğu devamlı takvimin kullanımını izah etmiştir.

26) Mahzen-ül Esrar (H. 1168)

Tasavvufî bir eserdir.

27) Teziretül Ahbab (H. 1176)

Hocası İsmail Fakirullah Hazretlerini hayatı, şahsiyeti ve kerâmetleri hakkında bilgi vermiştir.

28) Hüsnül Arifin (H. 1178)

Sır saklamanın adap ve faziletlerinden bahsetmiştir.

29) Vuslatnâme (H. 1178)

Manzum bir eserdir.

30) Miratül Kevneyn (H. 1178)

111 beyitlen meydana gelmiş Arapça manzum bir eserdir.

31) Kutî-can (H. 1178)

Mürşidi, İsmail Fakirullah'ın menkıbelerini anlatmıştır.

32) Nûş-i can (H. 1178)

Farsça ve Türkçe 73 beyitten meydana gelmiştir.

33) Rub'ul Müceyyib (H. 1178)

Ceyib Tahtası adlı eserini nasıl kullanılacağından bulunduğumuz yerin enlem ve boylamlarının nasıl bulunacağından, saatin o anda kaç olduğunun bilinmesinden, kible tayininden, dağların yükseklikleri ile nehir ve benzeri engelli mesafelerin ölçülmesine dair prensipleri anlatmıştır.

34) Cilaul Kulub (H. 1180)

Dostlarına yazdığı manevi telkinleri anlatmıştır.

35) İnsan'ı Kamil (H. 1180)

Olgun bir insanda bulunan haller ve alışkanlıkları bildirmiştir. Eser Türkçedir.

36-37) Avamil ve Kavaidil-i Farisiyye

Burada iki eser birleştirilmiştir. Fars dili kurallarına ait olup

1- Avamili Nahviyye

2- Kavaidi Farisiyye adlı iki eserin birleştirilmiş halidir.

38) Ruzname

Eser Türkçe yazılmış olup, yazılış tarihi bilinmemektedir.

39) Kitab-ı Alem (H. 1189)

Bilahare Dafineturruh adlı esere alınan bu eser de Arapçadır.

40) Akidet'ül İman (H. 1191)

Müslüman çocukları için yazılmış imanî akideleri belirten bir risaledir.

41) Vasiyetname (H. 1192)

Orjinali Tillo'da olup, oğlu İsmail Fehim'e yazılmış mektupları ihtiva etmiştir.

42) Rubbul İrfan

Yüce Allah'ın büyüklüğünden bahseden, tasavvufi bir eserdir.

43) Mürşid'ul Manzume

Nesirdir. Nikah ve evlenme adabından, evliliğin hayırlı neticelerinden, ana baba hakkı ile aile hukukundan bahsetmiştir.

44) Müntehebat-ı Manzume

Tasavvufi manzumelerden meydana gelmiş bir eserdir.

45) Risale-i Usturlâb

Usturlab adlı astronomi aletin kullanma usulleri ile hesabını bildirmiştir.

46) Münacâat'ı Rabbul Alemin

Manzum eser olup orjinalinin nerede olduğu bilinmemekte ancak elle çoğaltılmış nüshaları mevcuttur.

47) Mecmuatül Mekatib

Kendisinden uzak sevdiklerine gönderdiği dinî ahlakî, terbiye edici tavsiyeleri ihtiva eden mektupların toplamıdır.

48) Şükürnâme

Çenab-ı Hakka şükür mahiyetinde manzum bir eserdir.

49) İkbâlnâme

Manzum olup ahlakî konuları ihtiva etmiştir.

50) İstihrac-ı Amâlî Felekiyye

Bu eseri oğluna hitaben yazmış olup Astronomi ilminden bahseden teknik bir manzumedir.

51) Lügat

Arapça, Farsça ve Türkçe lügâtini bildiren bir eserdir.

52) Süluk-i Nakşibendi

Nakşibendi tarikatına intisab yollarını bildirir.

53) Mecmuatül Vahdaniyye fi Marifetin Nefs-i Rabbanîye

Tasavvufî olup 59 bahisten meydana gelmiştir.

54) Ulfetül Kulub

Bu eserde tasavvufî olup nesir türünde yazılmıştır.²¹⁴

e- İlmî Durumu

Erzurumlu İbrahim Hakkî'nin yaşadığı döneme baktığımızda Osmanlı'nın çağın gerisinde olduğunu ve Batıyı ve Batıdaki bilimsel ortamı yakından tanıma çabası içinde olduğunu görüyoruz. Fakat Batı ile olan iletişiminin oldukça zayıf olması aralarındaki farkın kapatılmasını imkansız kılmıştır.

Erzurumlu İbrahim Hakkî'nin yaşadığı çevreye baktığımızda çok zengin bir kültürel bir ortamı göremiyoruz. Fakat böylesine dar bir ortamda İbrahim Hakkî çok büyük eserler verebilmiştir. Bunun sırrını F. Nafiz Uzluk "Çeşitli Yönleri İle Erzurum ve Çevresi" adlı kitabın "Marifetnâme Nüshaları" başlıklı yazısında şöyle açıklıyor:

"Artukoğullarından beri bu havalide müsbet ilimlere karşı büyük bir akım vardı. Artukoğulları paraların üzerine resim basacak, hatta Rumca ibareler yazacak

²¹⁴İlhan Dağ, *Erzurumlu İbrahim Hakkî ve Müsbet İlimler Sempozyumu Tebliğleri*, Siirt 1983, s. 7-8.

derecede hür fikirli insanlardı. Memleketlerini Fırat ve Dicle Nehri'nden kanallar açmak suretiyle halkı refah ve saadete kavuşturmuşlardı. Diğer müsbet ilimlere karşı büyük merakları olduğunu, meselâ Ali Emiri kendi mecmualarında resimlerle birlikte ispat etmiştir. Onların zengin kitapları, Bitlis'teki Şeref Han ailesine intikâl etmiş, onlarda bunu büyük bir titizlikle muhafaza etmişlerdir. Burasının Melek Ahmet Paşa tarafından zabtından sonra kitapların mezatta satılarak yağmaya uğradığını, resimli bir Şahnameyi alan çok mutaassıp bir zavallının o güzel şekilleri canlı insan resmidir diye boyunlarını yüzlerini kazıyıp bozarak mahfeylediğini, paşanın bunu haber alması üzerine herifi yatırtıp, temiz bir sopa attırmıştır. İbrahim Hakkı'nın bu kütüphanelerden etrafa taşan pozitif ilimlere ait eserleri okuyup, bilgisini genişlettiği gibi, hatta Erzurum'a gelen Hintli, Afganlı seyyahlardan pozitif ilimler tahsil eylediğini kabul etmek icap eder."²¹⁵ demektedir.

Ayrıca Z. Fahri Fındıkoğlu, Revnakoğlu'nun "Erzurumlu İbrahim Hakkı ve Marifetnâmesi" adlı eserine yazdığı önsözde:

"Türkiye'nin kültürel hayatını gösteren bir tablo içinde Erzurum ve mıntıkası, 1071 senesini takip eden uzun bir devrede bir taraftan Orta Asya Türklüğünün Küçük Asya'ya geçmesine köprülük yaparken, öbür taraftan Selçuklu ve Osmanlı Devrelerinin tefekkür hayatına sahne oldu. İstanbul'a baş vurmada da Hasankale'den Erzurum'a gelen bir genç Erzurum da ve çevresinde bir taraftan yazılı, öte taraftan Ehli Heyet, Ehli Hikmet, Ehli İrfan ve Ehlul-lah tipinde yazısız istifaza kaynakları bulabilir ve nitekim bulmuş ve yetişmiştir de."²¹⁶ demektedir.

Görüyoruz ki, Erzurumlu İbrahim Hakkı'nın yaşadığı çevrede geçmişin kalan bir kültürel zenginlik vardır. İbrahim Hakkı bu kültürel zenginlikten faydalanmasını bilmiştir. Ailesi onun yetişmesinde çok itina göstermiş ve o ilk eğitimini babasından almıştır. Gençliğini ilim tahsil etmekle geçiren İbrahim Hakkı zaman zaman yaşadığı çevrenin dışına çıkmış, İstanbul'da saray kütüphanesinden faydalanabilmiş ve Hac için gittiği yerlerde bilimsel ortamlara katılarak eserleri için gerekli malzemeye toplayabilmiştir.

²¹⁵ Nusret Karasu-Nihat Özyardımcı, *Çeşitli Yönleri ile Erzurum ve Çevresi*, Ankara 1968, s.221.

²¹⁶ Revnakoğlu, *Erzurumlu İbrahim Hakkı ve Marifetnâmesi*, İstanbul 1961, s.3.

Erzurumlu İbrahim Hakkı değişik alanlarda eserler vermiştir. Bu eserleri arasında Marifetname'nin ayrı bir yeri vardır. Marifetnâme'de Tıp, Astronomi, Matematik, Fizik, Kimya gibi ilimlerin yanında Psikoloji, Pedagoji, Coğrafya, Tarih, Felsefe ve Jeoloji gibi ilimlere de yer almıştır.

1) İbrahim Hakkı ve Astronomi

İbrahim Hakkı'nın Marifetnâme adlı eserinin büyük bir kısmı astronomiye ayrılmıştır. Bunun sebebi yine Marifetnâme'de şöyle ifade edilmektedir: "İnsan Allah'ın eseri olan kainatı ne kadar iyi anlarsa, Allah'ı da o kadar iyi anlamış olur."²¹⁷

İbrahim Hakkı, ilk önce Batlamyus'un teorilerini "Eski Astronomi" başlığı altında açıkladıktan sonra "Yeni Astronomi" başlığı altında Kopernik Astronomisi üzerinde durmuştur. Kendisi Kopernik sistemini yeni akli deliller eklemekle herkesin anlayabileceği bir basitlikte ifade etmiştir. Ona göre, kainat birbirini çevreleyen kürelerden oluşur. Dünyayı küre şeklinde değil, düzlük olarak kabul edenlerin hayal içinde olduğunu söyler. Eski astronomiye göre dünya sabit durmakta, Ay, Utarit (Merkür), Zühre (Venüs), Güneş, Merih (Mars), Müşteri ve Zuhal gezegenleri onun etrafında dönmektedirler. O zamanı anlayışına göre bu gök cisimlerini yörüngesinde tutan ilahi bir kuvvetin varlığına inanılmış ve bu cisimlerin her birisinin yörüngesini içine alan bir kuşak olduğu kabul edilmiş ve bu kuşakların her birine "felek" adı verilmiştir. Eski astronomi altında yazılan bilgiler MS. II. yüzyılda Batlamyus tarafından ileri sürülmüştür.

Marifetnâme'nin yeni astronomi bölümünde bu günkü astronomi kurallarından söz edilmiştir. Yani Güneş, merkezde Dünya ve diğer gezegenler onun etrafında sabit yörüngelerinde hareket etmektedirler. Yeni astronomiye göre Dünya'nın kendi etrafındaki hareketi gece ve gündüzü oluşturmaktadır ve Dünya'nın Güneş etrafında hareket bir yılda tamamlanmaktadır. Ayrıca Dünya'nın yörünge düzlemine 66,5 derecelik bir açı yaptığı belirtilerek bunun mevsimleri oluşturduğu ayrıntılı bir şekilde açıklanmıştır. İbrahim Hakkı'nın yeni astronomi başlığı altında yazdığı bu bilgiler

²¹⁷ Erzurumlu İbrahim Hakkı, *Marifetnâme*, sadeleştiren Abdullah Aydın, İstanbul 1992, s.23.

XVI. yüzyılın başlarında Kopernik tarafından ortaya atılmış ve bu alandaki eksiklikler de XVI. yüzyılın sonlarına doğru Kepler tarafından tamamlanmıştır.²¹⁸

İbrahim Hakkı'nın Marifetnâme'yi yazdığı dönemde Osmanlı'da Yeni Astronomiye ait eserler vardır. Bu alanda ilk eser Zigetvarlı Tezkireci İbrahim Efendi'nin Secencel el-Eflak fi Gâyet el-İdrak (Feleklerin Aynası ve İdrâkin Gayesi) adlı tercüme eseridir. İkinci eser ise Ebu Bekir Efendi'nin Atlas Major Tercümesi ve Üçüncü eserde İbrahim Müteferrikanın Atlas Coelestic Tercümesidir.²¹⁹ Zaten eserlerini hazırlarken başka kaynaklardan faydalandığını saklamayan İbrahim Hakkı Marifetnâme'de bu bölümü saydığımız eserlerden faydalanarak yazmıştır.²²⁰ İbrahim Hakkı, dünyanın yuvarlak olduğunu yakından ilgilenmekte ve birçok deliller ileri sürerek bunu ispatlamaya çalışmaktadır.

1- Yıldızların doğuda oturanlara batıda oturanlardan önce doğması.

2- Kuzeye doğru gidenlere kutup ve kuzey yıldızlarını daha yüksek ve güney yıldızlarını daha alçak görünmesi.

3- Sahillere ve dağlara yönelince, evvela yüksek dağların ve yaklaştıkça daha yüksek dağların görünmesi.

4- Ay tutulmasında yerin ay üzerine düşen gölgesinin yuvarlak oluşu.

5- Alçak yerde doldurulan bir tas suyun, yüksek bir yerde aynı büyüklükteki bir tase boşaltıldığında bir miktar suyun taşması.²²¹

İbrahim Hakkı, dünyanın yuvarlak olduğu pekiştirmek için aynı noktada bulunan iki kişiden birinin batıya ve diğersinin doğuya yön değiştirmeden gittiğinde tekrar aynı noktaya geleceğini belirtmiştir.

²¹⁸ İhsanoğlu, *Baş Hoca İshak Efendi Türkiye'de Modern Bilimin Öncüsü*, Ankara 1989, s. 84-85. Bkz. Ek 2 Eski ve yeni astronomiye göre yer ve diğer gök cisimlerinin durumu.

²¹⁹ Geniş bilgi için bkz. İhsanoğlu, "Batı Bilimi ve Osmanlı Dünyası: Bir İnceleme Örneği Olarak Modern Astronominin Osmanlıya Girişi" *Belleten*, C.LVI, Aralık 1992.

²²⁰ Adivar, a.g.e., s.186-187.

²²¹ İlhan Dağ, "İbrahim Hakkı, Matematik, Astronomi" *İbrahim Hakkı ve Müsbet İlimler Sempozyumu Tebliğleri*, Siirt 1984, s.30-31. Ayrıca bkz Ek 3- İbrahim Hakkı, daha düşük bir irtifadan alınan bir kase suyun daha yükseğe, bir minarenin başına çıkarıldığında aynı ölçüdeki bir kaseye boşaltıldığında taşacağını belirtmiştir.

İbrahim Hakkı, yerel saati çok güzel bir şekilde izah etmiştir. Üç kişiden birinin doğuya, birinin batıya gitse ve birisi de yerinde kalsa bu üç kişi için bir günün farklı farklı olacağını, doğuya giden için kısa, batıya doğru giden için ise de daha uzun olacağını söylemiştir. Doğu da bulunan şehirlere batıdakilere göre güneşin daha erken doğacağını ve daha erken batacağını belirtmiştir.

İbrahim Hakkı, dünyanın hareketini o günün şartlarında herkesin anlayabileceği şekilde ifade etmiştir. Şöyle ki, erişkin bir atın ayağını kaldırıp indirinceye kadar dünyanın üç bin fersah mesafe alacağını söylemiştir.²²²

Erzurumlu İbrahim Hakkı'nın astronomiyle ilgili en büyük eseri hocasına yapmış olduğu türbedir. İbrahim Hakkı, Tillo'da hocası İsmail Fakirullah için bir türbe yapmıştır. Bu türbeye dışarıdan baktığımızda klasik Türk- islam mimari tarzındadır. Tillo'ya girişte sağda hafif eğimli bir arazide olan türbe; bir büyük ve iki küçük kubbenin örttüğü iki oda ve bir hol ile bir kuleden ibarettir. Fakat türbeyi değerli kılan "Işık Hadisesi" diye anlatılan bir özelliğidir.

Tillo'nun 3 kilometre doğusunda bir tepe vardır ki bu tepeden sonrası dik uçurumdur. Güneş Tillo'ya bu tepeden doğmaktadır. İbrahim Hakkı, bu tepenin üstüne bir taş -duvar yapmıştır. Bu duvarın ortasında 40x50 cm boyutunda bir pencere bırakılmıştır. Her yıl 21 Mart ve 23 Eylül tarihlerinde yani gece ve gündüzün eşit olduğu Ekinos zamanında sabah güneş bu tepeden doğar iken duvarın gölgesi bütün ilçeyi kaplayıp ve ortasındaki pencereden gelen ışık demeti türbenin kulesine ve oradan bir mercek veya ayna vasıtasıyla kırılarak, türbenin penceresinden girip, içerideki mezarın başucuna düşüyormuş. Yılda iki kez gerçekleşen bu olayı bütün halk izlermiş²²³ Ne yazık ki, şimdi "Işık Hadisesi" gerçekleşmiyor. Çünkü 1958-60 yıllarında türbede yapılan restorasyon sırasında türbenin bu özelliği kaybolmuştur.

Işık Hadisesi'nin yılda iki kez sadece ekinos dönemlerinde gerçekleşmesi İbrahim Hakkı'nın Astronomi ve Matematik ilmindeki üstünlüğünü göstermektedir.

²²² Sadi İrmak, "İbrahim Hakkı ve Pozitif İlimler" 192. *Ölüm Yıldönümünde Erzurumlu İbrahim Hakkı*, İstanbul 1974, s.14.

²²³ Feyzullah Toprak, "İbrahim Hakkı ve Müsbet İlimler" *İbrahim Hakkı ve Müsbet İlimler Sempozyumu Tebliğleri*, Siikt 1984, s.41-42; Hayrünnisa Çavuşoğlu, "Erzurumlu İbrahim Hakkı" *Türk Kültürü*, Ekim 1972, s. 56; Şaban Döğen, *İslam ve Astronomi*, 3. baskı, İstanbul 1996, s. 186. Ayrıca bakınız Ek 4. Işık Hadisesi'nin temsili resmi.

Bu olayın gerçekleşmesi için; ilk önce Tillo'nun dünya üzerindeki yerini bilinmesi gerekiyor, ikinci olarak duvar ile kule ile arasındaki mesafenin hesaplanması ve ayrıca yükseklik farkını da bilinmesi gerekiyor. Üçüncü olarak da ekinos döneminde sabah güneş doğarken güneşin yerini bilmemiz gerekiyor. Bütün bunlar bir doğru üzerinde birleştiğinde ancak "Işık Hadisesi" tekrar gerçekleşebilecektir. Işık Hadisesi'nin tekrar gerçekleşmesi için İbrahim Hakkı'nın torunları çeşitli çalışmalar yapmışlarsa da başarılı olamamışlardır.

Astronomi ilmine büyük önem veren İbrahim Hakkı, hiç bir zaman astrolog yani yıldızlardan manâ çıkararak bir insan olmamıştır. Marifetnâme'nin 85. sayfasında şöyle diyor:

"O münecimler ve o tabiiler ki, marifet-i Halık-ı bariden mahrum olmuşlardır; onlar cemi umuru nücum ve tabiiyyeye irşad edip talavette kalmışlardır." Yani "O astrologlar ki, Allah'ın eseri hakkında bilgilerden mahrum kalmışlardır. Her işi yıldızlara bağlayarak sapıklığa düşmüşlerdir" demiştir.²²⁴

İbrahim Hakkı astronomi alanındaki çalışmalarını günümüze kadar ulaşmış olan aletler vasıtasıyla yapmıştır.²²⁵ İbrahim Hakkı yapmış olduğu "usturlap" adlı aleti gözlemleri için kullanmıştır. Bu araçla yıldızların ne zaman hangi kentlerden görüneceği, yıldızların yüksekliklerini ve uzaklıkların yarıca iki yer arasındaki uzaklığı tespit etmekte kullanmıştır. Ayrıca bu aletin kullanım şekliyle ilgili bir açıklama yapmıştır.²²⁶

Rub'ul Müceyyib adındaki alet ile güneşin yüksekliğini ölçmüştür. Dörtte bir daire şeklinde olan bu aletin kenarları ekvatorial olarak bölünmüştür. Gözlemci, aletin köşe doğrultusundan güneşe baktığında çekülün isabet ettiği bölümdeki rakam güneşin yüksekliğini (zamani) gösterir. Bu alet aynı zamanda sabit noktaya göre

²²⁴ Erzurumlu İbrahim Hakkı, *Marifetnâme*, İstanbul 1330 H., s.85.

²²⁵ Bkz. Ek 5. İbrahim Hakkı'nın Astronomiyle ilgili aletleri. Bu gün bu aletler Tillo'da (Aydınlar) torunları tarafından açılan müzede sergilenmektedir.

²²⁶ Celaleddin Toprak, *Erzurumlu İbrahim Hakkı ve Hocası Şeyh İsmail Fakirullah*, (basılmamış lisans tezi) Ankara 1975, s.37-38.

bilinmeyen bir yüksekliğin bilinen bir yükseklik yardımıyla yüksekliğini, namaz vakitlerini, kıbleyi ve yönleri bulmak için yapılmıştır.²²⁷

İbrahim Hakkı, çok hafif bir cins ağaçtan bir dünya küresi yapmıştır. Kürenin üzerinde enlem, boylam ve ekvatoru çizmiştir. Güney ve Kuzey kutuplarını çivi ile göstermiştir. Ayrıca kürenin 23,5 derece eğik olduğunu tespit ederek bunu bir çivi ile göstermiştir. Dünya küresine benzer bir şekilde yaptığı gök küresi ve sehpaşının üzerine on iki burç ve ekinos noktalarını göstermiştir. İbrahim Hakkı bu kürenin üzerinde Tillo'nun dünya üzerindeki yerini göstermiştir.²²⁸

İbrahim Hakkı Marifetnâme'de Amerika'nın keşfi hakkında bilgi vermektedir. Eserinde Kolon (Kristof Kolomb) adında Endülüs (İspanya) memleketinden Korsan bir mühendisten bahsetmektedir. Kolon'un üç gemi ve yüz yirmi adamla batı yönüne doğru yöneldiğini ve güneşin batışını takip ederek otuz üç gün yol aldığını bildirmektedir. Bu yolculuk sırasında Kolon'un adamlarının birçok kez dönmek istediklerini ve hatta Kolon'u öldürmeye bile teşebbüs ettiklerini, Kolon'un "Sizin kurtuluşunuz ancak deniz ilmimi bilen ve gök aletlerini kullanan bir adamla mümkün olur. Eğer beni öldürürseniz tamamınız derya içinde helâk olup gidersiniz" diyerek yatıştırmaya çalıştığını anlatıyor.

Kurtulmaktan ümidini kesen bu insanların yolculuğa devam ettiklerini ve daha sonra akarsuları ve büyük ağaçları bulunan ıssız bir ada gördüklerini ve altı gün daha batıya doğru giderek yeni adalar bulduklarından bahsediyor. Kolon'un buradaki yerlilerle karşılaştığını ve yerlilerden aldığı değerli hediyelerle İspanya Kralına geri döndüğünü bildiriyor. Kolon'un daha sonra Amerika'ya tekrar döndüğünden bahsediyor.

Yeni Dünya adını verdiği Amerika'nın keşfini anlattıktan sonra buradaki büyük adalardan, yüksek dağlardan, ovalardan ve nehirlerden ve türlü türlü ağaçların olduğunu bildiriyor.²²⁹

²²⁷ *Aydınlar İlçe Kaymakamlığı (Tillo)*, Ankara 1997, s.51. Bakınız Ek 6. İbrahim Hakkı'nın astronomi ile ilgili aletleri.

²²⁸ İhsan Dağ, a.g.m., s.42-43. Ek 7 Dünya küresi.

²²⁹ Erzurumlu İbrahim Hakkı, *Marifetnâme*, İstanbul 1330 H. s.113-115.

Erzurumlu İbrahim Hakkı'nın Marifetnâme'yi yazdığı dönemde Amerikanın keşfinin üzerinden yaklaşık 250 yıl geçmiştir. Kristof Kolob'un seyahatini anlatan bir eserden faydalandığı muhakkak. Fakat Marifetnâme'nin 192 ve 193. sayfalarındaki haritalar esere büyük bir değer katmaktadır. Marifetnâme'nin 192. sayfasında bulunan dünya haritasına baktığımızda günümüz dünya haritası da Antartika ve Avusturalya'nın gösterildiğini görüyoruz.²³⁰ Haritada, Antartika için "Arazi-i Cenube-i Meçhule" Amerika için ise "Amerika ta'bir olunan Yeni Dünya" ifadesi kullanılmıştır. Ayrıca 193. sayfada dünyayı kutuplardan kuşbakışı gösteren bir harita çizilmiştir.²³¹

Erzurumlu İbrahim Hakkı'nın astronomi ilmi ve pozitif ilimlere yaklaşımı yaşadığı dönemin üstündedir. İbrahim Hakkı, "Fecr-i Şimali" diye anılan bir meteorolojik olay sırasında İstanbul'daki hocalar, kıyamet kopuyor diye cami direklerine sarıldıkları halde, temkinli, ileri görüşlü, çağındaki keşiflere yabancı kalmayan İbrahim Hakkı bu olayı arkadaşlarıyla birlikte büyük bir dikkatle izlemiştir. Osmanlı'nın merkezi olan İstanbul'un merkezinde kıyamet kopuyor diye yaşanan telaşı İbrahim Hakkı'nın dost ve talebeleriyle birlikte korkusuz, telaşsız ve endişesiz seyretmesi, gecenin karanlığında sabahın tan vakti aydınlığına benzediği ve kuzey kutbunda meydana geldiği için "Fecr-i Şimali" denilen bu meteorolojik olayı gözlemlemeye çalışması pozitif ilimlerdeki seviyesini belirtmektedir.²³²

2)-Erzurumlu İbrahim Hakkı ve Anatomi

İbrahim Hakkı Marifetnâme'de anatomi ve fizyolojiye büyük bir yer vermiştir. Anatomi, marifetnâmede "ilm-i tertib-i ebdan" veya "fenn-i teşrih" adını almıştır. Marifetnâme'de anatominin önemi şöyle ifade ediliyor:

²³⁰ Bakınız EK 8. Marifetnâmenin 192. sayfasında olan dünya haritası İbrahim Hakkı'nın kendi eliyle yazdığı Marifetnâme bugün Tillo'daki müzede bulunmaktadır.

²³¹ Bakınız Ek. 9. Marifetnâme'nin 193. sayfasında bulunan dünyayı kutuplardan kuşbakışı gösteren harita.

²³² Diclehan, a.g.e., s.40; Hayrunnisa Çavuşoğlu, "Erzurumlu İbrahim Hakkı" *Bakış Mecmuası*, Ocak 1973, s.8.

"Anatomi ilmi, aziz ve leziz bir ilimdir. Çünkü anatomi hakikate erenlerin hikmetlerinin sonucu; işinin ehli doktorların sermayesi, ehl-i yakîn'in nimeti, dinin ve dünyayı kazanılmasının vesilesi, Allah'ı bilme ve tanıma aletidir."²³³

İbrahim Hakkı, anatominin faydalarını anlattıktan sonra beden ve ruh üzerinde duruyor. Bu bölümde, bedenin değişmesini ve ruhun devamlılığını anlattıktan sonra bedeninin temelini kan, safra, sevda ve balgamın oluşturduğunu söylüyor.

İnsan bedenindeki kemiklerin birleşimi, isimleri ve özellikleri konusunda İbrahim Hakkı bugünkü bilgilere uygun bir açıklamada bulunmuştur. Organların hepsini omurga kemiğinin üzerinde kurulu olduğunu ve insan bedenini böylece düzene girdiğini anlatıyor. Vücuttaki kemiklerin her birinin ayrı bir işlevi olduğunu bedeninin direği olan kemiklerin, aynı zamanda bedeninin koruyucusu olduğunu söylüyor. Kemiklerin yapı itibarıyla içlerinin boş olduğunu ve bunun da iskeletin hafif olmasını sağladığını belirtiyor.²³⁴

Marifetnâme'nin 180. sayfasında organların, özellikle kas ve sinirlerin çalışma mekanizmaları ele alınmaktadır. Burada dikkati çeken bir rakam verilmektedir. Buna göre insan vücudunda istemli hareketlerin çeşidi 420 olarak açıklanıyor. Bütün bu hareketlerin sinirsel yoluyla vuku bulduğu tespit edilmektedir. İbrahim Hakkı 420 olarak tespit ettiği vücut hareketlerinin özelliklerini ve çalışma mekanizmalarını anlatmaktadır. Örneğin çene, baş, göğüs, omuz, kol, bilek ve parmak vb. organların kasları ve bu organların hareketleriyle ilgili açıklamalarda bulunmuştur.

Marifetnâme'nin 191. sayfasında sinilerden bahsedilmektedir. Vücudumuzda bulunan sinirlerin bir kısmı direkt olarak, bir kısmı da dolaylı yollardan faydalı olduğu üzerinde durmuştur. Bir kısım sinirlerin çıkış noktasının beyin olduğunu, bir kısmında omurilik olduğunu söylüyor. Göz siniri bahsinde bir göze herhangi bir zarar gelirse diğer gözün daha da kuvvetlenerek diğer gözün yerini tuttuğundan bahsediyor.

²³³ Erzurumlu İbrahim Hakkı, *Marifetnâme*, Sadeleştiren: Abdullah Aydın, 1. baskı, İstanbul 1992, s.49.

²³⁴ İrmak, a.g.m., s.22-23; Mehmet Ali Ayni (sunan Nafiz Uzluk), "18. Yüzyıl İbrahim Fikir Adamlarından Erzurumlu İbrahim Hakkı" *Çeşitli Yönleri ile Erzurum ve Çevresi*, Ankara 1968. s.225-226.

İbrahim Hakkı, 195. sayfadan itibaren kan damarlarını ele almıştır. İlk önce kalpten çıkan ve kalbe gelen damarlar incelenmektedir. Kalp atışının hissedildiği damarlara "şiryân" ismi verilmektedir ve bunlara can damarları denildiğini söylüyor. Kalbin sol boşluğundan çıkan ve "şiryân-ı veridi" adını verdiği damar küçük bir damardır. Bu damar akciğer içine dağılır ve bu damar akciğerlere kan götürür. Bu damar diğer damarlardan farklı olarak tek tabakalı olduğundan büzülüp genişlemesinin kolay olduğunu ve kanın içinde kolay aktığını söylüyor.²³⁵

Marifetnâme'nin bir bölümü de vücut yapısı ile insan karakterleri arasındaki ilişkilere ayrılmıştır. Vücuttan boy, kulak, burun, karın, el ve ayak gibi organlarını bir kaç beyit içinde ayrı ayrı belirterek her birinin özelliğine göre, insanların karakterlerine işaret eden ve böylece yargılara varan bu bölüme "Kıyafetnâme"²³⁶ adı verilmiştir.

Organların ve bedenin renkleri, şekilleri ile o insanın huy ve tabiatı arasında bağlandı kuran ve bu bağlantıları sistematize etmeye çalışan İbrahim Hakkı hırçın ve sakin akıllı ve ahmak, olgun ve zayıf karakterleri tespit etmeye çalışmıştır.²³⁷ Marifetnâme'de:

*"Kim boyudur tevil (uzun) sâde (kalb) olur cemil
Kim ki boyudur kasîr (kısa) hilesi vardır kesîr (çok)*

*Kim orta boyludur, akıl ve hoş huyludur,
Kim ki saç sarıdır kibr ü gadap kâr (işi)ıdır.*

*Kim ki saçıdır kara sabrı var onu ara
Kumral ise saç güzel sahibidir bîbedel (eşsiz)²³⁸"*

demiştir.

İbrahim Hakkı Kıyafetnâme ile ilgili şöyle bir olay yaşamıştır:

²³⁵ Ayni, a.g.m., s.227.

²³⁶ Agah Sırrı Levend, *Türk Edebiyatı Tarihi*, C.I, Ankara 1973, s.61; Suat Efe, "Bugünkü Tıbbi Telakkilere Göre Erzurumlu İbrahim Hakkı ve Marifetnâmesi", *Türk Folklor Araştırmaları Dergisi*, Temmuz 1963, s. 3112; H. Basri Berk, *Erzurumlu Bilginler*, İstanbul 1947, s. 18.

²³⁷ Uğur İ. Hakkıoğlu, a.g.e., s.29-30; H. Basri Berk, a.g.e., s.18-19.

²³⁸ İbrahim Hakkı, a.g.e., s.179.

"Bir gün İbrahim Hakkı, yardımcısıyla Tercan'a gidiyormuş; fırtınalı bir gün de, yolda bir hanın önünden geçerken, hancı koşarak atını dizginini tutmuş:

– Aman, Efendi, bu havada gidilir mi? Ne olur alçak gönüllülük gösterin, bu akşam benim konuğum olun. Bu iltifat, değil bana, torunlarıma bile büyük bir şeref olur" demiş.

İbrahim Hakkı, hancının bu isteğini kıramamış, o gece hancının misafiri olmuş. Hancı, ikram üstüne ikram ediyormuş. İbrahim Hakkı yazmış olduğu kıyafetnâme'de ise hancının tipi hilekâr ve terbiyesiz bir kişi olarak tarif ediliyormuş. İbrahim Hakkı, yanıldığını ve bunca emek harcayarak yazdığı eserin boşa gittiğini düşünerek geceyi geçirmiş. Sabah erken kalkıp atına binmiş ve handan uzaklaşırken yardımcısının sesini işitmiş.

– Efendi, meğer bu adamın dünden beri yedirip içirdikleri bize ikram değilmiş, karşılığında bir altın istiyor" dediğini duyunca İbrahim Hakkı sevinmiş ve gülümseyerek bağırması:

– "Ver, ver ki, kitap kurtulsun!"²³⁹ demiş.

İbrahim Hakkı Marifetnâme'de insan vücudundaki organları, organların yapısını ve işlevlerini açıklamış. Anatomi ile ilgili bölümleri İbn-i Sina'nın "Kanun" adlı eserinden faydalanarak hazırlamıştır.²⁴⁰

3) Erzurumlu İbrahim Hakkı ve Diğer İlimler

İbrahim Hakkı'nın "Marifetnâme" adlı eserinde astronomi ve anatominin dışında matematik, geometri klimatoloji, fizik ve psikoloji gibi birçok alanlara ait bilgiler vardır. Bu nedenle Marifetnâme bir ansiklopedi niteliğini taşımaktadır.

Marifetnâme'nin 27. sayfasında insanın nereden geldiği sorusuna İbrahim Hakkı şu cevabı vermektedir:

"Bu mübarek varlığın tek kaynağı madenler olmuştur. Madenlerden taşlar, yakut ve zümrüt gibi cevherler peyda olmuştur. Bunlardan da evvelâ tohumuz biten

²³⁹ Gündüz Akıncı, *İbrahim Hakkı Efendi*, Erzurum 1959, s.81-82.

²⁴⁰ Adivar, a.g.e., s.186.

bitkiler, sonra tohumla biten bitkiler ve ağaçlar meydana gelmiştir. daha sonra hayvanlar zuhur edip, tekamül nice yıllar o mertebede kalmıştır. Nihayet biçimde ve davranışta insana benzeyen maymun meydana gelmiştir. bundan da insan hasil olmuştur."²⁴¹ Bu Lamark ve Darwin'in tekamül teorisidir. İbrahim Hakkı, Darwin'den yaklaşık 50 yıl önce yaşamış ve tekamül teorisini savunmuştur.²⁴²

Marifetnâme'nin 91. sayfasından itibaren klimatoloji bilgilerine rastlamaktayız. Bu bölümde İbrahim Hakkı günümüz ilim seviyesine oldukça yaklaşmıştır. Dünyayı çevreleyen hava tabakasının muhtelif katlarında cereyan eden klimatolojik değişmelerin sebebi olarak güneş ışığının yerden yansması ve bu yansımaya en yakın olan bölgede havanın daha sıcak, yükseklere çıkıldıkça yansımaya bölgesinden uzaklaşılacağından, havanın daha soğuk olacağı açıklıkla bildiriyor. Sis ve bulutun oluşumu da rutubet ve ısnın etkisine bağlıyor. Yıldırım ve gök gürültüsünün oluşumu da oldukça isabetli bir tarzda anlatıyor. İbrahim Hakkı, ışık ışınları ile ses dalgalarını yayılmaları arasındaki farkı şöyle anlatıyor:

"Gök gürültüsü ve yıldırım beraber vuku bulur; fakat gök gürültüsü işitilmeden yıldırım görünür. Çünkü bu görünüş gözle olur. Ses ise kulakla alınır ve sesin işitilebilmesi için ses dalgalarını dış kulağa ulaşması şarttır. Bu da havanın dalgalanması ile olur. Işık ışınları ses dalgalarından daha hızlıdır. Kışın su buharı az olduğundan gök gürültüsü ve yıldırım seyrek olur."²⁴³ demektedir.

Havanın beden ve ruh üzerinde oldukça etkili olduğunu savunan İbrahim Hakkı şunları söylüyor:

"Hava çok sıcak olursa eklemlerde gevşeklik, susuzlukta artma ve beden gücünde düşme olur; renk sararır. Bu türlü hava sıhhate uygun değildir; ancak üşümüş, olanlara iyi gelir. Soğuk hava yükselen vücut hararetini düşürür, nezle meydana getirir, sinirlere zarar verir, akciğerlere zarar verir. Fakat soğuk hafif olursa hazmı kolaylaştırır, vücut gücüne ve seks kuvvetine arttırıcı tesir yapar; bu sebeple bu hava sıhhatli insanlara elverişlidir. Rutubetli hava mizaçların çoğuna uygun düşer. Teni yumuşak ve güzel renkli yapar. Şu var ki, iltihapları kolaylaştırır.

²⁴¹ İbrahim Hakkı, a.g.e., s.27.

²⁴² İrmak, a.g.e., s.13; Çavuşoğlu, Erzurumlu İbrahim Hakkı, *Türk Kültürü*, Ekim 1972, s.54.

²⁴³ İbrahim Hakkı, a.g.e., s.94.

Kuru hava bunu aksini yapar. Rüzgarlara gelince, şimal rüzgarı vücuda kuvvet ve metanet verir, akıntıları durdurur; hazmı kuvvetlendirir; idrarı arttırır. Cenup rüzgarı vücut kuvvetini gevşetir; duygulara ağırlık verir, yaraları arttırır; hastalıkları şiddetlendirir; baş ağrısını arttırır; uyku getirir. Doğu rüzgarı gecenin sonunda ve gündüzün başında eserse rutubeti az ve kuruluğu ortadır. Buna saba rüzgarı da denir. Bu rüzgar vücut için faydalıdır, uykuya lezzet ve hastaya şifa verir. Eğer günün sonunda ve gece eserse bu zaman zararlıdır. Batı rüzgarı günün sonunda ve gece eserse ağır bir havadır. Seher vakti eserse daha ağırdır. Bu rüzgar ne zaman eserse essin vücuda azarlıdır²⁴⁴" demektedir.

İbrahim Hakkı şehirlerin insan beden ve ruhu üzerindeki etkileri olduğunu söylemektedir.

"Her şehir kendi sakinlerine özel bir karakter verir. Sıcak şehirlerin halkı esmer, kıvrıkcık saçlı, sindirimleri zayıf, mukavemetsiz ve kolay ihtiyarlayan insanlardır. Soğuk şehirlerin mizacı halkına cesurluk ve kuvvet, sindirime kuvvet veriyor. Eğer bu soğuk bölgeler aynı zamanda rutubetli ise, halkı şişman ve iri olur. Vücutları dinç olur. Tenleri beyaz ve saydam olur. Böyle şehirlerin yazları mutedil, kışları çok soğuktur. Rutubetli şehirlerin halkı güler yüzlü, yumuşak sözlü olur. Yaz ve kış mutedildir. Bu halkta basur, ishal ve yaralar çok olur. Kuru şehirlerin havası halkının dimağlarını kuru yapar; yazları sıcak, kışlar, soğuk olur. Yüksek irtifada yaşayanlar sıhhat ve kuvvete sahiptirler; ahlâkları iyidir; ilim ve kemal sahibi olurlar; güzeldirler uzun ömürlüdürler. Şimal şehirlerinin halkının hazımları kuvvetlidir yaraları çabuk iyi olur; vücutları güçlüdür. Cenup şehirleri halkının uzuvları atıl, iştahları az, seks güçleri az olur; yaraları geç kapanır. Kadınları hastalıklı olur, çocukları az olur, hayzları çok olur. 30 yaşlarında felç olurlar. Doğu bölgeleri halkının mizaçları sıhhatli olur. Havaları mutedil ve saftır. Güney bölgesi halkının balgamları fazla, sesleri kısık olur. Bu bölgelere seyahat edecek halk sıhhat şartlarını bilmelidir.²⁴⁵" demektedir.

Marifetnâme'de pınarların oluşum şekli şöyle anlatılmaktadır:

²⁴⁴ İbrahim Hakkı, a.g.e., s.99.

²⁴⁵ İbrahim Hakkı, a.g.e., s.125-126.

"Toprağın içinde meydana gelen buharlar sıkışıp kalarak bir yana gider ve orada soğuyarak su haline gelir. Bunun miktarı az ise, kuyu suyu meydana gelir; fazla ise toprak içine sığmayıp toprağın yumuşak yerlerini delip meydana çıkar. Bu suretle pınarlar ve kaynaklar hasıl olur. Yağmur çok oldukça pınar suları artar. Bu suretle dağlar su hazineleridir. Madenler civarında kaynayan ılıca sularının lezzetleri, kokuları ve ısıları farklı olup civarında bulunan maddelere tabidir."²⁴⁶ demektedir. İbrahim Hakkı pınarların ve insan sağlığı için oldukça faydalı olan kaplıca sularının oluşumunu doğru bir şekilde izâh etmiştir.

İbrahim Hakkı'ya göre su basit, renksiz ve saydam bir cisimdir ve ayrıca hayatı meydana getiren önemli bir faktördür. Suyun yeryüzündeki dönüşümü şöyle anlatılmaktadır:

"Güneş ışınları vasıtasıyla denizlerden buharlaşan su, havada bulut haline gelir ve yağmur şeklinde yere düşerek pınarlar ve ırmaklar hasıl olur. Bu sudan madenler, bitkiler ve ağaçlar pay alır. Bütün hayvanlar ve insanlar su ile hayat bulur. Arta kalan su büyük nehirleri meydana getirerek yine denize dökülür. Böylece deniz suyu dolap gibi ebedi bir devir halindedir."²⁴⁷ diye izâh etmektedir.

Marifetnâme'nin 100. sayfasında ışığın parçalanmasından meydana gelen eleğimsağma olayı hemen hemen bugünkü anlayışımıza uygun şekilde izâh edilmektedir. Ve denmektedir ki:

"Eleğimsağma güneş ışığının yansımından meydana gelir. Işığı yansıtan cismin arkasında koyu bulut gibi yoğun bir cisim bulunmalı ve bu cisim bir ayna rolünü oynamalıdır. Güneş ufka yakın olmalıdır. Eleğimsağmayı görmek isteyen sırtını güneşe çevirmeli ve böylece yansıtıcı bir cisme bakmalıdır. O cisim müşahidin arkasında bulunmalıdır. Eleğimsağmanın üst kısmı güneşe daha yakın olduğundan safran rengi görünür; alt kısmı güneşten daha uzak olduğu için iyice kırmızı görünür ve bu ikisinin ortasında kalan bölge çemen kırmızısı görünür." diye açıklamaktadır. İbrahim Hakkı, bir sonbahar ayında Van'da Hizan Kalesi'nde eleğimsağmayı bu renkleriyle görmüştür.²⁴⁸

²⁴⁶ İbrahim Hakkı, a.g.e., s. 120.

²⁴⁷ İbrahim Hakkı, a.g.e., s. 108.

²⁴⁸ İbrahim Hakkı, a.g.e., s. 100.

Marifetnâme'nin 30 ile 37. sayfalarında ilkokul ve orta okul düzeyinde matematikten söz edilir. Bu bölümde toplama, çıkarma, çarpma ve bölme işlemleri açıklanmakta ve bunlarla ilgili örnekler verilmektedir. Burada dört işlem anlatılırken yaptığımız işlemin doğru olup olmadığından emin olmak için dört işlemin sağlamasından da bahsedilmektedir. Toplamanın dışındaki yöntemler bugünkü yöntemlerle aynıdır. Toplama işleminin sağlamasında değişik bir yöntem uygulanmıştır. Toplamı yapılan sayıların rakamları toplamından 9'lar atılarak elde edilen sayı bir çizginin üstüne yazılır ve sonra toplamın sonucundaki sayının rakamları toplamından 9'lar atılarak bulunan sayı çizginin altına yazılır. İki sayı eşitse toplama doğrudur.

Örneğin:

$$\begin{array}{r} 546 \\ 432 \\ + \quad 167 \\ \hline 1145 \end{array}$$

İşleminde toplanan sayıların toplamı $5+4+6+4+3+2+1+6+7=38$ 'dir. Bu sayıdan 9'ları atarsak 2 kalır. Toplamın sayılarının toplamı ise $1+1+4+5=11$ 'dir. Bundan 9'u atarsak, 2 kalır ki bu toplama işlemi doğrudur.

Marifetnâme'nin bu bölümünde kare kök alma işleminden bahsedilmekte olup, burada belirtilen yöntem günümüzde uygulanan kare kök alma yöntemine oldukça yakındır. Ayrıca bu bölümde dört orantılı kural verilmekte ve sayılardan üç tanesi bilindiğinde dördüncünün nasıl bulunacağı açıklanmaktadır. Bu kural bir formüle bağlanmamış olmakla birlikte günümüzde kullanılan kuralın aynıdır. Yani bir orantıda içler dışlar çarpımına eşittir kuralından gidilerek bir orantının üç elamanı biliniyorsa dördüncü bilinmeyen elemanın nasıl bulunacağı açıklanmakta ve örnekler verilmektedir. Günümüzde ise bilinmeyen eleman X ile gösterilmekte ve orantı kurulduktan sonra içler dışlar çarpımı yapılarak bilinmeyen sayı bulunmaktadır.

Örneğin

$$\frac{2}{4} = \frac{x}{10}$$

işleminde x'i bulmak için içler dışlar çarpımı yaparak;

$$2 \cdot 10 = 4 \cdot x$$

$$20 = 4x$$

$$5 = x$$

x'i yani bilinmeyen sayıyı böylece bulabiliriz.²⁴⁹

Marifetnâme'nin 38 ile 42. sayfalarında geometriden bahsedilmektedir. Burada birinci paragrafta nokta, çizgi, doğru, yüzey, düzlem ve cisim tanımlanmaktadır.

İkinci paragrafta ise düzlemsel şekiller, açı ve açı şekilleri anlatılır. Bunlar üçgen ve çeşitleri, dörtgen ve çeşitleri, çokgen, daire, açı ve çeşitleri tanımlanmaktadır.

Üçüncü paragrafta üç boyutlu geometrik şekillere yer verilmiştir. Bunlardan küp, silindir, koni ve küre o zamanki anlayışa göre tanımlanmıştır. Ayrıca bu şekillerin çeşitlerinden söz edilerek küre ile düzlemin kesişmesinden elde edilen daireler anlatılmıştır.

Son olarak bazı yüzey ve alanların nasıl hesaplanacağı anlatılmıştır. Bunlardan dik üçgen, geniş açılı üçgen, dar açılı üçgen, eşkenar üçgen, kare ve dikdörtgenin alanları bugünkü yöntemlerle anlatılmıştır. Ayrıca yüksek cisimlerin yüksekliklerinin nasıl hesaplanacağı anlatılmıştır. Tales bağıntısına benzer bir açıklama yapılmıştır.

Bir başka yöntem olarak gölgelerden yararlanılmıştır. Yani; dikilen bir çubuğun gölge uzunluğunun çubuğun uzunluğuna oranı, bilinmeyen bir cismin gölge uzunluğunun cismin uzunluğuna eşittir kuralından yararlanılmıştır.²⁵⁰ Örneğin; 1,5 metre uzunluğundaki bir çubuğun gölgesini biz 1 metre olarak ölçtüğümüzde bu oran 1/1,5 olacaktır. Yüksekliğini ölçmek istediğimiz bir cismin gölge uzunluğunun 20 metre olduğunu ölçsek, bu cismin gerçek boyutunun 30 metre olduğunu görürüz.

İbrahim Hakkı bir matematikçi olmamasına rağmen birçok konuyu o günün anlayışı içinde öğrenmiş ve bunları halkın anlayabileceği bir şekilde Marifetnâme'de yazmıştır.

²⁴⁹ Dağ, a.g.m., s. 26-28.

²⁵⁰ Dağ, a.g.m., s. 29-30. Ek 10. Marifetnâme'de tanımlanan geometrik şekiller.

C. MOLLA HASANÜ'L HATİB

1150/1737 tarihinde Siirt'te doğmuş ve 1223/1808'de Siirt'te ölmüştür. Hz. Hüseyin soyundan olan Molla Hasanül'l Hatib ilk eğitimini babası İbrahim'den almış ve ondan icâzet almıştır. Hayatını talebe yetiştirmekle geçirmekle beraber, Siirt'te kadılık ve Asakir Camii'nin imamlık ve hatipliğini de yapmıştır. Fıkıh, hadis ve kelim alanında kendini yetiştiren Hasanül'l Hatib, Bakara Suresi'nin bir cüz'ünü ve Kehf Suresi'nin tamamını tefsir etmiştir.²⁵¹

D. HALİDİ ŞEYH ABDÜLVEHHAB

Emevi soyundan Halid bin Velid'in sülalesinden olan Abdülvehhab, 1115/1702'de Siirt'te doğmuş ve 1175/1762 yılında Siirt'te ölmüştür.

Tefsir ve tasavvufa kendini yetiştirmiş ve fıkıh, hadis ve Arap edebiyatında oldukça başarılı olmuştur. Halidi Şeyh Abdülvehhab peygamberimizi metheden yüz sekiz beyitten oluşan "Hamriyye" adında bir manzume yazmıştır.²⁵²

E. HALİLÜ'L ÖMERİ

Bitlis'in Hizan ilçesinin Külpik Köyü'nde 1159/1746 tarihinde doğan Halilül'l Ömeri'nin soyu Hz. Ömer'e ulaşmaktadır. İlk eğitimini babasından alan Halilül'l Ömeri daha sonraki eğitimini Siirt'te devam ettirmiştir. Döneminin ünlü âlimlerinden dersler almış, eğitimi tamamlamak için Irak'a giderek Behdini Mahmut'tan ders almış ve yüksek ilimleri ondan okuyarak icazet almıştır. Irak'tan döndükten sonra Siirt'in Fahriye Medresesi'nde müderrislik yapmıştır. Daha çok fıkıh, hadis ve tefsir alanında eserler veren Halilül'l Ömeri müsbet ilimler alanında da eserler vermiştir. Şöhreti kısa zamanda Siirt'in komşu vilayetlerine ulaşmış, dönemin önemli ilim adamları arasında yer almıştır. Başlıca eserleri şunlardır:

"El Kamusüssâni fî İlmissarfi Vennahvi Vehmeani", adında iki ciltlik bir tefsiri vardır. Ayrıca bu tefsirden daha uzun, fakat tamamlanmamış, ayrı bir tefsir de yazmıştır. Akait ile ilgili "Mehcülenam", tasavvufla ilgili "Minhac üs-sünne" ve

²⁵¹ Atalay, a.g.e., s. 112.

²⁵² Aynı yer.

soylara dair “Tabakatü'l-ricâl, Besmele-i Şerife Tefsiri” ve manzum “Mevlûd-i Şerif”i vardır. Halilü'l Ömeri'nin kendi el yazısıyla yazılmış olan bu eserleri torunlarında bulunduğu Ömer Atalay'ın Siirt Tarihi adlı eserinde belirtilmesine rağmen, bu eserlerle ilgili ayrıntılı bir açıklama Siirt’le ilgili diğer kaynaklarda geçmemektedir.

F. SULTAN MEMDUH

Asıl adı Mahmut olan Sultan Memduh, İsmail Fakirullah'ın torunu Şeyh Abdurrahman'ın oğludur. 1174/1761 yılında Tillo'da doğmuştur. Önceleri anne ve babasının yanında eğitimine başlamış, yedi yaşından sonra İsmail Fakirullah'ın halifesi olan Erzurumlu İbrahim Hakkı'nın yanında sar, nahiv, tefsir, hadis ve fıkıh gibi dinî ilimleri okumuştur.²⁵³

Tasavvufî alanda da özellikle büyük dedesi İsmail Fakirullah'ın tarikatına bağlı kalmıştır. Kısa zamanda içinde hocaları İbrahim Hakkı ve aynı zamanda amcası olan Mustafa'nın manevî terbiyesi ile yetişmiştir. İbrahim Hakkı tarafından "Memduh" yani "övülmüş" lakabını kazanacağı müjdelenmiştir. İlim, irfan ve irşadı sayesinde ünü çevreye yayılan Sultan Memduh'un sohbetine katılmış ve ondan feyz almak için birçok insan Tillo'ya gelmiştir. Gelen ziyaretçiler için Tillo'daki büyük caminin yanındaki tekke yeterli olmayınca, Tillo'nun ileri gelenlerinin teklifi ile İbrahim Hakkı'nın yıllar önce işaret buyurduğu "Ra'su'l-kupe Tepesi"ne büyük bir tekkenin inşaatına başlanılmıştır. Tekkenin inşaatında birçok insan gönüllü çalışmış ve kısa zamanda tamamlanmıştır.

Ömrünün son günlerine kadar irşat faaliyetini bırakmayan Sultan Memduh 1263/1847 yılında vefat etmiştir. Dedesi İsmail Fakirullah'ın tarikatının çizgisini devam ettiren Sultan Memduh kırk yedi bin beyitlik bir divan yazmıştır. Bu eser Arapça, Farsça ve Türkçedir.²⁵⁴

²⁵³ Sancar, a.g.e., s. 147.

²⁵⁴ Aydınlar İlçe Kaymakamlığı, a.g.e., s. 69-70. Ayrıca bkz. Ek 11. Sultan Memduh Divanı'nın Orijinal Giriş ve İç sayfalarından biri.

SONUÇ

Siirt yöresi, ilkçağlardan itibaren çok farklı kültürel zenginliğe sahip devletlerin hakimiyeti altında kalmıştır. Bu kültürel birikim, sürekli devam ederek günümüze kadar etkisini sürdürmüştür.

Bölge, 1071 yılını takip eden uzun bir süreçte Orta Asya'dan gelen Türkmenlerin Anadolu'ya geçişine köprü görevini üstlenmiştir. Artuklular döneminde bu bölgede Dicle ve Fırat nehirleri arasında kanallar açılmış ve halkın refah seviyesi yükseltilmiştir. Bölgedeki çok farklı dinî ve kültürel kimliğe sahip milletler, hoşgörü ve dayanışma içinde yıllarca beraber yaşamışlardır. Bölgenin Osmanlı hakimiyetine geçişi sırasında Bitlis'teki Şeref Han ailesine ait kitaplar titizlikle korunmuştur.

XVIII. yüzyılda bu bölgede Osmanlı düşünce hayatının üzerinde eserler veren kişiler yetişmiştir. Bunun gerçekleşmesinde, bölgenin kültürel zenginliği oldukça etkili olmuştur.

XVIII. yüzyıldaki Osmanlı'daki bilimsel ortamı tahlil ettiğimizde durum pek iç açıcı değildir. Yıllardır başarıyla görevini sürdürmüş olan medreseler artık işlevini yitirmiş ve çağın çok gerisinde kalmıştır. Bu yüzyılda Osmanlı, Batı karşısında savaşlarda ağır yenilgiler almaya başlamıştır. Bu yenilgilerin nedenlerini kavrayabilmek için Osmanlı devlet adamları Batıya yönelmiştir. Batı ile olan ilk temas daha çok askerî ihtiyaçlara yöneliktir ve bunlarda da süreklilik sağlanamamıştır.

XVIII. yüzyıldaki Siirt ve yöresindeki bilim ortamını değerlendirirken o yüzyıldaki Osmanlı Devleti'nin ilmi seviyesini ve bu bölgenin coğrafi konumunu göz önünde bulundurmak gerekir.

Bu dönemde Osmanlı'da pozitif bilimlere yönelik büyük çalışmalar yoktur. Batı ile olan etkileşim sonrasında, bazı çeviri eserler yayınlanmıştır ki bu eserleri hazırlayanlar Batıyı tanıyan ve Batı dillerine vakıf kişilerdir. Böylece bu kişilerde pozitif bilimlere karşı bir ilgi oluşmuş ve bunun sonucunda bazı eserler ortaya çıkabilmiştir. Osmanlı Devleti'nin başkenti İstanbul'da pozitif bilimlere olan yaklaşım böyle iken, Siirt yöresinde pozitif bilimlere ait çalışmaların yapılması ve pozitif bilimlerin önemini anlatan eserlerin ortaya çıkması oldukça önemlidir. Siirt

yöresindeki çalışmaların değerlendirilmesinde Osmanlı'da o yüzyıldaki bilimsel ortamı da göz önünde bulundurmalıyız.

Siirt yöresindeki ilmi ortamı değerlendirirken dikkat etmemiz gereken ikinci önemli husus da bölgenin coğrafi konumudur. Bölgede ilkçağlardan itibaren zengin bir kültürel oluşum bulunduğunu dile getirilmiştir. Fakat XVIII. yüzyıla gelindiğinde bölge coğrafi konum itibarıyla kültürel, sanat, ekonomi ve bilimsel yönden gelişmiş merkezlerden oldukça uzaktır. Osmanlı'da İstanbul'da yaşayan bir ilim adamı, Batıyı yakından tanıma fırsatı bulabilirdi. O ilim adamları ya bizzat Avrupa'ya kendisi giderek oradaki ortamı tanıyabilir ya da Batıdan İstanbul'a gelen bilim adamı, sanatçı vb. kişiler aracılığıyla Batı düşüncesini tanıma fırsatını bulabilirdi. Fakat hayatının büyük bir kısmını Siirt yöresinde geçirmiş olan bir kişiden Batı tarzında bir düşünceye sahip olmasını beklemek oldukça zayıf bir ihtimaldir. Fakat Erzurumlu İbrahim Hakkı, yaşadığı dönemin ve coğrafyanın bütün olumsuzluklarına rağmen o dönem Osmanlı ilim hayatının çok üzerinde eserler verebilmiştir. Hatta çizmiş olduğu dünya haritaları ve astronomi ile ilgili çalışmaları, çağının çok üzerindedir. Kendisi sadece dinî ve tasavvufi ilimlerde bilgisi olan bir âlim ve şair değil, aynı zamanda zamanına göre tıp, astronomi, matematik, fizik gibi pozitif ilimlerde geniş bilgi sahibi bir kişidir. İbrahim Hakkı, mutasavvıf, mütefekkir vasıflarının yanında, bir fen adamı, tabip, astronom, jeolog, psikolog, sosyolog gibi nitelikleri de taşımaktadır.

Bütün bunlar bize gösteriyor ki, XVIII. yüzyılda Siirt yöresinde geçmişten gelen kültürel zenginlikle yetişmiş ilim adamları vardır. Bu kişiler yaşadıkları çağın üzerinde bir pozitif düşünceye sahip olmuşlar ve yine yaşadığı çağın üzerinde eserler verebilmişlerdir.

BİBLİYOGRAFYA

- Adivar, Adnan, *Osmanlı Türklerinde İlim*, 5. baskı, İstanbul 1991.
- Akıncı, Gündüz, *İbrahim Hakkı Efendi*, Erzurum 1959.
- Aktepe, M., *Patrona İsyanı*, İstanbul 1958..
- Akyüz, Yahya, *Türk Eğitim Tarihi*, İstanbul 1999
- Altıntaş, Hayrani, *Erzurumlu İbrahim Hakkı*, İstanbul 1997.
- Atalay, Ömer, *Siirt Tarihi*, İstanbul 1946.
- Aydınlar İlçesi Kaymakamlığı, *Aydınlar (Tillo)*, Ankara 1997.
- Aydüz, Salim, "Lale Devrinde Yapılan İlmî Faaliyetler", *Divan*, Sayı 3, 1997.
- Aytaç, Kemal, *Osmanlı İmparatorluğu'nda Okul Kuruluş Sistemi*, İstanbul 1984.
- Baltacı, Cahit, *İstanbul Medreseleri Hakkında Notlar*, Ankara 1994.
- Baltacı, Cahit, *Maarif Sistemimiz*, İstanbul 1980.
- Baltacı, Cahit, *XV-XVI. Asırlarda Osmanlı Medreseleri*, İstanbul 1976
- Baykal, H. İsmail, *Enderun Mektebi Tarihi*, C.I, İstanbul 1953.
- Berk, H. Basri, *Erzurumlu Bilginler*, İstanbul 1947.
- Berkes, Niyazi, *Türkiye de Çağdaşlaşma*, İstanbul 1987.
- Beydilli, Kemal, *Türk Matbaa Tarihinde Mühendishane, Mühendishane Matbaası ve Kütüphanesi (1782-1839)*, İstanbul 1994.
- Bilge, Mustafa, *İlk Osmanlı Medreseleri*, İstanbul 1984.
- Binark, İsmet-Sefercioğlu, Nejat, *Erzurumlu İbrahim Hakkı Bibliyografyası*, Ankara 1977.
- Bitlis Vilayet Salnamesi, 1892*
- Bursalı Mehmet Tahir, *Osmanlı Müellifleri*, C. III, İstanbul 1975.

- Çavuşoğlu, Hayrunnisa, "Erzurumlu İbrahim Hakkı", *Bakış Mecmuası*, Ocak 1973.
- Çavuşoğlu, Hayrunnisa, "Erzurumlu İbrahim Hakkı", *Türk Kültürü*, Ekim 1972.
- Çavuşoğlu, Hayrunnisa, "Erzurumlu İbrahim Hakkı'nın Yetiştığı Çevre, Hayatı ve Eserleri" 192. Ölüm Yıldönümünde Erzurumlu İbrahim Hakkı, İstanbul 1974.
- Çelebioğlu, Amil, *Erzurumlu İbrahim Hakkı*, Ankara 1988.
- Çelik, Muammer, *Erzurum Kitabı*, İstanbul 1997.
- Çiftçi, Cemil, *Erzurumlu İbrahim Hakkı*, İstanbul 2000.
- Çoker, Fahri, *Deniz Harp Okulumuz*, Ankara 1994.
- Çubukçu, İ. Agah, "Erzurumlu İbrahim Hakkı" I. Felsefe ve Sosyal İlimler Kongresi Bildirileri, 7-11 Mayıs, Erzurum 1984.
- Çubukçu, İ. Agah, "İbrahim Hakkı'nın Felsefesi" İbrahim Hakkı ve Müsbet İlimler Sempozyumu Tebliğleri, Siirt 22 Eylül 1984.
- Dağ, İlhan, "İbrahim Hakkı, Matematik, Astronomi" İbrahim Hakkı ve Müsbet İlimler Sempozyumu Tebliğleri, Siirt 1984.
- Demirhan, Pertev, "İbrahim Hakkı Hazretleri'nin Büyüklüğü ve Marifetnâme'nin Değeri" *Tarih Yolunda Erzurum*, 12 Mart 1962.
- Diclehan, Şakir, *Erzurumlu İbrahim Hakkı*, İstanbul 1980.
- Döğen, Şaban, *İslam ve Astronomi*, 3. baskı, İstanbul 1996.
- Efe, Suat, "Bugünkü Tıbbi Telakkilere Göre Erzurumlu İbrahim Hakkı ve Marifetnâmesi", *Türk Folklor Araştırmaları Dergisi*, Temmuz 1963.
- Ergenç, Ömer, "İbrahim Hakkı'da Din ve Fen İlimleri Sentezi" İbrahim Hakkı ve Müsbet İlimler Sempozyumu Tebliğleri, Siirt 22 Eylül 1984.
- Erzurumlu İbrahim Hakkı, *Marifetnâme*, İstanbul 1330 H.
- Erzurumlu İbrahim Hakkı, *Marifetnâme*, Sadeleştiren: Abdullah Aydın, 1.baskı, İstanbul 1992.
- Fındıkoğlu, Z. Fahri, *Erzurum Şairleri*, İstanbul 1927.

- Göçgün, Önder, "Erzurumlu İbrahim Hakkı ve Divânın Bilinmeyen Bir Nüshası", *Türk Kültürü*, Mart-Nisan 1980.
- Gövsa, İ. A., *Türk Meşhurları*, C. II, İstanbul 1935.
- Gözübüyük, Faik, "İbrahim Hakkı Efendi'nin İnsan ve İnsanlık Anlayışı" *Yakutiye*, Sayı 5, 2 Mart 1964.
- Gözübüyük, Faik, "Marifetnâme'de Sosyal Münasebetler I", *Türk Yurdu*, Temmuz 1960.
- Güldoğan, Lütfü, *Evliyalar Diyarı Siirt*, Siirt 1996.
- Gündüz, İrfan, *Osmanlılarda Devlet Tekke Münasebetleri*, İstanbul 1989.
- Hakkıoğlu, Mesih İbrahim, *Erzurumlu İbrahim Hakkı*, İstanbul 1973.
- Hakkıoğlu, Uğur İbrahim, *Erzurumlu İbrahimhakkı ve İki Torunu, Feyyaz Efendi ile Zakir Bey*, Ankara 1998.
- Hızlı, Mefail, *Mahkeme Sicillerine Göre Osmanlı Klasik Dönemi Bursa Medreselerinde Eğitim-Öğretim*, Bursa 1997.
- İrmak, Sadi, "İbrahim Hakkı ve Pozitif İlimler", *192. Ölüm Yıldönümünde Erzurumlu İbrahim Hakkı*, İstanbul 1974.
- İhsanoğlu, Ekmeleddin, "19. Asrın Başlarında Tanzimat Öncesi-Kültür ve Eğitim Hayatı ve Beşiktaş Cemiyet-i İlmiyesi Olarak Bilinen Ulema Grubunun Buradaki Yeri", *I. Milli Türk Bilim Tarihi Sempozyumu Bildirileri, 3-5 Nisan 1987*, İstanbul 1987.
- İhsanoğlu, Ekmeleddin, "Batı Bilimi ve Osmanlı Dünyası: Bir İnceleme Örneği Olarak Modern Astronominin Osmanlı'ya Girişi (1660-1860)", *Bellekten*, C. LVI, Ankara, Aralık 1992.
- İhsanoğlu, Ekmeleddin, "Osmanlı İlmi ve Mesleki Cemiyetleri" *I. Milli Türk Bilim Tarihi Sempozyumu Bildirileri, 3-5 Nisan 1987*, İstanbul 1987.
- İhsanoğlu, Ekmeleddin, *Baş Hoca İshak Efendi: Türkiye'de Modern Bilimin Öncüsü*, Ankara 1989.
- İhsanoğlu, Ekmeleddin, *Osmanlı Devleti ve Medeniyeti*, C. II, İstanbul 1999.
- İnan, Rauf, "Marifetnâme" *192. Ölüm Yıldönümünde Erzurumlu İbrahim Hakkı*, İstanbul 1974.

- Kabacalı, Alpay, *TürkYayın Tarihi*, İstanbul 1987.
- Kaçer, Mustafa, "Osmanlı İmparatorluğu'nda Askeri Sahalarda Islahatların Başlangıcı", *Osmanlı Bilimi Tarihi I*, Editör F. Günergun, İstanbul 1995.
- Kaçer, Mustafa, "Osmanlı İmparatorluğu'nda Askeri Teknik Eğitimde Modernleşme Çalışmaları ve Mühendishanelerin Kuruluşu (1808'e kadar)", *Osmanlı Bilimi Araştırmaları II*, (Yay. Haz. F. Günergun) İstanbul 1998.
- Kahya, Esin, "Onsekizinci ve Ondokuzuncu Yüzyıllarda Genel Çizgileriyle Osmanlılarda Bilim" *Erdem*, C. III, s. 8, Mayıs, Ankara 1997.
- Kara, Mustafa *Tekke ve Zaviyeler*, İstanbul 1980.
- Kara, Mustafa, "Tasavvuf" *Büyük İslam Tarihi*, C. XIV, İstanbul 1989.
- Karahan, Abdülkadir, "İbrahim Hakkı'nın Tasavvufu ve Bunun Eserlerindeki Pırlantıları", *İbrahim Hakkı ve Müsbet İlimler Sempozyumu Tebliğleri*, Siirt 22 Eylül 1984.
- Karahan, Abdülkadir, "Mutasavvıf ve Öğretici Şair Olarak İbrahim Hakkı", *192. Ölüm Yıldönümünde Erzurumlu İbrahim Hakkı*, İstanbul 1974.
- Karasu, Nusret-Özyardımcı, Nihat, *Çeşitli Yönleri ile Erzurum ve Çevresi*, Ankara 1968.
- Kazancıgil, Aykut, *Osmanlılarda Bilim ve Teknoloji*, İstanbul 1999.
- Kazıcı, Ziya, *İslam Medeniyet ve Müesseseleri Tarihi*, İstanbul 1999.
- Kazıcı, Ziya, *İslam Müesseseleri Tarihi*, İstanbul 1991.
- Kazıcı, Ziya, *İslam ve Sosyal Açından Vakıflar*, İstanbul 1985.
- Kılıçoğlu, Cumhur, *Her Yönüyle Siirt*, Siirt 1992.
- Kodaman, Bayram, *Abdülhamid Devri Eğitim Sistemi*, Ankara 1991.
- Köprülü, Fuat, *Osmanlı Devletinin Kuruluşu*, Ankara 1981.
- Küfrevi, Kasım, "İbrahim Hakkı'da Tasavvuf" *192. Ölüm Yıldönümünde Erzurumlu İbrahim Hakkı*, İstanbul 1974.
- Levend, Agah Sırrı, *Türk Edebiyatı Tarihi*, C.I, Ankara 1973.

- Mehmet Ali Ayni (sunan Nafiz Uzluk), "18. Yüzyıl İbrahim Fikir Adamlarından Erzurumlu İbrahim Hakkı", *Çeşitli Yönleri ile Erzurum ve Çevresi*, Ankara 1968.
- Mehmet Süreyya, *Sicill-i Osmani*, C.I, İstanbul 1316 H .
- Merçil, Erdoğan, *Müslüman Türk Devletleri Tarihi*, Ankara 1991.
- Önal, Sami, "190. Ölüm Yıldönümünde Erzurumlu İbrahim Hakkı", *Türk Kültürü*, Eylül 1970, sayı 95.
- Öztürk, Nazif, *Türk Yenileşme Tarihi Çerçevesinde Vakıf Müessesesi*, Ankara 1995.
- Pakalın, M. Zeki, *Osmanlı Tarih Deyimleri ve Terimleri Sözlüğü*, C.I, İstanbul 1971.
- Pala, Nurettin, "Marifetnâme'de Müsbet İlimler ve Marifetullah Münasebeti" *İbrahim Hakkı ve Müsbet İlimler Sempozyumu Tebliğleri*, Siirt 22 Eylül 1984.
- Perk, Kadri, *Cenup Doğu Anadolu'nun Eski Zamanları*, İstanbul 1944.
- Revnakoğlu, C. Server, *Erzurumlu İbrahim Hakkı ve Marifetnâmesi*, İstanbul 1961.
- Salnâme-i Nazarat-ı Maarif-i Umumiyye, İstanbul H. 1321.
- Sancar, M. Nureddin, *Tillo Evliyalari*, İstanbul 1993.
- Sancar, Nureddin, *Evliyalariyla Tillo*, Siirt 1997.
- Sarıkaya, Yaşar, *Medreseler ve Modernleşme*, İstanbul 1997.
- Shaw, Stanford, *Osmanlı İmparatorluğu ve Modern Türkiye*, C.I, 2.baskı, İstanbul 1994.
- Siirt İl Yıllığı 1973.
- Siirt İl Yıllığı, 1998.
- Şemseddin Sami, *Kamûsü'l-Alâm*, C.I, H. 1316.
- Tekeli, İlhan-İlkin, Sevim, *Osmanlı İmparatorluğunda Eğitim ve Bilgi Üretim Sisteminin Oluşumu ve Dönüşümü*, Ankara 1993.

- Tekindağ, Şehabettin, "Medrese Dönemi", *Cumhuriyetin 50. Yılında İstanbul Üniversitesi*, İstanbul 1973.
- Terzioğlu, Arslan, "Saray-ı Hümayunda Teknik Eğitim", *Tarih ve Toplum*, Ekim 1984.
- Toprak, Cemalettin, "Erzurumlu İbrahim Hakkı ve Hocası Şeyh İsmail Fakirullah" Ankara Üniversitesi İlahiyat Fakültesi, Basılmamış Lisans Tezi, Ankara 1975.
- Toprak, Feyzullah, "İbrahim Hakkı ve Müsbet İlimler", *İbrahim Hakkı ve Müsbet İlimler Sempozyumu Tebliğleri*, Siirt 22 Eylül 1984.
- Tuğlacı, Pars, "Osmanlı Şehirleri", *Milliyet*, İstanbul 1985.
- Turyan, Hasan, *Bursa Evliyaları ve Tarihi Eserleri*, Bursa 1982.
- Türer, Osman, "Erzurumlu İbrahim Hakkı'da Tasavvuf", *Yedi İklim*, Eylül 1993.
- Türk Ansiklopedisi*, C. II-X
- Unat, Faik Reşit, *Osmanlı Sefirleri ve Sefaretnâmeleri*, Ankara 1956.
- Unat, Faik Reşit, *Türkiye Eğitim Sisteminin Gelişmesine Tarihi Bir Bakış*, İstanbul 1964.
- Uzluk F. N., "Bursalı Tabib Mevlevi Ömer Şifai Dede", *Dirim*, S. 25, İstanbul 1950.
- Uzluk, F.N., "Bursalı Hekim Ali Münşi Efendi", *D.T.C.F. Dergisi*, 7 (3), Ankara 1950.
- Uzunçarşılı, İsmail Hakkı *Osmanlı Tarihi*, C. IV/1, 5. baskı, Ankara 1995.
- Uzunçarşılı, İsmail Hakkı, *Anadolu Beylikleri ve Akkoyunlu, Karakoyunlu Devletleri*, Ankara 1988.
- Uzunçarşılı, İsmail Hakkı, *Osmanlı Devlet Teşkilatında Kapıkulu Ocakları*, C.II, Ankara 1985.
- Uzunçarşılı, İsmail Hakkı, *Osmanlı Devletinde İlmiye Teşkilatı*, 3.baskı, Ankara 1988.
- Ünver, A. Süheyl, *Osmanlı Türklerinde Hekimlik ve Eczacılık Tarihi Hakkında*, İstanbul 1952.

- Yaltkaya, Şerafettin, *Tanzimattân Evvel ve Sonra Medreseler*, İstanbul 1941.
- Yaşar, Selahaddin, *Erzurumlu İbrahim Hakkı*, İstanbul 1986.
- Yücel, Ali-Yaşar Sevim, *Türkiye Tarihi*, C.I, Ankara 1990.



EKLER

Ek 1. Sultan I. Mahmut ve Mekke Emiri Şerif Mesut'un mektubunun önsözü.

Ek 2 Eski ve yeni astronomiye göre yer ve diğer gök cisimlerinin durumu.

Ek 3- İbrahim Hakkı, daha düşük bir irtifadan alınan bir kase suyun daha yükseğe, bir minarenin başına çıkarıldığında aynı ölçüdeki bir kaseye boşaltıldığında taşacağını belirtmiştir.

Ek 4. Işık Hadisesi'nin temsili resmi.

Ek 5. İbrahim Hakkı'nın Astronomiyle ilgili aletleri. Bu gün bu aletler Tillo'da (Aydınlar) torunları tarafından açılan müzede sergilenmektedir.

Ek 6. İbrahim Hakkı'nın astronomi ile ilgili aletleri.

Ek 7 Dünya küresi.

Ek 8. Marifetnâme'nin 192. sayfasında olan dünya haritası İbrahim Hakkı'nın kendi eliyle yazdığı Marifetnâme bugün Tillo'daki müzede bulunmaktadır.

Ek. 9. Marifetnâme'nin 193. sayfasında bulunan dünyayı kutuplardan kuşbakışı gösteren harita.

Ek 10. Marifetnâme'de tanımlanan geometrik şekiller.

Ek 11. Sultan Memduh Divanı'nın Orijinal Giriş ve İçi sayfalarından biri.

Ek 12. İsmail Fakirullah ve Sultan Memduh'a gönderilen feramanların bazıları

**OSMANLI PADİŞAHLARINDAN SULTAN I. MAHMUD'UN İSMAİL FAKİRULLAH'A
GÖNDERDİĞİ MEKTUBUN ÖNSÖZÜDÜR**

BİSMİLLAHİRRAHMANİRRAHİM

Akıl ve kıyasın, ilmını kapsamayacağıının hakikatini; velilerine açan, sevenlerini ve inananlarını diğer insanların ulaşması mümkün olmayan mertebelere ulaştıran, şüphesiz "onları bulan Allah'ı tanır, onları tanıyan Allah'ı bulur, onlardan birini kabul eden kurtulur, onların kabul ettiği biri de ünsiyetle Allah'a ulaşır." Havas velilerini zatına yaklaştıran Allah'a hamd olsun.

Salat ve selam; Kuds'un deryalarından içen, ünsiyetin sergisine oturan (Allah Resulüne) ve; sırları ehadiyetin yüceliğini müşahede edip, vasıfları rububiyetin şühudunda yok olan al ve ashabının üzerine olsun.

Emma ba'du; Rahim Rabbeni kavlen selam; tarikatının imamı hakikatın yücesi irşad makamının kaimi, kulların umurunun nazımı, bütün hallerinde Allah'a yönelmiş bulunan, konumuyla ve sözüyle halkı Hakk'a davet eden, eşhas ve ervahın hulasası, kandil ve ışığın sırrı, mülk ve melekut hallerinin arifi, kuds ve lahut sırlarının vâkıfı, Allah ile; bilinen ve bilen, Allah'a yönelen ve ulaşan azimiz ve şeyhimiz Fakirullah efendimize olsun.....

SULTAN I. MAHMUD

**MEKKE-İ MÜKERREME EMİRİ ŞERİF MESUD'UN İSMAİL FAKİRULLAH'A
GÖNDERDİĞİ MEKTUBUN ÖNSÖZÜDÜR**

BİSMİLLAHİRRAHMANİRRAHİM

Hamd; evliyalann gönül aynalarını vech-i keriminin güzelliğine mecal kılan, ezeli nurunun ışıltısını çehrelerinin yüzeyinde parlatıp onları, "Görüldüklerinde Allah'ın anıldığı kullar kılan Allah'a olsun.

Salat; kevnin hicabı basiretlerinin gözünden çekilenlerin varlık aleminde O'nun (Allah'ın) dışında birşey görmeyip her nesnede akıcı olan vücudunun sirayetinin sırrının iç alemlerinin üzerinde inkişaf edenlerin en faziletlilerinin (Allah Resulünün) üzerine olsun.

Selam ve tahiyyatın apaçık cevherini,

Güzel kokular ile ikram edilen zahireler ile, vefalı ünsiyet nadirelerinin çiçeklerini,

Kalbimin yanında ikamet ettiği, cismimin şevkiyle hasta olduğu, lütuf ve cömertliğin madeni, vedud feyzinin menbarı, şeyhimiz, ins ile cinnin de şeyhi, insanın gözü, gözün göz-bebeği, Allah'ın alemdeki gölgesi, muhterem nebinin (S.A.V.) varisi, amil, alim, fadil, kâmil efendimiz:

Gavs-i Tulvi (Tillo'lu) Fakirullah (K.S) hazretlerine takdimden sonra;.....

MEKKE EMİRİ
ŞERİF MESUD

**Ek 1. Sultan I. Mahmut ve Mekke Emiri Şerif Mesud'un
mektubunun önsözü.**

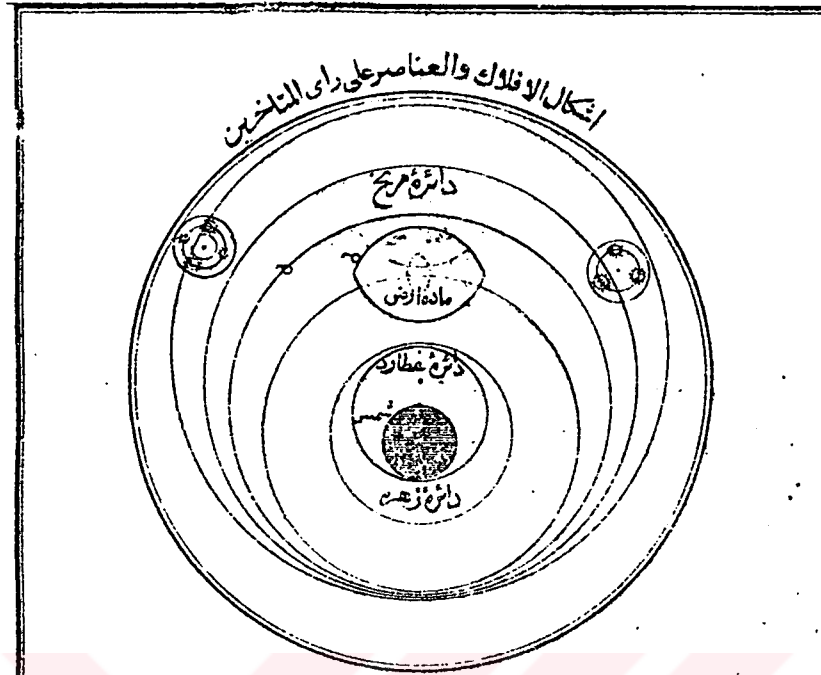

Yeni astronomiye göre yer ve diğer gök cisimleri

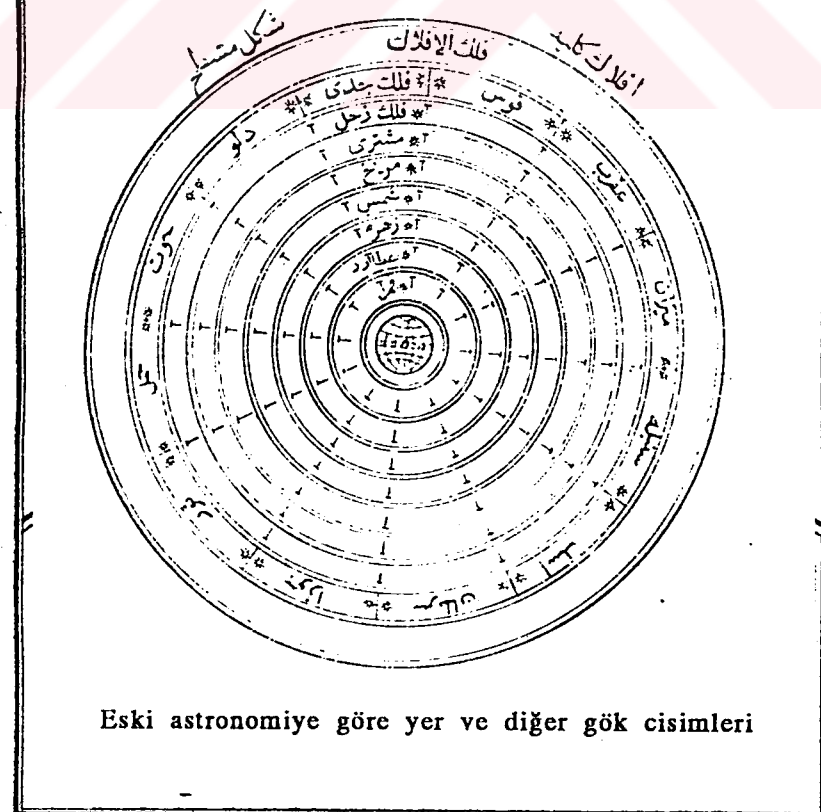

Eski astronomiye göre yer ve diğer gök cisimleri

Ek 2 Eski ve yeni astoronmiye göre yer ve diğer gök cisimlerinin durumu.

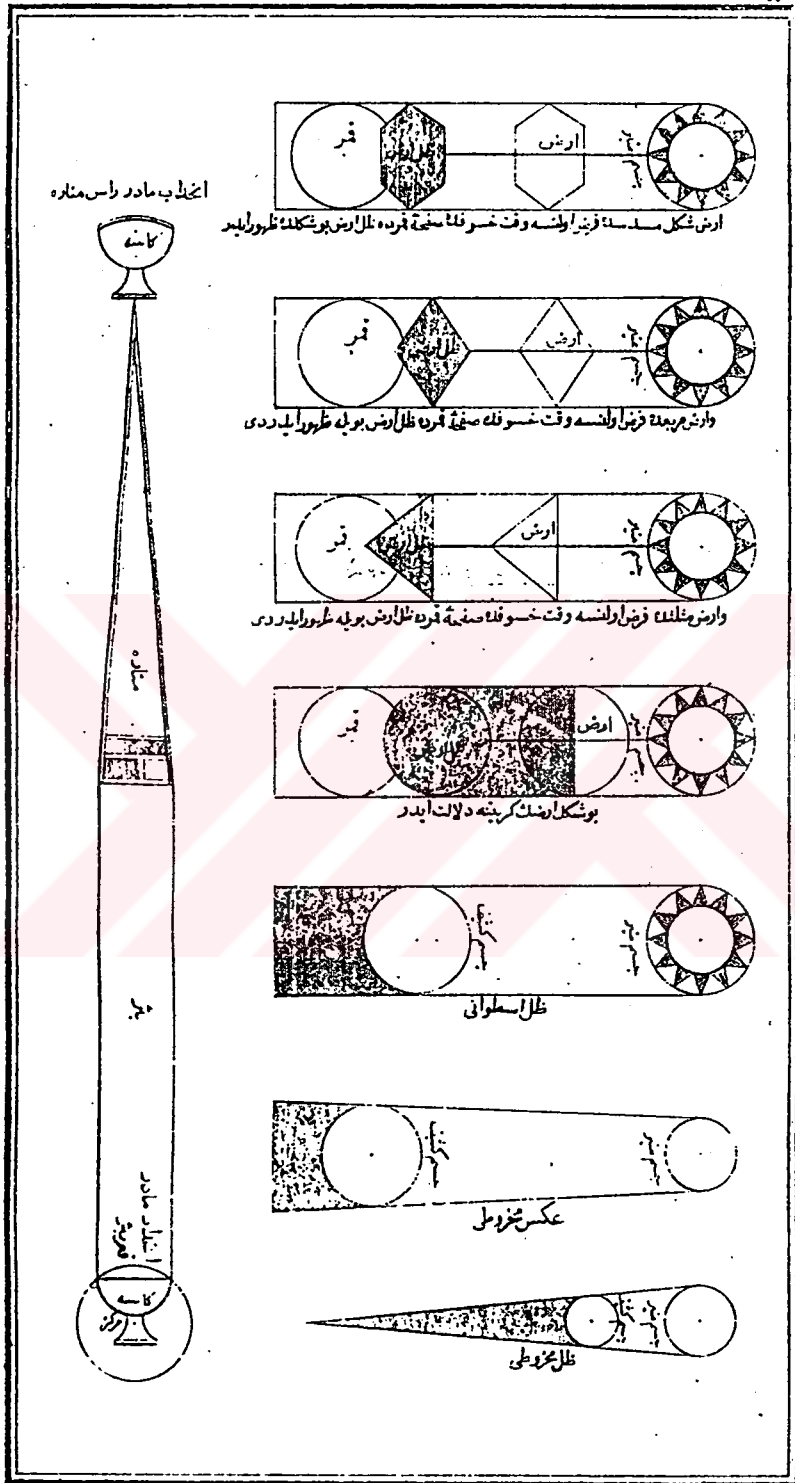

Ek 3- İbrahim Hakki, daha düşük bir irtifadan alınan bir kase suyun daha yükseğe, bir minarenin başına çıkarıldığında aynı ölçüdeki bir kaseye boşaltıldığında taşacağını belirtmiştir.

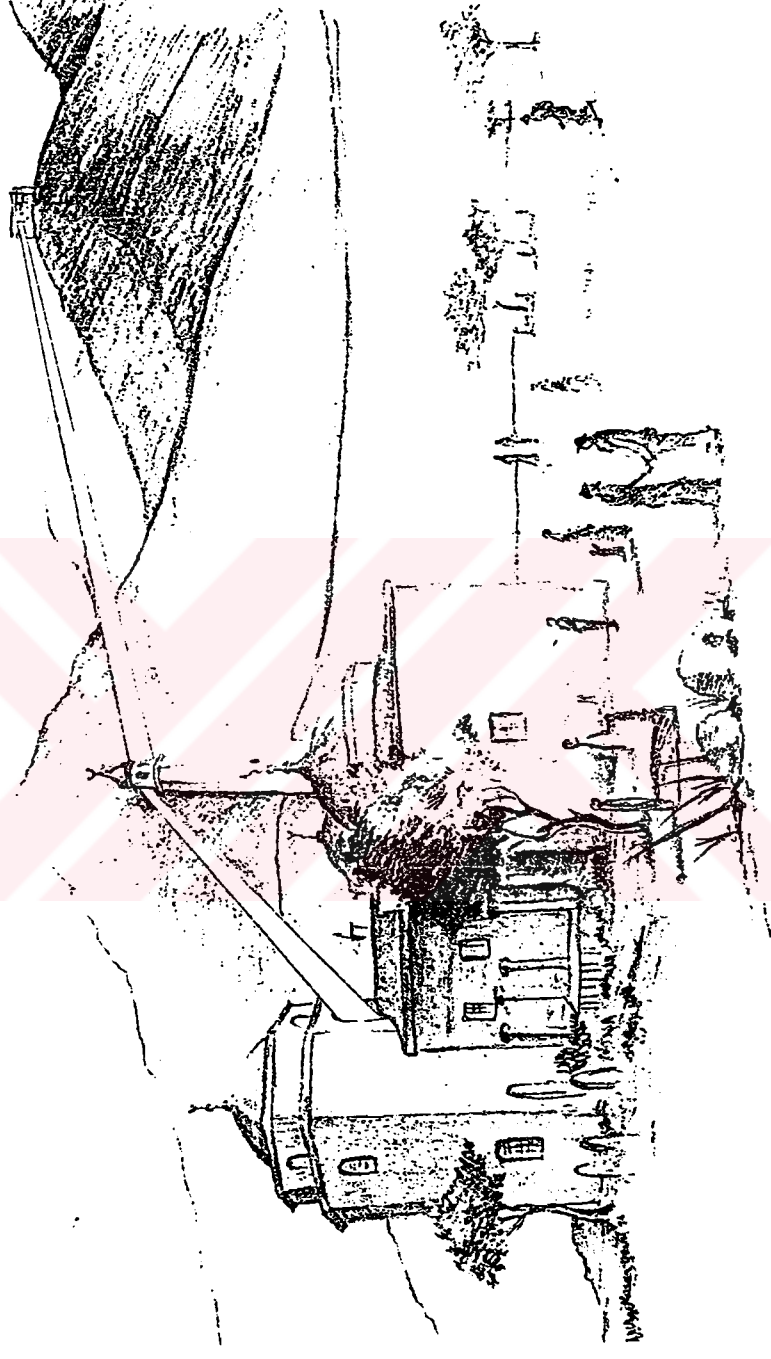

Ek 4. Işık Hadisesi'nin temsili resmi.

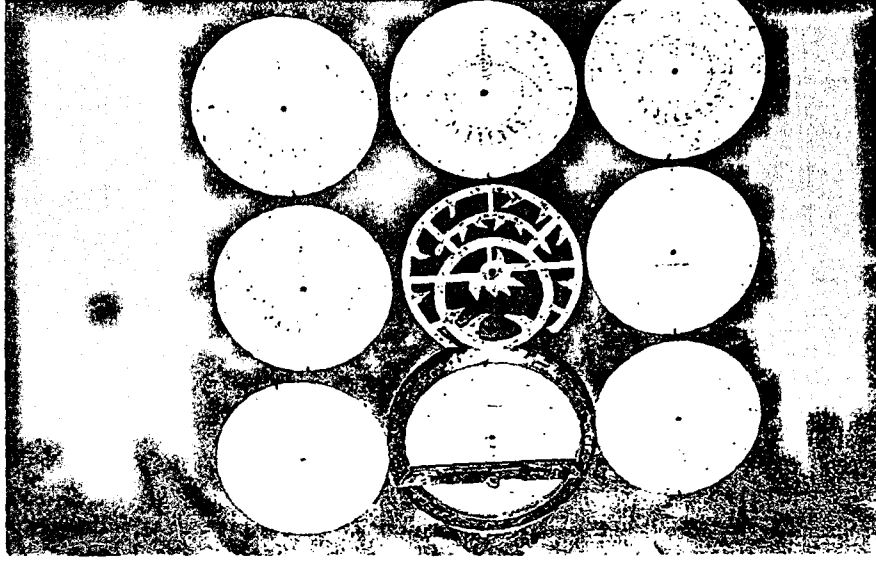

Ek 5. İbrahim Hakki'nın Astronomiyle ilgili aletleri. Bu gün bu aletler Tillo'da (Aydınlar) torunları tarafından açılan müzede sergilenmektedir.

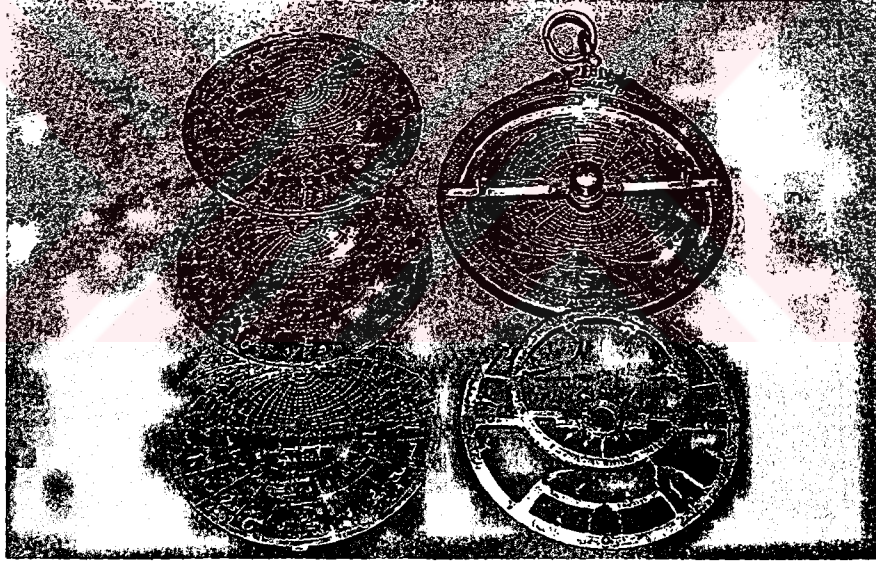

İbrahim Hakki'ya ait usturlablar

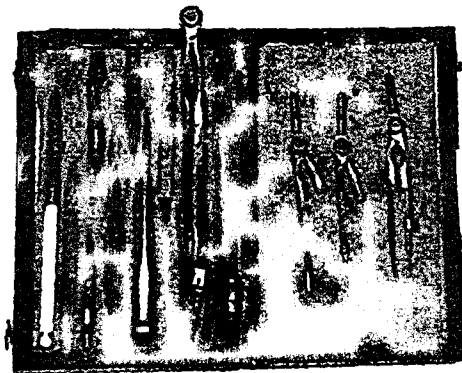

İbrahim Hakki'nın geometrik takımı

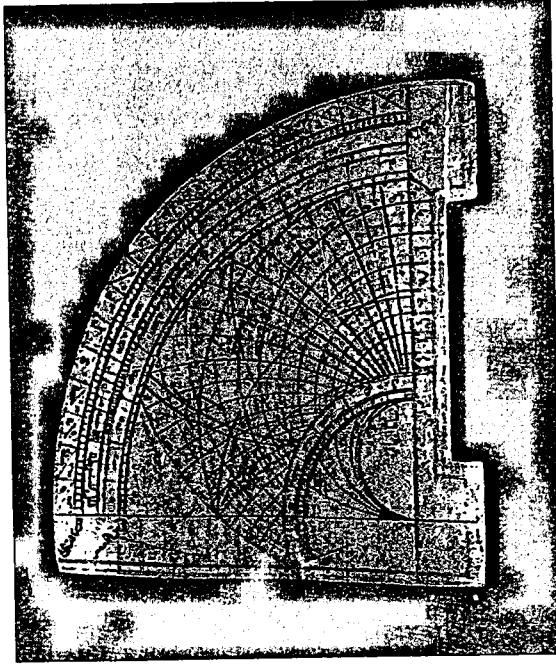

Rubu'l Müccyyeb adlı alet güneşin yüksekliğini, namaz vakitlerini, kible ve yönleri bulmada kullanılırdı.

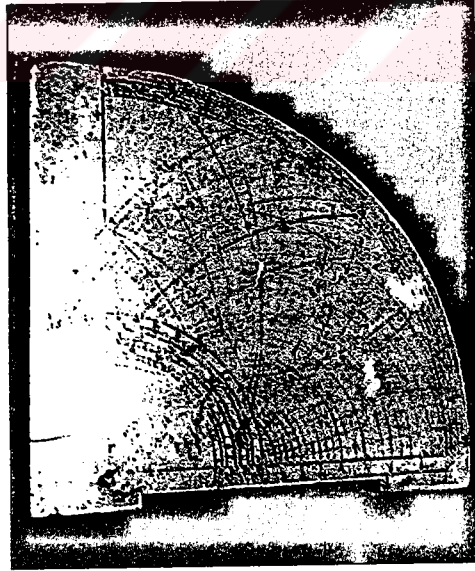

Rubu'l Mukantarât adlı aletle yıldızların yerleri tespit edilirdi.

Ek 6. İbrahim Hakkı'nın astronomi ile ilgili aletleri.

Ek 7 Dünya küresi.



Gök küre üzerinde mevsimler, burçlar ve önemli yıldızlar gösterilmiştir.

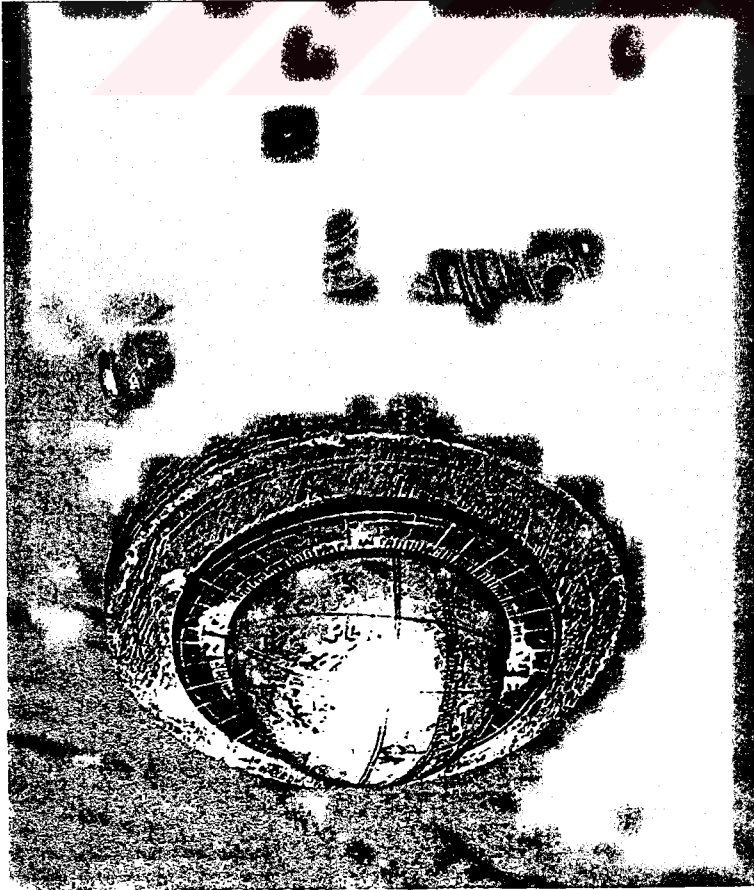

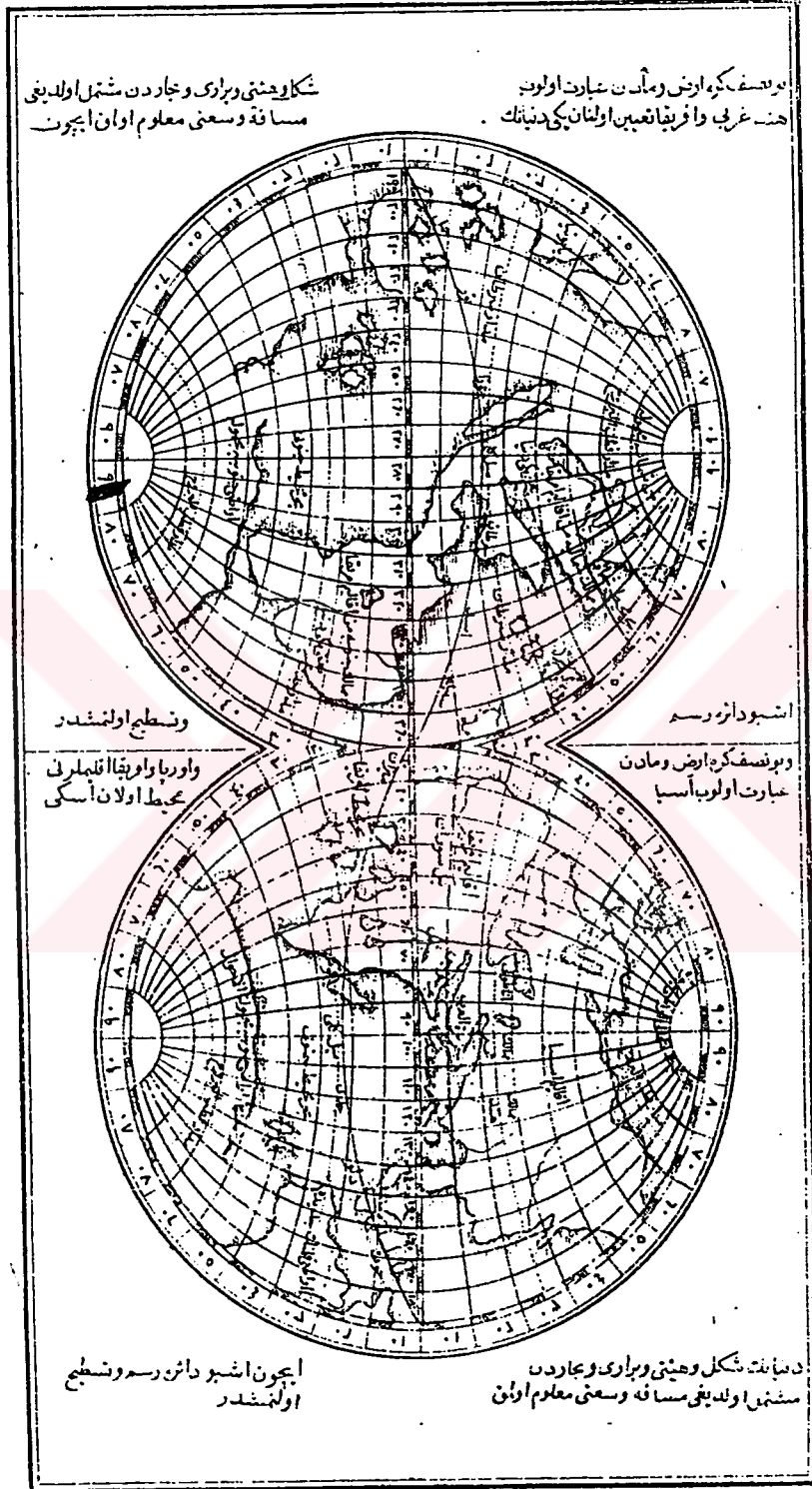

Ek 8. Marifetnâmenin 192. sayfasında olan dünya haritası İbrahim Hakki'nın kendi eliyle yazdığı Marifetnâme bugün Tillo'daki müzede bulunmaktadır.

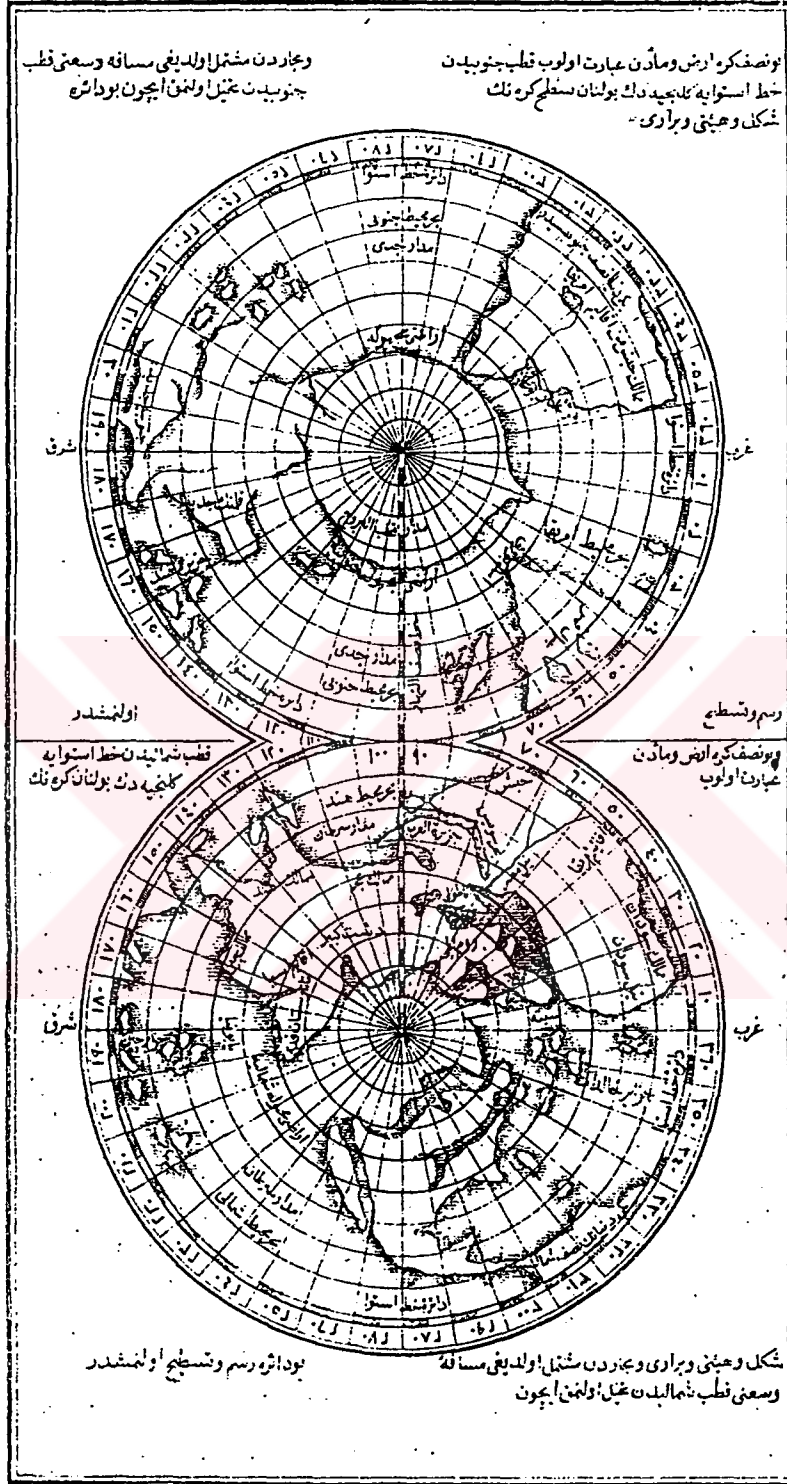

Ek. 9. Marifetnâme'nin 193. sayfasında bulunan dünyayı kutuplardan kuşbakışı gösteren harita.

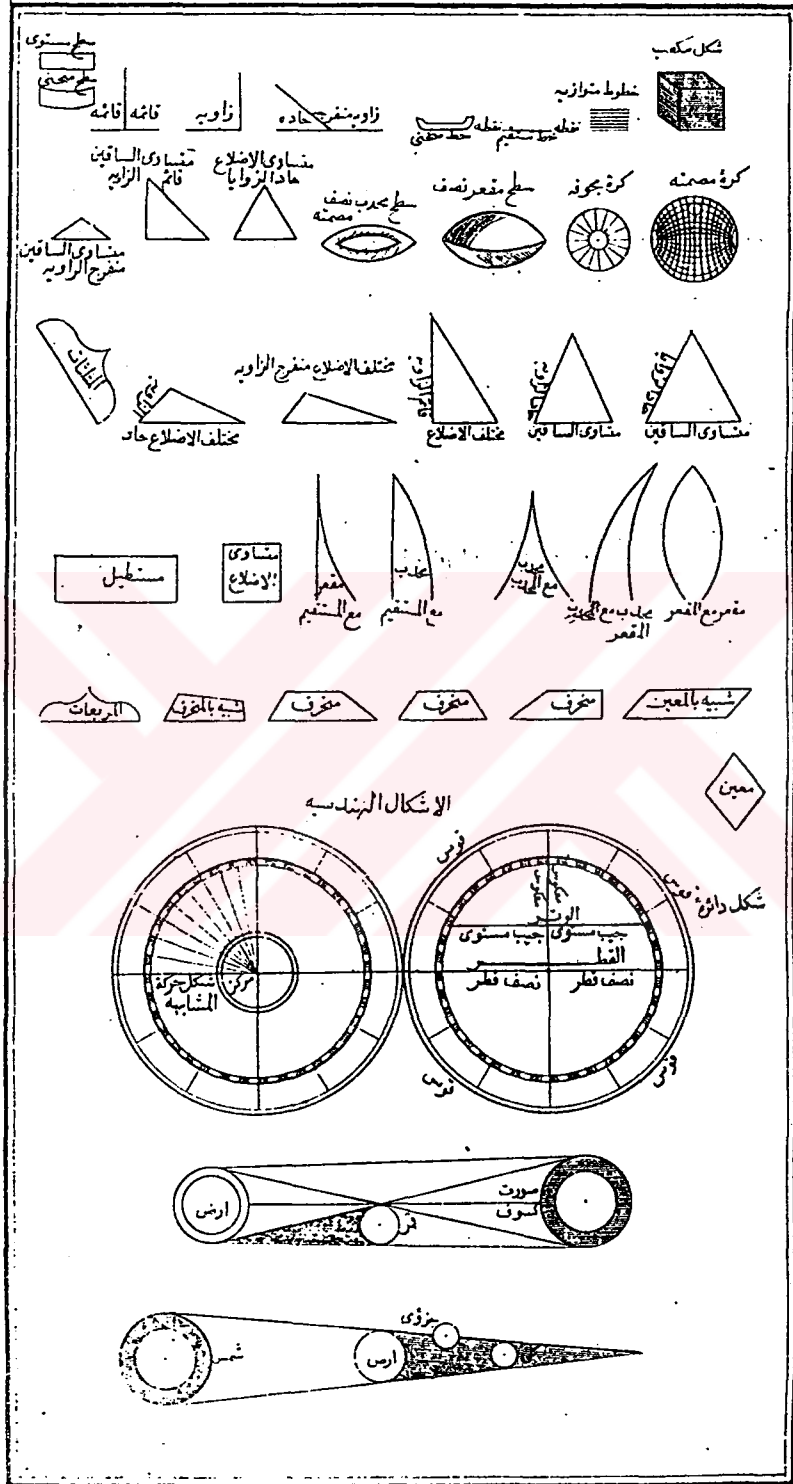

Ek 10. Marifetnâme'de tanımlanan geometrik şekiller.

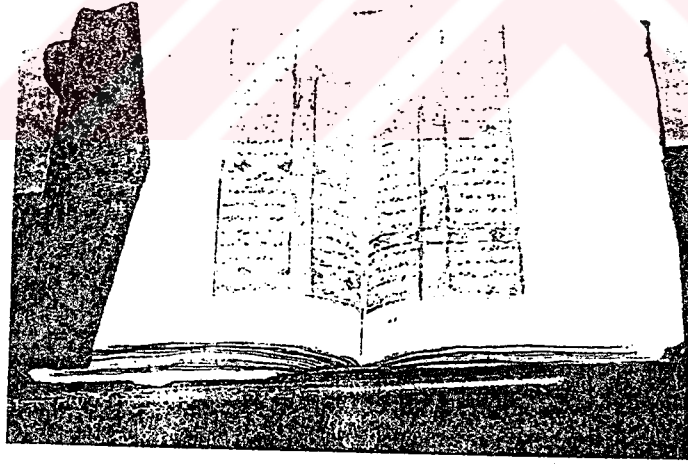
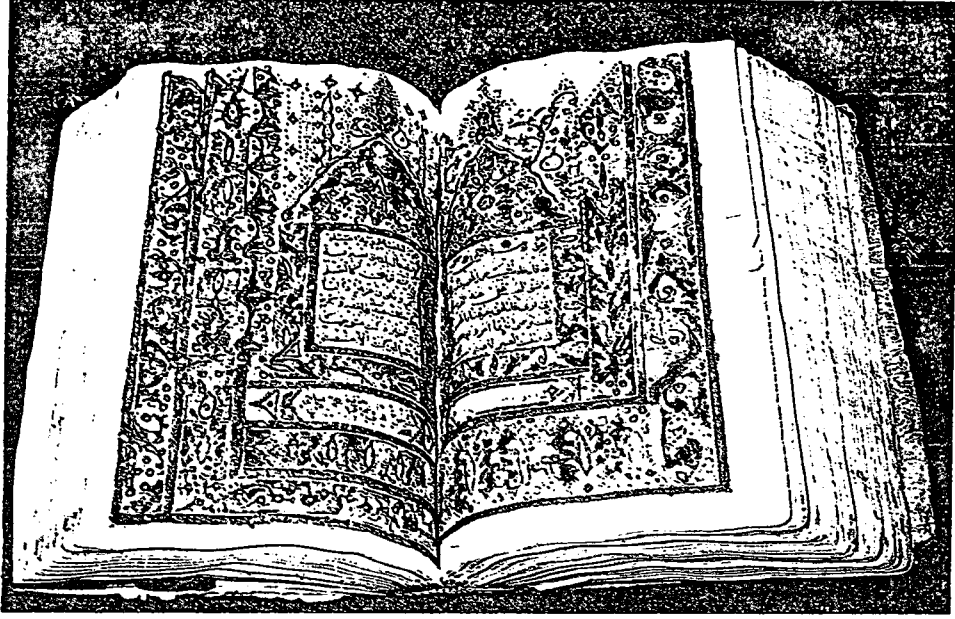

Ek 11. Sultan Memduh Divanı'nın Orijinal Giriş ve İçi sayfalarından biri.

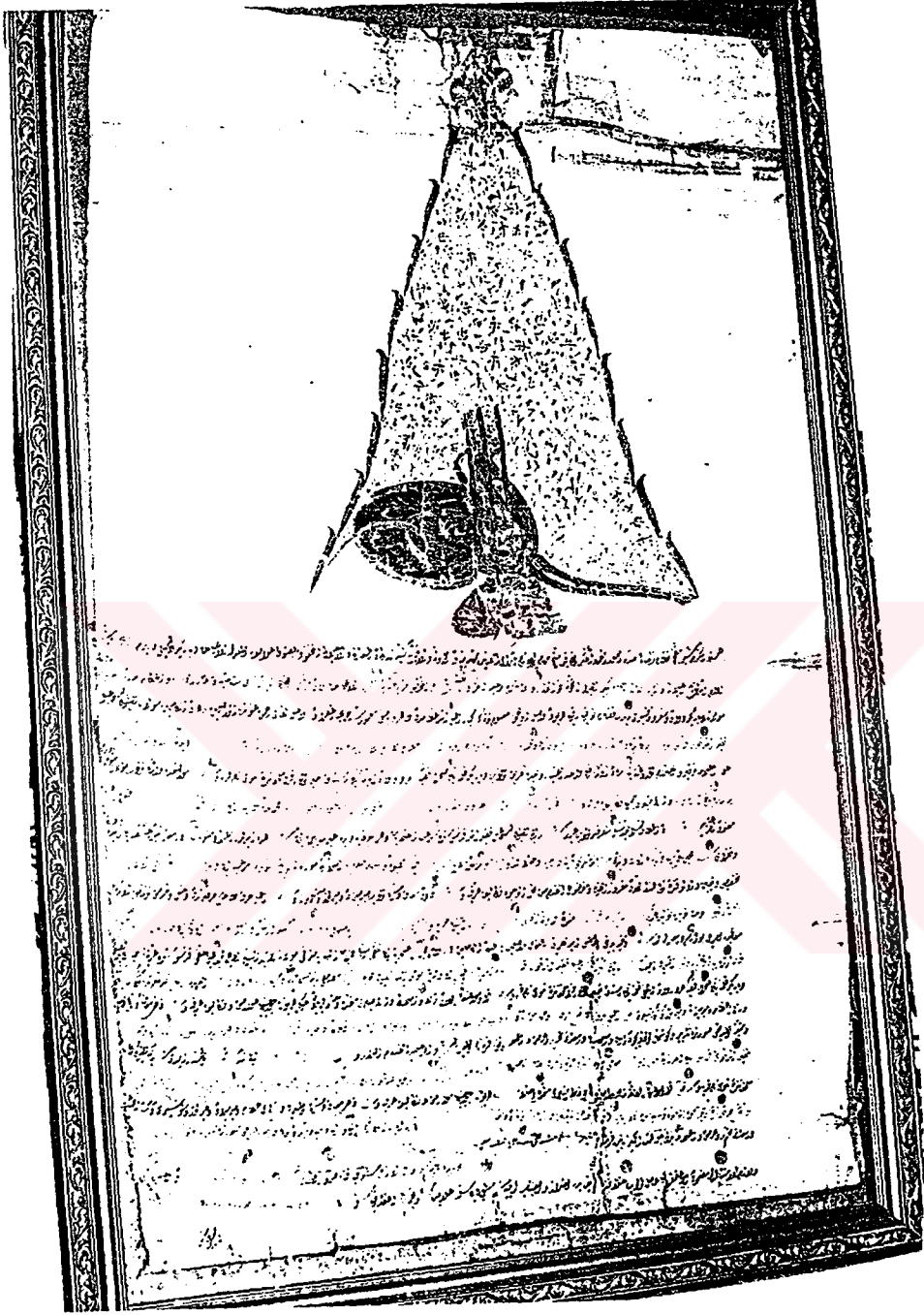

Ek 12. İsmail Fakirullah ve Sultan Memduh'a gönderilen
fermanların bazıları

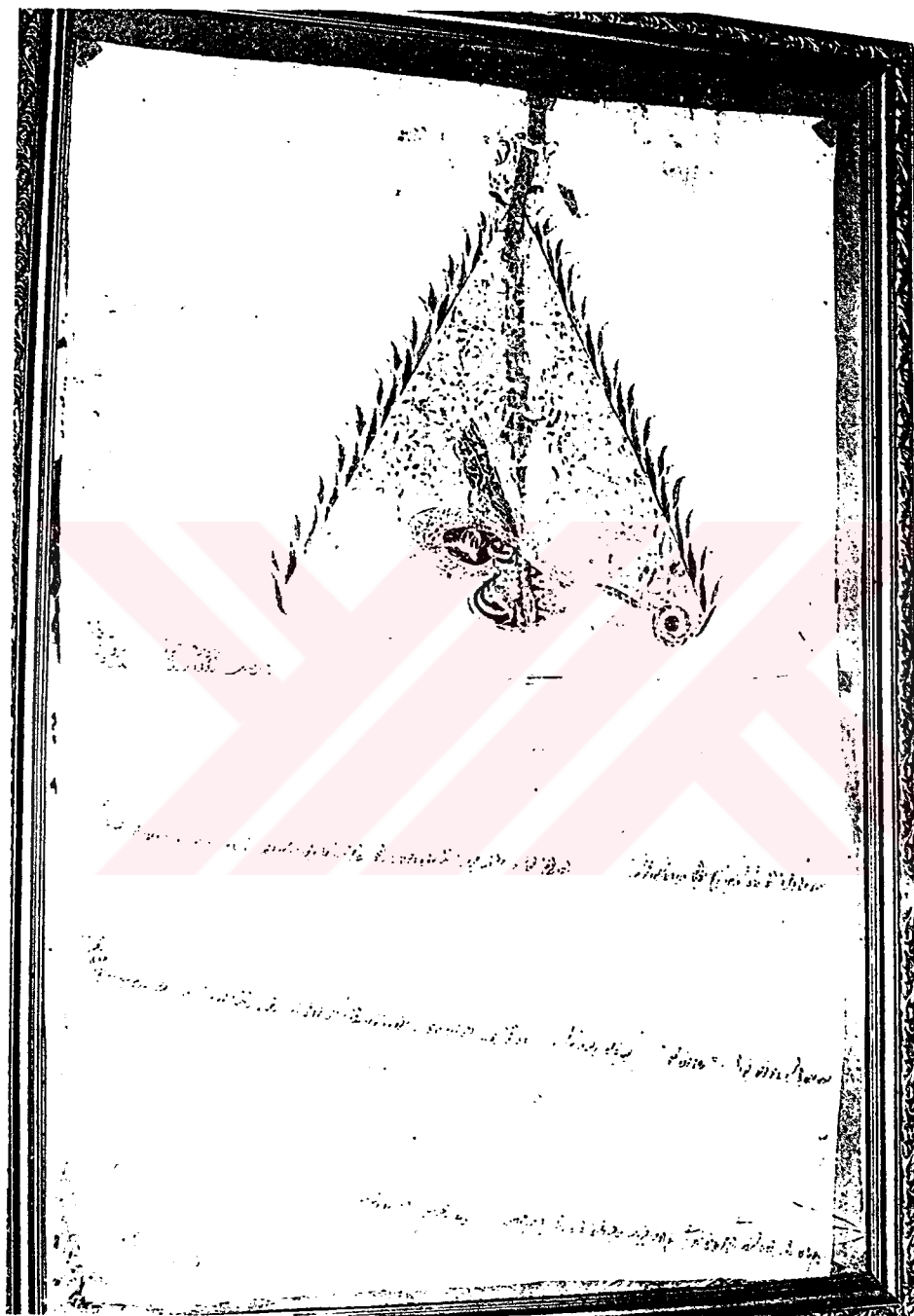



T.C. YÜKSEKÖĞRETİM KURULU
DOKÜMANTASYON MERKEZİ